



LUND UNIVERSITY

Fra riddersporre til træsko

Wienberg, Jes

Published in:
META: Medeltidsarkeologisk tidskrift

1994

Document Version:
Förlagets slutgiltiga version

[Link to publication](#)

Citation for published version (APA):
Wienberg, J. (1994). Fra riddersporre til træsko. *META: Medeltidsarkeologisk tidskrift*, 82-89.

Total number of authors:
1

General rights

Unless other specific re-use rights are stated the following general rights apply:
Copyright and moral rights for the publications made accessible in the public portal are retained by the authors and/or other copyright owners and it is a condition of accessing publications that users recognise and abide by the legal requirements associated with these rights.

- Users may download and print one copy of any publication from the public portal for the purpose of private study or research.
- You may not further distribute the material or use it for any profit-making activity or commercial gain
- You may freely distribute the URL identifying the publication in the public portal

Read more about Creative commons licenses: <https://creativecommons.org/licenses/>

Take down policy

If you believe that this document breaches copyright please contact us providing details, and we will remove access to the work immediately and investigate your claim.

LUND UNIVERSITY

PO Box 117
221 00 Lund
+46 46-222 00 00

Fra ridderspore til træsko

Jes Wienberg

"Vi vil lave en katedral så stor, at de som får den at se færdigbygget, vil tro, at vi er tоссede." (Kännik ved domkirken i Sevilla 1402, citeret efter Bolvig 1994 s 139)

Kirker og kunst

Kirker og kunst i Danmarks middelalder! Lyder det ikke alt for velkendt? Har emnerne ikke været behandlet tidligere? Mindst sagt og ikke blot én gang, men i værk efter værk over mere end 100 år, både videnskabeligt og populært. Listen over blot de vigtigste bøger er søvndyssende lang:

"Udsigt over Danmarks Kirkebygninger", "De danske Kirkebygninger", "Vore Landsbykirker", "Danmarks Kunst", "Gyldne Altre", "Danmarks Kunst i Middelalderen", "Danmarks Kirker", "Kirkebygningerne og deres Udstyr", "Danmarks middelalderlige Døbefonte", "Vore gamle Kirker", "Danmarks romanske kalkmalerier", "Den danske Billedbibel", "Jydske Graniportaler", "Danmarks Bygningskultur", "Kirken i landskabet", "Danske kirker", "Danmarks Bygningskunst", "De danske Kirker", "Jydske Granit", "400 danske landsbykirker", "Vore gamle kirker og klostre", "Fra Runesten til Altertavle", "Kirkens huse", "Dansk kunst", "Danske Kalkmalerier", "Danmarks Kalkmalerier", "Danske kirker og klostre set fra luften", "Troens billeder", "Kirkerne i Danmark" og "Troens kunst".

Forskningsfeltet er altså veletableret, nærmest overetableret. Er der da mere at opdage, mere at skrive? Ja, det er lykkedes for den danske historiker Axel Bolvig at aflokke de velkendte kilder nye tankevækkende tolkninger. I to aktuelle bøger får vi utraditionelle og diskutabile synspunkter på især kirkebyggeriet, den romanske granit-skulptur og de gotiske kalkmalerier.

Kirkekunstens storhedstid

"Kirkekunstens storhedstid" er en velillustreret bog på 260 sider, hvoraf de sidste 30 sider omfatter litteratur, noter, forkortelser, illustrationsfortegnelse, stedregister og navneregister. Vi møder en bog, som er behagelig at læse og let at slå op i.

Gennem 11 kapitler behandler Bolvig emner som kunsthistoriens opkomst, kirkebygningerne, udviklingen fra gravkapel til gårdkirker, overgangen fra træ til tegl som byggemateriale, kirkernes datering, hvem som besøgte kirkerne, domkirkernes lokalisering, selve kirkebyggeriet, kalkmalerierne og granitkulpturerne. Her findes et væld af gamle og nye iagttagelser. Meget er hentet fra ældre bøger og artikler, men her er også nye inspirerende tolkninger.

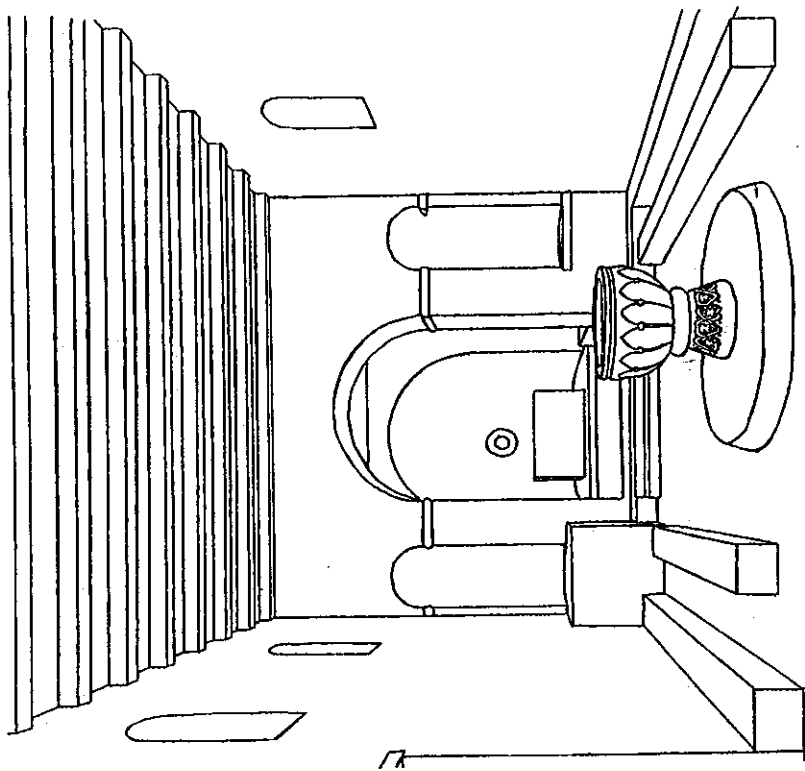

Fig 1. Butterup kirkes indre: Hvor mange og hvem fik plads på den romanske kirkes murede bænke? Var det blot kirkeejerne med deres familier, måske 1/10 af sognets befolkning? (Efter Hansen & Sørensen 1979)

Hvem, som lod bygge de romanske sognekirker, er et spørgsmål, som meget længe har fascineret. Svaret har skiftet fra rigets mægtigste til menigheden og senest til individuelle eller bønder med hver sin andel. Her udvikler Bolvig debatten ved en spændende omformulering. Han undrer: "Hvem blev kirkene opført til?"

Bolvig argumenterer for, at de romanske stenkirker har været forbeholdt kirkeejerne, dædningens "fuldborgere". Med Butterup på Sjælland som eksempel (fig 1) hævder Bolvig, at kun en lille del af befolkningen kan have fået en siddeplads på bænkerne. Butterups 30 m vægfaste bænke gav næppe plads til flere end ca 50 personer, hvor sognets befolkning skulle have været op omkring 500 personer (1 million indbyggere divideret med 2000 stenkirker, det burde have været ca 2400 stenkirker).

Når de romanske kirker var små på Sjælland, skyldtes det således, at de var opført som gårdkirker for et eksklusivt fåtal. Og når kirkerne i Jylland gennemgik større, skyldtes det, at de var opført af og for flere storbønder. Kirkebyggeriet var aristokratisk på Sjælland - mere demokratisk eller folkeligt i Jylland.

Bondens billeder

Efter bogen om den romanske periode har Bolvig skrevet "Bondens billeder", der behandler senmiddelalderens kirker og kunst. Også denne er velillustreret og letlæst, men klart tyndere. Bogen er på 159 sider, hvoraf selve hovedteksten udgør de 144 sider. "Bondens billeder" gentager her en gammel uvane, nemlig at behandle gotikken temmelig summarisk. Og et nationalromantisk skema af storhed og forfald, der forlængst burde være fjernet fra historikernes og kunsthistorikernes dagsorden, optæder her uden skam. Aristokratets romanske periode forbliver en "storhedstid", mens folkets gotik eller senmiddelalder tilsyneladende ikke er det.

Over 9 kapitler gennemgår Bolvig så emner som begrebet gotik, forskningen omkring gotikken i Danmark, senmiddelalderens politiske og sociale udvikling, hvem som kom i kirkerne, gotiseringen af kirkerne, kalkmaleriernes motiver og bestillere, samt kalkmalerierne som billedkunst. Og atter er meget hentet fra andre bøger og artikler, men tillagt nye tolkninger.

Nu udvikler Bolvig argumentationen for, at kun et fåtal kan have siddet i de romanske kirker. Den fornemme arkitektur, bænkesystemet og de aristokratiske kalkmalerier skulle tale for et romansk kirkebyggeri, der især på Sjælland var knyttet til storgårdene. Atter præsenteres vi for Buttenrups bænke, hvor få fik plads.

Siden hævder Bolvig, at senmiddelalderens gotisering af kirkerne betød en overgang fra det aristokratiske til det folkelige. Nu overtog de velstillede bønder og borgere ansvaret for kirkerne og kunsten. Senmiddelalderens paradoksale vestudvidelser får sin forklaring. Kirkenumret blev udvidet i en tid, hvor folketallet nok havde mindsket, men menighedens flok samtidigt var øget. Og den stiliserede romanske billedkunst blev erstattet af jordnær realisme og antikunst. De religiøse billeder blandes med "dadaistiske" mod-billeder (fig 2).

Her blandt gotikkens kalkmalerier har "Bondens billeder" sin styrke. Bolvig viser med gode eksempler og henvisninger til studier af Aron Gurevich og Peter Burke, hvordan billederne afspejler fæstebondens verden og værdier. Vi ser bondefamilien i arbejde, mens gejstlighed og aristokrati er på vej ind i helvedes gab.

Fra ridderspore til træsko

Bolvigs to bøger er samlet om én tesse: Modsetningen mellem det romanske og gotiske, som et udtryk for henholdsvis det aristokratiske og det folkelige. Men tessen om den

aristokratiske romanske kirkekunst og den folkelige gotik er ingenlunde ny. Synspunktet møder vi i stort set alle oversigtsværker. Ny er derimod den konsekvente sammenføring af vidnesbyrd fra arkitekturen og billederne. Og det radikale synspunkt, at de romanske kirker var forbeholdt kirkeejerne og deres familier.

Da landet var domineret af storgods, var det alene storbønderne som færdedes i kirkerne. Landboer og gårdsæder var udelukket fra Guds hus. Først med godssystemets opløsning efter agrarkrisen fik folket eller fæstebønderne adgang til kirkerne. Nu blev de latinske messer suppleret med prædikener på dansk. Og de gamle bænke blev sløjft som et led i kirkenummets demokratisering. Hvor tidligere ridderspore ridsede kirkegulvet, trampede og sled nu træsko.

Umiddelbart vikter Bolvigs argumenter overbevisende, men ved eftertanke bliver læseren skeptisk: Er folketallet på 1 million for hele riget troværdigt? Er det meningsfyldt at regne på bænkenes længde i forhold til sognets folketal, når vi er usikre på både bænkenes funktion og befolkningens størrelse? Kan vi overhovedet sammenligne kirkestørrelser på Sjælland og i Jylland, når de sjællandske ofte havde vægfaste bænke, mens de jyske normalt savnede dem? Bænkenes siddepladser behøver jo slet ikke være et mål for hvor mange, som benyttede kirkerne. For alle var ikke nødvendigvis i sognekirken samtidigt.

Modsetningen mellem et folkeligt kirkebyggeri i Jylland og et mere aristokratisk på Sjælland som begrund for den ujævne gotisering er heller ikke holdbar. Gotiseringen skulle være mest omfattende, hvor folket tidligere havde været udelukket fra kirkerne. Men da er det påfaldende, at ikke de skånske kirker forandres mere. At dømmene efter de talrige tåme, gallerier, stifterbilleder og små skibe ser vi jo et tydeligt aristokratisk kirkebyggeri i Skåne, men gotiseringen blev aldrig omfattende. Forblev Skåne aristokratisk gennem senmiddelalderen i modsætning til Sjælland?

Hvis vi nu ser udenfor Danmark: Hvorfor savner vi stort set gotikkens forandringer i Norge og Västergötland? Fastholdt aristokratiet herredømmet over sognekirkerne? Savnede Norge og Västergötland bønder og borgere i senmiddelalderen? Og havde det romanske og gotiske en anden betydning på Gotland? Her var aristokratiet fåtaligt, og alligevel ser vi et enormt, nærmest vanvittigt, byggeri i både den romanske og gotiske periode. Nej, det er vanskeligt, som Bolvig forsøger, at bortse fra de økonomiske forudsætninger. Økonomien må have været afgørende for omfanget af senmiddelalderens kirkebyggeri og kunstsansskaffelser.

Gotiseringen talrige forandringer, som Bolvig knytter til folkets erobring af kirkerne, gennemførtes til størstedelen langt op i 13-1400-årene. Betyder det, at flertallet ikke fik adgang til kirkerne tidligere? Og hvem er de folkelige billeder malet til? Kan scenerne, hvor bondefamilien arbejder, være aristokratisk og kirkeligt propaganda? Når det var vanskeligt at få bonden til at blive ved fæstegården og betale sin

landgilde, når der var folkelige protester, ja oprør, kan det nok være værd at minde om arbejds velsignelser. Billedanalysen bør altså ledsages af lidt billedkritik: Folkelige billeder, men af hvem, til hvem og hvorfor?

Siden er det synd, at Bolvig fokuserer alene på kirkeskibet, granitskulpturerne og kalkmalerierne. Argumentationen kunne utvivlsomt være blevet styrket ved tydeligere at inddrage de romanske tårne med deres påfaldende ujevne fordeling. En undersøgelse af kirkernes træskulpturer skulle også kunne bekræfte tolkningen af den romanske kirkekunst som aristokratisk og den gotiske som mere folkelig. Endelig kan bøndernes og borgernes nederlag i Grevefejden forklare, hvorfor de buiteske billeder forsvandt. Adelsvældets "storhedstid" prægede i stedet kirkerummet med træskæringer - strenge altentavler, ophøjede prækestole, standsbevidste epitaffer og kategoriserende stoleslæder. De underkuede fæstebønder havde nu ikke blot adgang til kirken, de var tvunget til at besøge den.

Bolvigs fremlægger frugtbar hypoteser. De vil fremprovokere nye undersøgelser af kirkerummets udnyttelse set i forhold til sognets folketal, hvor demografiske analyser af kirkegårdenes grave kan komme til nytte. Og det kan være værd at fundere over, hvem kirkene var bygget til, ikke blot i Danmark, men også i resten af Norden.

Bolvigs påstande åbner for nye spørgsmål: Var folkets flertal således henvist til nu forsvundne trækirker, til gudstjenester udendørs eller et fåtal årlige besøg i stenkirken? Eller forblev flertallet endog hedensk frem til senmiddelalderen, da sognekirkerne blev gotiseret? En middelalderens synkretisme? Svirnende perspektiver!

Bolvigs Danmark

Begge Bolvigs bøger annoncerer Danmark som afgrænsning: "Danmark i romansk tid" og "dansk senmiddelalder". Det kan synes uproblematisk, men undervejs i læsningen opstår tvivl om, hvilket område han faktisk mener. Efterhånden som teksten og billederne fremskrider reduceres Danmark fra middelalderens ærkestift til det nuværende land og undertiden blot Sjælland med de nærliggende øer.

Når Bolvig i "Kirkekunstens storhedstid" diskuterer lokaliseringen af de ældste domkirker, behandler han alle arkseadets 8 middelalderlige stiftkirker jævnyrdigt, altså Lund og Slesvig på linje med de øvrige. Ifølge stedsregistret er Skåneland også prænt repræsenteret i teksten, mens vi blandt illustrationerne blot finder én fra Skåne, nemlig Vä kirkes kalkmalerier. De fleste er fra Jylland og Sjælland. Så langt så godt. Men når Bolvig flere gange angiver antallet af romanske stenkirker eller sognekirker til ca 2000, må han have tænkt på et Danmark uden Lunds stift for at cifrene skal kunne passe.

I "Bondens billeder" optræder kun fire kirkesteder i Skåneland, nemlig Bollenerup, Brunnby, Lund og Malmö. Blandt illustrationerne finder vi blot én fra Jylland (Tårup) og absolut ingen fra Skåneland, mens de sjællandske helt dominerer.

Eksemplerne er sikkert valgt med omhu, men her, som så ofte, forsvinder de gamle provinser umærkeligt ud af oversigterne. Glemte i København og glemte i Stockholm. Grænseregioner henviste til egne indsatser.

Det har faktisk konsekvenser for opfattelsen af kirkerne og kunsten, når de gamle landskaber bliver overset. Billedet af et folkeligt Jylland kontra et aristokratisk Sjælland er en misvisende forenkling. Bolvigs tese, om gotiseringen som en bøndernes reaktion på det aristokratiske kirkebyggeri, er vanskelig eller umulig at opretholde, når Skåne inddrages i debatten. Det romanske kirkebyggeri i Skåne synes jo endog mere aristokratisk end det sjællandske. Men gotiseringen i Skåne forblev påfaldende beskedent. Bolvigs jysk-sjællandske tese falder, så snart den krydses Øresund!

Faste for fattigrøve

Axel Bolvig har skrevet, men hvem har han skrevet til? Tilsyneladende både til læg og lærd. For her er noget at hente for både amatører og specialisten. Men Bolvig balancerer på en knivskarp æg mellem populærvidenskab og forskning. Spændende, men let både at skære sig og falde ned.

Ved et første indtryk falder bøgerne i kategorien populærvidenskab med tanke på formen og forlaget (Gyldendal). Teksten er letlæst, illustrationerne farverige og noterne diskret placeret bagerst. Men samtidigt peger de forskningshistoriske afsnit, de utallige citater, den argumenterende eller tesse-drivende form hen imod det rent videnskabelige. Målgruppen kan således virke diffus. Eller måske har Bolvig skrevet et par bøger, som han simpelthen selv ville have lyst at læse?

Det allerførste afsnit "Kunstens fødsel" lige som det allersidste "Billedet og publikum" falder lidt udenfor emnet. Og for at være populærvidenskab er den majsommelige gennemgang af forskningens mænd (yderst få kvinder) de sidste århundreder alt for lang og monotont.

Sidener bøgerne fyldt med citater: I de forskningshistoriske afsnit udgør de åbenlyse og skjulte citater endog hovedparten af tekstmassen. Her havde en kortere problemorienteret redegørelse formuleret med Bolvigs egne ord været at foretrække.

Og Bolvig kunne have skrevet én bog istedet for to. Tesen om det romanske og det gotiske, om det aristokratiske og det folkelige i kirkerne og kunsten, kunne med fordel være samlet i ét bind med lidt mere konsekvens og lidt færre citater og gentagelser. Nu får læseren indtrykket, at den oprindelige plan var at skrive "Kirkekunstens storhedstid". Med blod på tanden blev så tillagt yderligere ét bind, der har lidt vanskeligt ved at stå på egne ben. "Bondens billeder" nummer for mange gentagelser fra det første bind. Således ser vi rekonstruktionerne af Butterup kirke i begge bind.

Endelig: Ind mellem de tørre linjer springer fandernivoldske fraser, hastige vendinger fra hverdagen, dagsaktuelle debatindlæg, jargon og trendord: "Mastricht-af-talen", "Faste for fattigrøve", "Lort på dåse", "hypershow", "cyberspace" og "virtual reality".

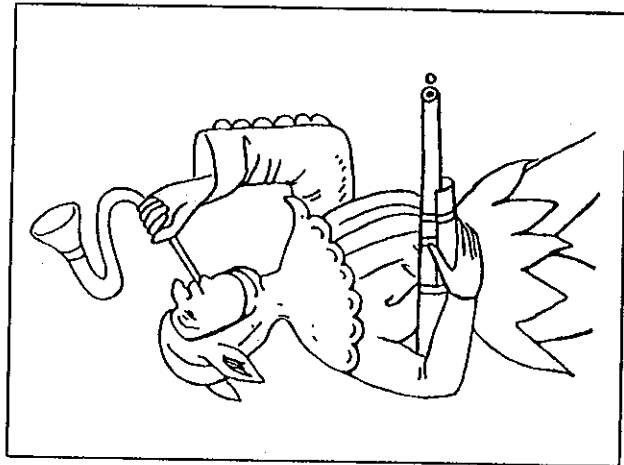

Fig 2. Bondens billeder: Folkealige, burleske mod-billeder til de religiøse andaktsbilleder. Her en narreskikkelse med horn og skydevåben malet 1496 i Bellinge kirke på Fyn. (Efter Magnus-Petersen 1900)

Som om, at Bolvig gerne vil være lidt up to date for MTV's audience ved at anvende et andet og yngre sprog end sit eget. Måske er jeg gammeldags, men jeg finder det lidt påklisset eller uærligt. Og iøvrigt, hvem husker Mastricht om et par år? Hensigten er god nok, men konsekvensen kan blive, at bøggerne hurtigt bliver forældede. Og det ville være synd!

Jes Wienberg er fil dr og universitetslektor i middelalderarkæologi ved Lunds Universitet.

Tak til min søster Inge Dam for sprogranskning.

Litteratur

- Bolvig, A. *Kirkekunstens storhedstid. Om kirker og kunst i Danmark i romansk tid.* 1992.
 Bolvig, A. *Bondens billeder. Om kirker og kunst i dansk senmiddelalder.* 1994.

Hansen, B Als & Sørensen, M Aaman. Den usynlige kirke. Butterup kirkes indre i middelalderen. *Strejfflys over Danmarks bygningskultur. Festskrift til Harald Langberg.* 1979.
 Magnus-Petersen, J. *De gamle Kalkmalerier i vore Kirker.* 1900.