



LUND UNIVERSITY

"Med coleurt omslag" : färgade, dekorerade och tryckta omslag på svensk bokmarknad 1787-1846. En bokhistoria.

Strömquist, Helena

2010

[Link to publication](#)

Citation for published version (APA):

Strömquist, H. (2010). "Med coleurt omslag" : färgade, dekorerade och tryckta omslag på svensk bokmarknad 1787-1846. En bokhistoria. [Doktorsavhandling (monografi), Avdelningen för bokhistoria].

Total number of authors:

1

General rights

Unless other specific re-use rights are stated the following general rights apply:

Copyright and moral rights for the publications made accessible in the public portal are retained by the authors and/or other copyright owners and it is a condition of accessing publications that users recognise and abide by the legal requirements associated with these rights.

- Users may download and print one copy of any publication from the public portal for the purpose of private study or research.
- You may not further distribute the material or use it for any profit-making activity or commercial gain
- You may freely distribute the URL identifying the publication in the public portal

Read more about Creative commons licenses: <https://creativecommons.org/licenses/>

Take down policy

If you believe that this document breaches copyright please contact us providing details, and we will remove access to the work immediately and investigate your claim.

LUND UNIVERSITY

PO Box 117
221 00 Lund
+46 46-222 00 00

»Med couleur omslag»



I



॥ ३३३ ॥

॥ ३३३ ॥

HELENA STRÖMQUIST

» Med couleur omslag »

*Färgade, dekorerade och tryckta
pappersomslag på svensk bokmarknad*

1787–1846

En bokhistoria

LUND 2010

Bokhistoriska skrifter: 6.

Doktorsavhandling för filosofie doktorsexamen i bokhistoria framlagd vid Institutionen för kulturvetenskaper, avd. för ABM och bokhistoria, Lunds universitet år 2010.

© Helena Strömquist 2010

Avhandlingen är tryckt med bidrag från
Ridderstads stiftelse för historisk grafisk forskning
Stiftelsen Lars Hiertas Minne

Grafisk form Lars Paulsrud
Foto ©Helena Strömquist, Antikvariat Mats Rehnström
Illustrationer Björn Dal
Omslag målade av Helena Strömquist

Distribution Antikvariat Mats Rehnström, Maroquin AB
ISSN 1400 7371
ISBN 978-91-628-7994-5

FRONTESPIS: Färgade, marmorerade och tryckta omslag 1811–1819.

Överst och därunder: Omslag tryckt på blått och grått papper. Inlagor: Sofokles, *Sorgespel. Öfversatta af Vilhelm Fr. Palmblad*. 1–2. Uppsala, Stenhammar och Palmblad, 1812; Omslag tryckt på orange papper. Inlaga: Lorenzo Hammarsköld, *Kärleks-qväden*. Stenhammar och Palmblad, Uppsala Kongl. akad. boktr., 1811; Stenmarmorerat omslag. Inlaga: Tacitus, *Annaler, öfversatta af Matth. Sundewall*. Stockholm, Elméns och Granbergs tryckeri; Ljusblått omslag, tryckt titeletikett. Inlaga: Homeros, *Odysssea. Öfversatt af Marc. Wallenberg*. Linköping, Petre och Abrahamsson, 1819; Omslag tryckt på orange papper. Inlaga: Carl August Ehrensvärd, *Resa til Italien, 1780, 1781, 1782*. Ny upplaga. Stockholm, Carl Deleen, 1819. Exemplar L. Paulsrud 2009.

Till Måra och Lydia

Innehåll

FÖRORD	13
I. Den pappersbundna boken – forskningsuppgiften	
1. INLEDNING	17
<i>Frågeställningar</i> 19	
2. BOKHISTORIA: TEORETISKA UTGÅNGSPUNKTER OCH INSPIRATIONSKÄLLOR	20
<i>Bokhistoria och textsociologi</i> 20 • <i>Materiell bibliografi och bokband</i> 24 • <i>Materiell bibliografi och studiet av materialitet</i> 26 • <i>Materiell bibliografi och konsumtionshistoria</i> 27	
3. FORSKNINGSÖVERSIKT	31
<i>Bokbandshistorisk forskning</i> 31 • <i>Svensk bokmarknadshistorisk forskning</i> 35	
4. KÄLLMATERIAL OCH DISPOSITION	38
<i>Källor, bearbetning av material och metoder</i> 38 • <i>Avhandlingens disposition</i> 40	
II. Bokbandets bibliografi och praktik	
1. INLEDNING	43
<i>Vad är ett band?</i> 44 • <i>Teknik och ekonomi – kvalitet och funktion</i> 47	
2. Inbindingars framställning och marknadsfunktion	53
<i>Marknadsfunktion: privatband, handelsband, förlags- och emissionsband</i> 55 • <i>Produktion och framställningsformer – partibindning</i> 58	

3. EN BANDTYPOLOGI	61
<i>Material 63 • Beskaffenhet 63 • Teknik 63 • Bandtyp: material, beskaffenhet och teknik 68 • Sammanfattning 68</i>	

III. Papper och pappersband kring 1800

1. MATERIELLA OCH ARTEFAKTISKA FÖRUTSÄTTNINGAR.....	71
<i>Materialet papper 72 • Tillverkning 73 • Papperets materiella egenskaper och funktion 73</i>	
2. PAPPERSBAND	74
<i>Pappbandet och broschyren 74 • Det byggda pappersbandet: teknik och benämningar 75 • Kartonnage – det enkla pappersbandet 78 • Ny teknik och nya bandtyper 79</i>	
3. PAPPERSOMSLAG	83
<i>Förlags- och bokhandelstermerna >exemplar> och >häfte> 83 • Broschyr och broschering 86 • Pappersband 87</i>	
4. BARA ETT KUVERT	88
<i>Pappersband som band och ickeband 88</i>	
5. SAMMANFATTNING	90

IV. »Nya inbundne svenska böcker»

Förlagssystem och tidiga förlagsband på den svenska bokmarknaden

1. INLEDNING	93
<i>Bokmarknaden 95 • Kommersiell information 97</i>	
2. HANDEL MED BÖCKER I OBUNDEN OCH BUNDEN FORM ...	101
<i>Böcker i arkform och exemplar 101 • Böcker i bunden form 103 • Bokdistributionens struktur 103</i>	
3. DEN SVENSKA BOKMARKNADEN	104
<i>Om rätten till handeln med bundna böcker 104 • Förlag: bokförläggare och bokförlag 106 • Förlag som ekonomiskt produktionssystem 107 • Inbindning av böcker inom förlagssystemet 109 • Förlagssystemet och bokmarknaden 115 • Bokhandeln 119</i>	
4. PAPPERSBANDET PÅ BOKMARKNADEN	123
<i>Marknadsföring och försäljning av pappersbundna böcker 123 • Pappersbandets pris 127</i>	
5. FÖRLAGS- OCH EMISSIONSBAND	129
<i>Förlagsband 129 • Emissioner och emissionsband 130 • Emissionsbandets kännetecken 134 • Svenska emissionsband 136</i>	
6. SAMMANFATTNING	136

V. »Med couleur omslag»

Dekorerede papper och tryckta omslag

1. INLEDNING	139
<i>Papper som medium 143 • Handel och kommersiell kompetens 144</i>	

I. FÄRGADE OCH DEKORERADE ÖVERDRAGSPAPPER

1. INLEDNING	145
<i>Tillverkning och handel med dekorerade papper i Sverige 147 • Från ofärgat och mörkt till kulört och mönstrat 153</i>	

2. PAPPER, FÖRÄDLINGSTEKNIKER OCH MÖNSTERTYPER	156
<i>Terminologi 156 • Marmorering och marmorerade papper 158 • Gråpapper 158 • Färgade och bestrukna papper 160 • Sprängda papper 161 • Klisterpapper 167 • Karmarmorerede papper 168 • Blocktryckta papper 169 • Djuptryckta papper: brokadpapper och präglade papper 172</i>	

3. FÄRG SOM MODE OCH KOMMERSIELL KRAFT	176
<i>Materiell och estetisk variation – sammanfattning 184</i>	

II. TRYCKTA OMSLAG

1. INLEDNING	186
<i>De första tryckta omslagen 189 • De första tryckta omslagen i Sverige och forskningen om dem 191 • Titelblad och de första tryckta omslagen 193 • Bibliografiska distinktioner rörande tryckta omslag 189</i>	

2. DE TRYCKTA OMSLAGENS INNEHÅLL OCH DERAS MARKNADSFÖRANDE FUNKTION	200
<i>Titel och författare 201 • Pris och band 203 • Distribution och försäljningsställen 204 • Förlaget, förlagsartiklarna och övrig bibliografisk information 204 • Förlagens tryckta ryggtitlar och ryggtiteletiketter 208 • Andra ryggtitlar och etiketter 209</i>	

3. DE TRYCKTA ÖVERDRAGENS FÄRG, FORM OCH DEKORATIVA ELEMENT	212
<i>Ramar, ornament och färg 213 • Nya reklamtypsnitt 220</i>	

4. BOKEN – EN VARA BLAND ANDRA VAROR	221
<i>Kommers och kulturell konsumtion 225 • Emissionsbandets marknadsfunktion och kommersiella värde 229 • Nya materiella och produktionstekniska förutsättningar 232 • Bokformgivning och färgtrycket 233</i>	

VI. Konsumtionsmönster och materialskiften i 1700- och 1800-talens bokbandskultur

1. INLEDNING	237
<i>Bokkulturen sedd genom bokauktionskataloger och dödsboförteckningar 238 • Bokbeståndsuppgifter i auktionskataloger och dödsboförteckningar 240 •</i>	

Bokinnehav och den litterära publiken 242 *Bokinnehavets storlek och begreppet samlare* 246

2. BOKBAND I BOKAUKTIONSKATALOGER 1796–1846;
STUDIENS UNDERLAG, URVAL OCH METOD 250
Urval av auktionskataloger 250 • *Bokkonsumenter* 251 • *Bokauktionsmarknaden* omfång och geografi 255 • *Poster och band: bearbetning av auktionskatalogerna* 258 • *Bandtyper och bokbandsbeteckningar i förlags-, bokhandels- och auktionskataloger* 260
3. BOKBANDSKULTURENS MATERIELLA
FORMER 1700–1846 264
Inledning 264 • *Skinnband och pergamentband* 264 • *Guldtryckta dekorerade skinnband* 268 • *Guldtryckta dekorerade halvskinband* 272 • *Lyxprodukter och priser* 273 • *Halvskinband* 280 • *Pappersband* 284 • *Materialskiten, bokproduktion, marknad och konsumtionsmönster* 287

VII. Svensk bokmarknad och bokbandskultur 1787–1846 Sammanfattning och diskussion

1. VARFÖR BOKBAND? 299
Fortsatt forskning 301
2. SAMMANFATTNING 303
Bandets bibliografi, papper 303 • *Marknaden* 304 • *Pappersbandet* 305 • *Materialskiten och konsumtion* 308
3. BOKBANDET OCH BOKMARKNADEN – DISKUSSION 309
Pappersbandets betydelse 310 • *Bokbandet som produkt och dess marknadsfunktion* 311 • *Materiell reception* 313

Summary 317

Appendix Det pappersomslagna bandets anatomi

1. INLEDNING 337
Omslagsband 338 • *Terminologi* 338
2. HÄFTNING 340
Termerna stickning och häftning 340 • *Terminologi: häftekniker* 343 • *Terminologi: stygn, sömmar och slag* 343
3. HÄFTNING AV OMSLAGSBAND KRING 1800 346
Planering och slagning 346 • *Sidhäftade omslagsband* 348 • *Omslagsband häftade på bind* 351 • *Häftning belt ut* 351 • *Växelhäftning* 351 • *Överslagshäftning mot två bind eller så kallad »broschyrhäftning»* 352 • *Häftning utan*

bind 354 • *Limbundna omslagsband* 355 • *Rationaliserad häftning* 356 •
Häftteknikernas användning – sammanfattning 357

4. OMSLAGET – OMSLAGSBANDETS ÖVERDRAG 357
Omslaget 357 • *Mjuka omslagsband: pappersomslag* 358 • *Mjuka omslagsband:
häftat pappersomslag* 360 • *Mjuka omslagsband: fodrat pappersomslag* 360 •
Styva pappersomslag 362 • *Rundning och falsning av bokrygg och omslag* 363 •
Oskurna, putsade, skurna och dekorerade snitt 365 • *Omslagsband av papper:
beskrivning och modeller* 366
5. SAMMANFATTNING 368

Källor och litteratur

- ARKIVMATERIAL 387
TRYCKTA KÄLLOR 387
Bokauktionskataloger 387 • *Förlags- och bokhandelskataloger* 390 • *Övriga
tryckta källor* 392
- LITTERATUR 394
ELEKTRONISKA RESURSER 406

- Index 407

Förkortningar

- BD Björn Dal
HS Helena Strömquist
KLA Kungl. Lantbruksakademiens bibliotek
MRA Mats Rehnström Antikvariat
NE Nationalencyklopedin
NEO Nationalencyklopedins ordbok
PSR Per S. Ridderstad
SAOB Svenska Akademiens ordbok

Förord

I BÖRJAN AV SEPTEMBER 1986 började jag mina konstnärliga studier i bokbinderi och handförgyllning vid l'UCAD, Centre des Arts du Livre, som då låg på 6, rue Beethoven i Paris 16e arrondissement. Jag tänker ofta på de lärare, alla kvinnor, som undervisade där och den kunskap de förmedlade till oss elever om hantverket och dess konstnärliga uttryck. Det fanns aldrig några genvägar, bara många timmars arbete, alltid med handen, ögat och hjärtat i förening. De talade heller aldrig om sin skicklighet, istället visade de en respekt för hantverket och en kärlek till bokens materiella form som vi elever tog stort intryck av. Jag minns särskilt timmarna i vår förgyllningsateljé på andra våningen, där två fönsterväggar vätte ut mot gränden och Eiffeltornet på andra sidan Seine. Vi kunde sitta tjugo elever vid varsin gaslåga, lutade över våra förgyllningsarbeten, med stämplor i händerna och atomtunt bladguld skuret i småbitar vilande på kuddar bredvid oss. Alla med lugn jämn andning och kroppen i balans medan vi koncentrerat upprepade samma rörelser om och om igen och arbetet fick form genom våra händer, verktygen och materialen – trance. Vi var lyckliga när vi satt där och arbetade. Jag bär den känslan med mig och jag skulle inte ha kunnat skriva denna avhandling om det inte vore för det jag lärde mig av dessa kvinnor under de fyra år jag tillbringade tillsammans med dem. Mille mercis à Mlle Le Forestier, Mlle Pierre, Mlle Dimitri, Mme Cabannes et Mme Blarez pour m'avoir appris l'art de la reliure et de la dorure. Mille mercis aussi à Valérie, meilleure copine de travail et chère amie toujours. Et Éstelle.

Tre personer har följt avhandlingsarbetet på nära håll, Björn Dal, bokhistoriker och barnens far, Mats Rehnström antikvariatsbokhandlare och kär vän,

samt Per S. Ridderstad, professor i bokhistoria och min handledare. Björns, Mats och Pers stora kunskap, erfarenhet och förståelse för äldre svensk bokproduktion har på många sätt format min syn på boken som artefakt och medium. De har en genuin känsla för bokens materiella och estetiska kvaliteter i alla dess former, även dess mest prosaiska. Hos dem finns också nyfikenhet, upptäckarglädje och lust till arbete – egenskaper som för mig är nycklar i skapande och forskning.

Under mina första år som handbokbindare under 1990-talet, introducerade mig Mats i den äldre svenska bokbandstraditionen och begärde kopior av äldre band. Vi började arbeta med pappersband och på den vägen är det. Mats har generöst matat mig med material under alla år, stött mig i det praktiska arbetet, diskuterat och visat band till sena kvällen i sitt antikvariat. Det är alltid lika roligt.

Med Björn har jag delat många lyckliga år av konstnärligt arbete, forskande och familjeliv. Björn har med kärlek och engagemang bistått mig i läsning av utkast och manuskript, lånat mig band och delat med sig av sina kunskaper, idéer och kommit med värdefulla synpunkter på arbetet. Björn har också hjälpt mig rita bilderna i avhandlingen. Mitt innerligaste tack.

Per har med sin stora lärdom, mjuka framtoning och humor, format och väglett mig ut på det bokhistoriska forskningsfältet. Med Per för man samtal. Han har en förmåga att förklara och förmedla bokhistoria på ett sätt som leder till självständig reflektion och vidare arbete. Under hela min doktorandtid har han visat intresse, engagemang och uppmuntrat mig i min forskning och för det är jag oändligt tacksam. Det var också tack vare ett fyraårigt doktorandstipendium från Ridderstads stiftelse för historisk grafisk forskning som jag kunde inleda mina forskarstudier. Under min doktorandtid har stiftelsen lämnat bidrag till konferensresor, översättningar, sidoprojekt och tryckning av denna avhandling. Ett tryckbidrag har också erhållits från Stiftelsen Lars Hiertas minne.

Med Anneli Palmस्कöld delar jag en känsla för handens arbete. I slutskedet av avhandlingsarbete tog Anneli vänligt och med intresse på sig uppgiften att vara opponent på mitt slutseminarium. Hon har lämnat ovärderliga synpunkter och gav också avhandlingen den sista stora kritiska läsning som behövdes. Stort tack också till Ann Steiner, min biträdande handledare och professor Henrik Horstbøll som läst och kommenterat avhandlingen.

Varmt tack till doktoranderna, arbetskamraterna och vännerna Charlotte Christensen-Nugues, Åsa Lundgren, Christel Anderberg, Anna Cappi, Henrik Brissman, Sara Kjellberg och Patrik Sonestad. De har funnits vid min sida i det dagliga arbetet och har var och en på sitt sätt bistått mig under min tid som doktorand. Tack också till det Bokhistoriska seminariet och Kulturseminariet

vid Institutionen för kulturvetenskaper. Jag vill också tacka bokbandsforskaren och vännen Karsten Christensen som med inspirerande bokgåvor och läsning av mina texter aktivt följt avhandlingsarbetet. Till formgivaren och bokvännen Lars Paulsrud går ett särskilt tack för att han gav avhandlingen dess grafiska form.

Till sist vill jag tacka min stora kära och brokiga familj för att ni varit just familj under dessa intensiva småbarns- och doktorandstudieår. Jag vill särskilt tacka pappa Ulf som alltid uppmuntrat och stöttat mig i mina bokstudier alltsedan mina första år i Paris, under min tid som självständig bokbindare och i mitt avhandlingsarbete. Pappa lämnade värdefulla uppslag och kommenterade engagerat texten i avhandlingsarbetets slutesked. Till sist vill jag nämna mina flickor Måra och Lydia. De finns alltid vid min sida. Var dag får de mig att tänka på det som är viktigt i livet – något som skänkt sund distans till avhandlingsarbetet.

Torna Hällestad i december 2009

Helena Strömquist



BILD I:1. Graverat omslag, akvatint och linjeetsning.

Omslaget är oanvänt och troligen avsett för Becker, Karl Friedrich, *Handbok för fruntimmer, i äldre och nyare historien. Öfversättning af J.E. Angelini*. 1-10. Stockholm, Deleen, Marquard, Sohm, Grahn, 1804-1814.

Den pappersbundna boken

Forskningsuppgiften

I

I. INLEDNING

I FÖRSTA DELEN AV förläggaren Nils Magnus Lindhs utgivna *Conversationslexikon* från 1821 kan man i nionde samtalet ta del av dåtidens tankar »Om böcker och läsning». Där står:

Hwad läser ni der? | En ganska wäl skrifwen roman, öfwersatt från Engelskan med titel af: den sjelfständige. | Man är nu liksom öfwerswämmad af detta slags skrifter. | Den här boken är inte ny ; den kom ut för wid pass åtta år sedan. | Ni tycks wara stor älskare af lektur. | Det är en wederqwickelse för mig. | Ni har der ett rätt ansenligt bibliotek ; det är ett bewis på er kärlek för wettenskaperna. | Jag har många böcker, som jag icke läser, utan endast genomögnar. | Jag ser, att de nästan alla äro inbundna i saffian med förgylld snitt. | Jag har äfwen böcker som är inbundna i kalf- och fårskinnssamt pappband. | Inbindningen är så dyr nu för tiden, att jag nöjer med att låta häfta mina böcker. | Man kan icke göra på annat sätt med periodiska skrifter och sådana som komma ut häftewis. | Jag låter endast binda in mina kostbara böcker, såsom werk med kopparstick, sådana som äro tryckta på welinpapper med nya Didotska stilar och hafwa bred marginal.¹

¹ Carl Adam Blidenberg (red.), *Conversationslexikon; innehållande alphabetiskt ordnade upplysningar, rörande wettenskaper, witterhet och konst, lefvernesbeskrifningar öfver märkvärdiga personer i äldre och nyare tider, underrättelser om viktiga uppfinningar, upptäckter, inrättningar och anstalter, samt åtskilliga andra intressanta ämnen för en bildad conversation*. 1–4. Örebro, N.M. Lindh, 1821–26. Första delen, 1821, s. 35–36.

I denna dialog, som lämnar en ögonblicksbild av tidens bokkultur, är det boken i egenskap av föremål som bildar utgångspunkt för samtal kring litteratur och läsning. Romaner och annan litteratur som lästes för tidsfördriv eller skumrades lät »häfta», det vill säga, binda in i billiga pappersband. Dyra böcker däremot, tryckta med moderna typsnitt på fint papper med breda marginaler bands i dyra skinnband. Man samtalade om den litteratur som gavs ut, publikationsformer och populär läsning. Böckernas materiella kvaliteter, form och pris relaterades till olika typer av texter och genrer såväl som läsesätt.

På samma sätt som människor kring sekelskiftet 1800 kunde låta bokens materiella egenskaper vara navet i en dialog kring läsning och litteratur kommer denna studie av den svenska bokkulturen att utgå från boken i egenskap av föremål. Jag har inriktat mitt arbete på en särskild del av boken, nämligen dess inbindning, och jag kommer att undersöka en av de allra enklaste bandformerna som var i bruk under denna tid – den pappersbundna boken.

Studien omfattar perioden från senare delen av 1700-talet till mitten av 1800-talet – närmare bestämt 1787 till 1846 som (i viss mening) är märkesår i en bokhistorisk omvandlingsfas. I spåren av upplysningen, agrarsamhällets omvandling och ökad näringsfrihet förändrades bokmarknadens struktur; villkoren för bokproduktionen vidgades vilket påverkade såväl tryck- som läskulturen i olika riktningar.² De tryckta medierna i sig var naturligtvis också en verkande kraft i händelseförloppet.³

År 1787 fastställdes slutgiltigt av Kungl. maj:t de svenska förläggarnas rätt att sälja bundna böcker. Beslutet var en formalitet, i själva verket hade förläggarna redan 1752, genom inrättandet av Boktryckeri-Societeten, fått rätten att sälja sina förlagsartiklar i bunden och obunden form genom de bokhandlare och kommissionärer man själv ville. Den färdigbundna boken blev därefter en betydelsefull del av bokhandelns varuutbud. När förläggarna på detta sätt fick kontroll över *hela* produkten och marknaden lades också grunden till en modern och kvalificerad svensk bokmarknad. Ur den privilegierade bokhandeln som etablerades under 1700-talets sista decennier utvecklades en integrerad bokhandel där förläggaren genom sina distributionsnät fick den huvudsakliga kontrollen. Efter 1810 rådde tryckfrihet och fri etableringsrätt vilket också ledde till ökad konkurrens och viss överetablering av förlag, tryckare och bokhandlare.

2 Lars Magnusson, *Sveriges ekonomiska historia*. Stockholm 1996, kap. 5, »Den agrara omvandlingen»; Christer Ahlberger & Lasse Kvarnström (red.), *Det svenska samhället 1720–1866*. Lund 2004, s. 33 f.

3 Henri-Jean Martin & Lucien Febvre, *The coming of the book. The impact of printing 1450–1800*. London (1958) 1976, kap. 8, »The book as a force of change»; Elizabeth L. Eisenstein, *The printing press as an agent of change. Communications and cultural transformations in early-modern Europe*. I–II. London 1979.

Undersökningen sträcker sig fram till 1840-talet. År 1842 fick Sverige en lag om allmän folkskola och 1843 inrättades en bokkartell, Svenska bokförläggareföreningen. År 1846 avskaffades skräsystemet, en fabriks- och hantverksförordning instiftades, och vi fick fri etableringsrätt för hantverkare. Industrialiseringen i Sverige avtecknade sig också i den grafiska produktionen. Med nya utgivningsformer, sänkta bokpriser, cylinderpress och maskingjort papper förvandlades den pappersbundna bokens materialitet, form och innehåll – den övergick från att vara en hantverksprodukt till att bli en industriprodukt.

Bokkonsumtionen växte i alla folklager under den här tiden.⁴ I högreståndsmiljöer och borgerligt liv blev läsning kitt i samvaron och det kulturella livet som också fick institutionella uttryck genom läsesällskap, kommersiella lånbibliotek och så småningom sockenbiblioteken. Många nya genrer trycktes och såldes framgångsrikt, till dessa hörde romanerna och den periodiska litteraturen, historiska verk, reseskildringar, praktiska handböcker, mer dyrbara planschverk och sist men inte minst barnböckerna. Även i breda folklager ökade konsumtionen av böcker, ABC-böcker, katekeser, almanackor och psalmböcker tillsammans med skillingtryck, praktiska handböcker och uppbyggelselitteratur var den huvudsakliga litteraturen på denna del av marknaden. Det bör framhållas att stapellitteraturen utgjorde en mycket viktig, och fortfarande utforskad, ekonomisk bas för bokproducenterna.

Frågeställningar

Syftet med denna studie är alltså att undersöka den pappersbundna bokens betydelse på bokmarknaden i ett konsumtionshistoriskt perspektiv. Det är en undersökning av bokens materialitet där bandets form och funktion, ekonomi och spridning under handpressperiodens sista hundra år studeras. För att få svar på frågor kring bandets betydelse för det tryckta mediets spridning och vad som bestämmer bokens form och material kommer jag att analysera de materiella och formmässiga förändringarna i bokbandet under den aktuella perioden. En övergripande fråga är vilka mekanismer och faktorer som kan tänkas styra estetisk, formmässig och materiell förändring inom grafisk produktion, en annan hur förläggaren marknadsför och sprider sina produkter i samspel med marknaden och sina köpare.

Därför kommer jag att undersöka den dåtida svenska bokmarknaden för att se hur böcker såldes, om de var bundna eller obundna, vilka bandtyper som sål-

4 Gunilla Jonsson, »>Luckan> på tryck (?) eller trycket i >luckan>> i Folke Sandgren & Ingrid Ström (red.), *Framsynthets ihugkommelse : en vänbok till Sune Lindqvist på 80-årsdagen den 26 oktober 1991*. Stockholm 1991, s. 45–56; Gösta Lext, *Bok och samhälle i Göteborg 1720–1809*. Göteborg 1950; Arne Jarrick, *Mot det moderna förnuftet. Johan Hjerpe och andra småborgare i upplysningstidens Stockholm*. Stockholm 1992, s. 87–113.

des och hur de marknadsfördes. Vidare behandlas det produktionssystem inom vilket bokbandsframställningen ägde rum och den bundna bokens betydelse för bokmarknadens omvandling mot en konsumentmarknad.

Det är den pappersbundna boken som står i fokus, även om andra bandtyper naturligtvis också måste tas in i studien. Under 1700-talets senare och 1800-talets tidigare del distribuerade och sålde förlag och bokhandel delar av sina förlagsartiklar i olika band, de vanligaste banden var pappersband, välska band och franska band. Den pappersbundna boken blev en spridd bandform under denna tid. Böcker bands i gråa eller färgade och dekorerade pappersomslag, andra gavs en typografiskt framställd dekor som annonserade titel, författare, pris med mera. De tryckta omslagen och de dekorerade papperen kommer att beskrivas och analyseras för att se vilka ekonomiska, praktiska och estetiska funktioner de kan tänkas ha haft. Den pappersbundna boken kommer också att jämföras med andra bandformer från den aktuella perioden. En mer inträngande materiell och teknisk analys av pappersomslag har lagts i ett Appendix. När det gäller pappersbundna böcker, som ju av tradition inte betraktats som bundna böcker i egentlig mening, väcks också frågan i vilken form böcker faktiskt användes – konsumerades – och hur förläggare och konsumenter förhöll sig till den pappersbundna boken som konsumentvara och inbindning. För att få svar på dessa frågor har en kartläggning av de förändringar som ägde rum i den svenska bokbandskulturen under perioden utförts genom en inventering av bokinnehavets materiella struktur i ett antal svenska bibliotek under den aktuella perioden.

2. BOKHISTORIA: TEORETISKA UTGÅNGSPUNKTER OCH INSPIRATIONSKÄLLOR

Bokhistoria och textsociologi

Ämnet bokhistoria har sina rötter i 1800-talets klassiska filologi och bokvetenskapliga studier som bedrivits av litteraturhistoriker och bibliotekarier. Under 1950-talet fick ämnet nytt liv genom Annales-skolans socioekonomiska historiska studier av bokproduktionens och bokkonsumtionens mönster under längre tidsperioder. Sedan Lucien Fevre och Henri-Jean Martin 1958 publicerade *L'apparation du livre* har ämnet vuxit kontinuerligt. Det låg i tiden, för svenskt vidkommande kan vi konstatera att Gösta Lext publicerade sin studie *Bok och samhälle i Göteborg 1720–1809* redan 1950 och att det fortfarande är ett mycket användbart arbete. Bokhistoria är sedan några decennier ett etablerat och expansivt forskningsfält som tagit form i mötet mellan flera olika discipliner vilka med utgångspunkt i boken intresserat sig för kommunikationspro-

cessen och dess historia. I Frankrike kallas ämnet *Histoire du livre*, i Tyskland *Geschichte des Buchwesens* och i den engelskspråkliga världen för *History of the book*. Här möts forskare från flera discipliner och ämnen, exempelvis etnologi, historia och litteraturvetenskap; kulturhistoria, ekonomisk historia och socialhistoria, litteratursociologi, editionsfilologi och kodikologi. Även inom de kulturarvsbevarande disciplinerna bedrivs bokhistorisk forskning. En bra introduktion till ämnet får man i antologin *The Book History Reader* från 2002 sammanställd av David Finkelstein och Alistair McCleery. På svenska finns *Böcker och bibliotek*, en antologi från 1998, redigerad av Margareta Björkman. I båda dessa antologier finns bland annat den för bokhistoriskt vidkommande betydelsefulla mentalitetshistorikern Robert Darntons »What is the History of Books?»⁵ I antologin *A companion to the history of the book* av Simon Eliot och Jonathan Rose som kom 2007 lämnas också en bred introduktion till det bokhistoriska forskningsfältet.

I Lund, där ämnet bokhistoria ovanligt nog, sedan 1990, utgör en självständig disciplin, har både utbildning och forskning varit inriktad på boken som föremål, dess form och funktion i olika miljöer. Per S. Ridderstad har formulerat ämnet som »studiet av skriftkulturens dokument och de processer genom vilka sådan framställs, sprids och utnyttjas, allt i ett historiskt perspektiv. Ämnesområdet kan kallas den grafiska kommunikationens historia.»⁶ För att förstå boken som medium och hur den verkar studeras inte bara böckerna i sig och deras produktion utan också de sociala, kulturella och kommersiella miljöer där dokumenten sprids och kommuniceras. En central tanke är att »mediet (är) åtminstone är en del av budskapet.»⁷ Ämnet omfattar också alla typer av grafiska dokument, inte bara böcker, det kan vara lertavlor, visitkort, reklamtryck eller romaner.

Det textsociologiska perspektiv, som ämnet i Lund har fått, formulerades av Don F. McKenzie som en kritik av den traditionella engelska bokvetenskapen »bibliography» så som den bedrivits av framstående bibliografer som Walter Greg, Fredson Bowers och Thomas Tanselle.⁸ Det är inom detta ämnesfält som

5 Robert Darnton, »Vad är bokhistoria?» i Margareta Björkman (red.), *Böcker och bibliotek. Bokhistoriska texter*. Lund 1998, s. 29–53.

6 Per S. Ridderstad, »Bokhistoriens roll i modern editionsfilologi» i *Bokens materialitet: bokhistoria och bibliografi*. Stockholm 2009, s. 11–25, s. 13.

7 Per S. Ridderstad, »Hur dokumenteras ett dokument. Om kravspecifikationer för materiell bibliografi och immateriell textkritik» i Pia Forssell & Rainer Knapas (red.), *Varianter och bibliografisk beskrivning*. Helsingfors 2003, s. 113. (a).

8 Don F. McKenzie, *Bibliography and the sociology of texts*. Cambridge (1986) 1999. Se även Ridderstad 2003, s. 119 f.; Fredson Bowers, *Principles of bibliographical description*. Princeton (1949) 1994; Ett antal viktiga uppsatser av Tanselle finns samlade i *Literature and artifacts*, Charlottesville 1998, och *Selected studies in bibliography*, Charlottesville 1979. En uppsats av Walter W. Greg »Vad är bibliografi» finns i Björkman 1998; För en vidare diskussion kring

den bokhistoriska forskningen inryms i den anglosaxiska världen. En ledande tanke för McKenzie är att text är materiell och att dess form påverkar vad den kommunicerar; bibliografin undersöker texters materiella former för att förstå hur mening skapas. Den traditionella bibliografin har i mångt och mycket varit en beskrivande vetenskap men med McKenzies textsociologiska perspektiv blev bibliografin en tolkande vetenskap.⁹ Vad som intresserar mig hos McKenzie är att man kan förklara varför texter, det vill säga böcker gets den form de har och att formen har betydelse för vad och hur texten kommunicerar: »forms effect meaning».¹⁰

Textbegreppet har nu delvis olika innebörd beroende på vad man sysslar med men i det här sammanhanget är inte avsikten att diskutera det. I »Hur dokumenteras ett dokument» skriver Ridderstad att bibliografen arbetar med text i materialiserad form, det vill säga som skrift och som sådan har den en typografisk form; och det är i den betydelsen jag använder begreppet. Ridderstad har även formulerat det så att »i skriften får texten ett ansikte.»¹¹ Jag arbetar alltså på dokumentnivå, det vill säga på materiell nivå. Jag tolkar McKenzie så att text, papper (och andra material) och band i samspel utgör konstituerande materiella aspekter av den artefaktiska boken och som sådana bär de primära och sekundära meningar i förhållande till sig själva och textens innehåll. Bokens, det vill säga den tryckta textens och bandets materiella form signalerar exempelvis kommersiella överväganden, genre, tilltänkta läsare och läsesätt. För den som sysslar med litterär produktion med verkperspektiv kan synsättet kanske verka främmande, men för en bokhistoriker och bokhantverkare är alla materiella och formmässiga aspekter av boken intimt sammanvävda, typografins form och val av bandets överdragsmaterial hänger ihop.

McKenzies textsociologiska idéer har lyfts fram och diskuterats av den franske bokhistorikern Roger Chartier.¹² Chartier rör sig över hela det bokhistoriska fältet, från handskrifter över 1600-talets populära tryckproduktion till dagens digitala läsmaskiner, bokens institutioner och olika läsesätt. Ett återkommande tema i hans arbeten är betydelsen av texternas materiella former för olika grupper av läsare och läspraktikerna. Till svenska finns en av hans böcker översatt *Böckernas ordning. Läsare, författare och bibliotek i Europa från 1300-tal*

relationen mellan »New bibliography» och textsociologi se Johan Svedjedal, »Textkritisk litteraturteori. Några linjer i svensk och anglosaxisk textkritisk debatt» i Barbro Ståhle Sjönell (red.), *Textkritik: teori och praktik vid edering av litterära texter: föredrag vid Svenska vitterhets-samfundets symposium, 10–11 september, 1990*. Stockholm 1991, s. 42–78.

9 Chartier har kommenterat innebörden i McKenzies idéer i »Texts, Forms and Interpretations» i *On the edge of the cliff*. Baltimore 1997, s. 81–89, s. 83.

10 McKenzie (1986) 1999, s. 13; Chartier 1997.

11 Ridderstad 2003, s. 116.

12 Chartier 1997.

till 1700-tal ((1992) 1995) och där skriver han: »Läsarna konfronteras ju faktiskt aldrig med abstrakta, ideala texter frigjorda från all materialitet: de hanterar eller uppfattar föremål och former vilkas strukturer och framträdande former styr deras läsning (eller lyssnande) och därmed deras möjliga förståelse av den lästa (eller hörda) texten. [...] Likaså måste man betona att läsningen alltid är en praktik som förkroppsligas i gester, rum och vanor.»¹³ Boken är, enligt Chartier, ett ting och som sådan är den en del av en praktik. Ridderstad formulerar samma tanke rörande det bokhistoriska forskningsfältet när han skriver: »boken inordnar sig i kulturens sociala praktiker, och på den vägen är det.»¹⁴

Som utgångspunkt för avhandlingen används även den bokhistoriska modell som formulerats av Thomas Adams & Nicolas Barker i »A new model for the study of the book» (1993).¹⁵ I denna essä skisserar de en livscykelmodell som utgår från boken som artefakt och dokument. Enligt Adams & Barker kan man teckna ett livslopp för boken som består av fem stadier: publicering, produktion, distribution, reception och fortlevnad och dessa stadier bildar utgångsläge för studier av boken som grafiskt dokument. Modellen kan ses som en inramning och karta över det bokhistoriska fältet och formulerades som en reaktion på Darntons kommunikativa kretsloppsmo-
dell.

Problemet med Darntons modell, enligt Adams & Barker, är att den snarare ser till de människor som är involverade i den kommunikativa processen än till boken genom vilken den sker.¹⁶ Adams & Barkers modell återför på många sätt studiet av boken till den materiella bibliografins traditionellt föremålsinriktade, beskrivande och tolkande domäner. Detta praktiska förhållningssätt som ställer frågor till boken om dess tillkomst, spridning och användning har ofta förmedlats av Ridderstad och utgör grunden för den bokhistoriska forskning som bedrivits i Lund. Modellen visar också att bokens tillblivelse vilar i ett publiceringsbeslut och att boken är en produkt, det vill säga en kommersiell vara. Även Adams & Barker utgår i sitt resonemang från själva publiceringsbeslutet som startpunkt för bokens existens. De skriver: »The decision to publish, not the creation of a text, is, then, the first step in the creation of a book. [...] The end product of the decision to publish is a physical object, and the reasons why a particular form is chosen is an essential element in the process.»¹⁷ Ridderstad är av samma uppfattning: »produktion av dokument sker alltid med en publik

13 Chartier (1992) 1995, s. 15. Se även Björkman 1998, s. 297–311.

14 Ridderstad 2003, s. 127. (a). Se även Chartier 1997, s. 83.

15 Thomas Adams & Nicolas Barker, »A new model for the study of the book» i Nicolas Barker (red.), *A potencie of life. Books in society, The Clark lectures 1986–1987*. London 1993, s. 5–43.

16 Darnton 1998, s. 32; Darnton, *Pornografi och revolution. Förbjudna bästsäljare i det för-revolutionära Frankrike*. Stockholm 1996, »Kommunikativa nätverk» s. 180 f.; Adams & Barker 1993.

17 Adams & Barker 1993, s. 18.

i sikte.»¹⁸ Adams & Barkers modell vilar, så som jag tolkar den, på ett socioekonomiskt antagande som förklaring till bokens existens – den är en produkt. I den meningen är modellen också en teori om bokens tillkomst och existens. Det är denna tolkning av modellen som ligger till grund för avhandlingen. Det socioekonomiska perspektivet var också centralt inom Annales-skolan och i Febvre & Martins *L'apparation du livre* (1958) betraktades boken som en teknisk produkt och en vara på en kapitalmarknad.¹⁹

Materiell bibliografi och bokband

Studien befinner sig alltså i en materielbibliografisk tradition och perspektivet är inte litterärt utan textsociologiskt i vid mening. Materiell bibliografi utgör kärnan inom det bokhistoriska forskningsfältet.²⁰ Ämnet omfattar historisk bibliografi, analytisk, deskriptiv och textuell bibliografi. Studiet av den litterära texten i dess varierande materiella former, den textuella bibliografin, har i mångt och mycket varit den materiella bibliografins mål och syfte, den har också dominerat ämnet sedan lång tid tillbaka.²¹ Men med McKenzies idéer kring textens sociologi fick den materiella bibliografin vidare perspektiv och syften – den övergick från att vara en hjälpvetenskap till att bli tolkande, dess syfte och mål är att undersöka hur boken som grafisk produkt använts av människor.²² Inom materiell bibliografi arbetar man med analys av materiella dokument – den är dokument och formorienterad. Det materielbibliografiska studiet omfattar detaljanalyser av dokumentens fysiska sammansättning, uppbyggnad och form. Den innehåller också metoder och begrepp för sammanställning av resultatet av dokumentanalyser. De här två delarna av den materiella bibliografin kallas analytisk och deskriptiv bibliografi.²³ Till det materielbibliografiska studiet hör också den historiska bibliografin. Inom denna del av ämnet studeras villkoren för dokumentens produktion och distribution i olika miljöer. Här arbetar man

18 Ridderstad 2003, s. 125. (a). Se även Ridderstad, »Swedish book history research 1990–2005» i *Nordisk tidskrift för bok- och bibliotekshistoria*. Årg 86. 2002, nr 2, 317–333, s. 319.

19 Febvre & Martin (1958) 1976, s. 109.

20 Rolf DuRietz, »En professur i bokvetenskap», *Text: svensk tidskrift för bibliografi* 4.1: 2–35, s. 22; Adams & Barker 1993 är också av uppfattningen att boken som fysisk produkt utgör den bokhistoriska forskningens centrum; För en beskrivning och diskussion av ämnet materiell bibliografi se Mats Dahlströms *Under utgivning. Den vetenskapliga utgivningens bibliografiska funktion*. Göteborg 2006, s. 35–53. Dahlström använder beteckningen »materialbibliografi» vilket är synonymt med materiell bibliografi, s. 35 och 41; Ridderstad 2003, s. 126. (a), använder beteckningen materiell bibliografi.

21 Ridderstad 2003, s. 124. (a).

22 För en diskussion kring bibliografi som vetenskap se vidare Dahlström 2006, s. 52–53. Se även Chartier 1997, s. 83 där han diskuterar bibliografi som en tolkande vetenskap.

23 »Textuell bibliografi: den analytiska bibliografins metoder i textkritikens tjänst. I huvudsak begränsar textuell bibliografi sitt föremålsstudium till den rent textbärande delen av dokumenten.» Dahlström 2006, s. 42.

vanligen med historisk källforskning. Man kan säga att den materiella bibliografin genom sina metoder och analysverktyg skapar de protokoll genom vilka boken studeras som textsociologisk fenomen.²⁴

Mitt arbete skiljer sig från andra materielbibliografiska studier såtillvida att den utgår från bandet i analysen av boken som artefakt och inte den tryckta litterära texten eller dess budskap. Jag använder mig av de begrepp, metoder och mål som den materiella bibliografin arbetar med men själva undersökningsobjektet är bokbandet.

Inom den materiella bibliografin har bokbandet varit ett marginaliserat studieobjekt. I *Bookbinders at Work* (2006) lämnar Mirjam M. Foot en ingående redogörelse för detta förhållande och bibliografernas syn på bokbandet, dess funktion och relation till den tryckta texten. I korthet går den ut på att den traditionella bibliografins huvudsakliga intresse varit den tryckta texten snarare än boken. Foots redogörelse är på många sätt intressant eftersom den leder till definitioner av bibliografin själv, dess verksamhetsområde och det bokhistoriska forskningsfältet.²⁵ Det viktiga i sammanhanget är att hon framhåller och också visar att bokbandet utöver sitt skyddande och konstnärliga värde har bibliografisk betydelse.²⁶ Detta anknyter till forskare som på olika sätt vill föra in begrepp i textsociologin som beskriver egenskaper i en materiell produkt som har betydelse för innehållet, till exempel McGanns bibliografiska koder och Genettes paratexter.²⁷

Eftersom man inom den materiella bibliografin inte studerat bokens inbinding på samma sätt som man utforskat den tryckta texten saknar ämnet begrepp och termer för denna del av boken som materiellt objekt. Inom ramen för avhandlingen har det av den anledningen funnits skäl att formulera begrepp som beskriver och förklarar bandet som ett materiellt bibliografiskt objekt. Terminologin är inte uttömmande. Det sträcker sig över de delar och bandtyper som behandlas i arbetet. Den är inte heller ett självändamål eller oreflekterad typologi utan ska betraktas som en metod och ett verktyg. Klassifikation av föremål och deras materiella innehåll är i grunden en tolkning av föremålet. Syftet är att namnge och beskriva föremålet i sig. I studien appliceras också vanliga bibliografiska begrepp i analysen av bokbandet för att se på vilket sätt dessa kan fördjupa förståelsen av boken som medium och bokbandets betydelse för den kommunikativa processen.

24 Chartier 1997, s. 83.

25 Mirjam M. Foot, *Bookbinders at work. Their roles and methodes*. London 2006, kap. 1, »Bibliography and bookbinding history».

26 Se även Mirjam M. Foot, *The history of bookbinding as a mirror of society. The Panizzi lectures 1997*. London 1998.

27 Dahlström 2006, s. 86–91 »Paratexter», s. 159–161 »Bibliografiska koder».

Materiell bibliografi och studiet av materialitet

I »Hur dokumenteras ett dokument» skriver Ridderstad att den som utbildats i grafisk teknik eller yrkesmässigt sysslar med trycksaker tenderar att se bokhistorien i ett tekniskt-kommersiellt perspektiv där man följer produkter, varor och inte specifika texter.²⁸ Det ligger mycket i påståendet. Man kan tillägga att yrkesmässiga erfarenheter av böckers tillverkning också påverkar bokhistorikerns syn på föremålets form, egenskaper och kvaliteter.

En bok är en artefakt – ett framställt föremål. Ordet »artefakt» har sitt ursprung i latinets *ars, arte* som betyder förmåga, konst och *facere, factum* med innebörden göra, tillverka, det gjorda. Det handlar om den mänskliga handens förmåga och färdighet att bearbeta och förvandla ett material med hjälp av teknik till ett föremål. När pappersmakaren, boktryckaren och bokbindaren ser ett papper, ett tryckark eller ett band, upplevs ett föremål med specifika materiella och formmässiga egenskaper som ett resultat av tillämpad teknik. Föremålen värderas inte för sitt innehåll utan för sina estetiska och funktionella kvaliteter och egenskaper i relation till en typografisk eller bättre uttryckt boklig genre. Inpräntat i lärlingens medvetande finns också mästarens ord om att det finns skäl till att något ser ut som det gör. Det går att förklara och förstå hur och varför något är tillverkat som det är. Det är konst och praktik och som sådan är den erfarenhetsbaserad. För mig som handbokbindare med många års erfarenhet av bokens material och form faller sig därmed en materiell bibliografisk analys alldeles naturlig i studien och tolkningen av föremålet och dess kontext. Man kan till en del likna det vid en arkeologisk undersökning och konservatorer arbetar också på detta sätt.²⁹ För hantverkaren och konstnären hänger material, form och teknik ouplösligt samman, genom dessa får föremålet de materiella, estetiska och funktionella egenskaper och kvaliteter som man önskar och eftersträvar. Dessa erfarenheter har haft avgörande betydelse för arbetet med avhandlingen. I den meningen kan studien också ses som en hantverkarens fortsatta arbete med att tolka och försöka förstå handlingsburen kunskap genom att flytta över studiet av boken som föremål till en vetenskaplig kontext.³⁰

Detta för också tillbaka till tolkningen och användningen av bokbandet i analysen. Boken förstås inte bara i den semiotiska bemärkelse som McKenzie menar att man kan, det vill säga som ett ting som signalerar eller pekar mot nå-

28 Ridderstad 2003, s. 113. (a).

29 Jämförelsen och likheten mellan en materiell bibliografisk och en arkeologisk undersökning av artefakter omnämns av Dahlström 2006, s. 46. Se Marija Dalbello-Lovric, »The case for bibliographical archaeology», *AEB: Analytical & enumerative bibliography*, 10. DeKalb 1977–2001, s. 1–20.

30 Bengt Molander behandlar begreppen tyst kunskap och kunskap-i-användning, bland annat hantverkarens praktiska kunskap i *Kunskap i handling*. Göteborg 1996, s. 11–56 och 68.

got annat. I sin avhandling *Textila tolkningar* (2007) lyfter Anneli Palmsköld fram ett annat mer påtagligt och konkret förhållningssätt till kulturhistoriska föremål och hur vi kan studera dem.³¹ Hon refererar bland annat till Daniel Miller när hon skriver att: »Den kritik som formulerats mot att se ting uteslutande som text är att föremål är mer än bara ord – de är fysiska till sin karaktär, de hanteras och används och de ingår i olika funktionella sammanhang. Även om ting kan laddas med olika innehåll eller fungera som projektioner för något annat, är de också något i sig själva. [...] Vi kan ta på tingen och vi hanterar dem och de påverkar oss.»³² För mig är boken ett föremål i sig, vars materiella egenskaper och former utgör en erfarenhet och upplevelse. Papper, till exempel har olika kvaliteter som jag känner när jag tar i en bok, det kan vara skrovligt och obearbetat, mjukt, slätt, glansigt, det har riv- och slitstyrka och uppsugningsförmåga. Bokens inbindning påverkar och styr hur jag öppnar boken, bläddrar i den och läser den. Samspelet mellan material, form och teknik som praktiskt taget alla föremål är ett uttryck för, utgör en betydelsefull källa till kunskap om artefakten och hur den verkar och påverkar vår relation till och användning av den.³³

Materiell bibliografi och konsumtionshistoria

Inom bokvetenskaperna är materiell bibliografi sedan århundraden en etablerad metod för analys av materiell kultur. Intresset för materiella och artefaktiska aspekter av vår kultur har successivt också vuxit bland forskare från olika ämnen och numera möts de inom ämnesfältet Materiell kultur/Material culture.³⁴ I *Gender, taste and material culture in Britain and North America 1700–1850* (2006) skriver John Styles och Amanda Vickery »The things people owned, displayed, and coveted are now prominent in historical interpretations of the eighteenth century».³⁵ Den konsumtionshistoriska forskningen har in-

31 Anneli Palmsköld, *Textila tolkningar. Om hängkläden, drättar, lister och takdukar*. Nordiska museets handlingar 133. Stockholm 2007, s 31.

32 Palmsköld 2007, cit. s. 31, s. 27–34; Daniel Miller (red.), *Material culture: why some things matter*. Chicago 1998, kap. 1; Jfr Chartier (1992) 1995, s. 8: »Böckernas ordning har också en annan innebörd. Både handskrivna och tryckta böcker är föremål vilkas former styr, om inte påbjudna innebörder hos de texter som böckerna bär så i alla fall människornas vanor och sätt att tillägna sig dem.»

33 Palmsköld 2007, s. 29, diskuterar en aspekt av detta förhållande när hon talar om att föremålen har »agency». Inspirerad av kognitionsforskning talar Christer Ahlberger och Pia Lundqvist i inledningen till *Varans vägar* om föremål som förlängningar av vår kropp och våra sinnen, de är kognitiva artefakter. Christer Ahlberger & Pia Lundqvist (red.), *Varans vägar. Handel och konsumtion i Skandinavien ca 1600–1900*. Göteborg 2007, s. 17.

34 För en introduktion till fältet se exempelvis Miller 1998.

35 John Styles & Amanda Vickery (red.), *Gender, taste, and material culture in Britain and North America, 1700–1830*. New Haven, Conn., 2007, s. 1.

tagit en framträdande position inom ämnesfältet.³⁶ En antologi som bidragit till att forskningen kring 1700-talets konsumtion väckte historikers intresse är Niel McKenricks *The birth of the consumer society* (1993). McKenricks idé om en konsumtionsrevolution under 1700-talet har ifrågasatts bland annat av historikern John Styles men det råder ändå enighet kring att studiet av konsumtion och konsumtionens bakomliggande mekanismer utgör nycklar till vår förståelse av 1700-talets och det tidiga 1800-talets industriella kultur och liv.³⁷ Dessa förhållanden gäller även Sverige men med viss fördröjning.³⁸ Historikerna har intresserat sig för hur levnadsvanor och kulturella praktiker i England förändrades med introduktionen av mer eller mindre exklusiva konsumentvaror under 1700-talet. Här möts frågeställningar av ekonomisk, social, kulturell och psykologisk natur. Hur och varför vill människor äga och konsumera föremål och varor av olika slag och vad är meningen eller vilken funktion fyllde denna konsumtion för individen på psykologiskt, socialt och kulturellt plan. Styles och Vickery skriver i inledningen till antologin *Gender, taste and material culture* (2006) att forskning om vår materiella kultur vilar på ett antagande om att: »objects enable the social world to happen, rendering narratives concrete. Key issues are what objects did – especially how they came to embody and project human agency- what they meant, and how they were used, categorized, and represented.»³⁹

Bokhistorikern behöver nu inte, enligt min mening, ta vägen över fältet materiell kultur för att analysera boken som föremål. Den materiella bibliografin har sedan länge tillhandahållit metoder och begrepp för det ändamålet och dessa kan vidareutvecklas. Men den ekonomisk historiska och konsumtionshistoriska forskningens intresse för de mekanismer som styr själva produktionen, producent och konsument i deras val av produkter såväl som själva framväxten av en konsumentmarknad före, under och efter industrialismen kan på många sätt belysa boken som produkt, dess innehåll, funktion och spridning på marknaden under samma tid.

I *Luxury & pleasure in Eighteenth-century Britain* (2005) framhåller till exempel den engelska historikern och konsumtionsforskaren Maxine Berg

36 John Brewer & Roy Porter (red.), *Consumption and the world of goods*. London 1993; Maxine Berg, *Luxury and pleasure in eighteenth-century Britain*. Oxford 2005.

37 John Styles, »Manufacturing, consumption and design in Eighteenth-century England» i Brewer & Porter 1993, s. 527–554.

38 Exempel på konsumtionsforskning rörande svenska förhållanden hittar man t.ex. i Johan Söderberg & Lars Magnusson (red.), *Kultur och konsumtion i Norden 1750–1950*. Helsingfors 1997; Ahlberger och Lundqvist 2007; Susanna Hedenborg & Mats Morell (red.), *Sverige – en social och ekonomisk historia*. Lund 2006; *Historisk tidskrift 2004:2 Tema Konsumtion*: <http://www.historisktidskrift.se/documents/Historisk-Tidskrift-fulltext-2004-2.pdf>.82009-07-015).

39 Styles and Vickery 2006, s. 21–22.

betydelsen av att försöka förstå föremålens och varornas materiella egenskaper; hur de tillverkades och i vilka kvantiteter, hur de såldes, deras variation i kvaliteter och egenskaper, vad de kostade och varför de var så åtråvärda för konsumenterna.⁴⁰ Både Berg och Styles & Vickery kritiserar den konsumtionshistoriska forskningen för att den inte lyckats ta just de materiella aspekterna av föremålen och varorna i beaktande.⁴¹ Konsumtion av olika varor var intimt förknippad varornas material och formgivning enligt Styles. Styles poängterar också att medveten formgivning, massproduktion och försäljning av varor för en växande konsumtionsmarknad inte var unik för 1800-talet utan kan leda flera hundra år tillbaka i tiden. Utvecklingen av en konsumentmarknad var långsam, enligt Styles. För att förstå förändringarna måste man försöka se vad som var utmärkande, »distinctive» för varuproduktionen och konsumtionen under en viss period.⁴²

Med stöd av konsumtionshistorisk forskning och Adams & Barkers bokhistoriska modell, kommer jag att lägga ett ekonomiskt och konsumtionshistoriskt perspektiv på den bundna boken och dess funktion på marknaden i min studie. En boks tillkomst är resultatet av ett publiceringsbeslut. Sedan begynnelsen vilar den tryckta produktionen på kommersiell grund. Boken är en produkt, det vill säga en handelsvara och det var marknadens villkor som bestämde bokens material, teknik, form, estetisk och innehåll. Tekniskt kunande och materialtillgång, såväl som samhällliga det vill säga politiska, ekonomiska och juridiska, sociala och kulturella faktorer påverkade naturligtvis bokmarknaden och dess innehåll, men de var föränderliga omständigheter. Förläggare och andra som var involverade i bokhandeln var väl medvetna om dessa förhållanden men det påverkade inte tryckproduktionen och bokmarknaden i det stora hela.⁴³ Framgångsrika förläggare var kreativa, skrupelfria och krasst ekonomiska, de hade fingertoppskänsla för vilka grafiska produkter de kunde sälja, i vilken form, var och till vem. Konsumenter å sin sida tillfredsställde, av nödvändighet och lust, olika behov med hänsyn till sina ekonomiska förutsättningar.

Min avsikt är att visa och också jämföra boken med andra varor på den marknad som formades under den aktuella perioden. Enligt min uppfattning övergick boken under handpressperioden från att vara en intermediär vara till att bli en konsumentvara.⁴⁴ En intermediär vara är både en slutprodukt och ett medel

40 Berg 2005, s. 1–20, »Introduction».

41 Styles & Vickery 2006, s. 1–34, »Introduction»; Berg 2005, s. 1–20, »Introduction».

42 Styles 1993, s. 536–537.

43 Jonsson 1991, s. 49 f.

44 NE: konsumtion, förbrukning, förtäring; slutlig användning av varor och tjänster. <http://www.ne.se.ludwig.lub.lu.se/kort/konsumtion/1125287> (2009-09-20); NE: konsumentvara, produkt som köps och förbrukas av den slutlige användaren i hans egenskap av konsument

för annan produktion.⁴⁵ Fram till och med 1600-talet var de stora beställarna av tryck staten, kyrkan och indirekt läroanstalterna. De böcker som producerades riktade sig till en publik och var i den meningen slutprodukter, men denna bokproduktion fyllde också en annan primär funktion – för beställarna var de medel i upprätthållandet av institutionernas olika funktioner. När bokproduktionen konkurrensutsattes, vilket skedde i Sverige under 1600-talet, enligt Hansson och Ridderstad, övergick bokproduktionen genom förläggarens försorg, enligt min mening till produktion av konsumentvaror.⁴⁶ Processen var långsam och sträcker sig fram över 1700-talet och in på 1800-talet. Min avsikt är att visa att den färdigbundna boken var ett viktigt medel i denna process och att pappersbandet var en av flera krafter på bokmarknaden som innebar att bokmarknaden kommersialiserades.

Det textsociologiska perspektivet ger också möjlighet att undersöka hur bokens estetiska och materiella form kan ha påverkat de ekonomiska och socio-kulturella attityderna till mediet. Nya bokformer signalerade nya läsesätt och attityder till mediet som fick till följd att läsesätten och praktikerna för bokens användning diversifierades. De materiella och estetiska förändringar i bokens form som ägde rum under den aktuella perioden höjde bokens attraktionsvärde – pappersband var estetiskt tilltalande, prisvärda och funktionella i jämförelse med andra bandtyper. En fråga är om inte den häftade och pappersomslagna boken på detta sätt också fick en ny funktion; till en början var den en distributionsform, men gradvis kom den att få allt större användning som förlags- och emissionsband och som sådan blev den en attraktiv konsumentvara. Förlagens växande användningen av bandformen kan också jämföras med andra materiella och typografiska förändringar i bokens form som ägde rum under 1700-talet: texterna bröts upp i mindre enheter och gavs en mer spatiös och ljus form, oktaven blev också det alltigenom dominerande formatet.⁴⁷ Dessa om-

(ofta ett hushåll). Konsumentvaror varierar från distributionssynpunkt med hänsyn till hur ofta de köps, och man skiljer därför mellan *dagligvaror* och *sällanköpsvaror*. En annan viktig indelning är efter användning, och man skiljer då mellan *konsumtionsvaror*, som förbrukas omedelbart i samband med användningen, och *kapitalvaror*, som kan användas under längre tid. <http://www.ne.se.ludwig.lub.lu.se/konsumentvara> (2009-09-20).

45 *Business dictionary*: Intermediate good, material or item that is a final-product of a process, but is also used as an input in the production process of some other good. For example, sugar is consumed directly as well as in the manufacture of food products. <http://www.businessdictionary.com/definition/intermediate-good.html> (2009-10-01); *NE*: Intermediär: (fr. *intermédiaire*, ytterst till lat. *interme' dius* >mellanliggande>) mellanliggande, utgörande en mellanform. <http://www.ne.se.ludwig.lub.lu.se/lang/intermediär/212420> (2009-10-01).

46 Stina Hansson, »Afsatt på svensko»: 1600-talets tryckta översättningslitteratur. Göteborg 1982; Per S. Ridderstad, »Tryckpressens makt och makten över tryckpressen» i Sten Åke Nilsson & Margareta Ramsay (red.), *1600-talets ansikte*. Nyhamnsläge 1997.

47 I »Representations of the written word» i Roger Chartier, *Forms and meanings: texts, performances, and audiences from codex to computer*. Philadelphia 1995. I *Forms and meanings*

vandlingar av den tryckta texten speglar i sin tur den kommersiella grund som bokproduktionen vilade på och hur nya litterära genrer och därmed förbundna läsesätt intog bokmarknaden och läsarna.⁴⁸

3. FORSKNINGSÖVERSIKT

Studien rör sig mellan, och befinner sig i två bokhistoriska fält, dels den traditionella bokbandshistoriska forskningen, dels den som är bokmarknadshistoriskt orienterad. Den bokbandshistoriska litteraturen är relativt överblickbar och här berörs bara de verk som har betydelse för avhandlingen.

Den tid som studeras i avhandlingen, från 1700-talets mitt och hundra år framåt, är för svenskt vidkommande jämförelsevis välutforskad i bokhistoriskt avseende; förlags- och utgivningshistoria, presshistoria och läsningens historia är några fält som studerats. I denna studie behandlas den svenska bokmarknaden. I det följande lämnas en kort redogörelse för de arbeten som på ett eller annat sätt berör bokmarknadshistoriska aspekter relevanta för min studie. Forskningsöversikten behandlar inte hela det bokhistoriska fält där man finner många intressanta och för den bokhistoriska forskningen intressanta studier inom till exempel litteratursociologi och mentalitetshistoria.

Bokbandshistorisk forskning

På det bokbandshistoriska fältet finns det flera verk som på olika sätt anknyter till avhandlingen. Några är tekniska materiella studier, det vill säga arkeologier och översikter av olika bandformer, deras teknik och historiska kontext, andra behandlar bokbandens formgivning och produktion som konsthistoriska föremål och förlagsprodukter, en tredje grupp anlägger ett sociokulturellt perspektiv. Verken speglar också det bokbandshistoriska forskningsfältet.

1995, ger Chartier en översikt av materiella typografiska förändringar i bokens form. Se även Chartiers "Les livres bleues" i *Lectures et lecteurs dans la France d'Ancien Régime*. Paris 1987; Don F. McKenzie »Typography and meaning: the case of William Congreve« i Giles Barber & Bernhard Fabian (red.), *Buch und buchhandel in Europa im achtzehnten Jahrhundert*. Hamburg 1981, s. 81–126; McKenzie 1986 (1999). Formförändringar i svensk bokproduktion behandlas av Jan Rosvall, *Svensk förindustriell typografi: metodstudier och forskningsperspektiv*. Göteborg 1975, s. 131–133; Jarrick 1992, s. 87–95 och s. 146–177; Per S. Ridderstad, *Textens ansikte i seklernas spegel: om litterära texter och typografisk form: anförande vid Svenska Vitterhetssamfundets årsmöte den 27 maj 1998*. Stockholm 1999; För danska förhållanden se Henrik Horstbøll, *Meningmands medie: det folkelige bogtryk i Danmark, 1500–1840: en kulturhistorisk undersøgelse*. København 1999, kap. 6, »Formater; form och inhold.

48 Reinhard Wittman, »Was there a reading revolution at the end of the eighteenth century« i Guglielmo Cavallo & Roger Chartier (red.), *A history of reading in the West*. Oxford 1999, s. 284–312; Chartier 1995, s. 3 och 17–18. (a).

Den engelska bokbandshistorikern Mirjam M. Foot är kanske den som mest aktivt talat för att bokbandshistoria på många sätt bidrar till vår förståelse för boken som fenomen och dess betydelse i en vidare historisk kontext. I *The history of bookbinding as a mirror of society* (1997) ger hon en koncentrerad översikt av vad bokbandsforskningen har åstadkommit och kan bidra med inom den historiska forskningen. Den är också en mycket bra introduktion till forskningsfältet bokbandshistoria. Enligt Foot berättar bokens inbindning om förläggarstrategier, bokproduktion, läsesätt och mycket annat som är knutet till boken i vår kultur. Foot har också sammanställt en antologi, *Eloquent witnesses, bookbindings and their history* (2004) där de valda essäerna pekar ut nya riktningar inom bokbandsforskningen.⁴⁹ Här finns studier av Giles Barber, David Pearson, Ester Potter, Jan Storm van Leeuwen, Nicholas Pickwoad och Marianne Tidcombe för att nämna några av de främsta. I Foots senaste verk, *Bookbinders at work* (2006) studerar hon bokbindarens arbete och dennes plats och funktion på bokmarknaden under handpressperioden.

Ett av de äldsta verken som behandlar bandproduktionens villkor är den franske bokbindaren Marius Michels *La reliure Française commerciale et industrielle* som publicerades redan 1881. Michel redogör för den kommersiella bandproduktionen och de framställningstekniker och bandformer som den gav upphov till under handpressperioden. Michel konstaterar redan inledningsvis i sitt verk att: »Det kommersiella bokbinderiet utfört i stor skala är inte, som många människor gärna tror, en modern industri. Med uppfinningen av boktryckarkonsten revolutionerades världen och boken demokratiserades, den gav i samma stund också upphov till en industriell bokbandstillverkning.»⁵⁰ Med dessa ord lyfter Michel fram ett grundläggande och viktigt förhållande rörande bokproduktionen och marknaden som varit relativt förbiset bland bokbandsforskarna. Även om bandproduktionen var hantverksmässig så hade den både till sin form och i sitt omfång en industriell karaktär om än av hantverksmässigt slag. De unika banden var egentligen mycket få och bokbindaren sällan originell. Bokbindaren var underställd ett produktionssystem och marknadskrafter som han i ringa grad kunde påverka. Det fick också följder för bandproduktionens organisation och de färdiga produkternas form och funktion.

49 Se även det inledande kapitlet »Bookbinding research. Pitfalls, possibilities and needs» i Mirjam M. Foot (red.), *Eloquent witnesses: bookbindings and their history: a volume of essays dedicated to the memory of Dr. Phiroze Randeria*. London 2004. Många av Foots arbeten finns samlade i antologin *Studies in the history of bookbinding*. Aldershot 1993.

50 Marius Michel, *La reliure Française commerciale et industrielle depuis l'invention de l'imprimerie jusqu'à nos jours*. Paris 1881, s. 1. Fri översättning: »La reliure commerciale faite sur une grande échelle n'est pas, comme beaucoup de personnes sont tentées de le croire, une industrie moderne. L'invention de l'imprimerie, en révolutionnant le monde, en démocratisant le livre, donna presque aussitôt naissance à la reliure industrielle.»

Ett annat äldre verk som behandlar bokbandet på marknaden är E. Ph. Goldschmidts *Gothic and renaissance bookbindings: exemplified and illustrated from the author's collection*, som kom 1928.⁵¹ I denna studie visar Goldschmidt med stöd av bokbandsdekorernas variationer och olikheter på viktiga bokmarknadsstrukturella förhållanden som gällde under handpressperioden som också är relevanta för denna studie. Böcker distribuerades långväga i obunden form och bands lokalt av förläggare och bokhandlare.

En nyligen utkommen studie som också ifrågasätter den etablerade bilden av bokmarknadens struktur är Stuart Bennetts *Trade-bookbinding of the British Isles 1660–1800* (2004). Enligt Bennett fanns redan under 1600-talet en utbredd handel med bundna böcker direkt till konsumenterna i den engelska bokhandeln. Bennett är av den uppfattningen att förhållandevis stora delar av alla böcker såldes färdigbundna och inte genom beställning hos bokbindaren, vilket är den etablerade uppfattningen om bokbandsproduktionen. Bennetts studie pekar på att böcker var konsumentvaror i långt högre grad och tidigare än man har förstått, en tanke som ansluter till denna studie.

Förlagsbandshistoriska studier är som regel i första hand inriktade på bokbandens form och tillverkning, men en del av dem behandlar också bandens marknadsekonomiska betydelse. Redan 1930 publicerade bokhistorikern Michael Sadleir *The evolution of publishers' binding styles 1770–1900* i vilken han studerade framväxten av förlagspappersband och klotband i England. Sadleirs arbete är materielbibliografiskt och han visar hur man kan identifiera de första emissionspappersbanden från 1700-talets sista decennier genom tryckta titel-etiketter och omslag. Det är en på många sätt grundläggande studie. Sadleir anlägger ett marknadsekonomiskt perspektiv och ger en kommersiell förklaring till formgivning och introduktion av emissionsband under den aktuella perioden. En efterföljare av mer översiktlig karaktär kom 1983 då Ruari McLeans' *Victorian publisher's book-bindings in paper* publicerades. Med ett rikt bildmaterial visar McLean hur de engelska förläggarna under 1800-talet utnyttjade papperets möjligheter för att framställa dekorativa, färgrika och tilltalande pappersband för en större publik. I illustrationerna framträder kromolitografins avgörande betydelse för bandformgivningen och det industriella bokbinderiet. En fransk motsvarighet bland förlagsbandstudierna är Sophie Malavieilles *Reliures et cartonnages d'éditeur en France au XIXe siècle (1815–1865)* (1985). Malavieilles studie behandlar formgivningen av emissionspappers- och klotband men också hur den franska bokbinderiindustrin formades genom ett antal större bokbindare/förläggare. Malavieille lyfter fram 1800-talets mekanisering och industriella omorganisation av bokbinderiindustrin. Hon visar att

51 Andra uppl., Amsterdam 1967.

förläggarens roll under 1800-talet blev avgörande för bokbandsproduktionen och dess utveckling mot en i modern mening industrialiserad bokbandsproduktion. Formgivning av bokband, produktionens organisation och böckernas pris hade stor betydelse för avsättning och framgång på bokmarknaden.

I Sverige har förlagsbandsproduktionen behandlats av Bengt Bengtsson i *Det äldre förlagsbandet* (1950). Bengtsson diskuterar standardisering inom bokbandsproduktionen som ett led i utveckling mot en förlagsbandsindustri. Bengtsson tar upp flera tekniker, material och bandtyper som är av intresse för den fortsatta utvecklingen; plattpressning, papper, klot och tidiga tryckta omslag utgör viktiga studieobjekt i hans behandling av ämnet som också studeras i detta arbete.

Mycket få bokbandshistoriker har gett sig på att försöka analysera bokbandsteknik och bandtyper i relation till de ekonomiska faktorer som styr själva bokproduktionen. Ett undantag är Nicholas Pickwoods studie »Onward and downward: how bookbinders coped with the printing press before 1800».⁵² I detta arbete ställer han den viktiga frågan hur bokbindarna hanterade den växande bokproduktionen och på vilket sätt de kan tänkas ha reducerat sina produktionskostnader. I »The interpretation of bookbinding structure. An examination of Sixteenth-century bindings in the Ramey collection in the Pierpont Morgan library» gör Pickwood en materialteknisk analys av ett 1600-talsbibliotek. I denna studie är syftet att studera bandstrukturer för att hitta mönster i produktionen som kan ges marknadsekonomisk förklaring.⁵³ Ett liknande anslag finns i min undersökning av den pappersbundna boken.

Till de författare vars materialtekniska historiska studier bör nämnas i detta sammanhang hör Bernard Middleton, själv bokbindare, som ger många intressanta funktionella förklaringar till olika inbindningstekniker i sin numera många gånger omtryckta *A History of English craft bookbinding technique* (4th ed. 1996). En annan bokhistoriker är Jan A. Szirmai som 1999 publicerade *The archaeology of medieval bookbinding*. I detta arbete har Szirmai åstadkommit en stor forskningsinsats av materialteknisk karaktär över kodexbandets utveckling i Mellanöstern och Europa från 300- och 400-talen och därefter. Som materielbibliografisk studie är Szirmais arbete ett föredöme genom sin ingående, heltäckande och terminologiskt konsekventa behandling av bokbandens material, teknik och funktion. I ett avslutande kapitel behandlar han

52 Nicholas Pickwood, »Onward and downward: how binders coped with the printing press before 1800» i Robin Myers & Michael Harris (red.), *A millennium of the book: production, design and illustration in manuscript & print, 900–1900*. Winchester, Hampshire 1994, s. 61–106.

53 Nicolas Pickwood, »The interpretation of bookbinding structure. An examination of Sixteenth-century bindings in the Ramey collection in the Pierpont Morgan library» i Foot 2004, s. 127–170.

inbindningen av böcker i mjuka omslagsband, vilket anknyter till föreliggande arbete. I samarbete med W. K. Gnirrep och J. P. Gumbert har Szirmai också utarbetat en användbar terminologi *Kneep en binding* (1997) som används i denna studie.⁵⁴ I sammanhanget bör också Agnes Schollas ingående materialtekniska bearbetning av medeltida kopertband nämnas, *Libri sine asseribus. Zur Einbandtechnik, Form und Inhalt mitteleuropäischer Koperte des 8. Bis 14 Jahrhunderts* (2002).

Ett annat arbete som direkt behandlar pappersbundna böcker är bokbandshistorikern Michelle V. Cloonans *Early bindings in paper* (1991). Denna materialtekniska studie behandlar olika pappersbandstyper från handpressperioden. Cloonans arbete var viktigt när det kom eftersom hon inriktade sig på en enkel bandform och ett bruksband. Så till vida bröt hon med den traditionella bokbandsforskningen som huvudsakligen fokuserat på praktband och kända boksamlare. Den historiska kontexten är emellertid knapphändig utforskad och den materialtekniska analysen har brister.

Svensk bokmarknadshistorisk forskning

Svensk bokmarknadshistorisk forskning går tillbaka till Henrik Schück och *Den svenska förlagsbokhandelns historia I–II* (1923), ett verk som täcker in den svenska bokproduktionen från 1400-talet slut fram till mitten av 1800-talet. Efter Schück kom under 1950-talet två andra viktiga verk som behandlar svensk bokmarknad: Sven Rinmans *Studier i svensk bokhandel. Svenska bokförläggareföreningen 1843–1887* (1951) och Gösta Lexts *Bok och samhälle i Göteborg 1720–1809* (1950). Schücks och Rinmans verk utgör fortfarande startpunkt och referens för den som vill lära känna svensk bokmarknad under handpressperioden. I båda verken finns också viktigt källmaterial publicerat. Lexts arbete vilar på en tung empirisk bas och är bokhistoriskt i vid bemärkelse, befolkning, utbildningsförhållanden, villkor för produktion och handel med böcker samt bokinnehav i 1700-talets Göteborg kartläggs. Åke Åbergs avhandling *Västerås mellan Kellgren och Onkel Adam. Studier i provinsens litterära villkor och system* som kom 1987 har ett lika brett anslag. Åberg studerar liksom Lext bokmarknaden och spridningen av böcker, men har till skillnad från Lext, som intresserade sig för den allmänna spridningen av böcker, ambitionen att kartlägga den litterära kulturens utbredning i Västerås.

När det gäller 1600-talets bokmarknad framstår Stina Hanssons *Afsatt på Swensko. 1600-talets tryckta översättningslitteratur* (1981), som ett centralt verk för förståelsen av denna tid. Hansson visar hur de svenska boktryckarna under

⁵⁴ W. K. Gnirrep, J. P. Gumbert, J. A. Szirmai, *Kneep en binding, een terminologie voor de beschrijving van de constructies van oude boekbanden*. Den Haag 1997. <http://www.kb.nl/cons/kneep/index.html> (2009-10-15).

1600-talet, genom tryckning av svensk översättningslitteratur började verka på marknadsekonomiska villkor. Ridderstad har också bidragit till forskningen om 1600-talets bokmarknad. I »Tryckpressens makt och makten över tryckpressen. Om tryckerietableringar i det svenska riket» talar Ridderstad om det kommunikationsskifte som ägde rum under 1600-talet i och med att tryckerier etablerades och trycket började fungera som ett allmänt masskommunikationsmedel. Mellan 1600 och 1650 ökade produktionskapaciteten hos de svenska tryckpressarna med 900 procent.⁵⁵ Den konkurrensutsättning av den svenska bokmarknaden som ägde rum under 1600-talet var en viktig komponent i bokmarknadens fortsatta kommersialisering under 1700-talet som studeras i min avhandling.

Andra viktiga bidrag till svensk bokmarknadshistorisk forskning är »Eliternas gata och handeln på broar och marknader. Systemen för spridning av böcker i Sverige 1600–1850» (1998) där litteraturvetaren Bennich-Björkman lyfter fram det tvåkanalssystem för produktion och handel med böcker som var rådande under den aktuella perioden.⁵⁶ Bennich-Björkman visar också hur viktig själva handeln med böcker var för aktörerna på bokmarknaden och hur de samarbetade genom närmast klanliknande relationer. Bennich-Björkmans studie refereras genomgående i min undersökning av den svenska bokmarknaden.

I *Lindh's litterära industri* (1990) skriver Lars Ekdahl mot bakgrund av den svenska bokmarknaden om den betydelsefulla förläggarfamiljen Lindh från Örebro och deras verksamhet, »Boktryckarfamilj i brytningstid. Ett perspektiv på svensk tryckeriindustri under seklet efter 1700-talets mitt.»⁵⁷ Lindh var en stor producent av tryckta omslag och förlagsband i olika former och från hans bokproduktion hämtas många exempel i denna studie. I Bo Petersons *Välja och sälja* (2003) behandlas en nyckelfigur på bokmarknaden och dennes verksamhet, bokförläggaren själv. Peterson visar hur förläggarrollen professionaliserades samtidigt med att Sverige industrialiserades – förläggaren blev en person som valde och sålde genom en katalog.⁵⁸ Förläggaren var också, enligt min mening central för bokbandsproduktionens utveckling, och som sådan utgjorde den en del av förläggarens professionalisering. Förläggarens medvetenhet om förlagsartikelns marknadsföring och form såväl som själva katalogens betydelse för förläggaren och bokmarknaden bör enligt min mening åtmins-

⁵⁵ Ridderstad 1997, s. 349.

⁵⁶ Bo Bennich-Björkman, »Eliternas gata och handeln på broar och marknader. Systemen för spridning av böcker i Sverige 1600–1850» i Jan-Erik Pettersson (red.), *Bokens vägar: Seelig & Co 150 år*. Solna 1998, s. 13–81.

⁵⁷ Carl Olof Bergström & Lars Gustafsson (red.), *Lindh's litterära industri: ett tryckeri och förlag i Örebro*. Örebro 1990, s. 9–41.

⁵⁸ Se även Bo Petersons avhandling, *Boktryckaren som förläggare: förlagsfunktion och utgivningspolitik hos P.A. Norstedt & söner 1879–1910*. Stockholm 1993.

tone förläggas till 1700-talets andra hälft för Sveriges del, inte till 1800-talets industrialisering av bokproduktionen. Bennich-Björkman har också poängterat etableringen av sortimentsbokhandeln under 1700-talet som en betydelsefull faktor för bokmarknadens fortsatta utveckling.

En del av den svenska bokmarknaden var en andrahandsmarknad – denna för boktillförseln viktiga del av marknaden studeras av Anita Anckarcrona i *Bud på böcker. Bokauktioner i Stockholm 1782–1801* (1989). Anckarcrona undersöker bokauktionerna i Stockholm, köpare och säljare på bokauktion såväl som marknadsekonomiska förhållanden knutna till denna marknad. För min undersökning av konsumtionen av bundna böcker, som bygger på bokauktionskataloger, har Anckarcrona genom sitt arbete lämnat flera bidrag till min egen studie.

Flera delfält inom den svenska bokkulturen har behandlats av litteraturvetare och historiker de senaste decennierna och deras arbeten berör också bokmarknaden ur olika perspektiv. De lämnar alla viktiga bidrag till en samlad bild av den svenska bokmarknaden och bokkulturen under 1700-talets andra och 1800-talets första hälft. I *Författarrollens förändring och det litterära systemet 1770–1795* (1989) visar litteraturvetaren Gunnar Sahlin hur den svenska författarrollen utvecklades och hur författaren blev en ekonomiskt och konstnärligt självständig aktör. I *Romantik och förnuft: V. F. Plamblads förlag 1810–1830* (2000) har litteraturvetaren Petra Söderlund studerat hur förläggaren Palmblad genom sitt förlag bidrog till formandet av romantiken som skönlitterär strömning. I sin avhandling *Läsarnas nöje: kommersiella lånbibliotek i Stockholm 1783–1809* (1992) studerar litteraturvetaren Margareta Björkman lånbiblioteken och deras publik på bokmarknaden. Björkman undersöker publikens sammansättning och den läskultur som uppstod kring lånbiblioteken under den aktuella perioden. Lånbiblioteken och läskulturen var enligt min mening, en komponent i det ömsesidiga utbytet mellan producenter och konsumenter på marknaden som bidrog till dess kommersialisering under den aktuella perioden. I *Romanen som vardagsvara: förläggare, författare och skönlitterära häfteserier i Sverige 1833–1851 från Lars Johan Hierta till Albert Bonnier* (2007) demonstrerar litteraturvetaren Gunnel Furuland hur den svenska romanen under 1830- och 40-talen i takt med den ekonomiska och förindustriella utvecklingen och den växande konsumtionen förvandlades till vardaglig nöjeskonsumtion genom förläggarnas växande kommersiella medvetenhet.

Till sist vill jag nämna bokhistorikern Björn Dals studie *Med kolorerade figurer* (2001). I denna avhandling behandlas den kolorerade bilden i Sverige under 1700- och 1800-talen med ett bokhistoriskt och materielbibliografiskt anslag som på flera sätt påverkat och inspirerat arbetet med min egen studie av de pappersbundna böckerna under samma tid i svensk bokhistoria.

4. KÄLLMATERIAL OCH DISPOSITION

Källor, bearbetning av material och metoder

Ett skiftande källmaterial har använts för avhandlingen, hit hör bland annat förlags- och bokhandelskataloger, auktionskataloger, dagspress, bokbindarmanualer och varuförteckningar från mitten av 1700-talet och fram under 1800-talet. Tillgång till ett stort antal från tiden bevarade tryckta omslag och pappersband har också varit en förutsättning för avhandlingen. Källmaterialet har bearbetats både med kvantitativa och kvalitativa metoder. För varje delundersökning har jag helt enkelt valt det angreppssätt som förefallit mig ge det mest adekvata bidraget till den samlade bilden av objektet pappersband 1787–1846. Genomgående har ett stort empiriskt material dokumenterats, beskrivits, analyserats och tolkats. I respektive delstudie diskuteras material och metoder mer ingående.

I kapitel tre, fem och Appendix studeras pappersband, dekorerade papper och tryckta omslag. För bearbetningen av den pappersbundna bokens teknik och material, såväl som för färgade och dekorerade papper och tryckta omslag har den deskriptiva och analytiska bibliografins metoder och begrepp använts. Syftet med de dokumentanalyser som jag gjort på materialet har varit att jämföra och tolka dokumentens materiella form och innehåll. Delar av källmaterialet har dokumenterats och beskrivits långt innan arbetet med avhandlingen började. Dokumentationen har varit systematisk så tillvida att den har haft syftet att täcka in materialets bredd och varierade form. Källmaterialet är delvis svåråtkomligt, tryckta omslag finns exempelvis inte redovisade på något systematiskt eller fullständigt sätt i SB17. Många tryckta omslag har helt enkelt inte bevarats utan slitits ut, eller slängts vid samtida eller senare inbindning. Någon dokumentation av bokband görs inte heller på nationalbibliografisk nivå eller inom forskningsbiblioteken. Stora delar av forskningsmaterialet har tillhandahållits genom privata lån från boksamlare, andra forskare, antikvariatsbokhandlare och egna förvärv. Tidigare mångårigt arbete som bokbindare och inom bevarande- och antikvariatssektorn har också lett till förtrogenhet kring och överblick av källmaterialets innehåll, form, struktur och kronologiska uppbyggnad vilket på många sätt bidragit till analysen och tolkningen av materialets karaktär och innehåll. Den taktila och visuella undersökningen, byggd på erfarenhetsmässig materialkunskap, är en värdefull och legitim vetenskaplig metod.

Under arbetet med avhandlingen har också materielbibliografiska termer och begrepp formulerats som beskriver bandens material, form, teknik och funktion. Klassifikationen av artefakter är i sig en tolkning av föremålen som beskriver deras materiella karaktär och innehåll. Den information som arte-

fakterna lämnar om sig själva har jämförts med samtida uppgifter lämnade i ordböcker, handels- och varulexikon och manualer där beskrivningar av hantverket och böckernas materiella egenskaper och kvaliteter redovisas på olika sätt. Redogörelsen för mina resultat och min tolkning av materialet görs genom exemplifiering av band, dekorerade papper och tryckta omslag och sker löpande i text och noter.

Studien i kapitel fyra behandlar den bundna bokens betydelse på bokmarknaden och där har jag använt mig av svenska förlags- och bokhandelskataloger samt tidningsannonser. Förlags- och bokhandelskataloger finns beskrivna i databasen *Svensk bibliografi 1700–1829*, SB17, och bevaras i Kungl. biblioteket.⁵⁹ För att få en överblick över bokmarknaden har hela det tryckta materialet fram till 1829 studerats. Tiden efter 1829 har lästs mer översiktligt. Några större förändringar i katalogernas innehåll eller förändringar på bokmarknadens ägde inte heller rum som motiverar att hela materialet från 1830- och 1840-talen studeras ingående. Annonsmarknaden speglas genom några av Stockholms största tidningar, *Dagligt Allehanda*, *Stockholms Posten* och *Inrikes Tidningar*. De här tidningarna utkom dagligen, förutom *Inrikes Tidningar* som kom två gånger i veckan. En stor del av tidningarnas innehåll består av olika former av information och marknadsföring för varor, marknader, spektakel påbud, inträffade och kommande besök i staden och andra händelser. Bokannonserna utgjorde en stor del av tidningarnas annonsmaterial.

Förlags- och bokhandelskataloger liksom tryckta omslag och tidningsannonser lämnar inte bara uppgifter om de tryckta källornas materiella form. De innehåller också information om hur bokmarknaden var ordnad, framförallt hur distributionen gick till och såg ut. I katalogerna meddelas i vilken former böcker spreds på marknaden, hur bokhandelnätet såg ut, vilka böcker som fanns i lager eller förmedlades samt hur många titlar man distribuerade i parti och minut. Tryckta omslag innehåller på samma sätt information om förhållanden på bokmarknaden, om själva förlagsartikeln och andra förlagsprodukter. Tidningsannonser lämnar också upplysningar om försäljningsmönster, varornas form, pris och marknadsattityder.

För att fördjupa förståelsen av den bundna bokens betydelse på bokmarknaden diskuteras och tolkas materielbibliografins användning av begreppet >emission> i detta kapitel. Begreppet behandlas utifrån produktionstekniska och marknadsekonomiska förhållanden och i relation till förlagsbanden som materialbibliografisk företeelse. Genom emissionsbegreppet belyses förlags-

⁵⁹ *Svensk bibliografi 1700–1829*, Kungl. biblioteket: [http://libris.kb.se/form_extended.jsp?f=svertryck\(2009-01-09\).SB17](http://libris.kb.se/form_extended.jsp?f=svertryck(2009-01-09).SB17) utgör numera en deldataas av databasen *Aldre svensktryck 1600–1829*. [http://librishelp.libris.kb.se/help/search_sub_databases_swe.jsp?redirected=true&pref_is_set=true&textsize=&contrast=&language=se\(2009-09-01\)](http://librishelp.libris.kb.se/help/search_sub_databases_swe.jsp?redirected=true&pref_is_set=true&textsize=&contrast=&language=se(2009-09-01)).

pappersbandens marknadsfunktion. Denna analys fördjupas i kapitel fem där det tryckta omslagets bibliografiska karaktär, innehåll och funktion behandlas.

I studien av bokinnehavets materiella former ställs frågor av strukturell natur och för att få svar på dessa har jag genomfört en statistisk undersökning av samtida bokauktionskataloger. Metoden är empirisk statistisk och bygger på ett stort underlag av bibliografiska data, sammantaget 65 758 poster, vilka hämtats ur samtida bokauktionskataloger. Det empiriska underlaget ger möjligheter att dra statistiskt välgrundade slutsatser kring materiella förhållanden och konsumtion av olika bokformer i dåtidens bibliotek. Bokauktionskatalogerna har hämtats ur Universitetsbibliotekets i Lund okatalogiserade samling; några kataloger hos avd. för bokhistoria och ABM har kompletterat detta material. Auktionskatalogernas värde som källmaterial och deras representativitet redovisas och diskuteras i kapitel sex.

Källmaterialet redovisas löpande i text och fotnoter och exemplifierar och illustrerar den bild som läsning, materialstudier, statistisk bearbetning och tolkning av ett stort källmaterial ger forskaren. En del materielbibliografiska förhållanden har också kunnat bekräftas genom databasen SB17. Läsaren uppmärksammas även på att referenser till tryckt källmateriel i avhandlingen i många fall inte avser verken utan de tryckta och/eller bundna dokumentet, det vill säga artefakten. Redovisningen av detta material följer inte allmänna katalogiseringsprinciper utan är utformat efter källmaterialets innehåll och hur dess innebörd bäst redovisas för själva argumentationen. Det här förhållandet gäller pappersband, färgade och dekorerade papper och tryckta omslag. Referenser till band, dekorerade papper och omslag rubriceras i fotnoterna som *Exempel*. Datering av band och papper görs utifrån den tryckta inlagan om inga andra uppgifter finns som talar om när bandet är tillverkat.⁶⁰ Dokumentationens tidpunkt och ägare redovisas med förkortningar när det behövs. Delar av avhandlingen innehåller också bilder som illustrerar och exemplifierar källmaterial, text och forskningsresultat. Som framgått har avhandlingsarbetet utnyttjat ett flertal olika metoder av såväl kvantitativt som kvalitativt slag.

Avhandlingens disposition

Avhandlingen består av flera delstudier som med utgångspunkt i bandet undersöker den svenska bokmarknaden under 1700-talets andra och 1800-talets första hälft.

I ett inledande kapitel läggs en materielbibliografisk grund för studien där

⁶⁰ David Pearson, *English bookbinding styles 1450–1800. A handbook*. London 2005, s. X. Se även Sten G. Lindberg, *Mästarband*. Stockholm 1980, s. 12.

>band> diskuteras som begrepp och artefakt. Bandets marknadsfunktion studeras med utgångspunkt i den aktör på marknaden som beställer inbindning av en bok, förlag, bokhandel eller konsument. Produktionsformer och framställning av bokband inom hantverk och industri behandlas i en diskussion kring partibindning. Den materiellbibliografiska terminologin belyser bandets marknadsfunktion och teknik. Bandets materiella egenskaper och grundläggande struktur ordnas även i en typologi.

Därefter följer ett kortare kapitel som introducerar pappersbanden på den svenska bokmarknaden under 1700- och 1800-talen. Det är en redovisning av materiell, teknisk och terminologisk karaktär. Vidare diskuteras papperet som material och dess egenskaper, vilket gav förutsättningarna för den pappersbundna boken.

I kapitel fyra studeras den färdigbundna bokens betydelse för utvecklingen av den svenska bokmarknaden. Distribution och handel med böcker i obunden och bunden form kartläggs. Produktionen av bundna böcker analyseras med utgångspunkt i förlagssystemet som produktionssystem. Jag diskuterar hur systemet möjliggjorde produktion och handel med förlags- och bokhandelsbundna förlagsartiklar.

I kapitel fem studeras pappersbandens form och stilutveckling genom de färgade och dekorerade papper och tryckta omslag som användes som överdrag till pappersbundna böcker. I studien läggs ett konsumtionshistoriskt perspektiv på de estetiska och praktiska funktioner som dekorerade papper och tryckta omslag hade för bokmarknadens producenter och konsumenter. Den pappersbundna bokens estetiska och materiella egenskaper relateras till etableringen av en marknad för konsumentvaror som sker under den aktuella perioden. Det tryckta omslagets innehåll och marknadsförande funktion behandlas och omslagets betydelse för utvecklingen av boken som produkt och vara diskuteras.

I kapitel sex undersöks om kommersialiseringen av den pappersbundna boken fick genomslag hos konsumenterna och hur den i så fall såg ut. Genom samtida bokauktionskataloger studeras hur mycket pappersbundna och skinnbundna böcker som fanns hos den bokköpande publiken. De mönster man kan se i undersökningen relateras till de förhållanden och förändringar på bokmarknaden som behandlats i tidigare kapitel.

I en avslutande del sammanfattas studien och den pappersbundna bokens plats i svensk bokbandskultur. Här diskuteras också bandets betydelse för bokmarknadens aktörer och dess omvandling från hantverks- till industriprodukt.

I ett appendix redogörs för den pappersbundna bokens tillverkning och uppbyggnad. I den första delen behandlas olika häfttekniker som användes vid framställning av pappersomslag och i andra delen själva pappersöverdraget och

dess former. Omslagsbandens varierade form och teknik antyder olika funktioner och kvaliteter hos produkten. Studien lägger också en terminologisk grund för vidare forskning och dokumentation av pappersomslag.

Bokbandets bibliografi och praktik

II

I. INLEDNING

DEN MATERIELBIBLIOGRAFISKA INRIKTNINGEN på arbetet har föranlett frågor kring definitioner av olika begrepp som används inom den bokhistoriska forskningen. Till den bibliografiska vetenskapen hör ju som bekant en mängd väl definierade och avgränsade begrepp som möjliggör beskrivning av tryckta dokument som fysiska objekt.¹ Men en motsvarande fastställd terminologi saknas för själva bandet, dokumentets bärande konstruktion och en väsentlig del av dess form. Bokbandsforskning har dominerats av ett konsthistoriskt studium av bandet som föremål. Man har intresserat sig för rikt dekorerade band, ornamentens former, dekorens komposition och därmed förenade stilförändringar. Lätt igenkännbara fysiska särdrag som överdragsmaterial, försättspapper och snittbearbetning har kompletterat beskrivningarna eftersom de på flera sätt bidrar till bandets estetiska uttryck. På detta område finns en mängd etablerade begrepp som används relativt konsekvent; ett exempel är den förteckning över termer som getts ut av American Library Association, *Binding terms. A thesaurus for use in rare book and special collections cataloguing* (1988).

En betydelsefull gren av bokbandsforskningen är stämpelforskningen inom vilken man kartlagt och identifierat de stämplarna som bokbindarna använde för dekorerat bokband i blind- och guldtryck. Den traditionella stämpelforskningen har varit mycket fruktbar i arbetet med att kronologiskt och geografiskt identifiera bokband, verkstäder och boksamlare. En karta i tid och rum över

¹ Exempelvis *ISBD(A): international standard bibliographic description for older monographic publications (antiquarian)*. 2 rev. ed., München 1991.

bokbandets stilhistoria, tillverkningsorter, mästare och mecenater har växt fram under årens lopp.²

Om man vill studera bokbandens form och funktion och deras plats och betydelse för produktion och konsumtion av böcker är de metoder och begrepp som enligt tradition använts otillräckliga. Vidare är en del termer inte tydligt avgränsade och konsensus saknas kring bruket av dem. Hur definierar man ett band/en inbindning? Vad avses med ett förlagsband eller ett partiband? Vilken relation har trycket till bandet? Hur kan man på ett enkelt sätt beskriva och skilja olika bandtyper åt och hur kan man förklara tekniska och materiella förändringar och spridning av olika bandformer? Dessa frågor har väckts därför att den bandform som studeras i avhandlingen till sin karaktär kan verka både efemär och skör – är de egentligen band? Pappersband är en av de allra enklaste bandformer som den grafiska produktionen givit upphov till. Historiskt har de inte setts som band i egentlig mening, utan som ett temporärt skydd på vägen mot en verklig inbindning; för många är det fortfarande så.

I detta kapitel kommer jag av den anledningen att diskutera bandet som artefakt och vad som kännetecknar dess form och funktion. Flera begrepp som är användbara vid en analys av bokband behandlas. Här definieras ett antal termer och begrepp som används återkommande inom den bokhistoriska forskningen och som är viktiga för min studie. En typologi för klassificering av olika bandtyper lämnas också. Syftet med detta terminologiserande är att lägga en materielbibliografisk grund för forskning om bokband som artefakter och dess betydelse för grafisk kommunikation. En bokbandets bibliografi i praktik om man så vill.

Vad är ett band?

Med ett bokband menar vi traditionellt en kodex sammanhållen mellan pärmar, allt som oftast klädd med skinn, pergament eller möjligen tyg. I *Twelve centuries of bookbinding* har bokhistorikern Paul Needham formulerat en definition av band, han skriver: »Bookbindings are the protective covers and skeletal structures of books in codex form».³ Ett flertal bandtyper har samexisterat under historiens gång, några av dem har emellertid betraktats som ofullstän-

2 Exempelvis Ernst Kyriss, *Verzierte gotische Einbände im alten deutschen Sprachgebiet*. Stuttgart 1951–58; Ilse Schunke, *Die Schwenke-Sammlung gotischer Stempel- und Einbanddurchreibungen: nach Motiven geordnet und nach Werkstätten bestimmt und beschreibend*. Berlin 1979. Tyska samlingar av avrivningar publiceras kontinuerligt av Bayerische Staatsbibliothek i databasen *Einbanddatenbank (EBDB - Database of Book Bindings)*: <http://www.bsb-muenchen.de/Einbanddatenbank-EBDB-Datab.177+M5a92c15cfaf.o.html> (2009-09-01); Ett franskt exempel är *Reliures estampées à froid de la Bibliothèque Saint-Genève (12e -18e siècles)*: <http://bsg-reliures.univ-parisi.fr/fr/accueil/> (2009-09-01).

3 Paul Needham, *Twelve centuries of bookbindings: 400–1600*. New York 1979, s. 3.

diga och inte som band i egentlig mening. Det rör sig om band som framställts med snabb och enkel inbindningsteknik, till exempel omslagning och inhängning. Pappersband tillhör denna grupp av band. Det finns många förklaringar till att det är så, en har att göra med bokbindarnas egna beskrivningar av sina arbeten och organisationen av hantverket enligt skråtraditioner och produktionsformer, en annan med distributionsformerna för böcker i obunden och bunden form, en tredje med bokbandsforskarnas intresse. Tekniken att binda böcker i pappersomslag etablerades samtidigt med trycktekniken och den kom att användas i allt större omfattning in i modern tid. Idag dominerar den marknaden.

Ett bokband är en komplex artefakt där textbärandens materiella egenskaper och former kombineras och samverkar med inbindningsteknik och bandmaterial. Innan de plana tryckarkarna i äldre tider färdigställts till en inbunden bok passerade materialet bokbindarens händer många gånger, den tyske 1700-tals bokbindaren Christopher Prediger uppskattar antalet moment till 153 stycken.⁴ I det perspektivet kan det vara intressant och meningsfullt att ställa frågor om de allra enklaste bandformerna för att se vad de kan säga oss om textförmedling. Hur har textbärare av olika slag ordnats och satts samman till läsbara föremål? Eller; på vilket sätt har de använda teknikerna, materialen och formerna påverkat textförmedlingen? Att bokbandets historia anses sammanfalla med kodexens historia är inte en slump, den tar sin början med hopsamlandet och organiserandet av lösa vikta blad av papyrus och pergament som bär någon slags skrift.⁵ Men textbärande material har också ordnats och skyddats på andra sätt än i kodexform före, samtidigt och efter att denna bokform blev allmänt spridd. Rullen bestod av skinn eller papyrusblad som sammanfogades till längre stycken, ibland lindad kring en stav, den hölls samman av en remsa eller ett omslag – en del rullar förvarades i etuier.⁶ Skrivtavlor av trä eller andra material, så kallade diptyker och polyptyker, hölls samman av spännen, eller snören och metallringar som drogs genom hål i tavlornas ena kant.⁷ Lösa blad av pergament eller papyrus sammanfogades med tråd till kodexliknande anteckningsböcker

4 Uppgifterna om antalet moment varierar, se Foot 2006, s. 44. Christoph Ernst Prediger, *Der in aller heut zu Tag üblichen Arbeit wohl anweisende accurate Buchbinder und Futteralmacher*. 1–4. Franckfurt 1741–1753, del 4, s. 96–107. Cit. ur Foot 2006, s. 44.

5 »Again, rolls need no binding and have survived for many centuries without them, whereas a codex must have some form of binding, if only to hold the quires together, and binding has probably always been a skilled occupation, involving expence and, in the case of administrative records, delays whilst the binding is being executed.» Cit. ur C. H. Roberts & T. C. Skeat, *The birth of the codex*. London 1983, s. 52; Se även Needham 1979, s. 3, samt Szirmai 1999, s. 3–4.

6 Needham 1979, s. 3.

7 Szirmai 1999, s. 3; John L. Sharpe, »Wooden books and the history of the codex: Isocrates and the farm account, evidence from the Egyptian desert» i John L. Sharpe (red.), *Roger Powell the compleat binder. Liber amoricum*. Turnhout 1996, s. 107–129.

i kristna judiska församlingar.⁸ Även om dessa böcker har olika form så har de gemensamt att textbäraren måste ordnas och sammanhållas på något sätt. Processen att iordningsställa textbäraren är gemensam för bokformerna och genom dem skapas en bokform; rullen, polyptyken och kodexen.⁹ Metoderna och teknikerna är olika, men handlingen i sig en meningsskapande akt som förvandlar det textbärande materialet till ett läsbart föremål – en bok.

Med detta menas inte att alla former av inbindningar skulle ha samma ursprung eller att de har utvecklats ur varandra. I inledningen till *The archaeology of medieval bookbinding* (1999) diskuterar Szirmai förhållandet och han ifrågasätter den gängse idén att kodexbandet är en vidareutveckling av diptyken och polyptyken. Vi har att göra med olika bokformer vars tekniska konstruktioner i grunden är olika.¹⁰ Vad jag vill säga är att en inbindning i vid mening kan ses som en metod och teknik för att organisera, sammanhålla och (som regel men inte nödvändigtvis) skydda ett material som bär eller kan bära skrift. Det här är också den ursprungliga innebörden av begreppet band – att sammanfoga (*lat.* ligare, *fr.* relier, *eng.* to bind). Föremålet, själva bandet, definieras enligt denna tankegång på följande sätt; sammanfogad inlaga med (eventuellt) överdrag. Inlagan utgörs av ett material med eller utan grafiska tecken, exempelvis pappersark. Den här definitionen omfattar de flesta typer av inbindningar, som många nog intuitivt skulle betrakta som just band av *något slag*; från pappersomslag, handbundna skinn- och pergamentband, bok-

8 Foot 1993, s. 53.

9 Någon riktigt bra definition på begreppet bok föreligger tyvärr inte. Inom den bokhistoriska forskningen används termen bok vanligen i betydelsen av ett fysiskt objekt med fixerad text, det vill säga ett dokument eller en informationsbärare.

10 Här citeras Szirmai eftersom hans klagande rörande kodexbandens artefaktiska karaktär är betydelsefull: »Much ink has been spilt to little profit over the idea, promulgated for more than a century, that the codex was modelled on the example of writing tablets. Since the idea was first introduced by Wattenbach (1871 s. 111), it has been reiterated by countless authors; authorities continue to assure us that >there has never been any doubt about the physical origin of the codex, namely that it was developed from the wooden writing tablet.> (Roberts and Skeat 1983 s. 1). Tablets of wood or other materials, with or without wax on the writing surface and joined in sets of two, three or more, have been used for recording notes, accounts, school exercises and various ephemera, from the Middle East to Britain and from Egypt to Scandinavia and northern Russia, and from the Bronze Age up to the nineteenth century. Even if there is evidence of that whole literary texts have been recorded on wooden polypticha (Sharpe 1996 b), the crude methods of connecting the rigid elements of a set of tablets (using hinges, metal rings or lacings) have nothing in common with the structures employed to join leaves of a codex. The derivation of the codex from the writing tablet is a surmise *e silentio*: for too long its validity has been taken for granted without scrutiny of the exact nature of the relationship (Kretz [1956]; Szirmai 1990b). There is another persistent tradition that the codex evolved from the parchment notebook of the ancient Rome (*pugillares membranei*). However, this connection has hardly any archaeological support: the evidence is entirely literary, based on the texts of classical authors like Martial (AD 40–104), whose eloquent praise of the advantages of the new book form over the roll provided fertile ground for speculation.> Cit. ur Szirmai 1999, s. 3–4.

binderiindustrins limbundna pärm- och omslagsböcker till spiralblock och en del bokobjekt.¹¹

Det är också detta förhållande som skiljer inbindningen och bandet från framställningen av den materiella texten i handskrift eller genom ett tryckförfarande. Boktryck till exempel, är en väl avgränsad och avslutad tillverkningsmetod där man framställer tryckt text från en tryckform som överförs (kopieras) till ett papper med hjälp av tryckfärg. Tryckningen utgör *en* del av en boks framställningsprocess men frambringar ingalunda böcker, endast tryck på lösa pappersark. Bild II:1.

Det är alltså inbindningen som gör kodexen (och en del andra skriftbärare) funktionell, möjliggör dess användning och hantering och ger den dess bokliga karaktär. Bild II:2–3. Även ganska små och korta texter som bara består av några vikta ark eller lösa blad, till exempel ett skillingtryck eller en tidning, fordrar någon form av iordningställande till ett läsbart föremål genom falsning och sammanhållning av det textbärande materialet och som sådant är det ett bundet dokument. Det är också med den innebörden begreppet band och inbindning används i den här studien. Det är i bunden form som tryckt text blir till böcker, som de läses, tolkas och får sin mening. Bandet är inte heller en behållare, en förpackning eller ett föremål som i efterhand hängs på en färdigställd tryckt text utan en konstituerande del av dess materiella och strukturella form. Vi läser inte gärna romaner som plana tryckark, det är helt enkelt för opraktiskt. Bandet utgör medlet och den sammanhållande strukturen i vilken texter i kodex- och annan form blir funktionella och får mening för sin läsare. Bandets meningseffekter är därför inte skild från textens utan kan jämföras med andra materiella och formmässiga aspekter som påverkar dess överföring och reception, till exempel papperskvalitet, format och genre. I den meningen utgör bandet också en bibliografisk aspekt av den tryckta texten – bandet har bibliografisk relevans.

Teknik och ekonomi – kvalitet och funktion

Att bokens historia alltigenom skulle handla om hur vi skapar mening vore emellertid att betrakta den alltför litterärt. Förläggande, produktion och handel med böcker har alltsedan tryckteknikens etablering haft ekonomiska bevakelsegrunder som i sin tur varit beroende av materialtillgång, tekniskt kunnande såväl som hantverkets organisation och traditioner. Frågan är då hur man kan förklara och förstå spridningen av nya bandformer och framställningsmetoder under handpressperioden.

¹¹ Band utan skrift finns naturligtvis, t.ex. anteckningsböcker, och berörs givetvis principiellt av diskussionen men bibliografin sysslar i huvudsak med grafisk kommunikation.





BILD II:1. (Motstående sida, ovan.) Tryckning. Boktryckare ur *Ny Orbis pictus: eller Den synliga verlden i bilder för ungdomen med beskrifningar på svenska, fransyska och tyska språken*. Stockholm, 1838–1840, figur 227.

BILD II:2. (Motstående sida, nedan.) Bokbindning. Bokbindare ur *Ny Orbis pictus: eller Den synliga verlden i bilder för ungdomen med beskrifningar på svenska, fransyska och tyska språken*. Stockholm, 1838–1840, figur 230.

BILD II:3. (Ovan.) Bok. Ur Johann Comenius, *Orbis sensualium pictus*. Stockholm, A. J. Nordström, 1796, figur 96.

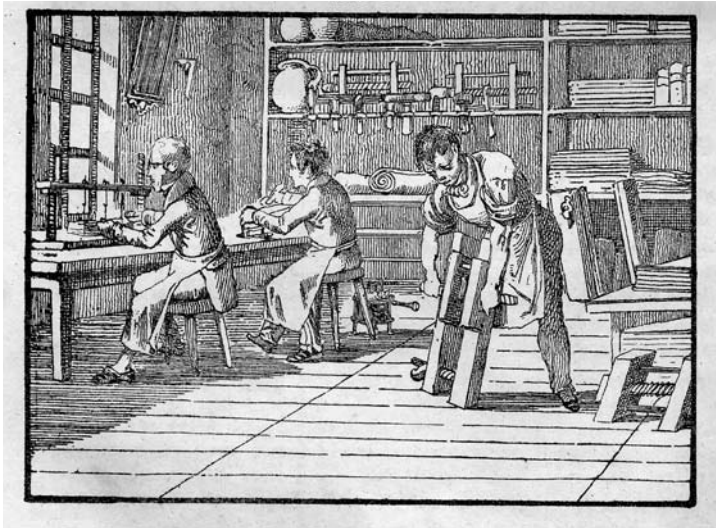
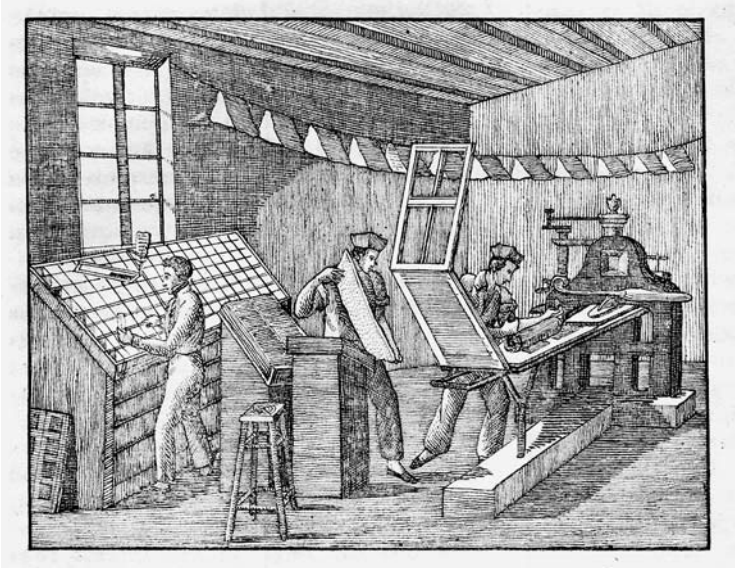
Ämnet har behandlats av bland andra Nicholas Pickwood i »Onward and downward: how binders coped with the printing press before 1800» och han ger en ekonomisk förklaring:

–There were essentially two ways of reducing the cost of the binding and increasing production: either to use cheaper materials (or use them in smaller quantities) or reduce the amount of work involved in making a book, either by speeding up the individual process or by omitting them altogether. One method reduces the cost of the materials, the other increases output, and either could be used individually or in combination.

Pickwood formulerar här en uppfattning, som delas av Foot och Adams & Barker, där man till övervägande delen betraktar materiella och tekniska förändringar i bandtillverkningen som en kontinuerlig process av tilltagande förenkling i jakt på volym, tid och pengar med en motsvarande försämring i kvalitet och hållbarhet som följd.¹² Bokbindarna »fuskade» för att möta en allt större efterfrågan till ett lägre pris. Det ligger mycket i en sådan analys men den är till en del värderande, kvalitet är trots allt ett relativt begrepp. Förklaringsmodellen har i huvudsak ett producentperspektiv, det är produktionsvillkor, teknik och ekonomi som bestämmer hur böcker binds in och hur de ser ut. I viss mening kan man naturligtvis säga att en del band har en »bättre» kvalitet därför att de representerar ett mer utförligt arbete i tekniskt, materiellt och estetiskt avseende och också kostar mer. Begreppet kvalitet används då med innebörden »grad av goda egenskaper» vilket, problematiskt nog, inom den bokhistoriska litteraturen ofta grundar sig i en bibliofil värdering.¹³ Om tekniska, materiella och estetiska förändringar hos artefakten bara tolkas som kvalitetsförsämringar inställer sig genast frågan vad som är ett band med de rätta (bästa) egenskaperna?

I det här arbetet relateras istället bandens *kvalitet*, det vill säga bandets tekniska, materiella och estetiska egenskaper till deras *funktion*, eftersom ett sådant synsätt är mer fruktbart enligt min mening. I begreppet *kvalitet* läggs en

¹² Nicholas Pickwood, »Onward and downward: how binders coped with the printing press before 1800» i Myers & Harris 1994, s. 63; Foot skriver: »There are various periods in the history of bookbinding when a greater demand for books led to changes in binding structures. Examples of this are plentiful and a search for cheaper materials and less time-consuming practices, a cutting of corners in order to cut costs and speed up production, can be seen throughout the history of the craft, culminating in its mechanisation during the 1820s and 1830s.» Miriam M. Foot, »The future of bookbinding research» i Peter Hobley Davison (red.), *The book encompassed. Studies in twentieth-century bibliography*. Delaware (1992) 1998, s. 99–106; Se även Adams & Barker 1993, s. 20–21; Szirmai 1999, s. 271.

¹³ NEO: kvalitet.

innebörd som tydliggör dessa aspekter av bandets egenskaper, nämligen ändamålsenlighet. Artefaktens kvalitet kan tolkas som dess förmåga att tillfredställa producenters och köparens behov och förväntningar. Ett sådant kvalitetsbegrepp inrymmer alla former av band, bruksband såväl som praktband, och har också ett konsumentperspektiv. Förändrad inbindningsteknik och utvecklandet av nya bandtyper liksom bandens dekorativa form kan tolkas som en kvalitativ anpassning av inbindningen som på olika sätt svarar mot ett förändrat utbud, nya kundgrupper och läsvanor. Några exempel på tekniska/materiella förändringar i bandet belyser förhållandet: en väsentlig rationalisering av häftningen både i användningen av antalet bind och själva häfttekniken, den successiva försvagningen av kapitälbandets funktion, den allt mjukare rundningen av bokblockets rygg, lösryggstekniken, övergången från användning av trä- till pappärmar, mindre format och nya papperskvaliteter.¹⁴ Kapitälband och senare upphöjda bind blev också ganska tidigt regelrätta falsarier som till övervägande delen fyllde en estetisk funktion.¹⁵ Till dessa kan läggas ett allt mer varierat utbud av överdragsmaterial, dekorstilar och bandtyper. Dessa modifieringar av bandets materiella, estetiska form och tillverkning bör inte tolkas som kvalitetsförsämringar eller entydigt som sätt att skapa billigare produkter eftersom de de facto utgjorde en materiell, teknisk, och formmässig anpassning till den tryckta pappersinlaga som tryckarna levererade bokbindarna. Bokens format och omfång bestämdes av förläggaren och böckerna blev successivt mindre till formatet och hade färre ark, papperskvaliteten förändrades också successivt vilket medförde att den tryckta inlagan i sin materiella form inte fordrade samma inbindningsteknik som den hade gjort tidigare. Folioinlagan till ett band från tidigt 1500-tal krävde en helt annan bearbetning än oktavinlagan till ett sjuttonhundredralstryck, och de båda trycken skiljde sig på många sätt i materiella avseenden till storlek, omfång och kvalitet. Ett band i gotisk 1500-talsteknik

14 Nichols Pickwoad är den som mest ingående analyserat fenomenet och som också försökt förklara de förändringar som bokbinderihantverket genomgick från tryckteknikens etablering fram till bokbinderiets industrialisering: »From the end of the middle ages until late in the industrial revolution the equipment and materials used remained essentially unchanged, to the extent that a binder from an early 16th-century shop could have walked into a workshop in the early 19th century and started work with scarcely a moment's of hesitation [...]. If however, this hypothetical binder had been handed a selection of books bound in 1830s, let us say, he might have been rather more surprised, for some techniques had changed radically. Above all, he would have found that the whole process had been speeded up to a remarkable degree» [...] that this will be come as no surprise, but an analysis of the changes in binding techniques within the period of the handpress does present one unexpected finding, which is that many of the techniques that have conventionally been considered to be rather recent developments of the trade, in fact first appeared much earlier than has been generally acknowledged. The reason for this is not hard to find.» Pickwoad 1994, s. 61–62.

15 De estetiska föreställningarna och idéerna om hur ett bokband bör och ska se ut var och är förvånansvärt konservativa.

har helt andra egenskaper än ett enkelt halvskinnsband från 1780. Den gotiska bandtekniken levde också kvar för inbindning av biblar vars tryckta inlaga till format och omfång hade stora likheter med den äldre folioproduktionen; som exempel kan nämnas Karl XII:s Bibel (1703) som under hela 1700-talet ingick i bokbindarnas mästarprov och som uppvisar flera komponenter från äldre gotisk teknik. Ett annat exempel är diskussionen kring bruket av pärmmaterialen trä, papper och spån i bandtyper som man finner i flera bokbindarmanualer.¹⁶ I många handledningar till exempel hos Ch. E. Prediger, E. W. Greve eller C. F. G. Thon är kvalitetsaspekten också på många sätt närvarande i beskrivningar av inbindningsprocessen.¹⁷ Material, bandtyper och inbindningstekniker diskuteras med utgångspunkt i utgivningsformer, format, kundgrupper och tillränt användning. Prislister kan också läsas med ett kvalitetsperspektiv. Med ett kvalitetsbegrepp får också bandets materiella egenskaper en plats i analysen, de får ett värde och kan relateras till ekonomiska och tekniska aspekter av produktion och konsumtion. Under handpressperioden upprätthölls kvaliteten på varuproduktionen genom hantverksskrån. Det var i egenskap av mästare som hantverkaren garanterade kvaliteten på produkten.

Förändrade distributions- och handelsförhållanden påverkade också kraven på bandformerna och framställningsteknikerna under den aktuella perioden, liksom nya textgenrer och kundgrupper. Förläggarna, som successivt fick en allt starkare ställning på marknaden genom kontroll av distribution och handel, producerade en växande andel billiga tryck. Den pappersbundna boken var, som avhandlingen ska visa, ett exempel på dessa förändringar i marknadsstruktur, produktutveckling och konsumtionsmönster. De materiella och tekniska förändringar som kan avläsas under handpressperioden medförde även att bandet, det vill säga boken, kunde öppnas, läsas och förvaras på ett helt annat sätt än tidigare. Den fann också vägen till nya konsumenter. Boken och bandets form diversifierades, Chartier skriver: »Blotta innehavet av en bok hade under lång tid i sig markerat en kulturell åtskillnad, men med det tryckta ordets erövringar är det läsarställningarna och de typografiska föremålen som gradvis tilldelas denna funktion. Mot distingerade sätt att läsa och mot rikt utarbetade böcker står nu snabbtryck och klumpiga dechiffrerare.¹⁸ De katekeser och psalmböcker som bands i färgglada band och såldes av bokbindarhustrur i

¹⁶ Helena Strömquist Dal, »Om bokbindarnas bruk av träspån», *ARK (Fårösund)* 1999, s. 10–22.

¹⁷ Prediger 1741–1753; Ernst Wilhelm Greve, *Hand- und Lehrbuch der Buchbinder- und Futteralmache-Kunst*. I–II. Berlin 1822–23; Christian F. G. Thon, *Die Kunst Bücher zu binden, Futterale zu machen und Land-karten &c aufzuziehen*. Erster Thiel. Ilmenau, B. F. Voigt, 1832; C. F. G. Thon & A. Kirsch, *Den skicklige bokbindaren: fullständig anvisning att häfta och binda böcker i papp-, läder-, pergament-, siden- och sammetsband*. Stockholm 1856.

¹⁸ Chartier (1992) 1995, s. 27.

bodarna vid Stockholms ström under hela 1700-talet och in på 1800-talet var tänkta att tillgodose konsumenter (och läsesätt) av annat slag än de böcker som erbjöds i bokhandeln på Stora Nygatan där romaner, reseberättelser och senaste vetenskapliga rön såldes i häften och välska band. Den som gick till Caloander eller Ditzinger med sin bok för att beställa ett halvfranskt band hade därtill andra föreställningar om sitt bokinnehav.

Enligt Pickwoad och Foot var tekniskt kunnande, materialtillgång och krav på lägre priser de främsta faktorerna som fick bokbindarna att tillverka allt billigare och enklare produkter.¹⁹ Teknik och ekonomi var naturligtvis avgörande för en kommersiell verksamhet men ett producentperspektiv utgör en för snäv tolkning om man vill förstå mekanismerna som styr produktion och konsumtion av bundna böcker under handpressperioden. För man in en kvalitetsaspekt i analysen av artefakten kan bandets form och funktion belysas på ett nytt och mer meningsfullt sätt i de olika leden av bokens livslopp.

2. INBINDNINGARS FRAMSTÄLLNING OCH MARKNADSFUNKTION

Den grafiska produktionen i Europa under handpressperioden skedde i relativt liten skala, i ett normalstort tryckeri med en eller två tryckpressar trycktes böcker i regel i upplagor om fem hundra exemplar. Samtidigt var lokala och regionala skillnader stora. Tryckerier belägna i större handelsstäder hade ofta fler pressar och en större tryckproduktion, framförallt säkra förlagsartiklar kunde tryckas i flera tusen exemplar i upprepade upplagor.²⁰ Regionalt och transnationellt distribuerades tryck som regel i arkform medan inbindning utfördes lokalt hos förläggare, tryckare, bokhandlare och bokbindare över hela Europa. Ofta var aktörerna involverade i flera steg av produktionen och handeln med böcker. Inbindningen av en bok kunde också ske i olika led av processen, under distribution och i bokhandeln. Alla, förlag, bokhandel och konsument kunde också vara beställare av inbindningen till ett tryck på dess väg från publicering till konsumtion.

De produktionsmässiga och ekonomiska förhållanden som är knutna till bandframställningen har gett upphov till flera begrepp inom den bokhistoriska litteraturen: >förlagsband>, >handelsband> och >privatband>. I korthet talar dessa om vem som beställer ett band, en förläggare, en bokhandlare eller en enskild person, och var i distributionsförloppet det sker. Dessa begrepp ringar

19 Adams & Baker 1993, s. 18 f.

20 Philip Gaskell, *A new introduction to bibliography*. London (1974) 1995, s. 171 f.

in bandens marknadsfunktion och kommersiella betydelse och är central för tolkningen av bokmarknaden under handpressperioden och hur den utvecklades mot en modern bokmarknad.

Inom den engelskspråkiga bandforskningen är begreppen relativt väletablerade; man talar där om >bespoke binding>, >trade> och >retail bindings>, >publisher's binding> och >edition binding>.²¹ Någon uttalad konsensus kring begreppens innebörd finns dock inte, vilket i sig antyder forskningsläget. Den som senast behandlat ämnet mer ingående är Bennett i *Trade bookbindings in the British Isles 1660–1800*.²² Den engelskspråkliga terminologin speglar förhållandena på den engelska bokmarknaden, där välorganiserade större bokdistributörer verkade på marknaden.²³ >Publisher's binding> och >edition binding> används till en del synonymt.²⁴ Existerande definitioner blandar också som regel på ett eller annat sätt samman olika komponenter för hur banden tillverkas, vilken teknik man använder sig av, deras form och vem som beställt banden. Detta gäller både svenska och engelska definitioner och speglar i sig hur produktion och distribution av böcker var organiserad i olika länder. I Sverige används termerna förlagsband, partiband och privatband, och de emanerar från bokbranschen. Termen handelsband behandlas i artikeln »Folkliga band i parti och minut» (2001) där exempel från den svenska bokmarknaden studeras.²⁵ Även för denna studie är termerna viktiga och här diskuteras några problem kring existerande terminologi. Följande definitioner av >förlagsband> och >partiband> hämtade ur *Grafisk uppslagsbok* (1950–51) illustrerar ganska väl hur man blandar samman beställare, framställningsteknik och bandtyper:

- Förlagsband, vedertagen benämning på av förläggare beställda partiband (GU 1951).
- Partiband, i motsats till privatband anger att ett större antal exemplar av samma bok bindas i enhetlig bandtyp, i regel för förläggares räkning. Partibandet tillverkas med bokblock och lös pärm var för sig och dekoren utföres i förgyllningspress (GU 1951).²⁶

21 John Carter, *ABC for Book-collectors*. London (1952) 1961. Se under >edition binding>, >publisher's cloth> och >trade binding>; Bennett 2004, s. 55; Gaskell 1995, s. 146–153 och s. 231–250.

22 Bennett 2004, s. 55 f.

23 Bennett 2004, s. 11 f.

24 Foot 2006, s. 22–23.

25 Helena Strömquist Dal, »Folkliga band i parti och minut», *Biblis 9*. Stockholm 2000, s. 23–29.

26 Jämför med Carter (1952) 1961: »Edition binding: Wholesale quantity binding (actually almost always casing) to the order and at the expense of the publisher or distributor.» Och: »Cased (as opposed to bound) In a cased book the boards and their covering material are made up separately, in quantity.» (= inhängt band). Carter beskriver det inhängda bandet (cased) men anger även att dessa binds i partier. Se även under »trade binding».

Förlagsband beställs av en förläggare men anses även vara en inbindning framställd som partiband, det vill säga ett inhängt band. Med denna beskrivning blir det svårt att förutsättningslöst studera förekomsten av förlagsband som inte är av inhängt typ, vilket omfattar flertalet band beställda av förläggare före introduktionen av denna teknik under 1820-talet.²⁷

Definitionen av partiband beskriver en metod för bindning i flera exemplar av ett tryck, liksom vilken bandtyp (inhängt band) som avses. Denna definition är problematisk på många sätt. Att binda flera exemplar av ett tryck i enhetliga band (i partier) är en framställningsmetod som praktiserats inom hantverket alltsedan slutet av 1400-talet, om än mindre partier och mera hantverksmässig än under 1800-talets senare industriella fas.²⁸ Metoden att binda i partier bör inte, enligt min mening, avgränsas till någon bestämd bandtyp eller knyts till endast en kategori av beställare, i det här fallet förläggaren. Parti- och förlagsband, (metod resp. marknadsfunktion) behöver inte heller utgöras av en viss bandtyp (inhängda band), andra bandtyper kan mycket väl komma i fråga för partibindning eller vara förlagsband, till exempel byggda band och omslagsband.

För att kunna applicera dessa begrepp på bandproduktionen och bokmarknaden vill jag förenkla definitionerna och skilja beställaren och själva marknadsfunktionen, det vill säga ändamålet hos bandet från framställningsformerna och bandtyperna.

Marknadsfunktion: privatband, handelsband, förlags- och emissionsband

För att beskriva den bundna boken som handelsvara och dess marknadsfunktion används begreppen på grundval av vem som är beställare av ett band; en enskild person, en återförsäljare till exempel en bokhandlare, eller en förläggare.

Privatband är band beställt av användare.

Handelsband är band beställt av återförsäljare.

Förlags- och emissionsband är band beställt av förläggare.²⁹

²⁷ Middleton 1996, 74 f.

²⁸ Michel 1881, s. 1 f.; Som exempel på omfånget av äldre tiders bokbinderiarbete kan anföras Magnus Ekbooms inbindning av *Nya testamentet* på samiska utgivet av Lars Salvius 1755. År 1756 band Ekboom in 1000 exemplar, varav 992 st i brunt läder och 8 st. i franskt band för 544 daler kopparmynt. Ränstek. bok 1756, verif. 5897. Se Arvid Hedberg, *Stockholms bokbindare 1460–1880: anteckningar. Bd 2. Tiden från omkring 1700 till 1880*. Stockholm 1960, s. 95.

²⁹ Se Carter (1952) 1961; Gaskell 1995, s. 149–153, 231–250.

Begreppen talar om vem som beställer en inbindning: en person som går till bokbindaren med sina böcker och låter binda in dem för eget bruk beställer ett privatband, en bokhandlare eller annan återförsäljare som låter binda in böcker för att sälja dem vidare gör det i form av handelsband och en förläggare som låter binda in sina förlagsartiklar för försäljning beställer förlagsband. Termerna visar hur initiativet och ansvaret för bandets tillverkning skiftar mellan olika aktörer på bokmarknaden. Som en följd av detta kunde inbindningen också ske på olika plats under bokens framställningsväg beroende av vem som gör beställningen och var denne person är verksam; som producent, distributör eller konsument. Implicit i dessa begrepp anges också beställarens avsikt. Beställer man en inbindning för enskilt bruk är det ett privatband oavsett om beställaren är en vanlig läsare, en bokhandlare eller förläggare och tvärtom; beställer en förläggande författare, institution eller bokhandlare inbindning av ett tryck som denne vill publicera är det ett förlagsband. Agentens avsikt och intention är viktig för tolkningen och användning av dessa begrepp och är hämtad från begreppet emission (eng. *issue*). En emission är en del av en upplaga som förläggaren medvetet planerat att utge som en sådan.³⁰ Emissioner och emissionsband behandlas mer ingående längre fram i arbetet.

Privat-, handels-, förlags- och emissionsband kan betraktas som materiel-bibliografiska begrepp som beskriver ett marknadsförhållande. De berättar var i produktions- och distributionsledet banden tillverkats och av vem. Begreppen är också i viss mening teoretiska eftersom de ringar in och beskriver ett förhållande på bokmarknaden som ibland inte kan verifieras. När jag håller ett bokband i handen är det inte alltid möjligt att avgöra om det är tillverkat för en enskild användare, en bokhandlare eller en förläggare utan tillgång till andra källor. Emissionsband är de enda band som kan bestämmas på grundval av bandets form och innehåll. De har bibliografisk signifikans.

>Privatband> kallas alltså de band som lämnades för inbindning av enskilda personer för eget bruk, för ett bibliotek eller en institutions egna ändamål. I många svenska herrgårdar och slott var stora delar av bibliotekens böcker privatbundna av en lokalt verksam bokbindare. Ett exempel är Carl Göran Bonde på Nynäs slott som lät bokbindare E. W. Hellman binda in delar av sitt bibliotek under 1820- och 30-talen. Andra exempel på privatband är de band som bokbindarna utförde åt universitet, församlingar och myndigheter mot fast lön. Dessa arbeten gav en regelbunden, låg men ofta avgörande inkomst till många bokbindare.³¹

³⁰ Gunilla Jonsson, *Allmänna riktlinjer för katalogisering av äldre tryck*. <http://www.kb.se/bibliotek/katalogiseringspraxis/aldre-tryck> (2008-10-30).

³¹ Se t.ex. Diedrick Volcker, *Kanslikollegiets bokbindare 1681–1706 i Arvid Hedberg, Stockholms bokbindare. Band 1. Tiden från 1460 till omkring 1700*. Stockholm 1949, s. 277.

De förhållandevis få explicita uppgifter i förlags- och bokhandelskataloger och annonser, som talar om eller på något sätt meddelar bokens inbindning, har delvis tolkats som att den enskilde bokköparen själv gick till bokbindaren med sina obundna böcker och lät binda dem. Ett exempel är Kilian Stobaeus, vars bokbindarräkningar från åren 1730–41 finns bevarade. Stobaeus lät, som många av sina samtida binda delar av sitt bibliotek i samlingsband, vilket var både ekonomiskt fördelaktigt och praktiskt då småskrifter i samma ämne kunde hanteras inom en och samma volym.³² Privatbandsproduktionen var fram till 1700-talet relativt stor men dess omfattning och betydelse är sannolikt överskattad.³³

>Handelsband> är band som tillverkats för återförsäljning på beställning av en bokhandlare eller någon annan som ägnade sig åt bokhandel i någon form. Under handpressperioden var bokhandeln spridd på många aktörer som på olika sätt och ofta med skilda verksamheter i bakgrunden drev en mer eller mindre professionell bokhandel; bokbindare, tryckare, privilegierade bokhandlare, vandrande bokförsäljare, präster eller andra som tog böcker i kommission. När dessa bokhandlare lät binda och sälja böcker var det som handelsband. Ett nutida exempel på handelsband är de biblioteksband som BTJ framställer och säljer till svenska kommunala bibliotek.

>Förlagsband> är band som beställts av och tillverkats för en förläggare. Denne förläggare kunde vara bara förläggare, förläggare och tryckare eller bokbindare, bokhandlare, författare, samfund, förening myndighet eller något annat. N. M. Lindh och P. A. Norstedt & Söner är exempel på förläggare som kombinerade förlag med tryckeri. I sina förlagskataloger annonserade och sålde de sina tryck i olika bandtyper; dessa publikationer såldes alltså i förlagsband.³⁴ Evangeliska Fosterlandsstiftelsen är ett exempel på samfund som framgångsrikt spred sina förlagsbundna artiklar genom kolportörer under andra hälften av 1800-talet.

>Emissionsband> är band som beställts av och tillverkats för en förläggare och som kan knytas bibliografiskt till en tryckt upplaga eller en del av den. Emissionsband är de band som i man i dagligt tal syftar på när man talar om förlagsband. Förlags- och emissionsband behandlas längre fram.

Handels- och förlagsband framställda under handpressperioden är i praktiken svåra att skilja från varandra. Många, både tryckare, bokbindare, bokhand-

32 Björn Dal, *Enögd men vidsynt Kilian Stobaeus, hans bibliotek och den unge Linnaeus*. [Utställningskatalog] Lund 2007. http://www.ub.lu.se/upload/ub/om_ub/48stobaeus.pdf (2007-07-12).

33 Bennett 2004.

34 Esther Potter, »The changing role of the trade bookbinder, 1800–1900» i A. Hunt, G. Mandelbrote, A. Shell & R. Myers (red.), *The book trade and its customers, 1450–1900: historical essays for Robin Myers*. Winchester 1997, s. 161–174, s. 161.

lare och andra återförsäljare drev handel med böcker både i parti och minut, i bunden och obunden form. Tryckare och bokbindare sålde sina förlagsartiklar i anslutning till tryckeri och verkstad eller i hyrda bodar någonstans i staden. Bokhandlarna sålde böcker i sina boklådor och genom kommissionärer på marknader. De samarbetade också på många sätt, tog varandras varor i byte och kommission för försäljning.

Privatbandsproduktionen anses av många historiker som den dominerande framställningsformen under handpressperioden, det är också den mest studerade – ekonomiskt, socialt och kulturellt. Mycket pekar mot att bokmarknadens aktörer tidigt i den tryckta bokens historia var medvetna om den bundna bokens kommersiella värde och att man på olika sätt använde sig av den för att öka försäljningen genom att sälja färdigbundna böcker vid sidan om exemplarförsäljningen.³⁵ Att bokens inbindning kunde ske före eller efter att man köpte boken påverkade både uppfattning, läsning och bruk av det tryckta ordet. Det hade också betydelse för läskunnighetens utbredning, läsnöje och bildning i breda befolkningsgrupper. Det finns många skäl att revidera synen på privatbandsproduktionens dominerande roll och dess former på bokmarknaden fram till introduktionen av 1800-talets emissionsband.³⁶ Övergången från en privatbandsproduktion till en handels- och förlagsbandproduktion har sannolikt gått hand i hand med en ökad och diversifierad bokproduktion som helhet. Denna övergång var successiv och intimt förknippad med andra förändringar av bland annat produktionstekniskt och kommersiellt slag såväl som av köparnas förväntningar, efterfrågan och inte minst, ökade läskunnighet.

Produktion och framställningsformer – partibindning

När man talar om partiband menar man som regel en framställningsform där bokband massproduceras i enhetliga band. Denna framställningsmetod utvecklades kraftigt under mekaniseringen och industrialiseringen av bokbinderinäringen under de sista decennierna av 1800-talet. De nya produktionsmetoderna utnyttjades av förläggarna som nu kunde beställa inbindning av sina publikationer i större upplagor. I och med att hantverksproduktionen övergick i en fabriksproduktion förändrades de ekonomiska förutsättningarna för bandproduktionen. Böcker som tidigare bundits i mindre serier kunde nu framställas i större kvantiteter. När banden hade samma storlek och var identiska i sin uppbyggnad, i material och estetiska form skedde en standardisering där inbindningen rationaliserades enligt en löpandebandprincip samtidigt som partierna av böcker blev större och större. Inom bokbinderiet var det bland

³⁵ Bennett 2004.

³⁶ David Pearson ifrågasätter forskarnas dominerande intresse för guldtryckta och exklusiva band. Pearson 2005, s. 2–4.

annat löspärmstekniken (som medgav två parallella produktionslinjer) och mekaniseringen som bidrog till att man kunde dela upp inbindningen på långt fler personer än man kunde göra inom den traditionellt organiserade produktionen hos en mästare i hans verkstad. Utvecklingen av olika trycktekniker under 1800-talet hade också betydelse i sammanhanget. Inom bokbinderiet förbättrades kraften och precisionen i förgyllningspressen vilket innebar att man kunde förgylla och färgtrycka stora upplagor av klot- och skinnband. När det gäller pappersband var det litografiska färgtrycket avgörande för framställning av billiga färgtryckta papperspärmor i stora upplagor.

Med kännedom om det sena 1800-talets partibindning är det samtidigt viktigt att förstå att relativt få bokband i äldre tid framställdes ett och ett på beställning, den typen av bandproduktion har bara kommit ifråga för en liten del exklusivt bundna praktband. Alla kända tillverkningsmetoder inom kommersiellt baserade hantverk talar emot den typen av arbete. Bokbindare har som alla hantverkare rationaliserat sitt arbete på olika sätt – att lära sig detta ingick i varje gesälls skolning till mästare. För bokbindarnas del innebar det att de band sina böcker i mindre partier oavsett om de hade ett tryck i flera exemplar eller olika tryck i ett exemplar. Större partier av enhetliga band tillverkades under hela handpressperioden. Böckerna ordnades buntvis (partier) efter format. Flertalet bokbindare har inte heller sett sina arbeten som unika eller individuella på något sätt. Tvärtom, enhetligheten i bandmaterialens färger, former och mönster i en bokbindares produktion är ofta slående. Katekeser bands och såldes exempelvis regelmässigt i partier om hundra exemplar. Boktryckaränskan Katarina Höök som tryckte Karl XII:s Bibel hade också tillgång till ett bokbinderi. Hon anhöll hos Kanslikollegium att få binda in 1 500 av de 2 500 tryckta Bibelexemplaren. Att binda ett folianttryck likt Karl XII:s Bibel, tillhörde ett av de större och mer komplicerade inbindningsuppdrag en bokbindare kunde ha vid denna tid, banden var också relativt dyra på grund av sitt omfång, material och utformning. Det tog lång tid att binda alla dessa exemplar. Den höga siffran antyder ändå den kapacitet ett bokbinderi med några gesäller kunde ha kring sekelskiftet 1700 och hur bandproduktionen såg ut vid denna tid i en liten stad som Stockholm.³⁷

Stuart Bennetts skildring av det engelska bokbinderihantverket visar också att relativt stora kvantiteter av enhetligt bundna böcker tillverkades i England långt innan »edition binding» eller partibindning praktiserades.³⁸ Den franske bokbindaren och bokbandshistorikern Marius Michel poängterar redan

³⁷ Bengt Bengtsson, *Tillkomsten av Carl XII:s Biblia, thet är all then Heliga skrift på swensko; efter konung Carl then tolfte befalning medh förriga editioner jämförd: ett tvåhundra femtioårsminne*. Stockholm 1953, s. 90.

³⁸ Bennett 2004.

på första sidan i sin 1881 publicerade studie *La reliure francaise commerciale et industrielle* att boktryckarkonsten nästan omgäende gav upphov till en industriell bandproduktion. I Frankrike fanns under 1500-talet stora bokbinderier under ledning av välkända förläggare och bokhandlare som Roffet, familjen Tory, Collines, J. de Tournes med flera. Böckerna såldes bundna och deras guldtryckta dekor framställdes genom tryckning av graverade plattor i en bokbindarpress.³⁹

Partibindning var ett sätt att organisera själva tillverkningen av bandproduktionen så att den blev rationell inom det produktionssystem man befann sig – den kunde vara hantverksmässig, industriell eller ha inslag av båda två. Under handpressperioden var förlagssystemet det dominerande produktionssystemet och partibindningen i huvudsak hantverksmässig, under 1800-talet skedde en övergång till industriell partibindning i större skala. Organisation av hantverksmässig och industriell framställning av varor är mycket intressant att studera och jämföra med varandra för att förstå övergången från ett system till ett annat. Standardisering och tillverkning i partier var viktiga inslag i varuproduktionen redan under 1600- och 1700-talen och kvantitativt sätt utgjorde beställningsvaror successivt en allt mindre del av all tillverkning, enligt historikern John Styles.⁴⁰ I *Dagligt Allehanda* från 1769 kan man läsa om hur förläggare och bokhandlare beställde bundna böcker i partier: »Då nu wederbörande kunna finna sin räkning wid, at sjelfwe låta inbinda et partie af alla sådana böcker, och dem så försälja hwilket utan twifwel ganska mycket befordrade och lättade affsättningen».⁴¹

Under hela handpressperioden och längre fram på 1800-talet försiggick bokbandsproduktionen inom ramen för skråhantverket och det företag som mästaren, hans gesäller och lärgossar tillsammans utgjorde. All arbetsdelning, organisation och rationalisering av arbetet ägde rum inom denna organisation. När marknaden höjde kraven på produktionens omfång skedde tillväxten till stor del genom en ökning av antalet verkstäder och inte genom arbetsdelning. Det här förhållandet gällde så länge skrået kunde möta marknadens krav inom rimliga gränser. Adam Smith skriver: »That the division of labour is limited by the extent of the market...There are som sort of industry, even of the lowest kind, which can be carried out on no where but in a great town.»⁴² Den

39 Michel 1881, s. 1–4.

40 Styles 1993, s. 528–529.

41 *Dagligt Allehanda* nr 220, 2/10. Stockholm 1769, s (1). I *Dagligt Allehanda* nr 211, 20/9 och 220 2/10 1769 finns två brev publicerade riktade mot bokbindarna som avsåg konflikten mellan dem och boktryckarna. Enligt Bennich-Björkman (1998) är författaren anonym.

42 Adam Smith, *An inquiry into the nature and causes of the wealth of nations*. I–IV. Edinburgh 1776, Book I, Chapter III: <http://www.adamsmith.org/smith/won-br-c3.htm> (2009-06-27).

teknik- och fornutveckling och kvalitetsanpassning av produkterna som ägde rum skedde inom skråets egen organisation genom täta kontakter nationellt och internationellt.⁴³ Gesällvandring är ett exempel på hur man inhämtade information. Kontrollerade gesäll- och mästarprov garanterade kunskapsförmedlingen, kvaliteten på varorna och reglerade konkurrensen.

Vad som är viktigt i detta sammanhang är att merparten av all bokbandstillverkning skett i form av partibindning både på delar av upplagor och enskilda böcker. Mycket få böcker har bundits in en och en efter beställning av någon kund. Det faktum att bokbandsproduktionen under handpressperioden till en del försiggick i konsumentledet (bökköparen gick till bokbindaren) innebär inte att dessa böcker bands individuellt eller var unika på något sätt. De var en del av bokbindarens normala produktionsflöde.

Partibindning och partiband är exempel på branschterminer som kommit att förknippas med industriell förlagsbandsproduktion. Partiband och partibindning kan emellertid inte användas för identifikation av förlags- och emissionsband, termerna pekar inte heller ut någon specifik marknadsfunktion hos varan. Partibindning var ett sätt att organisera bandproduktionen rationellt men den har i sig ingen bibliografisk signifikans – nästan alla band är partibundna. Däremot finns det tekniker, till exempel trycktekniker som lämpar sig för massproduktion och som ger upphov till upplagor, vilka är bibliografiskt signifikanta. Begreppet »partiband» avser därför alla former av enhetligt bundna böcker av ett eller flera tryck och kan appliceras på hantverksmässigt och industriellt framställda band.

3. EN BANDTYPOLOGI

Den traditionella och dominerande metoden för beskrivning och bestämning av band bygger på visuella och typiska drag i bandformen; bandets överdragsmaterial, dess form och dekor är vanligast. Ett viktigt och fruktbart steg på vägen mot en fungerande och användbar terminologi av mer tekniskt slag för beskrivning av äldre bokband är W. K. Gnirreps, J. P. Gumberts och J. A. Szirmais arbete *Kneep en binding, een terminologie voor de beschrijving van de constructies van oude boekbanden* (1992). I denna handledning ges användbara beteckningar och definieras en mängd tekniska särdrag för dokumentation av äldre bokband.

⁴³ Stephan R. Epstein & Maarten Roy Prak (red.), *Guilds, innovation, and the European economy 1400–1800*. Cambridge 2008, s. 1–23.

För beskrivning och analys av band är inte bara bandens form eller kännetecken av betydelse (exempelvis bind och spännen) utan också den teknik som karaktäriserar framställningen av inbindningen. Det räcker alltså inte alltid att kalla något för pappersband eller klotband eller att beskriva bandets dekor. Pappersband till exempel, kännetecknas av att de har ett överdrag av papper men bandgruppen i sig omfattar i sin tur olika bandformer, typer och tekniker. Inbindningsteknik utgör också en väsentlig beståndsdel av produktionsvillkoren och förutsättningarna för tillverkningen av bokband – arbetsdelning och mekanisering är andra viktiga faktorer. Framställningsteknik, bandens form och material berättar i sin tur om betingelserna för produktion och konsumtion av böcker. Om banden ska kunna studeras och jämföras med varandra i tekniska och materiella avseenden måste de beskrivas på ett sätt som gör detta möjligt. Under arbetet med avhandlingen har en typologi tagit form som ordnar och beskriver de pappersband som studeras i avhandlingen.

Typologiseringen bygger på tre komponenter och utgår från definitionen av band. Ett band består av två delar, en sammanfogad inlaga och ett överdrag, och med överdrag förstås det skyddande hölje som inlagan är täckt av. De två första komponenterna i typologin utgörs av överdragets *material* och dess *beskaffenhet*. Den tredje komponenten utgörs av bandets *teknik*, det vill säga den metod man använt för att sammanfoga inlaga och överdrag till ett band. Dessa komponenter utgör tillsammans bandtypen. Med >bandtyp> avses här ett bands överdrag och grundläggande struktur. Bandtypen i sin tur ska skiljas från det som kan kallas bandform. Med >bandform> avses överdragets utformning, exempel på bandformer är helband, halvband och ryggband (se nedan). I den här modellen ringas de grundläggande dragen hos artefakten in. Modellen beskriver bandets materiella och strukturella karaktär vars kännetecken hänger samman med villkor och förutsättningar för bandproduktion, distribution och handel med böcker. Utifrån denna modell kan man bestämma vilka aspekter av bandet som man vill beskriva eller vad man vill lägga tyngdpunkten vid dokumentation och beskrivning av bokband. Det mest ändamålsenliga är att ha bandens teknik som indelningsgrund. Denna typ av dokumentation blir relativt teknisk till sin natur och förutsätter grundläggande kännedom om band, inbindningstekniker och material.

Bandform och dekor utgör andra centrala komponenter av ett band vars kännetecken och innehåll inte ryms i denna modell. Dessa hänger givetvis också intimt samman med materiella och tekniska aspekter av bandet. Det är viktigt att skilja bandets struktur, själva bandtypen och analysen av denna från bandets form och dekor. De hör naturligtvis ihop men alltför ofta sammanblandas dessa komponenter hos föremålet och analysens syfte blir oklar.

Material

Med material avses överdragets material, i de allra flesta fall det mjuka överdragsmaterial som klär en inbindning (t.ex. skinn) men även andra material som konstituerar bandet, till exempel kan en oklädd trä- eller pappärm utgöra bandets material. Överdragsmaterial utgör ett karaktäristiskt kännetecken för band och har sedan långt tillbaka använts för att beskriva olika bandtyper exempelvis pergamentband, skinnband, pappersband och klotband. Den materiella komponenten i en bandbeskrivning är inte bara en fråga om visuell identifikation. Under tidernas gång har överdragsmaterialens kvaliteter och materiella egenskaper medfört att bokbindarna utvecklade specifika inbindningstekniker för olika materialtyper. För framställning av ett skinnband används delvis andra metoder än för ett siden- eller pappersband. Priset för olika överdragsmaterial, deras hållbarhet, kulturella och symboliska värde är andra faktorer som gör denna komponent viktig vid typologisering.

Beskaffenhet

Ett annat utmärkande drag hos band är överdragets och pärmens kvalitativa egenskaper vilket kallas bandets *beskaffenhet*. Här avses användningen av >limp>, >rigid>, >souple> och >steife> som förekommer i olika sammansättningar för att beskriva band i engelsk, fransk och tysk terminologi. Denna komponent bestäms av pärmmateriallets materiella struktur, hållfasthet och massa (gr/m²) och på svenska kan man använda >mjuk>, >styv> och >hård> för att beskriva denna egenskap hos bandet. Ett formbart och följsamt överdrag, till exempel ett enkelt papper, ger ett mjukt band och ett band med träpärm är hårt.

Teknik

Med teknik avses den metod som används för att sätta ihop överdrag och inlaga till ett band. Det finns tre huvudtekniker för att göra detta och de kallas omslagning, inhängning och ansättning. Det som skiljer dessa tekniker åt är i vilket moment och på vilket sätt som pärm och överdrag förenas med inlagan. De definitioner som ges nedan är bearbetningar av beskrivningar som finns i *Grafisk uppslagsbok* (1951) och *Bokbinderiboken* (1968).⁴⁴ De är delvis omarbetade utifrån den banddefinition som formulerats i detta arbete. Ordet pärm används vanligen både för att beskriva den färdigställda löspärm som tillverkas för inbindning av inhängda band och det material (trä, papp eller papper) som används som skyddande fram- och bakstycken på inlagan. För att skilja dem åt benämns pärm i den senare betydelsen för *pärmmaterial*.

⁴⁴ Ove Persson (red.), *Grafisk uppslagsbok*. Stockholm 1950–1951; Lars Wahlström, *Bokbinderiboken. Information om industriellt bokbinderi*. Stockholm (1967) 1968.



BILD II:4. Omslagsband: inbindning framställd genom omslagning av inlaga med mjukt eller styvt överdrag. Omslag syftar på hela överdraget (ibland sammansatt av flera material och i flera skikt), det kan vara halvfärdigt eller färdigställt när det anbringas på inlagan. Teknikerna benämns ryggomslagning och helomslagning. Bandet karakteriseras av att det inte har några formeringar; antingen är bindningen oskuren eller så skärs inlaga och överdrag samtidigt runt om. Överdrag och omslag består av ett eller flera sammanklistrade papper fästa mot inlagans rygg och/eller försätts. I den formulerade typologin benämns bandtypen omslagsband.



BILD II:5. Inhängt band: inbindning framställd genom inhängning av inlaga i en löspärm. Löspärmen är färdigställd, det vill säga, överdragsmaterial och eventuell dekorerings är gjord på pärmen innan den fogas samman med inlagan. Tekniken användes tidigt på pergamentband, men kom i allmänt bruk under industrialiseringen av bokbinderiet under 1800-talet, främst på pappers- och klotband. I engelsk och fransk terminologi kallas dessa band för >case-binding> och >emboitage>. Enligt typologin benämns bandet inhängt band.

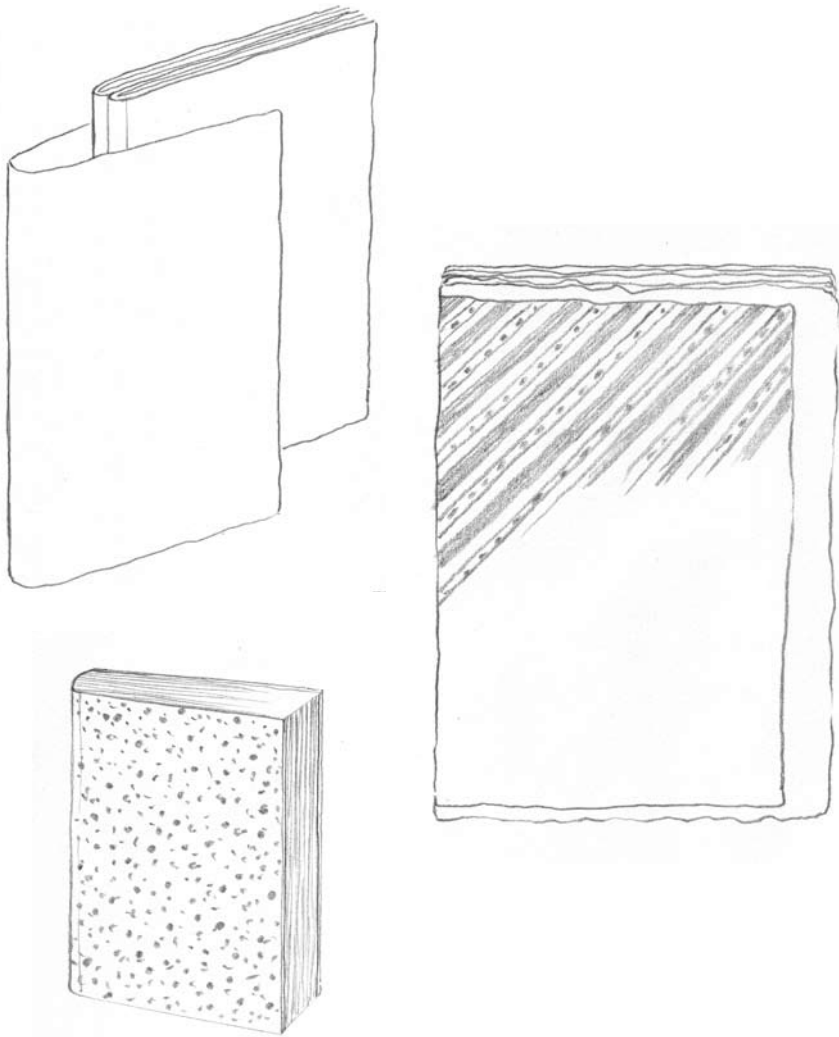

BILD II:6–7. Byggt band: inbindning framställd genom ansättning av pärmmaterial vid inlaga. Ansättning kan ske antingen vid bind eller vid en ansättningsfals. Bygda band har ett bearbetat bokblock, ryggen är rundad, grundfalsad och inlagan som regel skuren runt om. Pärmarna är hårda, av papp eller träspån, tillskurna efter bokens dimensioner, ansatta på bind och ansättningsfals. Rygg och pärmar kan klädas med textilier, skinn, pergament eller papper som viks om pärmens kanter. Bandet har fast eller lös rygg. Det byggda bandet är den inbindning som traditionellt anses vara en egentlig inbindning. Enligt den skisserade typologin benämns bandet byggt band.

Omslagning: anbringande av omslag på inlaga.

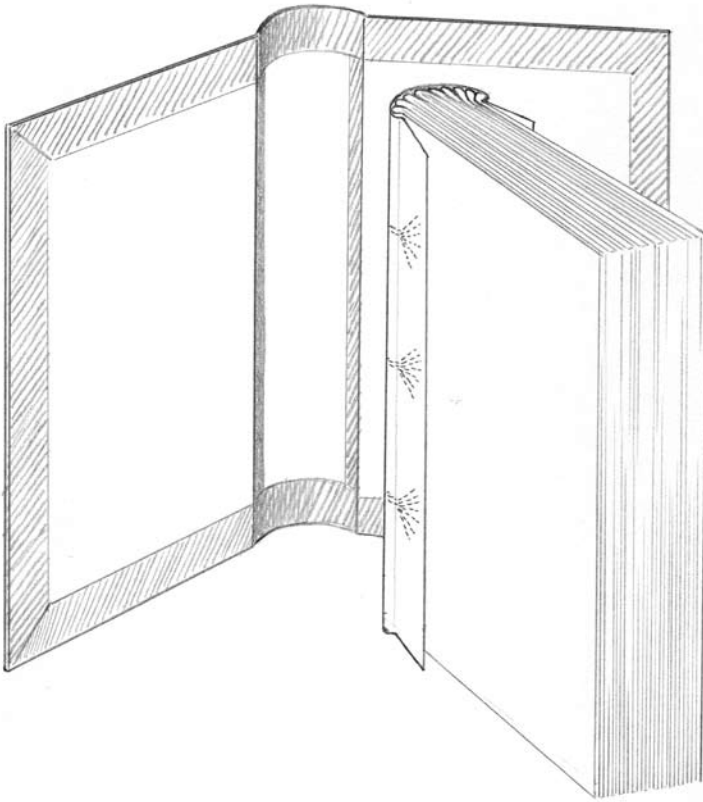
Omslag: mjukt eller styvt överdrag.

Inhängning: anbringande av löspärm på inlaga.

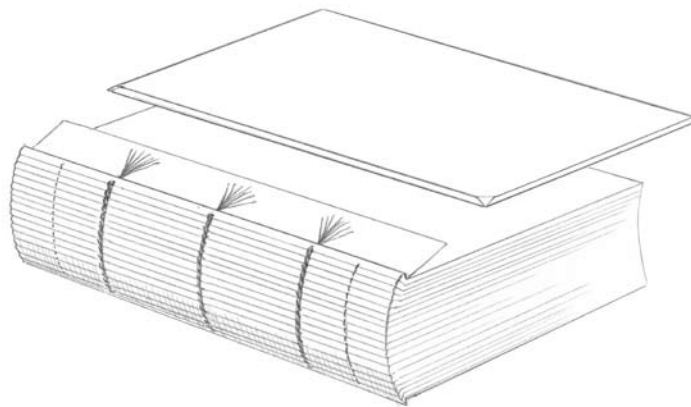
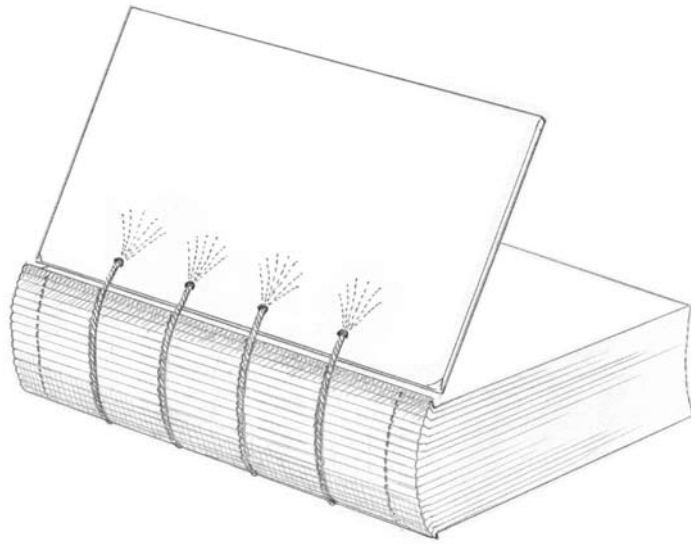
Löspärm: färdigställd pärm.

Ansättning: anbringande av pärmmaterial vid inlagans bind och/eller ansättningsfals.

Med dessa tillverkningsmoment som utgångspunkt kan tre bandtyper definieras.

Omslagsband: inbindning framställd genom omslagning av inlaga med mjukt eller styvt överdrag. Omslag syftar på hela överdraget (ibland sammansatt av flera material och i flera skikt), det kan vara halvfärdigt eller färdigställt när det anbringas på inlagan. Termen omslagsband har använts av Sten G. Lindberg i »Från dagsverke till sekundprodukt» (1979).⁴⁵ Se bild II:4.

Inhängt band: inbindning framställd genom inhängning av inlaga i löspärm. Löspärmen är färdigställd, det vill säga, överdragsmaterial och eventuell dekorering är gjord på pärmen innan den fogas samman med inlagan. Tekniken kom i allmänt bruk under industrialiseringen av bokbinderiet under 1800-talet, främst på pappers- och klotband. I engelsk och fransk terminologi kallas dessa band för »case-binding» och »emboitage». I Sverige används den förvillande beteckningen partiband för att beskriva denna bandtyp. Se bild II:5.

Byggt band: inbindning framställd genom ansättning av pärmmaterial vid inlaga. Det byggda bandet är den inbindning som traditionellt anses vara en egentlig inbindning.⁴⁶ Ordet »bygga» används i *Grafisk uppslagsbok* (1951) för att beskriva hur pärmen sammanfogas med inlagan vid bindning av dessa band.⁴⁷ Se bild II:6–7.

Dessa tre tekniker beskriver på ett övergripande sätt hur ett överdrag och en inlaga sätts samman till ett band. Teknikernas utbredning och användning har varierat geografiskt och i tiden. Det byggda bandet representerar den traditionella västerländska bokbinderitekniken från 300- och 400-talens första kända kodexband funna i Nag Hammadi fram till våra dagars handbundna böcker. Inhängda band är i huvudsak barn av 1800-talets industrialisering av bokproduktionen även om tekniken tillämpats hundratals år tidigare. Omslagsband

⁴⁵ *Biblis 1979*. Stockholm 1980, s. 103–169, s. 137. Omslagsband finns också beskrivna som bandtyp i *ABC för arkivens och bibliotekens bokbindning*. Stockholm 1992.

⁴⁶ Carter (1952) 1961, s. 48 under »bound» eller Cloonan 1991, s. 60 under »bound».

⁴⁷ Se artikeln »Bokbinderi» i Persson 1950–1951.

framställdes redan under medeltiden och idag finner vi dem i bokhandeln som pocketböcker.⁴⁸ De tre huvudteknikerna omfattar i sin tur ett flertal olika metoder som ger olika bandtyper; ansättning av pärmmaterial på byggda band kan till exempel ske på grund eller djup fals, genom enkel ansättning, dubbel ansättning, engelsk ansättning, helansättning et cetera.⁴⁹ Två exempel på omslagstekniker är ryggslagning och helomslagning.⁵⁰

Bandtyp: material, beskaffenhet och teknik

För att beskriva en bandtyp använder man sig alltså av tre komponenter, material, teknik och beskaffenhet och dessa hänger på olika sätt ihop. Materialets kvalitet och tillverkningsteknik ger band av en viss beskaffenhet.

I engelskspråklig terminologi används vanligen beteckningen »limp binding» om de band som här kallas omslagsband. I föreliggande indelning beskrivs omslagen istället som ett mjukt eller styvt överdrag och det inhängda bandets löspärm har bestämts som hårt.

Omslagning och inhängning är också två tekniker som i en del fall kan vara svåra att skilja åt. När ett mjukt färdigställt omslag anbringas mot inlagans försätts skulle det kunna beskrivas som en inhängning enligt modernt mönster. Men skillnaden mellan omslagning och inhängning bestäms av överdraget; omslag (mjukt eller styvt) eller löspärm (färdigställd hård pärm). Det är alltså tekniken som bestämmer bandtypen i första hand. Ett mjukt pärmmaterial som ansätts vid bind eller fals klassas som ett mjukt/styvt byggt band och inte som ett omslagsband. Pappersbundna böcker kan enligt denna typologi beskrivas relativt detaljerat. En redogörelse för inbindningen av pappersomslag lämnas i Appendix. Se tab. 1.

Sammanfattning

På det materielbibliografiska fältet saknas termer och begrepp som möjliggör studier av bundna dokument och deras form och funktion i ett historiskt perspektiv. Ett band är ett föremål, en artefakt som består av en sammanfogad inlaga med ett överdrag. Inlagan utgörs av en textbärare och själva inbindningen kan i vid mening förstås som den meningsskapande akt som omvandlar det textbärande materialet till ett läsbart föremål, det vi kallar en bok. Denna del i bokens tillverkningsprocess skiljer den från tryckningen. Ett bands kvalitet, det vill säga dess materiella, tekniska och estetiska egenskaper bör tolkas utifrån den funktion bandet fyller på vägen från själva publiceringsbeslutet, under tillverkning, den efterföljande handeln och till sist för användaren. De eko-

48 Szirmai 1999, s. 285 f.

49 Se »Ansättning» i Persson 1950–1951.

50 *Kneep en binding* 1992, artikel 52.12; Se »Helomslagning» i Persson 1950–1951.

TABELL 1. *Pappersband*

Grundteknik	Teknik/material/beskaffenhet	Bandtyp
Inhängda band	inhängt pappersband	<i>Inhängt pappersband</i>
Bygga band	hårt byggt grundfalsat pappersband	<i>Byggt pappersband*</i>
Omslagsband	hårt helansatt byggt pappersband	<i>Hårt helansatt pappersband</i>
	ryggansatt mjukt pappersomslag	<i>Pappersomslag</i>
	medhäftat mjukt pappersomslag	<i>Häftat pappersomslag</i>
	helomslaget mjukt pappersomslag	<i>Fodrat pappersomslag</i>
	helomslaget mjukt pappersomslag, utanpåbind	<i>Fodrat pappersomslag med utanpåbind</i>
	helomslaget styvt pappersomslag	<i>Styvt omslag</i>
helomslaget styvt pappersomslag, utanpåbind	<i>Styvt omslag med utanpåbind</i>	

* Alla pappersband är ansatta på grund fals. Skulle ansättning göras på djup fals skulle överdragsmaterialet gå sönder. >Byggt pappersband> är därmed en tillräcklig beteckning i detta fall.

nomiska förhållanden som är förenade med bandframställningen innebär att inbindningen kan ske i olika led av produktions- och spridningsprocessen och för att ange dem används termerna förlags- och emissionsband, handelsband och privatband. Dessa begrepp ringar in bandens marknadsfunktion och kommersiella betydelse. Partibindning är den framställningsmetod som använts för stora delar av all bokbandsproduktion.

En bandtypologi ringar in bandets grundläggande materiella och strukturella drag vilka i sin tur hänger samman med villkor för produktion, handel och bruk av böcker. Ett bands kännetecken kan beskrivas utifrån den *teknik* och de *material* som man använt för dess tillverkning och dess *beskaffenhet*, tillsammans avgör dessa komponenter bandtypen.



BILD III:1. Övre: Byggt pappersband.
Nedre: Styvt pappersomslag. Jfr samma bild s. 76.

Papper och pappers- bundna böcker kring sekelskiftet 1800

III

I. MATERIELLA OCH ARTEFAKTISKA FÖRUTSÄTTNINGAR

STUDIEN INLEDS MED en presentation av de pappersband som producerades och såldes på den svenska bokmarknaden decennierna kring sekelskiftet 1800. Det är en redovisning av materiell, teknisk och terminologisk karaktär som har till syfte att bringa ordning och urskilja de pappersband som studeras – band med pappersomslag. I kapitlet lämnas en redogörelse för de bandformer källorna omskriver, >pappersband>, >pappband>, >broschyr>, >kartonnage> och >häfte> för att se på vilket sätt man talade om den pappersbundna boken. Tanken med denna översikt är också att introducera läsaren till den pappersbundna bokens material, former och uttryck under 1700-talets sista och 1800-talets första decennier.

Redovisningen bygger på mångårig dokumentation av pappersband bevarade från den aktuella perioden. Dokumentationen har varit systematisk så tillvida att dess syfte varit att registrera bandtypens alla variationer i tekniskt och materiellt avseende. Denna dokumentation redovisas löpande i text och noter genom exemplifiering och referens till enskilda exemplar. Vidare har den materiella och tekniska dokumentationen av banden studerats med utgångspunkt i samtida bokbindarmanualer, encyklopedier, handelslexikon, bibliografier, förlagskataloger och räkenskaper för att se hur man beskrev, omtalade och uppfattade den pappersbundna boken som produkt i materiellt, tekniskt och ekonomiskt avseende och som bibliografiskt dokument. Så tillvida är det en begreppsanalytisk studie som applicerats på en grupp dokumenterade artefakter. Avslutningsvis diskuteras några aspekter av den pappersomslagna bokens egenskaper så som de studerats och tolkats av andra forskare. I efterföljande

kapitel kommer pappersbandets form och estetik, såväl som dess tekniska och materiella aspekter att fördjupas och relateras till bokens marknad och kommersiella villkor under den aktuella perioden. Bandtypens framställning och teknik behandlas i Appendix.

Den pappersbundna bokens form och funktion var och är på flera sätt sprungen ur dess material – själva papperet och dess specifika egenskaper som trycksubstrat och överdragsmaterial i kombination med de inbindningstekniker som bokbindarna utvecklade under seklernas gång.¹ Denna översikt inleds därför med en redogörelse för papper som material och dess materiella egenskaper. Papperet skapade de produktionstekniska och ekonomiska förutsättningarna för den pappersbundna bokens etablering på marknaden under den aktuella perioden.

Materialet papper

Papper är ett material uppbyggt av hopfildade oordnande cellulosa-fibrer som formats till plana ark i olika tjocklek. Papper hade många användningsområden och ämnade sig väl för massframställning. I Europa etablerades pappersproduktionen i Italien och Frankrike under 1200- och 1300-talen. Denna pappersproduktion gav de materiella förutsättningarna för den efterföljande trycktekniska utvecklingen under senare delen av 1400-talet.² Papper var det ideala mediet för massreproduktion av text, bild och mönster. Inom bokproduktionen användes papper inte bara som grafiskt substrat utan också som skyddande omslag till obundna böcker och som konstruktionsmaterial i inbindningar. I Europa har pappersbundna böcker varit mer eller mindre i allmänt bruk sedan boktryckarkonsten etablerades. Användningen av papper som överdragsmaterial till böcker kan emellertid ledas tillbaka till 600-talets Kina.³

1 NE: substrat, benämning som används på flera olika företeelser inom biologi och kemi: ... f) fast yta på vilken ett lager av ett annat material deponeras. <http://www.ne.se/ludwig.lub.lu.se/sok/substrat?type=NE> (2009-11-01). Se Stefan Gustavson, »Papper, tryck och skrivare – en kort sammanställning», ISY-LiTH 1994, 1997. <http://webstaff.itn.liu.se/~sasgo/TNM011/papperochtryck.pdf> (2009-11-01).

2 Febvre & Martin (1958) 1976, s. 29 f.

3 Exempel på enkla bokomslag av papper från Kina finns i Dunhang-samlingen i British Library. Dessa omslag är daterade till Tang-dynastin (618–907). Se Colin Chinnery, *Bookbinding: Some characteristics of the Dunhuang booklets. Diagrams by Li Yi and Colin Chinnery*. IDP Education, 07/02/2007. The International Dunhuang Project. <http://idp.bl.uk/education/bookbinding/bookbinding.a4d> (2008-09-25).

Tillverkning

Papper framställdes av cellulosa-fibrer som i vått tillstånd slammades upp och formades på ett underlag, en silduk, pressades och därefter torkades.⁴ Efter torkning, pressning och bearbetning erhöles plana ark som var av olika vikt och kvalitet beroende av tilltänkt användningsområde, från tunna fina till grövre och tjockare kvaliteter. Fram till och med 1800-talets första decennier framställdes allt papper vid pappersbruken för hand, ark för ark. Som råmaterial användes främst lin och bomull från avlagda kläder, det man kallade lump. Handformat papper framställt av textilfibrer gav ett starkt och tåligt papper. Det var kombinationen av flera materiella egenskaper, låg vikt och god riv- och slitstyrka, som gav papperet dess unika egenskaper. Papper var formbart och lätt att bearbeta både i torrt och fuktigt tillstånd och det motstod både fukt och smuts relativt bra.

Under 1830-talet introducerades pappersmaskinen och ändlöst papper i Sverige och från 1840-talet var det maskintillverkade papperet allmänt spritt inom bokproduktionen. Dessa materiella och tillverkningstekniska förändringar innebar att papperet förlorade många av de goda kvaliteter som kan tillskrivas handformat papper. Maskintillverkat papper framställdes för det första i förhållandevis tunna kvaliteter och pappersfibrerna ordnade sig i maskinvirans löpriktning. Papperet förlorade därmed en del av sin styrka och smutsavvisande egenskaper och revs lätt sönder eller skadades av fukt och smuts. Från 1840-talet började man använda cellulosa-fibrer från ved, först som slipmassa, tillsatt kypen av lin- och bomulls-fibrer, senare genom sulfat- och sulfitmassemetoden med allt mindre delar av lin- och bomulls-fibrer. Med träcellulosa förlorades fler av de goda egenskaper det handformade papperet hade haft – det blev snabbt skört och föll sönder. Introduktionen av maskintillverkat papper i bokproduktionen utgjorde också en del av bokens omvandling från en hantverks- till industriprodukt.

Papperets materiella egenskaper och funktion

Papper är ett material som låter sig bearbetas och förädlas på en mängd olika sätt, dels kan man använda det som konstruktionsmaterial och skyddsomslag vid tillverkning, i handel och distribution av olika varor, till exempel lådor, etuier, matvaror, tobak, böcker och krut. Det kan också användas som foder och isolering i väggar, för läskning och filtrering, som värdepapper och hygienartikel. Men framförallt fungerar papper utmärkt som bärare av och som substrat för färg, mönster och tryck av olika slag. Det var denna egenskap hos

⁴ För en allmän introduktion till papperets ursprung, historia, tillverkning och kemi se Bo Rudin, *Pappersmakeri: ett klassiskt hantverks historia och teknik*. Hässelby 1995.

papperet som gjorde det till den betydelsefulla produkt det idag fortfarande är.

Några av den pappersbundna bokens stora fördelar i relation till andra band var att i papperet förenades flera materiella egenskaper som var jämförelsevis bättre än hos andra överdragsmaterial – det var både ett bra skyddsmaterial och ett trycks substrat. Dessa materiella egenskaper bör också relateras till de relativt goda produktionsmöjligheter som pappersframställningen hade i jämförelse med tillverkning av andra material vid den här tiden, som till exempel hudar och textilier. Den ofta begränsade tillgången på råmaterial var i och för sig en hämmande faktor för pappersproduktionens tillväxt vilket medförde höga materialkostnader inom bokproduktionen under handpressperioden. Men i jämförelse med andra material var kostnaden för papper relativt fördelaktig och utbudet av kvaliteter och bearbetade dekorerade papper stort. I ett av våra äldsta handels- och varulexikon författat av Magnus Orrelius och tryckt 1797, redogörs för olika papper och papperskvaliteter som såldes i Sverige under senare delen av 1700-talet. Orrelius förtecknar sju olika pappers-»arter» som han kallar det och inte mindre än tre av dem användes som förpacknings- och omslagspapper till böcker och som överdragsmaterial till pappersband: »1:o Cardus- och packpapper ... 6:o Turkiskt-papper, eller blommerat, besprängt, måladt och marmoreradt papper, papier marbré, 7:o Guld- och Silfwer-rosigt papper, papier doré, argenté».⁵ I Synnerbergs *Svenskt waru-lexicon* från 1815 dokumenteras en mängd papperskvaliteter i olika format som importerades till Sverige från Holland, Frankrike, England, Schweiz, Tyskland och andra länder, däribland färgade, målade och dekorerade papper för omslag till böcker.⁶

2. PAPPERSBAND

Pappbandet och broschyren

Från 1700-talets andra och fram under 1800-talets första hälft omtalar källorna i huvudsak två olika typer av pappersband – den ena bandtypen kallades »broschyr» eller »pappersband» och den andra »pappband».⁷ Längre fram

⁵ Magnus Orrelius, *Köpman- och material-lexicon, innehållande beskrifning på alla handelswaror, til deras hemort, beskaffenhet, tilwerkning, brukbarhet och försälgning, samt derjämte upräknade på swenska, latin, tyska, fransyska, äfwen ibland på engelska: och holländska*. Stockholm, A. J. Nordström, 1797, s. 278–279.

⁶ Lars Nilsson Synnerberg, *Svenskt waru-lexicon uti sammandrag ur de mest bekanta författares arbeten, rörande handeln*. Göteborg, S. Norberg, 1815, II, s. 26–30.

⁷ Fri översättning: »Pappbandet skiljer sig från broschyren så till vida att den senare endast är försedd med ett omslag av enkelt eller dubbel papper.» Från: »Der Pappband unterscheidet sich von der Broschüre, indem letztere nur mit einem Umschlage von einfachem oder doppeltem Papiere versehen ist». J.S. Ersch & J.G. Gruber (red.), *Allgemeine Encyclopädie der Wissenschaften und Künste in alphabetischer Folge von genannten schriftstellern bearbeitet*. Leipzig

på 1800-talet användes också termen »kartonnage». En tidig svensk beskrivning av pappersband får man i en *Vägledning* över olika yrken som utgavs av G. Löwegren 1818. I artikeln »Bokbindare» kan man läsa: »Sämre band äro: pappband och pappersband, hvilket sednare är blott en inhäftning med något färgadt pappersomslag.»⁸

Broschyren/pappersbandet var den enklaste inbindningen av de nämnda banden. Bandet kan vara mjukt eller styvt och i den formulerade typologin kallas bandtypen omslagsband. Den andra bandtypen Löwegren omtalade var pappbandet. Typologiskt och tekniskt tillhör inte »pappbandet» den grupp av band som studeras i avhandlingen. I denna presentation behandlas de dock i korthet för att skillnaderna mellan bandtyperna ska vara klargjorda. Jfr bild III:1–3.

De båda bandtyperna hade flera särskiljande drag, i huvudsak var omslagning av överdraget utmärkande för dåtidens broschyr/pappersband medan pappbandet, enligt typologin, kan beskrivas som ett byggt pappersband. I det följande ges en översiktlig beskrivning av bandtypernas etymologi och teknik årtiondena kring 1800, kort berörs också bandformen »kartonnage».

Det byggda pappersbandet: teknik och benämningar

När bokproduktionen ökade under 1700-talets andra hälft blev pappersbundna böcker ett prisvärt alternativ till enkla halvskeinband.⁹ Ett bevarat och tidigt exempel på ett byggt pappersband har bundits på *Johan Lockes Oförgripelige tankar om werdlig regerings rätta ursprung* (1726). Bandet har ansatta tröpärmar och ett brunt överdragspapper sprängt i svart och rödsprängda snitt. Ryggen saknas, det har troligen varit en lösrygg.¹⁰ Från den gustavianska tiden finns bevarade pappersband överdragna med stenmarmorerade eller ljusa ockrafärgade och sprängda papper. I början av 1800-talet användes glättade papper i ljust blått, gult och senare grönt. Under 1820-talet kom de första emissionspappersbanden. På Ludvig Öbergs förlag publicerades 1828 *Konsten att blifva tio år yngre. En handbok för herrar och fruntimmer som vilja förhöja, bibehålla eller återställa sin ungdomsskönhet* bunden med ett tryckt överdragspapper i

1818–1889. Andra avdeln., D. XVI, 1839, s. 171; Thon 1856, s. 40 f. och s. 88; Benämningen »pappersband» återfinns också i bokbindarräkningar. Exempel: »3ne Pjesar häft. i Pappersband à 4 sk.» Verif. 30, 1807 Års Biblioteks Räkning. Serie C. Universitetsbibliotekets arkiv, Lund.

8 *Kort vägledning till kännedom af de hufvudsakligaste konst, slöjder, yrken och handverk.* Göteborg, G. Löwegren, 1818, s. 41.

9 Vid jämförelser av bokbindarräkningar och prislister kan priset för pappersband uppskattas till 1/2 till 2/3 av priset för ett enkelt halvskeinband av »välsk» typ. Som exempel kan anföras Johan Berggrens priser. Byggda pappersband i 8:0 kostade mellan 6 och 8 skilling medan de »välska banden» i samma storlek kostade 12 skilling. Bibliotekets räkningar 1805–1814, Universitetsbibliotekets arkiv, serie C, Lund; Björn Dal & Per S. Ridderstad, *Svenska bokband: historisk översikt.* Stockholm 1996, s. 19.

10 Exemplar, Mats Rehnström antikvariat (MRA) 1999.



BILD III:1. Från vänster till höger:

a) Styvt omslagsband, tryckt och rosamålat överdragspapper, skuren, fast rygg, ryggtiteletikett i manuskript, pärm- och fria försätts.

Inlaga: *Hederwärda bonde-ståndets protocoller wid riksdagen i Stockholm år 1809*. Stockholm, P. Sohm, 1809.

b) Byggt pappersband, tryckt och rosamålat överdragspapper, snitt sprängt i rött, lös rygg, titeletikett i manuskript, pärm- och fria försätts.

Inlaga: *Hederwärda bonde-ståndets protocoller wid riksdagen i Stockholm år 1809. Andra bandet*. Stockholm, P. Sohm, 1810. Exemplar HS 2009.

BILD III:2. Från vänster till höger, böckernas övre kant: styvt omslagsband med fast rygg och byggt pappersband med lös rygg. Det styva bandet med jämnskuren pärm och inlaga och det byggda bandet med en klädd pärm. Inlagor jfr bild III:1.



BILD III:3. Från vänster till höger: pärmarnas insida med pärm- och fria försätts. Observera skillnaden i ansättning som framträder genom papperet längs falsen på pärmarnas insidor. Det byggda bandet har en ansättningsfals. Inlagor jfr bild III:1.

ett byggt pappersband. På bandemissionens baksida kan man läsa »Pappb. 24 sk. B:ko.».¹¹ Typiskt användes samma tryckta överdragspapper för dessa emissioner som till förlagens omslagsband.

Den gängse benämningen på byggda pappersband var >pappband>. Pappbandets namn syftade på pappen som användes till pärm för dessa inbindningar och inlånades från tyskans >pappband> och >pappenband>. I *Allgemeine Encyclopedie der Wissenschaft und Künste* (1839) beskrivs bandtypen på följande sätt: »Pappband. Hos bokbindaren benämnes en bok som är bunden i pappband eller papp för pappband om den är försedd med styva pärmar (inte som tidigare var brukligt av trä) och dessa är överdragna enbart med papper (inte helt eller delvis med skinn).»¹²

¹¹ Exempel: *Konsten att blifva tio år yngre. En handbok för herrar och fruntimmer, som vilja förhöja, bibehålla eller återställa sin ungdomsskönhet.* Ludv. Öbergs förlag, Stockholm, Elméns & Granberg, 1828. Exemplar LSB 7:0228. Läsesällskapets bibliotek, Karlskrona.

¹² Översättning från: »PAPPBAND. Bei den Buchbindern heist ein Buch in Pappband oder in pappe gebunden ein solches, welches mit steifen Deckeln von Papp (nicht, wie fruher gebräuchlich war, von holz) versehen ist, und woran diese Deckel blos mit Papier (nicht ganz oder thielweise mit Leder) überzogen sind.» *Allgemeine Encyclopädie der Wissenschaft und Künste.* D. XVI, 1839, s. 171.

Långt fram på 1800-talet bands pappersband som byggda band, det vill säga med pärmar ansatta på bind och fals.¹³ Till sin konstruktion kan de jämföras med de samtida enkla halvskinnband som kallades väliska band.¹⁴ I Greves och Thons handledningar lämnas detaljerade redogörelser för tillverkningen av byggda pappersband. Det framgår tydligt att banden var konstruerade enligt denna teknik.¹⁵ Bandet hade ett bearbetat bokblock, ryggen var rundad och hade grund fals, bokblocket skars runt om, snittet dekorerades genom sprängning eller färgning. Ryggpapperet tillverkade bokbindaren själv av flera lager sammanklistrade skrivpapper som skars större än ryggen. Ryggpapperet rundades, falsades och ansattes på bokens ansättningsfals, därefter monterades pärmarna – vilket kallades ansättning. Därefter överdrogs bandet med papper som slogs om pärmens kanter och till sist klistrades försättspapperet mot pärmens insida. Banden fick torka i press. På enklare pappersband, exempelvis förlagsbanden, uteslöt man ofta det ansatta lösyggpapperet som gav pappersbandet dess styrka, vilket fick till följd att bandens fals och rygg blev skör, särskilt när det tunna maskintillverkade papperet kom i bruk under 1840-talet.¹⁶

Kartonnage – det enkla pappersbandet

>Kartonnage> (fr. *carton*, kartong) är en annan beteckning för pappersband som man finner i källorna. Med kartonnage avsågs ett pappersband i enkelt utförande.¹⁷ Termen etablerades några årtionden in på 1800-talet framförallt i

¹³ Thon 1856, s. 88.

¹⁴ Enkla halvskinnband och pappersband skiljer sig tekniskt åt i ryggens utformning. Halvskinnbanden hade fast rygg eller en lösygg skuren till samma storlek som inlagans rygg. Pappersbandet har en lösygg bredare än inlagans rygg, vilken ansattes på bindningens ansättningsfals. »Väliska band» från denna tid var vanligen ljusbruna halvband med smala skinnryggar och små hörn, guldörningen var sparsam. Thon 1856, kallar väliska band för »simpla läderband» det vill säga enkla läderband. Se vidare kapitel VI.

¹⁵ Thon 1832, s. 245 f.; Thon 1856, s. 88 f.; Greve 1822, s. 325 och 342 f.; Se även Dag-Ernst Petersen, »Die handwerklichen Gebrauchseinbände» i Dag-Ernst Petersen & Ernst-Peter Biesalski (red.), *Gebunden in der Dampfbuchbinderei: Buchbinden im Wandel des 19. Jahrhunderts; [Ausstellung im Zeughaus der Herzog-August-Bibliothek vom 26. Februar bis 29. Mai 1994]*. Wiesbaden 1994, s. 99–114, s. 104 f.; Petersen beskriver framställningen av >pappband>, han betonar att tillverkningen av byggda pappersband ställde högre krav på hantverksskicklighet än vanliga enkla halvskinnband.

¹⁶ Exempel: Byggt pappersband med förlagets tryckta och blå överdragspapper, fast rygg. Inlaga: *Communionbok för unga nattvardsgäster*. Stockholm, S. Rumstedt, 1841. Exemplar BD 2005.

¹⁷ »Manche Bücher, hauptsächlich die dünnern, werden öfters nur kartonnirt, brochirt oder geheftet, d. h. entweder in ganz dünne Papp, oder blos in Papier auf eine einfache Art eingebunden.» Under artikeln Buchbinder i *Allgemeine Encyclopädie der Wissenschaften und Künste*. D. XIII, 1824, s. 292. Fri översättning: »Många böcker, huvudsakligen de tunna blir oftare enbart kartonnerade, broscherade eller häftade, det vill säga enkelt inbundna antingen i tunt papp eller papper.»; Under artikeln Pappband i Ersch & Gruber 1839, D. XVI kan man läsa:

förlagskataloger för att beskriva enkla förlagspappersband, som regel emissioner. Under 1800-talets senare hälft blev det en vanlig beteckning på pappersbundna förlagsartiklar.¹⁸ Benämningen är problematisk eftersom det inte finns några andra specifika särdrag angivna för bandformen än just dess enkelhet. Termen »kartonnage» används av det skälet inte i den skisserade typologin, istället används beteckningen styvt omslagsband eller hårt pappersband beroende av bandets utformning.

Kartonnage kunde tillverkas på olika sätt: antingen som ett helansatt, det vill säga byggt band, eller som ett inhängt band, två förhållandevis enkla tekniker. Inhängt band jfr bild III:4–6. På helansatta band ansmörjdes pärmmaterialet helt och fastpressades på försättsbladet, bandet skars därefter runt om, inlaga och överdrag var alltså jämnskuret. De helansatta banden saknade fals och metoden var i princip densamma som för helomslagna band men med den skillnaden att pärmmaterialet var hårt istället för mjukt eller styvt. Jfr tabell 1 i kapitel II. Det förklarar varför denna beteckning blev vanlig för förlagspappersband under 1800-talets senare hälft. Exempel på helansatta pappersband finner man också bland de tidiga emissionspappersbanden, till exempel F. v. Schillers *Valda skaldestycken* från W. F. Holmgrens förlag 1822. Bandet är ett jämnskuret helansatt pappersband med gula snitt, överdragspapperet som är litograferat med en ram och mittornament, är klistrat direkt på bokens rygg.¹⁹ Jfr bild III:7–9.

Ny teknik och nya bandtyper

Enstaka tidiga exempel på tekniska förändringar och ny dekor förebådar förändringar i produktionen vilka utvecklades och etablerades i takt med marknadens behov. Förekomsten av exempelvis inhängda band bekräftar införandet av rationaliserade arbetsmetoder under 1800-talet. Dekorerade förlagsband visar nya moden och smakriktningar. Inom bokbandsforskningen har man tyvärr ofta underlåtit att analysera bandens tekniska konstruktion från andra än estetiska utgångspunkter. Av den anledningen har några hårda pappersband daterade till 1800-talets början tagits isär för att se hur de bundits. Thons och Greves utförliga tekniska beskrivningar stämmer i detalj med hur dessa pappersband

»Ein in ganz einfachem Pappbande ohne alle Verzierung gebundenes Buch heisst cartonnirt.» Fri översättning: »Ett enkelt pappband utan några utsmyckningar benämns kartonnage»; Se även Kartonnage i Persson 1950–1951; SAOB hänvisar till Ekhsborn 1868.

18 Se exempelvis Hjalmar Linnström, *Svenskt boklexikon: åren 1830–1865*, 1–2. Stockholm 1883–1884 och P. A. Norstedt och Söners förlagskatalog 1823–1878. Nr. 1. Stockholm 1895.

19 Emissionsband, flera exemplar noterade. MRA 1999 och BD 2003, se även SB 17. Avbildad hos Arthur Sjögren, »Bokomslag från äldre tider. Förlagsbrochering med typografiskt bokdekor» i *Nordisk boktryckarekonst 1928*. Årg 29. Stockholm 1928, bild 5.



BILD III:5 Inhängt pappersband (kartonnage). I bandets övre kant ser man den tunna färdigställda papperspärmen som inlagan är inhängd i, ryggen är inte rundad. Inlaga jfr bild III:4.

BILD III:4. Inhängt pappersband (kartonnage), emissionsband. Tryck på gult överdragspapper, skuren.

Inlaga: Sundevall, Carl J., *Zoologisk handatlas för skolor eller Figurer till Lärobok i zoologien, 2., öfversedd och tillökade uppl.* Gleerup, Lund, 1850. Exemplar HS 2009.



BILD III:6. Inhängt pappersband (kartonnage), främre pärmens insida. Pärmförsätts och den inre falsens plana karaktär visar att bandet är inhängt. Inlaga jfr bild III:4.



BILD III:7. Helansatt hårt pappersband (kartonnage), emissionsband. Litografiskt tryck på bruntonat papper, rundad rygg, gula snitt.

Inlaga: Schiller, Friedrich von, *Valda skaldestycken af Friedrich von Schiller. Öfversatta af Dorothea Dunkel, född Altén*. W. Fabian Holmgrens förlag, Stockholm, Ecksteinska tryckeriet, 1822. Exemplar BD 1822.



BILD III:8. Helansatt hårt pappersband (kartonnage), gult snitt. I bandets övre kant ser man att bandet är jämskuret i övre och nedre kant efter att pärm och överdrag anbringats på inlagan. Tekniken kallas helansättning. Inlaga jfr bild III:7.



BILD III:9. Helansatt hårt pappersband (kartonnage). Den bakre pärmens insida. Till höger syns överdragets inslag i pärmens främre kant. Inlaga jfr bild III:7.

är tillverkade.²⁰ Cloonans schematiska bilder av tyska pappersband, så som de presenteras i hennes avhandling från 1988 och i *Early bindings in paper* stämmer inte med vad vare sig Thon eller Greve beskriver i sina handledningar eller med mina svenska bandexempel. Cloonan skriver att det »hårda inhängda pappersbandet» användes för tidskrifter i Tyskland.²¹ Enligt Middleton introducerades tekniken att hänga in inlagan i en färdig pärm mellan 1825 och 1830, men att det dröjde flera år innan kloten var ett allmänt använt överdragsmaterial och den nya metoden och bandtypen var etablerad i produktionen.²² Både manualer och bandexempel pekar mot att det inhängda bandet inte var etablerat på marknaden förrän en bit in på 1800-talet, alltså efter den period som Cloonan studerat. Det är troligare att de band Cloonan beskriver bundits som byggda band med ansatta eller helansatta hårda pärmar. Många hårda pappersband fram till 1840-talet är med stor sannolikhet inte inhängda utan tillverkade enligt den äldre byggda bandkonstruktionens teknik. Det inhängda bandet, både av klot och papper, var intimt förknippat med prägling och pressförgyllning av bandpärmarna och tekniken tillämpades inte i Sverige i större utsträckning förrän på 1840- och 50-talet. Samtidigt finns det en hel del exempel på tidiga emissionsband av papper där man använt sig av inhängning för att tillverka det hårda bandet. Ett exempel är den av H. A. Nordström utgivna Berquins *Samlade arbeten* (1808) i ett hårt pappersband med orange överdragspapper och typografiskt tryckt ramdekor och titel.²³ Detta förlagspappersband har en

20 I det enskilda fallet är de båda teknikerna i praktiken relativt svåra att skilja åt med mindre än att man lossar på försätts och ansättningsfals på det enskilda bandet. Dekormetod, inlagans och falsens form, försätts och inslagens utseende i kombination indikerar för ett tränat öga den troligaste bandtekniken. Dekonstruerade band: Exempel 1. Byggt pappersband med ljusblått överdragspapper, ryggtitel i guld på röd pappersetikett, röd pappersetikett med tryck »J. Watrang» på främre pärmen, blåsprängda snitt. Bandet har lös rygg ansatt på fals av försättspapper och bind enl. Thons beskrivning. Inlaga: Müller, J. G., *Herrarne på Waldhem*, Stockholm, A. Zetterberg, 1798. Exemplar HS 2005. Exempel 2. Byggt pappersband med blått marmorerat överdragspapper, ljusgul titeletikett, grönsprängt snitt. Inlaga: *Conversationslexikon. Femte delen*. Örebro, N. M. Lindh, 1831. Exemplar HS 2005.

21 »Many examples of rigid paper case bindings can be found in eighteenth-century Germany where they were commonly used on periodicals.» Cloonan 1991, s. 6, 9 och 11 (illustrationer). Michèle Valerie Cloonan, *Paper-covered books, from their first known use in 1482 to the introduction of cloth, ca. 1825*. Ann Arbor, Mich., (1988) 1990, s. 13 och 22 (bild); Jan Storm Van Leeuwen gör i sin uppsats »Some observations on Dutch publishers' bindings up to to 1800» ett liknande antagande om inhängda förlagspappersband. Enligt min erfarenhet kan det vara svårt att alls avgöra om en bok från denna tid är inhängd eller byggd utan att lossa på försättspapperet. Storm van Leeuwen i Anthony Hobson & Dennis E. Rhodes (red.), *Bookbindings & other bibliophily*. Verona 1994, s. 287–319, 309–310.

22 Middleton 1996, s. 74.

23 Arnaud Berquin, *Samlade arbeten af A. Berquin. Barnvännen*. 1–4. Stockholm, H. A. Nordström, 1808–1810. Avbildad i Bengtsson 1949, s. 75. Flera exemplar noterade i annan färg på överdragspapperet än orange och med tryckta ryggetiketter. Exemplar BD 2002. Trycket har även registrerats med samma omslag men som styvt omslagsband på oskuren inlaga i Västerviks gymnasiebibliotek, tidigare Forsby herrgård. Se även SB17.

svag konstruktion av inhängd modell och får betraktas som en form av kommersiellt experimenterande med en bandtyp vars fulla tekniska konstruktion ännu inte utvecklats av bokbindarna.

Övergången från en typ av tillverkning till en annan, från det byggda till det inhängda bandet ägde rum på förlagsbandsproduktionens sida. Den fick sin introduktion med tillverkningen av emissionsband i papper och klot. Det byggda bandets teknik representerar ett hantverksmässigt utfört arbete som man kan anta varit längre i bruk inom privatbokbinderiet, medan det inhängda bandet pekar mot en i högre grad rationaliserad bandproduktion. Hårda emissionspappersband framställdes med nya rationella inbindningsmetoder, löspärm och färdig inlaga. Hur denna tekniska övergång gick till i Sverige och vilka drivkrafterna var för bokmarknadens aktörer kommer till en del att besvaras längre fram i studien.

3. PAPPERSOMSLAG

Under 1700-talets andra hälft utvecklades den seriella och periodiska utgivningen kraftigt vilket var en av flera faktorer som bidrog till pappersbandets etablering på marknaden under den aktuella perioden.²⁴ Från den här tiden hittar man flera beteckningar för pappersomslag i encyklopedier, manualer, räkenskaper, förlagskataloger och tidningsannonser – bandformen benämndes >pappersband>, >broschyr>, >omslag> och >häfte>. Samtidigt användes också benämningen >exemplar> för böcker som såldes i lösa lägg. Den allmänna användningen av beteckningen >häfte> och >pappersband> i kataloger och annonser visar att häftet blev en kommersiellt gångbar publikations- och bandform hos förlags- och bokhandel. Begreppet >häfte> fick under den här tiden två olika innebörder.

Förlags- och bokhandelstermerna >exemplar> och >häfte>

Ordet >häfte> användes för att beteckna en samling hophäftade blad med eller utan omslag, ett biljetthäfte, ett räknehäfte eller till exempel en häftad bok. Denna innebörd av ordet häfte kan ledas tillbaka till verbet >häfta>.²⁵ >Häfte> användes även med bibliografisk innebörd och avsåg då en del av en publikation som publicerades löpande, det vill säga en periodisk publikation eller som en del av ett verk som publicerades i flera delar, det man kallar en seriell publikation.²⁶

24 Dal 1996, s. 27. (b).

25 SAOB och NEO, HIST.: sedan 1717; jfr fornsv. *häpta*, *häfta* >binda; fängsla; hämma>.

26 SAOB och NEO.

Generellt är noteringar om böckers bindning sällsynta i förlagens och bokhandelns kataloger ända fram till 1790-talet, priser avsåg trycken i exemplar, det vill säga som vikta tryckark. I distributionsledet handlade man som regel med böcker i exemplarform. Priset på almanackan fastställdes genom Kungl. brev 1749 till 6 öre kopparmynt häftat och skuret per exemplar.²⁷ Dessa exemplar var falsade och på enklaste vis sammanhållna med tråd och papper.²⁸ Denna mycket enkla inbindning ansågs inte vara ett band i egentlig mening och accepterades därför av bokbindarna som en distributionsform i bokhandeln. De bundna böckerna hade ju bokbindarna ensamrätt att sälja. Under de sista årtiondena av 1700-talet etablerades en utgivning av tidskrifter och seriella publikationer i häftesform; man både annonserade och sålde skrifter på detta vis, vanligen häftade med ett karaktäristiskt tryckt omslag i väntan på att hela verket utkommit.²⁹ Parallellt med att nya utgivningsformer etablerades började tryckare, förlag och bokhandel också använda benämningen »h», »häfte» och »häftad» i sina försäljningskataloger och annonser med betydelsen häftad och pappersomslagen bok. Väl synligt på böckernas omslag trycktes bokens titel, pris och bandform: »häftad», »häftad och skuren».³⁰ Samtida bokauktionskataloger vittnar om samma användning, här möts man av beteckning förkortad som »h» (häfte).³¹

Innebörden av begreppet »häfte» kan alltså tolkas på två sätt. Substantivet »häfte» syftade dels på ett fysiskt objekt, en samling hopfogade lösa blad, dels på en bibliografisk enhet, en del av en periodisk skrift eller seriellt utgivet verk. Verbet »häfta» i betydelsen sy samman lösa blad är äldst och belagd i svenska språket sedan början av 1700-talet.³² Denna häftesframställning var ett bokbindarprivilegium. Substantivet »häfte» i bibliografisk mening som del av ett verk eller tidskrift är belagd sedan 1783.³³

Samtidigt som man handlade med böcker i exemplarform annonserades alltså pappersomslagna och häftade böcker som en bandform. I bokhandlare

27 Schück 1923, d. II, s. 72 f. I Schück står »oskuret», SB17 säger »skuret», se SB 17.

28 *Svenska akademiens dagbok. 1801–1802*. Per S. Ridderstad (red.), Stockholm 1989, s. 101, not 7.

29 Exempel: Tryckt omslag till Johan August Pfeiffer & Olof Swartz, *Magasin för blomster-älskare och idkare af trädgårds-skötsel*. Stockholm, C. Delén, 1803–1809. »Häftet N:o 2.», 1803. Exemplar BD 2005.

30 »Häftad» ger 1191 träffar i SB17. Exempel: Daniel Pettersson, *Saga om Mercurius och Vulcanus*. Göteborg, J. G. Lange, 1761. Pris: »1 daler kopparmynt» häftad och skuren. Se SB17. »Häftad och skuren» ger 330 träffar i SB17, varav en stor del almanackor. Annat exempel: *Den ärfarne och pålitelige hästläkaren, eller Bepröfwade och godkände botemedel, för de mäst gångbara sjukdomar*. Falun, P. O. Axmar, 1790. Pris: »3 sz.» häftad och skuren. Se SB17.

31 Jfr anförda bokauktionskataloger i kapitel VI av detta arbete.

32 SAOB hänvisar till Lind 1738.

33 SAOB hänvisar till Lagerbring 1783.

Silverstolpes katalog inför hindersmässomarknaden i Örebro 1799 kunde man läsa: »För de Böcker, hvilka ej äro upförde såsom häftade eller bundna, betalas fyra sk. för hvarje häftad och 12 sk. för hvarje i V.b. bunden del.»³⁴ På Marquards förlag salufördes böcker både som exemplar och som »häftade» med angiven prisskillnad för båda.³⁵ Tidningsannonser vittnar också om att häftet var ett mycket vanligt handels- och förlagsband vid sidan om försäljningen av böcker i exemplar: »Af trycket har utkommit och säljes i Utters Boklåda: Om Klöfwer-Gräset, eller den stora röda Wäplingen, 1 ½ sk. Exempl. och häft. 2 sk.»³⁶

En jämförelse mellan våra första nationalbibliografier, båda utgivna av Boktryckeri-societeten, *Allmän catalog öfver de uti Sverige och Finland ifrån början af detta århundrade utkomna böcker och skrifter* (1801–1805) och den senare *Swensk bibliographi* från 1828 visar också att häftet blev en publikationsform under den aktuella perioden. I den förra redovisades de flesta tryck i arkform (»1 ½») samt format (»8:o»), medan den senare till övervägande delen angav tryckens sidantal, (»sid.») och format (»8:o»), samt ett pris för trycket i häftad (»h.») form.³⁷ Denna förändring inträdde före introduktionen av det maskingjorda papperet. Den pappersbundna boken togs här för given eftersom den hade slagit igenom som förlags- och emissionsband. En annan förklaring till att katalogerna redovisade förlagsartiklar i häftad form är att det tryckta omslaget introducerades under den aktuella perioden. Handeln med exemplar och häften och skillnaderna emellan dem behandlas vidare i kapitel VI och det tryckta omslaget i kapitel V.

Broschyr och broschering

I nutida dagligt tal åsyftas med »broschyr» oftast reklambroschyrer eller andra trycksaker för tillfälligt bruk, tidigare användes ordet också i betydelsen småskrift och ströskrift.³⁸ Numera har ordet i en del sammanhang också en bibliografisk innebörd, med »broschyr» avses häftade trycksaker av mindre omfång,

34 V.b. avser välskt band och är ett enkelt halvskinband. Gustaf Abraham Silverstolpe, *Förteckning på nyligen inkomna böcker, som försäljas hos bokhandlaren magister Silverstolpe under hindersmässo marknaden i Örebro*. Stockholm, A. Zetterberg, 1799.

35 Carl Fredrik Marquard, *Förteckning på C. F. Marquards förlag af böcker och skrifter*. Stockholm, C. F. Marquard, 1802.

36 *Dagligt Allehanda* nr 102, 7/5. Stockholm 1796.

37 Pehr Malmström & Peter Adam Wallmark (red.), *Allmän catalog öfver de uti Sverige och Finland ifrån början af detta århundrade utkomna böcker och skrifter, i systematisk ordning författad, och enligt kongl. maj:ts nådigste stadgande, utgifven af boktryckeri-societeten. Första bandet.: 1801–1805*. Stockholm, Kongl. tryckeriet, 1806–1808; *Swensk bibliographi eller allmän förteckning öfver utkomna böcker, gravurer, kartor, stentryck och musikalier, Boktryckeri-societeten*. Stockholm 1828–1865.

38 SAOB: broschyr, liten häftad (o. med omslag försedd) bok, häfte (som utgör ett självständigt helt); särsk. om dyl. häfte med inlägg i ngn aktuell fråga; flygskrift, småskrift, ströskrift.

högst 48 sidor.³⁹ Ordet ›broschyr› har franskt ursprung, verbet *brocher* betyder ›att sticka› det vill säga att häfta samman och användes med denna betydelse sedan 1718.⁴⁰ I Dudins manual *L'art du relieur doreur de livres* (1772) beskrivs broschering: »Broschera; efter att arken vikts och hopsamlats, häftas de på endast två bind, och överdrages med blått eller marmorerat papper utan att slås eller skäras.»⁴¹ I Diderots *Encyclopédie* (1751) lämnas följande upplysning: »de bästa böcker broscheras på detta sätt så väl som de sämsta.»⁴² I Tyskland var den övergripande betydelsen av ›Brochüre› till att börja med ›liten publikation› och omnämns så i Denis *Einleitung in die Bücherkunde* (1777).⁴³ Termen etablerades sedan inom hantverket med syfte på denna typ av inbindning och man finner den både i Greves och Thons handledningar.⁴⁴ Under artikeln »PAPPBAND» i *Allgemeine Encyclopädie der Wissenschaft und Künste* (1839) beskrivs ›broschyren› med följande ord: »Pappbandet skiljer sig från broschyren genom att den senare endast är försedd med omslag av enkelt eller dubbelt papper.»⁴⁵ Från mitten av 1800-talet hittar man termen i svenska ordböcker och manualer.⁴⁶ I den svenska översättningen av Thons manual *Den skicklige bokbindaren* kan man läsa: »Brochurer, hvilka endast skola häftas (brocheras) och, i stället för permar, erhålla omslag av papper.»⁴⁷ I början av 1900-talet var begreppet etablerat, R. Geete skriver i artikeln »Bokbinderi» i *Nordisk familjebok* (1905): »Vid häftning (*brochure*) limmas omslaget på ryggen av de sammanlagda ar-

39 NE: broschyr. Definition av UNESCO. I LIBRIS formathandbok är termen inte upptagen. Där ges endast en definition av termen bok med nära synonymer ›häfte› och ›broschyr›. *Terminologi för LIBRIS formathandbok*, Kungl. biblioteket: <http://www.kb.se/katalogisering/Formathandboken/Terminologi/> (2009-09-02).

40 Giles Barber, »Continental paper wrappers and publishers' bindings in the 18th century» i *The Book Collector*. Spring 1975, London 1975, s. 37–49. Barber anger år men ingen källa s. 39.

41 Fri översättning: »Broscher; c'est après avoir plié les ficelles [sic, feuilles] d'un livre & les avoir assemblées, les coudre ensemble à deux nerfs seulement, & les couvrir de papier blue ou marbré sans les battre ni les couper.» René Martin Dudin, *L'art du relieur doreur de livres*. Paris 1772. Faks. Alençon 1980, s. 107.

42 Fri översättning: »les meilleurs livres se brochent ainsi que les plus mauvais». Citerat ur Barber 1975, s. 38; Denis Diderot, Jean Le Rond d'Alembert & Pierre Mouchon (red.), *Encyclopédie; ou Dictionnaire raisonné des sciences, des arts et des métiers, par une société de gens de lettres*. Paris 1751–1765.

43 Cit. ur Barber 1975, s. 39: »small publication»; I Michael Denis, *Einleitung in die Bücherkunde*. Wien 1777–1778 står enligt Barber: »Broschüren oder pièces fugitives».

44 Greve 1822, s. 196 och 304; Thon 1832, s. 173 och 206.

45 Fri översättning: »Der Pappband unterscheidet sich von der Broschüre, indem letztere nur mit einem Umschlage von einfachem oder doppeltem Papiere versehen ist.» *Allgemeine Encyclopädie der Wissenschaft und Künste*. 1839, s. 171.

46 SAOB: broschyr 1779, broschering med hänvisning till Andersson 1845 och *Arbetets bok* 1875. Se vidare Thon 1856, s. 38 och 40; Otto Wilhelm Ålund (red.), *Uppfinningarnas bok: öfversigt af det industriella arbetets utveckling på alla områden*, Stockholm 1873–1875. Del V, 1875, s. 516. <http://runeberg.org/uppfinn/> (2009-09-01).

47 I svenska upplagan av Thon 1856, s. 38.

ken».⁴⁸ Ordet >broschyr> användes alltså synonymt med pappersband i första hand inom hantverket för att beskriva olika former av pappersomslag. Med införandet av en svensk standard för inbindning av böcker 1997 utvecklades termen som beteckning för en bandtyp.⁴⁹ I LIBRIS terminologi och format-handbok är termen inte heller förtecknad.⁵⁰

Pappersband

>Pappersband> var troligen den term som flitigast var i bruk hos bokbindarna för att beskriva inbindning av böcker i pappersomslag. Thon använder exempelvis termen i sin handledning.⁵¹ I bokbindarräkningar hittar man också denna benämning. I taxan för bindning av dissertationer som fastställdes 1774 för akademibokbindarna i Lund användes emellertid inte beteckningen >pappersband>. Taxan fastställde däremot pris för falsning, klistring, och häftning av dissertationer per hundrade. För omslagning, skärning och förgyllning bestämdes priserna istället per band och efter överdragspapperens och snittbearbetningens kostnad.⁵² Det är förklarligt, dissertationer spreds många gånger utan omslag – de sidhäftades och försågs eventuellt med en ryggrensa. Inbindning av tryck genom sidhäftning och ett skyddande ryggomslag ska betraktas som en bandform. I akademibokbindare Christian Bongs (1765–1796) bokbindarräkningar omtalas bindning av disputationer som »hopsamlat, falsat och heftat».⁵³

Akademibokbindare Johan Berggren (1802–1815) band mestadels Universitetsbibliotekets böcker i byggda pappersband (>pappband>) och enkla byggda halvskinnband (>Wälska band>). Men han redovisade också arbete med inbindning av en del lättare lektyr i pappersomslagna band: »Bondflickan Pappersband – 6 sk» och »3ne Pjesar häft. i Pappersband à 4 sk».⁵⁴ Omslagsband utförda av bokbindare J. L. Gagge för Svenska akademien omskrivs också som »Pappers Band» i dennes räkningar. År 1799 inbands bland annat akademisekreteraren Silverstolpes tryckta inträdestal i pappersband, 300 st. skurna och

48 *Nordisk familjebok*. Artikeln: Bokbinderi. 2a uppl. Stockholm 1904–1926, del 3, 1905. <http://runeberg.org/nfbc/0513.html> (2009-09-01).

49 »Broschyr» och »broscherat band» Persson 1950–51; *SS 66 70 05 Dokumentation – bindning av böcker, periodika och andra pappershandlingar för arkiv och bibliotek – metoder och material*. SIS, Stockholm, 1997.

50 *Terminologi för LIBRIS formathandbok*, Kungl. biblioteket: <http://www.kb.se/katalogisering/Formathandboken/Terminologi/> (2009-09-02).

51 Thon 1856, s. 40.

52 *Taxa för Kongl. Academiens bokbindare i Lund hvarefter Disputationers inbindning kommer at betalas*. UBL Serie C. Biblioteksräkningar 1774. Löst blad i räkenskaperna.

53 William Karlson, *Bokband och bokbindare i Lund*. Lund 1939, s. 114.

54 Verif. 27, 1806 Års Biblioteks Räkning. Verif. 30, 1807 Års Biblioteks Räkning. UBL.

10 st. med förgyllda snitt i mörkblått papper.⁵⁵ Pappersband var också en vanlig annons- och försäljningsform hos bokhandlarna. Bokhandlare Utter annonserade till exempel ett flertal titlar i *Stockholms Posten* 1792 där han dessutom informerade att »Alla desse böcker äro häftade i pappersband.»⁵⁶

4. BARA ETT KUVERT

Pappersband som band och ickeband

Historiskt har pappersomslag inte ansetts som band i egentlig mening. I *Dictionnaire universel de commerce [...] d'arts et métiers* (1723) gjorde Savary des Bruslons en åtskillnad mellan obundna och bundna böcker enligt följande: »en broschyr är häftad utan bind, en bunden är häftad på bind».⁵⁷ Thon uttryckte sig i liknande ordalag när han talade om att: »Häftning av pappersband, d. v. s. sådana böcker, hvilka icke bindas utan endast häftas».⁵⁸ I Dudins manual från 1772 kan man angående broschyrer läsa att: »Det finns böcker som på grund av sitt ringa värde eller lilla omfång kallas broschyrer. Bokhandlarna säljer flertalet böcker broscherade därför att många människor vill binda sina böcker efter eget tycke.»⁵⁹

Denna åtskillnad mellan bundna och obundna böcker har sin förklaring i de produktions- och distributionsförhållanden som styrde handeln med böcker från boktryckarkonstens början till långt fram på 1800-talet. Tryck såldes och transporterades i arkform och de bands lokalt genom förläggarens, bokhandlarens eller konsumentens egen försorg.⁶⁰ I Sverige reglerades dessa förhållanden också av förordningar som talade om i vilken form böcker fick säljas av olika aktörer på marknaden. Fram till 1700-talets mitt hade bokbindarna formellt, men med en del undantag, ensamrätt på försäljning av bundna böcker.⁶¹ Tryckare/

55 Verif. 10, 1799, Räkning, Svenska akademiens arkiv. Se not i *Svenska akademiens dagbok 1799–1800*. Stockholm 1983, s. 6, not 2.

56 *Stockholms Posten* nr 228, 2/10. Stockholm 1792.

57 Här citerad ur Cloonan 1991; Jacques Savary Des Bruslons, *Dictionnaire universel de commerce, contenant tout ce qui concerne le commerce qui se fait dans les quatre parties du monde... Ouvrage posthume du Sr Jacques Savary Des Bruslons... continué... et donné au public, par Philémon-Louis Savary*. Paris, J. Estienne, 1723–1730 3 vol.; Cloonan 1991 s. 24–25; Matt T. Roberts & Don Etherington, *Bookbinding and the conservation of books: a dictionary of descriptive terminology*, Washington 1982. Elektronisk resurs: <http://palimpsest.stanford.edu/don/don.html> (2008-10-24).

58 Thon 1856, s. 40.

59 Fri översättning: »Il y a des livres qui, par leur peu de mérite ou la petitesse du volume, ont pris le nom de *Brochures*. Les libraires vendent beaucoup de livres brochés, parce que bien des gens veulent faire relier leur livres à leurs goûts.» Dudin (1772) 1980, s. 107.

60 Goldschmidt (1928) 1967, s. 50. Se kapitel IV i detta arbete.

61 Schück 1923, d. II, s. 42 f. och Bennich-Björkman 1998.

förläggare fick bara sälja sina böcker obundna i tryckeribodarna och med det avsågs i exemplar.⁶² Dessa exemplar salufördes på ett eller annat sätt sammanlagda i en bunt eller häftade med ett pappersomslag.⁶³ Omslag och häftning fungerade vid denna tid som ett sammanhållande skydd utan kommersiellt värde, det var helt enkelt en distributionsform. Broschyren, häftet och pappersomslaget var inte egentliga band utan ett skyddsomslag, enligt tidens sätt att se.

Kunskapen om dessa inbindningars provisoriska karaktär i kombination med äldre tiders syn på dessa band har dominerat vår uppfattning om pappersband som en form av ickeband »ett halvstadium mellan böcker i arkform och bundna böcker», som Cloonan uttrycker det.⁶⁴ Sadleir drar en ännu skarpare gräns mellan »binding proper» och alla slags »publishers cases» det vill säga »paper wrappers, papers boards, cloth or what not» som han kallar »kuvert».⁶⁵ Enligt Cloonan och M. Roberts, som hon bland annat refererar till, är »wrappers» temporära och bör inte betraktas som inbindningar, och »pamphlet binding» är ett motsägelsefullt begrepp som sannolikt etablerats i modern tid.⁶⁶ Cloonan uppger också att historiskt har man med bundna böcker endast avsett byggda bokband men att termen nu även används om inhängda böcker. Cloonans egen studie av pappersöverdragna böcker är, trots de distinktioner hon gör i sin ordförteckning, benämnd *Early bindings in paper*. Hennes studie visar också att pappersband representerade en mängd olika bandtyper med olika funktion och syfte. Att några av dessa papperskonstruktioner inte är band i ordets egentliga betydelse är enligt min mening mer motsägelsefullt än begrepp som »pamphlet binding» eller för att travestera, broschyrband. Frågan är ju vad dessa papperskonstruktioner som sammanhåller dokumenten är för något om de inte är band? Enligt resonemanget är det tekniska detaljer som skiljer ett band från ett ickeband – detaljer som kan vara svåra att urskilja och därför problematiska enligt min mening. Att lägga en tidsaspekt på en band-

62 Rörande försäljning av böcker i bundet och obundet skick samt konflikten mellan bokbindare och boktryckare se Flintberg 1786, s. 71 f.; Schück 1923, d. II, s. 42 f. och 54 f. samt Bennich-Björkman 1998.

63 Exempel: »Exemplaret kostar häftat och skurit 9 Daler kopparmynt.» Marc Antoine Laugier, & abbé Rivers, *Bihang til amiralen lord Ansons Resa; innehållandes berättelse om engelska krigsskeppet Wagers förolyckande på en obebodd ö, belägen på västra kusten af södra America*. Stockholm, L. L. Grefning, 1762, s. [359]. SB17.

64 Fri översättning: »a halfway stage between books in sheets and bound books.» Cloonan 1991, s. 4; Se även David Foxon, »Stiched books», *The Book Collector* 24. Spring 1975, London, s. III–124.

65 Sadleir 1930, s. 1–3, omtalar förlagsband som »envelope» och »an intermediat state in book manufacture» versus »binding proper» och ett allmänt missbruk av ordet »binding».

66 Cloonan 1991, s. 88 under wrappers samt s. 79: »pamphlet binding a seemingly oxymoronic term since pamphlets are usually wrapped rather than bound.»; Roberts: wrappers: <http://206.180.235.135/don/dt/dt3820.html> (2009-08-30).

form är också diskutabelt – vem vet hur och hur länge en inbindning användes eller varade i en viss form eller om den någonsin upphörde.⁶⁷ Huvudfunktionen hos dessa pappersomslag var inte heller i första hand av interimistiskt eller temporärt slag, deras funktion var, som jag ser det, först och främst av distributivt slag. Omslagsbandet var en distributionsform som ordnade, höll samman och skyddade de tryckta arken på vägen från producent till konsument – per definition ett band. Bandformen var ekonomisk och lätt att ta isär – en teknik utvecklad för att fungera inom ett produktionssystem där bokens inbindning kunde äga rum vid olika tidpunkter i produktions- och distributionsprocessen mellan förlag och konsument.

Många typer av tryck fick aldrig heller någon annan inbindning, det gäller exempelvis många mindre tryck och tillfällestryck men inte bara dem; pamfletter, tal, dissertationer, kungörelser, tidskrifter och handlingar i olika ämnen, almanackor, populära berättelser och annan nöjesläsning samt mindre skrifter i ämnen rörande exempelvis jordbruk och hushållning är bara några kategorier av tryck som sällan bands in i nya band. Bevarade pappersband visar också genom sin form och materiella kvaliteter att bandformen var ett etablerat förlagsband och bruksband. Samtidigt var givetvis många tryck, en del seriella publikationer och häftesutgivna verk tänkta för ny inbindning vid årets slut eller när trycket var avslutat – och för dessa fungerade pappersomslaget givetvis i första hand som ett distributionsband och en tillfällig inbindning.

5. SAMMANFATTNING

Det handgjorda papperets goda materiella egenskaper, dels som överdragsmaterial och skydd, dels som trycks substrat, var några av flera viktiga faktorer som innebar att pappersband kunde spridas på bokmarknaden från 1700-talets senare hälft och fram på 1800-talet.

Kring sekelskiftet 1800 fanns ett flertal former av pappersbundna böcker på den svenska bokmarknaden. Bland dessa kan man typologiskt urskilja två typer av pappersband; >pappbandet> som var ett byggt band och pappersbandet eller >häftet> som var ett omslagsband. Omslagsbandet var vanligast, under beteckningen >häfte> och >pappersband> utvecklades bandformen under 1700-talet från en distributionsinbindning till ett handels- och förlagsband. Beteckningen >häfte> är sprungen dels ur häftesutgivningen av seriella och periodiska verk som etablerades under 1700-talet, dels ur en växande försäljning av böcker bundna i omslagsband av papper. Med >häfte> avses i dagligt tal både

67 Barber 1975, s. 37; Sadleir 1930, s. 13.

ett fysiskt objekt – en bandform – och en bibliografisk enhet, i praktiken kan de vara svåra att skilja åt.

Pappersomslagna böcker har av tradition inte betraktats som band i egentlig mening utan bara som en distributionsform utan ekonomiskt värde. Synsättet är problematiskt om man vill studera den pappersomslagna bokens form, funktion och ekonomiska betydelse i relation till bokmarknadens utveckling under den aktuella perioden.



BILD IV:1. I handelsbodarna vid Södersluss bedrevs bokhandel. Ur Fredric Emanuel Werner, *Utsigter af Stockholm*. Stockholm 1829, pl.titelbl., (17) pl., stentryck av C. Müller.

»Nya inbundne svenska böcker«

IV

Förlagssystem och tidiga förlagsband
på den svenska bokmarknaden

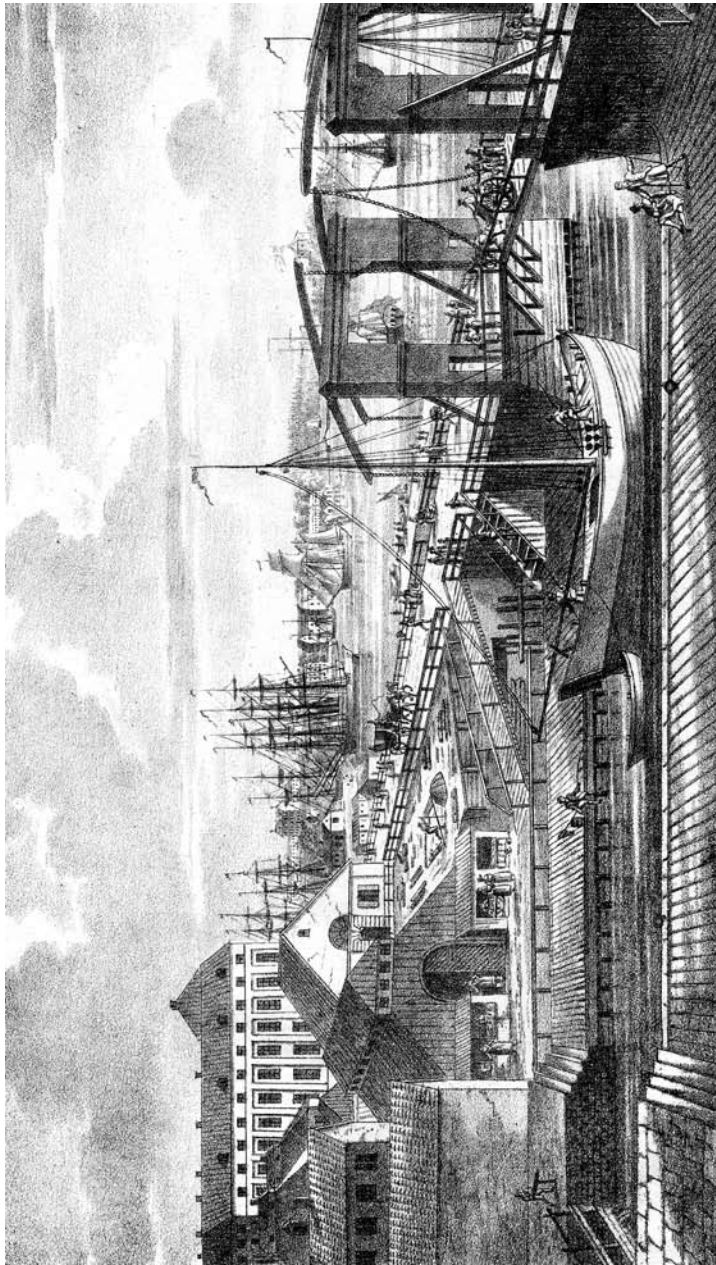
I. INLEDNING

I *BUCHBINDER-PHILOSOPHIE* FRÅN 1708 omtalar den tyske bokbindaren J. G. Zeidler läsarnas behov av bundna böcker:

Nuförtiden är det helt annorlunda. Och om bara ungdomen, istället för pedantiskt bokstaverande, kunnigt utbildas att läsa, så kommer man att se, att gemene man i framtiden vänder sig till böcker tiofalt mer än idag, när det knappt går att finna en av femtio som riktigt kan läsa. Sådant folk [d.v.s. som läser] köper emellertid hellre böcker inbundna än »råa« [d.v.s. obehandlade].¹

Med dessa ord förmedlar Zeidler betydelsen av att sälja bundna böcker om man ville nå publiken på marknaden. Under 1700-talet blev färdigbundna böcker en allt viktigare handelsvara för bokhandlarna. Förhållandena på bokmarknaden var likartade i Sverige och övriga Europa. I Sverige var marknaden liten men läskunnigheten jämförelsevis hög. Förlag och bokhandel sålde allt fler förlagsartiklar och produkter till en växande och diversifierad skara av konsumenter.

¹ Tyska: »Jetziger Zeit sichtet es gar anders aus. | Und wenn nur an stat des pädantischen Buch-|stabirens / die Jugend geschicklich zum Lesen an-|gewiesen wird / so wird man sehen / dass der ge- | meine Mann künsttig zehen mal mehr auff Bü- | cher wenden wird / als ietziger Zeit / da unter | funffzigen kaum einer gefunden wird / der recht | lesen kan / Solche Leute aber kauffen die Bü- | cher lieber gebunden / als ro.« Ur Johann Gottfried Zeidler, *Johann Gottfried Zeidlers Buchbinder-Philosophie oder Einleitung in die Buchbinder-Kunst ... mit sonderbahren Anmerckungen zweyer wohlerrfahrner Buchbinder und zugehörigen Kupffern*. Hall im Magdeburgschen 1708, s. 190. Se även Foot 2006, s. 40–41.

I det här kapitlet behandlas den bundna boken i Sverige under 1700-talet och 1800-talets första hälft ur ett marknadsperspektiv. Syftet med studien är att undersöka bandets betydelse för boken som kommersiell produkt på bokmarknaden. I kapitlet studeras i vilken form böcker såldes, obundna eller bundna, vilka grunder handeln med bundna böcker vilade på och dess betydelse för de strukturella förändringar som ägde rum på bokmarknaden under den aktuella perioden.

Den svenska bokmarknadens organisation och förhållanden under den aktuella perioden skildras huvudsakligen med utgångspunkt i Schücks *Den svenska förlagsbokhandelns historia* och Bennich-Björkmans »Eliternas gata och handeln på broar och marknader. Systemen för spridning av böcker i Sverige 1600–1850». Min redogörelse för den bundna bokens plats och betydelse för bokmarknaden bygger på studier av svenska förlags- och bokhandelskataloger samt annonser i ett urval av Stockholms största tidningar från tiden, *Dagligt Allehanda*, *Stockholms Posten* och *Inrikes Tidningar*.

Annonser, förlags- och bokhandelskataloger innehåller materielbibliografisk och kommersiell information. Samma typ av information finns också tryckt på omslag, titelsidor och i kolofoner på många förlagsartiklar och flera exempel anförs i studien. Vid analys av källmaterialet växer det fram en bild av var i distributionen den bundna boken producerades, vilken betydelse den hade för förlag och bokhandel och hur den marknadsfördes. Min tolkning av dessa förhållanden och den bundna bokens roll och kommersiella betydelse illustreras med exempel anförda ur källmaterialet. Vidare appliceras den deskriptiva och analytiska bibliografins begrepp och metoder i syfte att beskriva den bundna bokens materielbibliografiska kännetecken, signifikans och marknadsfunktion.

Svenska förlags- och bokhandelskataloger finns bevarade i Kungl. biblioteket. Det är ett omfångsrikt men fullt greppbart material som för perioden 1700–1829 också kan studeras genom SB17.² Materialet har analyserats i sin helhet fram till år 1829. Katalogmaterialet tryckt efter 1829 är omfångsrikt och det mönster som framträder i de tidigare tryckta katalogerna går igen i de senare katalogerna. Av den anledningen har endast enstaka kataloger från den senare perioden lästs mer ingående. Annonsmaterialet från perioden är enormt och kan inte studeras i sin helhet. För att få en övergripande bild gjordes ett slumpmässigt urval av tidningar i relation till utgivningstakt och omfång.³ Den bild av marknaden

² Förlags- och bokhandelskataloger finns i Kungl. bibliotekets samling av okatalogiserat tryck.

³ Eftersom tidningsmaterialet är så stort att inte hela annonsmarknaden kan studeras bestämde jag att göra ett slumpmässigt systematiskt urval av tidningar. Från 1770-talet och fram till och med 1800-talets första decennier valdes en årgång för vart femte år. Följande årgångar

som framträder vid analys av annonserna är också entydig och bestående från det att dagspressen etablerade sig under de sista decennierna av 1700-talet och fram på 1830- och 40-talen då tidningsproduktionen mekaniserades.

Bokbandsproduktionen och handeln med bundna böcker kommer också att studeras med utgångspunkt i förlagssystemet som *produktionssystem*. Förlagssystemet är välkänt men dess innebörd för produktionen och dess effekter på bokhandeln, särskilt handeln med bundna böcker, har hitintills varit förbisedd inom bokmarknadshistorisk forskning. Genom förlagssystemet skapades en omfattande handels- och förlagsbandproduktion långt innan den industrialiserade förlagsbandsproduktionen tog form under senare delen av 1800-talet. Denna tidigare förlagsbandproduktion belyser väsentliga förhållanden på bokmarknaden och i bokens livscykel. Här ges en första beskrivning och analys av systemets innebörd för bokmarknaden och den roll den bundna boken med stor sannolikhet intog som kommersiell faktor på grund av, eller just tack vare detta system. Marknaden för färdigbundna böcker var en av grunderna för framväxten av en modern bokmarknad. I den processen blev boken en konsumentvara. Pappersbundna böcker intog en egen plats i detta förlopp men en redogörelse för dessa måste göras mot bakgrund av marknaden som helhet.

Bokmarknaden

De kapitalistiska principer som gäller för förläggande, tillverkning, spridning och handel med böcker visade sig mycket tidigt i den tryckta bokens historia. Förläggaren var den aktör som genom sina investeringar i olika bokprodukter skapade bokens marknad.⁴ Det tidiga 1500-talets boktryckare och förläggare, till exempel Aldus och Estiennes, var i grund och botten liknande, och formades av samma villkor som 1800-talets svenska förläggare Bonniers och Norstedts. Allt som inte var en del av en förlagsverksamhet eller direkt handel med böcker var mer eller mindre olönsamt hantverk oavsett skratillhörighet och arbete.⁵ Förlag och handel med böcker var således viktiga för den som på något sätt hade sitt levebröd inom branschen. De allra flesta tryckare och bokbindare

av *Dagligt Allehanda* har studerats (utkom med 6 nr/vecka): (1769), 1771, 1776, 1781, 1786, 1791, 1796, 1801, 1811, 1815, 1822; *Stockholms Posten* (6 nr/vecka): 1787, 1792, 1802, 1812, 1822. *Inrikes Tidningar* (2 nr/vecka): 1774, 1779, 1784, 1789, 1794, 1804; Beroende av om tidningen gavs ut dagligen eller med några nummer i veckan skedde ett liknande urval med olika intervall; vart 20:e, respektive 10:e nummer. Även andra annonser och tidningar har studerats, men inte systematiskt.

4 Febvre & Martin (1958) 1976, s. 109; Martin Lowry, *Nicholas Jenson and the rise of Venetian publishing in Renaissance Europe*. Oxford 1991; Ett annat exempel är Robert Darnton, *The business of enlightenment: a publishing history of the Encyclopédie, 1775–1800*. Cambridge, Mass., 1979.

5 Bennett 2004, s.11; Pearson 2005, s. 164; Bennich-Björkman 1998, s. 37–38.

bedrev därför, mer eller mindre framgångsrikt, också en viss förlagsverksamhet och bokhandel.⁶

Boktryckets spridning och utformning varierade med de kulturella, politiska och ekonomiska förutsättningar som gavs i olika delar av Europa. Bokhandeln var framförallt knuten till stora handelscentra. Regler för vem som fick trycka och vad som fick tryckas och bindas, och slutligen handlas med, avgjordes enligt sedvana eller juridiskt genom privilegier, censur, skråförordningar, burskapsreglementen med mera. Dessa begränsningar avgjorde inom vilka delar på bokmarknaden olika aktörer fick verka och varierade från land till land. I Sverige hade exempelvis bokbindarna fram till 1700-talets mitt formell ensamrätt på försäljningen av bundna böcker medan de i Holland och Italien inte fick handla med böcker alls.⁷ I Frankrike reglerades bokmarknaden genom ett edikt 1686, utfärdat av Louis XIV, genom vilket förläggare, tryckare och bokbindare var tvingade att välja vilken del av branschen man ville tillhöra.⁸ Trots alla regleringar av bokmarknaden i olika länder var den svår att styra, i praktiken var kontakterna mellan förläggare, tryckare, bokbindare och handlare mycket nära och de allra flesta var verksamma på flera delar av marknaden. Själva bokhandeln var en lönsam verksamhet och många sålde därför böcker i en eller annan form.⁹ Och även om bokhandeln i Sverige präglades av nationella förhållanden så var den i hög grad en del av den europeiska bokmarknaden och uppvisar många gemensamma drag med den.

Enligt Stina Hansson skapades förutsättningarna för en kommersiell bokproduktion i Sverige under 1600-talets första hälft.¹⁰ Under 1600-talet skedde, enligt Ridderstad, ett kommunikationsskifte där trycket blev det dominerande kommunikationsmedlet i Sverige. Regionalt skapades lokala tryckkulturer genom kyrkans och gymnasiernas etablering av tryckerier och i Stockholm skedde en överetablering av tryckare som delvis stod fria från statliga och kyrkliga uppdragsgivare.¹¹ En konkurrenssituation i kombination med en lokal stadspublik som gav marknadsmässiga förutsättningar möjliggjorde därmed en svensk litterär tryckproduktion under 1600-talets sista decennier.

Bennich-Björkman har visat hur bokmarknaden kring sekelskiftet 1700 formades till ett tvåkanalssystem; en kanal för eliten och en för breda folklager, och att själva handeln med böcker var avgörande för framgång i branschen både

6 Fevbre & Martin (1958) 1976, s. 136–142; Pearson 2005, s. 166 f.; Lext 1950, s. 157–158; Bennich-Björkman 1998, s. 37 f.

7 Foot 2006, s. 35–40.

8 Foot 2006, s. 38.

9 Giles Barber, »Around the Padeloup and Derome workshops. Gold-tooled Parisian Bindings of the Eighteenth Century» i Foot 2004, s. 171–205, s. 172; Foot 2006, s. 36–41.

10 Hansson 1982.

11 Ridderstad 1997, s. 350–354.

för bokbindare och tryckare/förläggare. Denna handel organiserades bland annat inom stora släkt nätverk som kontrollerade flera led inom produktion och handel.¹² Ur den privilegierade bokhandel som etablerades under 1700-talets sista decennier utvecklades bokhandeln till en sortimentsbokhandel där förläggaren genom sina distributionsnät hade den huvudsakliga kontrollen. Här framträder också incitamenten för den professionalisering av bokmarknaden som stegvis ägde rum under senare delen av 1700-talet och under 1800-talet. Förlags- och bokhandelsfunktionerna blev successivt under 1700-talet självständiga verksamheter och yrken, delvis med egna branschorgan.¹³

Kommersiell information

Förlags- och bokhandelskataloger utgör ett av de tidigaste exemplen på tryckt marknadsföring – reklam för varor. Listor över böcker publicerades av både förläggare och bokhandlare. En del av dem var rena förlagskataloger som vände sig till branschen medan andra fungerade som förteckningar över både förlags- och boklådevaror. De spreds på bokmarknaden genom den etablerade bokhandeln, på marknader och genom kommissionärer. I katalogerna kunde köparna ta del av befintlig och aktuell utgivning. Böcker från utlandet och Stockholm som inte fanns i lager kunde beställas. I katalogerna förtecknades förlagsartiklarna under författare och titel, priser avsåg alltid tryck i exemplarform. Exemplarpriser var grunden för handeln mellan aktörerna på bokmarknaden både i parti (med omkring 20 % rabatt) och minut. Dessa många gånger kortfattade listor förklaras av distributionsförhållanden och den ekonomiska ordning som tidigt formade bokmarknaden. Vid sidan om katalogerna trycktes också reklamblad av olika slag, så kallade bokpuffar, som berättade om böcker under publikation och erbjöd subskription med mera.

Vid tiden skedde också en betydande marknadsföring av tryckprodukter i tidningar. Tidningarna var ett självklart annonsorgan för dem som på ett eller annat sätt var involverade i förlags-, tryckeri- och bokhandelsverksamhet. Den första varuannonsen i svensk press publicerades redan 1645 i *Ordinari Post Tijdender*, samma år som tidningen först utgavs. Det var boktryckaren själv, Ignatius Meurer, som på sista sidan av tidningen passade på att marknadsföra sitt psalmbokstryck.¹⁴ *Inrikes Tidningar* startades 1760 av Mathias Benzestier-

12 Bennich-Björkman 1998, s. 51; Gunnar Mascoll Silfverstolpe, *Bokbindare i Stockholm 1630–1930: festskrift på uppdrag av Bokbindare-mästare-föreningen*. Stockholm 1930, s. 155–161.

13 Rinman 1951, s. 11–55; Bo Peterson, *Välja & sälja: om bokförläggarens nya roll under 1800-talet, då landet industrialiserades, tågen började rulla, elektriciteten förändrade läsvanorna, skolan byggdes ut och bokläsarna blev allt fler*. Stockholm 2003.

14 Karl Erik Gustafsson, Per Rydén, Claes-Göran Holmberg, Ingemar Oscarsson & Jarl Torbacke (red.), *Den svenska pressens historia. 1, I begynnelsen (tiden före 1830)*. Stockholm 2000, s. 88.

Till salu finn s:

3 Kgl. Tryckeris-Boden wid stora Nygatan: Hemligheten, af Gottlieb Betrand, Författare till *Mazano, Förra Delen*, 32 s.

3 Boden der deſa Blad utgifwas sålles: Paul Sumaroffſs Reſa genom Krimm och Beſkars kien, feſtat 20 ſ. håſtad och 16 ſ. i Exemplar; Coſignys Reia till China, 24 ſ. i Exempl. och 8 ſ. håſtad; då parti födes, lemnas wanſka rabatt. På ſamma ſälle finnes äfwen den Swenska Tuodes Pſalmboken med ſtående Stil, på hwitt och wackeret Pappaper, a 6 ſ. 8 r. Banco, eller 10 ſ. Miſſa. Exempl. i parti. Derſådes finnes äfwen af Uſchoren J. Pfeiffers Förelæſer: Profz: Bibeln, Uo: rells Utdrag af Konungas: Bref, åttifållge Reſebefkrifningar af Odmann; ſamt andre Bøcker och ſtrif: ter, enigt den förreckning derå, ſom på ſället uran berättning afemnas till den det åſtundar. Äfwen finnes till ſalu tryckta Hys:Contracter på wackeret ſtrifpapper, ſerit Pappaper med ſwarta lifter, tjens ligat till Sorabref, a 1 ſ. Hæket, Connoiſſementet och Fragsfedlar a 2 ſ. arket, ſamt tryckta Formuſals rer till Annålningsfedlar i Kongl. Wolice: Kammar:en.

Till ſalu finnes flere ſorter fina Carotte: Snurjer, Carotter i fånger, Kavana, Breſſice: och Wars cellona: Snurjer, ſamt Spanſkt Åli, Rå: Tobak, mycket goda Caffeböner, Carolina Kå:arnn, diuerſe fina Hjer: Choroſad, Perſ: och Saqoarnn, hwitt Puderſtocker, Canel, dito wrop, Muſkott och dito Blene: ma, Stor:Vornull, ſagu røde The:lädor. fina Chincſiſka Wiltſaker af Ananas, m. ſ. Enaſſi Senap i fån:er, Gula Raufins, Leuch, Oſtindiska Penlar, med flere Waror, finnas på Contoier uti Schönborgſka Arſtiraarnes Hus. å St: Wulfs:ſgatan. tredje porten till høer från Öd:ſgatan.

Citroner och Pomeranſer finna till ſalu uti Huset No: 21 wid Walmto:rgs:ſgatan, en trappa upp.

Stora och goda Wiran, ſamt Hummer, ſora Decer:Wippen, Kalfoner, och Gåſ, m. m. finnas till ſalu; underrättelſe fås uti Bruſt:ålandet wid Jernro:ret bred:wid Guld:meden Kellårms Hus.

Bortſåune och Förtorade Saker:

På morgonen fl. emellan 8 och 9 U:rdagen den 9 Dec. bortſåns ur Lambourten en trappa upp uti

BILD IV:2. Annonser ur *Dagligt Allehanda* nr 285, 10/12. Stockholm 1806. Här annonseras böcker till försäljning i exemplar och häftade.

na som ett komplement till *Post Tidningen*. Tillsammans med *Post Tidningen* hade den i början av 1800-talet en upplaga kring 3 600 exemplar. Annonserna publicerades under rubriken »Notificationer» och utgjorde som regel en fjärdedel av materialet, ibland mer.¹⁵ År 1769 började Peter Momma utge *Dagligt Allehanda*, som 1771 övertogs av Johan Pfeiffer. Under 1800-talet drevs tidningen av bland andra Carl Schiöström och Johan Peter Theorell. Ända fram till 1820-talets mitt var *Dagligt Allehanda* Stockholms största annonsorgan med en upplaga mellan 1 500 och 2 000 exemplar – en tidning »alla» läste på grund av annonserna. Dessa var så talrika att man lät trycka särskilda annonsbilagor till tidningen under många år.¹⁶ *Allehandas* främsta konkurrent var *Stockholms Posten* som från 1778 gavs ut av Johan Henrik Kellgren, Carl Peter Lenngren och bokhandlaren Johan Christopher Holmberg. *Stockholms Posten* var dagspressens främsta kulturorgan med litterära bidrag från flera författare; här fanns också ett stort annonsmaterial, bland andra från bokhandlare Utter samt Holmberg själv.

Under 1700-talet etablerades en annonsverksamhet i hela Europa och den blev en betydelsefull del av den framväxande konsumtionskulturen. Kommerciell information var också viktig för att kunderna skulle få kännedom om nya och specialiserade varor på marknaden.¹⁷ Svenska förhållanden kan jämföras

15 Gustafsson m. fl. 2000, s. 118–121. En sammanställning över annonsernas andelar i posttidningarna ges på sidan 121.

16 Gustafsson m. fl. 2000, s. 160–161.

17 John Styles, »Product innovation in early modern London» i *Past & present*. Oxford 2000:168, s. 124–169, s. 148 f.

med engelska. År 1760 hade London fyra större dagstidningar och hälften av materialet i tidningarna bestod av annonser.¹⁸ En växande dagspress ville naturligtvis framhålla sitt nyhets- och kommunikationsvärde och annonser var ett av många sätt att göra det på. Genom annonserna blev varorna åtkomliga och fick ett värde. Samtidigt blev de en del av en kulturell praktik där konsumtionen tog sin början i inhämtandet av kunskap om varornas existens och som när de konsumerades fick en modebetonad prägel. Böcker utgjorde också en av de allra talrikast annonserade varorna en bra bit in på 1800-talet. I huvudstadens tidningar, där aktörerna var många och marknadskrafterna som starkast, finner man också flest annonser eftersom de var ett effektivt sätt att locka tidningsköpare. I bokannonserna vände man sig direkt till konsumenterna, den litterära publiken, och de illustrerar såväl marknadsföring av förlagsartiklar som försäljningsmönster och marknadsattityder. Petra Söderlund noterar exempelvis att förläggaren Palmblad vid upprepade tillfällen uppmanades att annonsera sina förlagsartiklar, både i *Phosphoros* och dagspressen för att öka försäljningen.¹⁹

I tidningarna annonserades böckerna i exemplarpriser på samma sätt som i förlagskatalogerna. Men under de sista decennierna av 1700-talet och därefter övergavs denna praktik allt mer. Förlag och bokhandlare lämnade istället fler uppgifter om sina förlagsartiklar och boklåsvaror, både i tidningar och kataloger. Denna rikliga annonsering kan ses som ett utslag av ökad professionalisering och konkurrens på marknaden. Den privilegierade bokhandelns etablering bidrog också till detta. I förlags- och bokhandelskatalogerna lämnades information om var böckerna kunde köpas, om kommissionärer, partihandelsrabatter, kommande förlag och erbjudande om subskription, transporter samt priser för olika band. Annonsernas framtoning är både kommersiell och tillmötesgående. Pressläggningen för annonserna var sen, de sattes sist i tidningen, många gånger samma dag tidningen utgavs.²⁰ Många nya tryck annonserades med formuleringar som »är nyss af trycket utkommen» eller »af trycket har nu utkommit». Med dessa ord presenterades förlagsartiklarna som nyheter och konsumtionen av varan knöts till det värde den hade i stunden. I nästa nummer annonserades ny litteratur.²¹

Kommersialiseringen av den tryckta boken kommer också till uttryck i de geografiska anvisningar som annonserna förmedlade. Av formuleringar som »säljas i boden där dessa blad utgifvas», »hämtas på tryckeriet», »i Utters boklåda» förstår man också att kunderna var förtrognare med stadens geografi

18 Berg 2005, s. 270–272.

19 Söderlund 2000, s. 270.

20 Gustafsson m. fl. 2000, s. 90.

21 Karin A. Wurst, *Fabricating pleasure: fashion, entertainment, and cultural consumption in Germany (1780–1830)*. Detroit 2005, s. 138.

Förteckning på Böcker, m. m., som
säljas i HOLMBERGSKA Bokhandeln i
Stockholm.

(Prisen äro i Banco-mynt)

- Abildgard, Häst- och Boskaps-Läkare 3:dje uppl.
h. 24 sk.
Ackerman, om vilda Träns såning och plante-
ring; h. 32 sk.
Acrel (Olof af), Chirurgiska händelser med Tab,
i ex. 2 Rldr.
Adlerberh, Horatii Satyrer och Skaldebrief; h. 1
Rldr 4 sk.
— Horatii Oder och Episoder h. 1 Rldr 3 sk.
— Lefvernes-Beskrifning öfver Stats-Secreteraten
Schröderheim; h. 8 sk.
Adlersparre, Historiska Samlingar 4 Delar; h. 4
Rldr 40 sk.
— Läsning för Landtmän 3 Del. h. 1 Rldr 8 sk.
— i Blandade Amnen 50 N:o h. 10 Rldr 12 sk.
Agrell, Ytterligare Bref om Marocco m. m. h.
1 Rldr 16 sk.
Aiton, Afhandling om Moss-jordens uppkomst
h. 24 sk.
Akrell, Ny Väg-Karta, 1 Rldr.
Anderssons Arismetika 3:dje uppl. v. b. 1 Rldr.
— Genväg till Räknekonsten; h. 16. sk.
Angelini, Historisk Handbok för Fruentlumer
10 Del. h. 10 Rldr.
— Beskrifning om Köpenhamn; h. 32 sk.
Anekdoter från Krigs-Teatern; 3 häften h. 1 Rldr.
Anvisning till en förbättrad Farafvel; h. 16 sk.

I

BILD IV:3. Bokhandelskatalog från Holmbergs bokhandel. Många titlar såldes häftade, en del i välska band. J. C. Holmberg, *Förteckning på böcker, m.m. som säljas i Holmbergska bokhandeln i Stockholm*. Stockholm, P. Sohm, 1817.

och boklådornas lokaler. När böckerna istället såldes hos någon som inte hade regelrätt boklåda redovisades platsen för försäljningen ganska uttömmande för att vägleda köparen; »Uti andra Tobaksboden til vänster wid Regeringsgatan finnes».²² Bokbindare Stadtlander hade boklåda vid Österlånggatan-Köpmanbrinken men låter oss också veta att nämnda artiklar kunde köpas »uti Bokbindare-wärkstaden på Wästerlånggatan i samma hus där källaren Winfatet är, en trappa up».²³ Tobakslådor och utskänkningsställen var välbekanta rum i staden som i sig lockade en publik och fungerade på så sätt som

22 *Dagligt Allehanda* nr 162, 20/7. Stockholm 1796.

23 *Dagligt Allehanda* nr 294, 19/12. Stockholm 1791.

spridningsväg för andra varor. Marknaden erbjöd mötesplatser för både köpare och säljare och här i ligger en av dess stora fördelar och lockelser.

Vid sidan av bokens titel var bokens form en kommersiell faktor som kom till uttryck i annonserna. De vanligaste bandformerna som annonserades var »häften», »pappersband» och »välska band». Psalmböcker såldes bundna i dekorerade pergamentband, almanackor i sidenband och barnböcker i färggranna pappersband.²⁴ Förlagskataloger och tidningsannonser vittnar också om en etablerad handels- och förlagsbandsproduktion. I marknadsföringen uttrycks denna understundom givna bandproduktion i korta ordalag med »banden betalas för sig». Denna bandproduktion framträder mot bakgrund av förlagssystemet som produktionssystem vilket kommer att belysas längre fram. Av alla bandformer framstår pappersomslagen som den allra mest gångbara och kommersiellt värdefulla bandformen i annonserna. För att komma närmare etableringen av den pappersbundna boken i bokhandeln redogörs i det följande för hur handeln med böcker i obunden och bunden form utvecklades på bokmarknaden under handpressperioden.

2. HANDEL MED BÖCKER I OBUNDEN OCH BUNDEN FORM

Distribution och handel med böcker utvecklades tidigt i två former, i arkform som obundna exemplar och i bunden form som böcker. Denna ordning förklaras av ekonomiska, produktionstekniska och geografiska förhållanden.

Böcker i arkform och exemplar

Det tryckta pappersarket, indelat och vikt i format utgjorde en grundenhet inom bokproduktionen. Det var utifrån det tryckta arket som boktryckaren beräknade kostnaderna för sina tryck och det var i arkform som man handlade med böcker i distributionsledet. Lars Salvius meddelade exempelvis i en katalog från 1750 att »Priserna äro utsatte efter tryckpapper».²⁵ Översättare och författare kunde också ersättas per färdigt tryckark. Nils Magnus Lindh betalade till exempel sina översättare 2 riksdaler 12 skilling banko per översatt ark i original.²⁶

24 Strömquist Dal, Helena, »Marknaden för populuxetryck efter sekelskiftet 1800» i Kristina Lundblad m.fl. (red.), *Bokhistorier: studier tillägnade Per S. Ridderstad*. Kristianstad 2007, s. [164]–171.

25 Lars Salvius, *Förteckning på de böcker och tractater, som på Lars Salvii förlag utkommit, sedan desz sista catalogue utgafs 1748. och finnas hos honom för skäligt pris til köp*. Stockholm, (L. Salvius), 1750.

26 Brigitte Mral, »Våld, moral och andeväsen. Romaner på Lindhs förlag 1800–1820» i Bergström & Gustafsson 1990, s. 65–82, s. 67.

När en bok var tryckt samlades arken för varje bok, slogs in i buntar och lades på lager för omgående leverans eller senare distribution. Det är dessa buntar av omslagna böcker i exemplar som man kan se på många avbildningar av bokhandelsinteriörer, till exempel i utgåvor av Johann Amos Comenius *Orbis pictus* som kom i flera upplagor, i Sverige från 1682 och in på 1800-talet.²⁷ Bild IV:4.

Bokhandeln i Europa var knuten till större handelsstäder. Det var där efterfrågan och följaktligen marknaden fanns. Böcker var exklusiva och dyra handelsvaror och transportererna kostsamma och osäkra på många sätt. Böcker kunde vara tunga och skrymmande, och skickades vanligen mellan förlag och bokhandlare i arkform, packade i tunnor som sändes med vagn eller båt. Andra försändelser var små – enstaka exemplar av några titlar sändes till ett stort antal förlag och bokhandlare över hela Europa.²⁸ Till Norden sändes böcker med båt bland annat via Lübeck och Köpenhamn till Stockholm. Handeln mellan förlag och bokhandlare skedde långt fram på 1700-talet i första hand genom byte eller växlar.

På mässan i Frankfurt byttes böcker inom samma format, ark för ark mellan förläggare och handlare. Böckernas pris reglerades efter antalet tryckark de innehöll.²⁹ I Sverige bytte bland andra förläggarna Salvius och Momma böcker med varandra. Salvius drev också till de makthavande ständernas merkantilistiska belåtenhet en framgångsrik utländsk byteshandel med sina förlagsartiklar.³⁰ Sedermera kommersrådet Jacob Albrekt Flintberg nämner i en notis att Salvius ett år exporterat böcker till ett värde av 4 000 riksdaler.³¹ Under 1700-talet upplöstes systemet och man började istället ta böcker i kommission. Äganderätten stannade då kvar hos förläggaren och avräkning gjordes i ett senare skede.³²

Ett vanligt och återkommande problem i handeln med böcker i arkform var att de var inkompleta. Delar eller hela tryckark av ett tryck saknades ofta vilket uppenbarades vid leverans, som ju kunde ske många månader efter att

27 Gaskell (1972) 1995, s. 144. För bokhandelsinteriörer se Foot 2006, s. 18–19 och s. 41; Johann Comenius *Orbis pictus*, utgåvor: Åbo (1680), 1682 och Stockholm 1716 samma stockar, Stockholm 1775 och 1796 nyskurna stockar, Helsingfors 1840, litografier enligt uppgift från Björn Dal. Samtliga avbildar bokklådor med både balar och böcker i exemplar samt bundna böcker.

28 Febvre & Martin (1958) 1976, s. 221; Darnton 1996, s. 64.

29 Febvre & Martin (1958) 1976, s. 105 och 222–223.

30 Henrik Schück, *Lars Salvius: minnesteckning*, Stockholm 1929, s. 147 f.

31 Jacob Albrecht Flintberg, *Borgerlige förmoner och skyldigheter, i stöd af författningar. [...] Första delen, om minut-handelen och handtwerkerierne. Första afdelningen, som innefattar titlarna: academier, adel, allmoge, bagare, bleckslagare, bokbindare, bokhandlare, boktryckare*. Stockholm, P. Hesselberg, 1786, s. 98, not 3.

32 Bo Petersson, »Förlag och förläggare – en historisk bakgrund» i Björkman 1998, s. 147–180, s. 151; Se även Peterson 2003, s. 161–163 för en förklaring av kommissionssystemet.

böckerna skickats. Detta var ett välbekant problem för bokbindarna, som alltid noga kollationerade böcker innan de häftades.³³ Arken rekvirerades i efterhand med fördröjd försäljning och inbindning som följd.

I bokhandeln salufördes böckerna i lösa vikta tryckark under benämningen »exemplar». Denna exemplarform kunde vara omslagen med skyddande papper och sidhäftad. Detta pappersomslagna exemplar var en distributionsinbindning.

Böcker i bunden form

Anton Koberger, en av 1500-talets tyska storförläggare spred inte bara sina tryck till handlare i andra delar av Europa. Han hade som de flesta andra förläggare en bokhandel där han sålde både egna och andra förläggares böcker i exemplar och bundna.³⁴ År 1493 tryckte Koberger Hartmann Schedels *Nürnbergskronika* (*Nuremberg Weltchronik*) i 2 000 exemplar. Vid en inventering år 1509 återfanns 571 exemplar, av dessa var 37 stycken bokförda som bundna.³⁵ Ett annat exempel på försäljning av färdigbundna böcker finns hos den venetianske bokhandlaren Francesco de Madiis. Från dennes bokhandel är räkenskaperna bevarade från en fyraårsperiod, 1484 till 1488. Dessa år sålde de Madiis inalles 12 934 böcker varav 871 bundna breviarier, missalen och grammatikor.³⁶

Handeln med bundna böcker skedde alltså i första hand på den del av bokmarknaden där man hade en direkt avsättning till enskilda konsumenter. Alla, förläggare, bokhandlare, bokbindare och kommissionärer, som på något sätt bedrev minuthandel med böcker lät, beroende på efterfrågan och klientel, binda delar av sitt sortiment för att öka försäljningen.³⁷

Bokdistributionens struktur

Dessa tidiga exempel är typiska för hur produktion, distribution och handel i parti och minut av böcker var utformad under de första århundradena av handpressperioden. Här avtecknar sig en struktur i handeln med böcker som kan avläsas i bokens materiella form; obunden vs bunden. I allmänhet var det så att förläggare, tryckare, bokagenter och handlare, handlade med böcker i

33 Foot 2006, s. 42; Fevbre & Martin (1958) 1976, s. 222.

34 Goldschmidt (1928) 1967, s. 38–40.

35 Nürnbergskronikan trycktes i 2000 exemplar på latin och lika många exemplar på tyska enl. Goldschmidt. De återstående exemplaren var spridda över hela Europa. Var de 37 bundna exemplaren fanns framgår inte men troligen hos Koberger själv. Goldschmidt är av uppfattningen att detta är få bundna exemplar, men man kan nog hävda att de 37 bundna exemplaren ändå utgör ett ansevärt antal band om man har i åtanke att det var en exklusiv och dyr bok som också var tryckt i folio. 2 000 exemplar är en stor upplaga och sannolikt har man inte bundit fler än så många man visste att man hade direkt avsättning för. Goldschmidt (1928) 1967, s. 38.

36 Lowry 1991, s. 178–190.

37 Goldschmidt (1928) 1967.

arkform i distributionsledet, medan bokhandlare i större utsträckning sålde böcker i bunden form direkt till konsumenten. Hur böcker såldes, bundna eller obundna, berodde alltså på var i produktions- och distributionsledet man befann sig och vem man vände sig till. Handeln med böcker i exemplar var långväga, den var företrädesvis internationell men också nationell och regional. Den skedde ofta i partier och boken var, i grunden, än så länge ett halvfabrikat. Handeln med bundna böcker skedde i första hand lokalt och i minut – trycket var bearbetat för konsumtion. En vidsträckt och spridd handel med olika förlagsartiklar i kombination med dyra transporter förklarar varför böcker till övervägande delen inte bands innan de såldes i bokhandeln.

Denna ordning på bokmarknaden grundläggs redan under inkunabelperioden, vilket Goldschmidt visat i sina studier av gotik- och renässansband.³⁸ En annan förklaring till denna ordning på bokmarknaden är det produktions-system som gällde för åtskillig varufremställning, nämligen förlagssystemet. Samtidigt finns det givetvis många exempel på att böcker såldes bundna också i partier, framför allt säkra förlagsartiklar. Långväga handel med bundna böcker förekom också men sällan i större omfattning. Enskilda personer i Svergie, handlade däremot ibland bundna böcker direkt från bokhandlarna på kontinenten. I Sverige blev bundna böcker från 1747 belagda med 10 procent högre tull än obundna böcker, ett politiskt beslut som gynnande den svenska bokhandeln på flera sätt.³⁹

3. DEN SVENSKA BOKMARKNADEN

Om rätten till handel med bundna böcker

Det tvåkanalssystem för den svenska bokhandeln som Bennich-Björkman lyfter fram i sin uppsats »Eliternas gata och handeln på broar och marknader. Systemen för spridning av böcker i Sverige 1600–1850» kan också avläsas i den form som böcker såldes – obundna eller bundna.⁴⁰ Tryck som hade säker avsättning och som såldes i stor mängd hade en publik som varken hade vana eller förtrogenhet med en regelrätt bokhandel eller med bandbeställningar. Här var den bundna boken en förutsättning för handeln: »alla oumgängeliga och couranta såsom Biblar, Psalmböcker, Catecheser, Bönböcker, abc-böcker m. m., böcker, hwarå ingen något privilegium lemnas, som köpas af allmogen och menigheten, hwaraf följacketligen knapt något enda exemplar afsattes så

38 Goldschmidt (1928) 1967.

39 Schück 1929, s. 148.

40 Bennich-Björkman 1998.

fram det icke genast är inbundit».⁴¹ Dessa böcker såldes i bodar och på marknader; i Stockholm vid de stora trafikströmmarna vid stadens broar. Denna handel sköttes företrädesvis av bokbindarna och skulle långt fram på 1800-talet se ut på detta sätt. Förlags- och handelsbanden till dessa böcker var enkla och billiga, framåt sekelskiftet 1800 ofta i glada färger med ett formspråk som tilltalade en stor publik.⁴² Så länge bokmarknaden begränsades av bokbindarnas monopol kom lättsålda förlag i stora upplagor att säljas bundna genom bokbindarna. Stora förlag utjorde inte heller något undantag på bokmarknaden – det var dessa publikationer som drev marknaden.

På den andra delen av marknaden gällde officiellt hos tryckerier och bokhandlare systemet med försäljning av häftade och pappersomslagna böcker från förläggarnas tryckeribodar, även om det kringgicks av både boktryckare och bokhandlare när de kunde, till exempel Henrik Nathanel Goldenau under 1600-talets sista decennier och Georg Buchardi, Johan Horrn och Jakob Wilde under 1700-talets första del.⁴³ När flera tryckare och bokhandlare etablerade sig kring Stora Nygatan i Stockholm under 1700-talets första hälft kan man också, enligt Bennich-Björkman, skönja en strävan att överföra handeln i detaljistledet från bokbindarna till tryckarna själva.⁴⁴ Under 1740-talet drev Salvius tillsammans med Momma framgångsrikt, genom olika inlagor till myndigheterna, tryckarnas och förläggarnas intressen. År 1752 inrättades Boktryckeri-Societeten och ett reglemente som fick följd för hela den svenska bokmarknaden. Boktryckeri-Societeten var ett branschorgan av myndighetskaraktär som lydde under Kanslikollegium och som fick inflytande och stor makt över bokmarknaden. Societetens stadgar tog framförallt fasta på boktryckarnas intressen som förläggare. De två viktigaste inlagen i reglementet för boktryckarna var rätten att sälja sina förlagsartiklar bundna och att ha kommissionärer ute i landet som sålde deras böcker. Redan här läggs alltså grunden för ett kommissionärssystem och en sortimentsbokhandel, något som Bennich-Björkman poängterat. Ordningen fastställdes på nytt 1787 och när Svenska Förlagsföreningen instiftas 1843 finns *sedan länge* ett rikstäckande och förlagsstyrt distributionssystem för böcker.⁴⁵

Med reglementet 1752 fick förläggarna/boktryckarna möjligheten att kontrollera stora delar av bokproduktionen. Ett, enligt Schüeck mycket viktigt inslag i reglementet, som också bör lyftas fram, var just att förläggarna fick rätt

41 Yttrande från Boktryckeri-Societeten till Kanslikollegium 9 juni 1758. Citerat ur Schüeck 1923, d. II, s. 57–63.

42 Strömquist Dal 2000.

43 Bennich-Björkman 1998, s. 41.

44 Bennich-Björkman 1998, s. 54–55.

45 Bennich-Björkman 1998, s. 66.

att sälja bundna böcker, vilket stadgarna fastslog. De styrande beslutade därmed om förläggarnas rätt till en förlagsbandproduktion. Att sälja färdigbundna böcker var viktigt för den privilegierade och konkurrensutsatta bokhandel som etablerades under 1700-talets sista decennier, framförallt i Stockholm. Denna förlagsbandsproduktion, som redovisas öppet i tidningar och förlagskataloger, möjliggjordes genom det ekonomiska produktionssystem som kallas förlagssystemet.

Med förlag menar man flera saker och för att tydliggöra vad som avses med förlag på bokmarknaden där *bokförläggaren* och hans *bokförlag* verkar och förlag som *produktionssystem* behandlas dessa var för sig.

Förlag: bokförläggare och bokförlag

När vi talar om förlag och förläggare har vi ofta handelskapitalisten, investeraren som agerar i bakgrunden eller den moderne bokförläggaren för ögonen. Enligt Bo Peterson, som studerat svensk förlagshistoria, renodlades förlagsfunktionen på bokmarknaden under 1800-talet och frigjordes från den grafiska industrin. Under handpressperioden däremot var förlaget en delfunktion av ett tryckeri, ett bokbinderi eller en bokhandelsverksamhet. Peterson skriver: »Förlagsfunktionen var från Gutenbergs dagar fram till mitten av adertonhundratalet oftast en del av en annan verksamhet, böcker förlades av kyrkan, staten, mecenater, översättare, boktryckare, bokbindare, bokhandlare, och bisysslande privatpersoner».⁴⁶

Det ligger mycket i ett sådant resonemang, men frågan är om inte förläggande tryckare och bokhandlare redan under handpressperioden var fullt införstådda med förlagsfunktionens betydelse som affärsverksamhet som någonsin den moderne förläggaren. Alla som kunde ägnade sig ju åt förlagsverksamhet för att tjäna pengar. För framgångsrika tryckare var tryckeriet ett medel i en förlagsverksamhet som vilade på kommersiella grunder. Bokhistorikern Martin Lowry som studerat bokmarknaden i det sena 1400-talets Venedig har visat hur dessa principer och intressen styrde boktryckaren och förläggaren Nicolas Jenson och hans konkurrenter på bokmarknaden.⁴⁷ I Sverige var förläggare under 1700-talet och det tidiga 1800-talet som exempelvis Salvius och bröderna Lindh, väl medvetna om sin förläggarroll och kallade sig också bokförläggare. För dem var förlaget själva motorn, tryckeri och bokbinderi medel, och vinsten syftet med deras verksamhet. I *The coming of the book* formulerar Febvre & Martin denna grundprincip för ett bokförlag när de skriver:

46 Peterson 1993; Peterson 1998, cit. s. 157; Peterson 2003.

47 Lowry 1991.

From its earliest days printing existed as an industry, governed by the same rules as any other industry; the book was a piece of merchandise which men produced before anything else to earn a living, even when they were (as with Aldus and the Estiennes) scholars and humanists at the same time. Thus it was vitally necessary from the outset to find enough capital to start work and then to print only those titles which would satisfy a clientele, and that at a price which would withstand competition. The marketing of books was similar to that of other products. To the manufacturers who created the books – the printers – and the business men who sold them – the booksellers and publishers – finance and costing were the key problems.⁴⁸

Enligt Gaskell är en bokförläggare en person som äger och kontrollerar en text och som finansierar dess produktion som tryckt bok.⁴⁹ Under 1800-talet sker en professionalisering av bokmarknaden där förlagsfunktionen till viss del frigjorde sig från traditionell tryckeri- och bokhandelsverksamhet, enligt Petersson. Förläggaren blev istället en entreprenör och risktagare som koncentrerade sin verksamhet på att välja och sälja, marknadsföring och distribution var hans främsta sysslor. Denna professionalisering kan också ses som en del av en allmän industriell utveckling, en tillväxt av varumarknaden som i sin tur mötte en växande efterfrågan av formgivna konsumentvaror, däribland tryckprodukter.⁵⁰

Förlag som ekonomiskt produktionssystem

Förlag är och var även alltsedan 1200-talet ett väl utvecklat *produktionssystem*.⁵¹ Fram till 1800-talets första hälft var det ett av de främsta produktionssystemen för organisation av kommersiell varuproduktion.⁵² Förlagssystemet kan i korthet beskrivas som en organisation för produktion av varor där förläggaren/köpmannen lägger ut (förlägger) råvaror eller halvfabrikat (eller kapital) på en enskild producent – i vårt fall en bokbindare – som bearbetar och framställer en vara och sedan levererar den tillbaka till förläggaren/köpman-

48 Fevbre & Martin (1958) 1976, s. 109.

49 Gaskell (1972) 1995, s. 179.

50 Petersson 2003; Adrian Forty, *Objects of desire: design and society 1750–1980*. London 1986, s. 29 f.; Brewer & Porter 1993; Wurst 2005, s. 129 f.; Strömquist Dal 2007.

51 Fernand Braudel, *Civilisationer och kapitalism 1400–1800. Bd 2, Marknadens spel*. Stockholm 1986, s. 292–297; Produktion och avyttring av avsaluslöjd, det vill säga protoindustriellt framställda varor, kunde ske i olika former, man talar om tre system, Magnusson kallar dem bondesystemet, förlagssystemet och köpsystemet. Magnusson 1996, s. 218–224.

52 Lars Magnusson, »From *Verlag* to factory: the contest for efficient property rights» i Alf O. Johansson & Bo Gustafsson (red.), *Power and economic institutions: reinterpretations in economic history*. Aldershot 1991, s. 195–222, s. 195.

nen mot ersättning.⁵³ Stora delar av det protoindustriella hantverket utfördes inom förlagssystemet fram till industrialiseringen av varuproduktionen. Den tillverkning och varufremställning som utfördes inom olika hantverksskrån, exempelvis boktryckeri och bokbinderiarbete, betraktas inte som protoindustri, det gäller också den produktion som utfördes av olika hantverkare inom manufakturindustrin.⁵⁴

Det var också inom detta system som stora delar av handpressperiodens bokbandsproduktionen ägde rum. På den svenska bokmarknaden redovisas denna kommersiella produktionsform öppet i förlags- och bokhandelskataloger och tidningsannonser från 1700-talets mitt och därefter. Förlagssystemet var i bruk både hos förläggare och bokhandlare. I en katalog från 1746, »Egna förlags-Böcker» skriver Salvius att »den som behagar kan jämväl hos Lars Salvius få föregående böcker inbundna, då priset rättas efter bandets godhet.»⁵⁵ Med dessa formuleringar blottlägger Salvius ett system för finansiering, produktion och försäljning av färdigbundna böcker från förläggare och bokhandlare av förlags- och handelsband till enskilda konsumenter. I egenskap av förläggare tillhandahöll Salvius sina tryck i bunden form, det vill säga som förlagsband.

Kännetecknande för förlagssystemet var att produktionen reglerades av efterfrågan, och att produktion skedde när varorna efterfrågades. Salvius var en av de första förläggarna som redovisade sin förlagsbandsproduktion på detta sätt. Han visar med detta sin insikt om den bundna bokens kommersiella värde och förlagsfunktionens viktiga roll på bokmarknaden. I det följande exemplifieras hur detta system framträder inte bara hos Salvius utan även hos andra förläggare och bokhandlare genom annonsering och i förlagskataloger, systemets innebörd och konsekvenser för spridningen av bundna böcker på den svenska bokmarknaden diskuteras också.

53 Magnusson 1996, s. 222–225; Peterson 1998, s. 118.

54 Magnusson 1996, s. 215. Protoindustri avser exempelvis avsaluslöjd, det vill säga hantverk som utfördes i hemmen för avsättning utanför den lokala ekonomin. Skråbaserad hantverksproduktion betraktas alltså inte som protoindustriell produktion.

55 Lars Salvius, *En ny förteckning på de böcker, som finnas til köps, uti Lars Salvii boklåda i Stockholm på Västerlånggatan huset n:o 74. för år 1746.* Stockholm, L. Salvius, 1746. Katalogen innehåller enligt rubrik »Egna förlags- Böcker.» Titlarna förtecknas och exemplarpriset anges. En stor del av böckerna har tryckts på skriv- och tryckpapper och priset anges för båda. På sista bladet står: »Detta bokregister utgifwes i Stockholm på ofwannämde ställe, i Upsala och notarien Schick, i Åbo hos Adjunkten herr M. Mennander, i Lunds hos bokbindaren Mäst. Nils Norman, i Götheborg hos Bokföraren Johan Georg Lange, och i Norrköping hos boktryckaren herr Carl Fredric Broocman: kostar 10 öre kopparm:t; hvarjämte länder til efterrättelse, at den som behagar kan jämväl hos Lars Salvius få föregående böcker inbundna, då priset rättas efter bandets godhet.»

Inbindning av böcker inom förlagssystemet

En av dem som marknadsförde förlagsbindning av sina tryck var boktryckaren Johan Edman. Han började sin bana i Norrköping, där han gått i lära hos boktryckare C.F. Broocman. Från 1766 fram till 1791 var Edman verksam i Uppsala som akademiboktryckare, och där drev han också en omfattande förlagsverksamhet. Edman sålde sina förlagsartiklar i sitt tryckeri och hos bokhandlare Hesselberg och Holmberg i Stockholm. Redan 1763, i en katalog från Norrköpingstiden meddelade han att »Priset räknas här efter Exemplaret uti Kopp:mt, men om så behagas, fås även en del inbundne, då Banden betalas apart».⁵⁶ Edmans kommissionärsnät växte under 1780-talet och i en katalog från sonen 1792 annonserades de bundna förlagsartiklarna redan i inledningen till katalogen: *Förteckning på de böcker skrifter och handlingar som finnas dels i exemplar och inbundna til köps hos factorn Johan Fredric Edman*.⁵⁷ I Uppsala verkade också förläggaren och bokhandlaren Magnus Swederus. I *Tidningar för svenska bokhandeln* annonserade han 1784 »Nya inbundne svenska böcker». Från början av 1780-talet drev Swederus bokhandel i Uppsala, Åbo och Stockholm och sålde enligt egen uppgift också böcker i sina »Handels-bodar på marknaderna i Westerås, Örebro, Carlstad, Christinehamn, Hedemora och Sala».⁵⁸ Förläggaren Johan A. Carlbohm uppgav i en av sina kataloger från 1783 att: »Skulle äfwen någon åstunda dem inbundne, wil underteknad, då det tillsäges, draga skyndsam försorg därom, mot billig betalning för whad Bandet kan komma att kosta». I en förlagskatalog från 1811 erbjöd Carlbohm sina förlagsartiklar på samma sätt: »För Banden betalas apart».⁵⁹ Böckerna såldes dels hos Carl-

56 Ur Johan Edman, *Förteckning på the böker och tractater, som finnas til köps hos boktryckaren Johan Edman, jämte flere, i Norrköping*. U.o.o.å. (Norrköping 1762–1763). De flesta kataloger anger priserna i kopparmynt för exemplar. I en försäljningskatalog från 1785 meddelar Edman på versosidan att »Dessa böcker fås ock inbundne.» *Förteckning på böcker, som utom många andra, efter särskilt tryckt förteckning, finnas på boktryckeriet hos directueren Johan Edman i Upsala*. (U.å. trol. 1786–1787.) Ej i SB 17. Inbunden i Samuel Ödmann, *Strödde samlingar utur naturkungheten: till Den Heliga Skrifts upplysning*. Uppsala, J. Edman, 1785. Exemplar BD 2007.

57 Johan Fredrik Edman, *Förteckning på de böcker, skrifter och handlingar som finnas dels i exemplar och inbundna til köps hos factorn Johan Fredric Edman*. Uppsala, J. Edmans enka, 1792; Nils Nordqvist, *Rokokons Edman och empirens Deleen: Upsala Academies och Svenska akademien boktryckare*. Stockholm 1966, s. 4–20.

58 *Tidningar för svenska bokhandeln*. Stockholm 1784–1784, nr 18, 29 och 36 m fl.; Magnus Swederus, *Förteckning på inom riket tryckte böcker, som finnas til salu hos Magnus Swederus, bokhandlare i Stockholm, samt vid Kongl. academierna i Upsala och Åbo*. Uppsala, J. Edman, 1783. Angående Swederus se Schück 1923, d. II, s. 331 f.

59 Citerat ur Schück 1923, d. II, s. 132; Johan Arvid Carlbohm, *Förteckning på böcker och skrifter, hwilka på boktryckaren Johan A. Carlbohms bekostnad äro i Stockholm tryckte och uplagde*. Stockholm, Carlbohm, 1783; samt Johan Arvid Carlbohm, *Förteckning på böcker och skrifter, tryckte och upplagde på directuren och boktryckaren i Stockholm Johan A. Carlbohms bekostnad: de finnas oinbundne till köps i Stockholm, så väl uti Isaac Utter & comp:s boklåda i Storkyrko*

bohm själv i Spetsens backe vid Regeringsgatan på Norrmalm och i bokhandlare Utters boklåda.

Mellan 1766 och 1803 drev Johan Christopher Holmberg en av Stockholms större boklådor som han kombinerade med en framgångsrik förlagsrörelse.⁶⁰ Som boktryckare var Holmberg också delaktig i utgivningen av *Stockholms Posten* tillsammans med författaren Johan Henrik Kellgren och ämbetsmannen Carl Peter Lenngren under 1770- och 80-talen och därefter under 1790-talet *Extra Posten*.⁶¹ Från Holmbergs förlag och bokhandel finns ett flertal kataloger bevarade och redan i sin första katalog från 1767 marknadsförde Holmberg förlagsbundna böcker: *Förteckning på de böcker och pieçer, som, dels inbundne och dels oinbundne, finnas til köps i Johan Christopher Holmbergs boklåda uti Tellerstedtska huset i Stora Kyrkobrinken*.⁶² Under de följande åren kom flera kataloger från Holmberg där bundna böcker inom olika ämnen salufördes både i bokhandeln i Stockholm och i filialerna i Åbo och Westerås.⁶³ År 1769 var Holmbergs försäljning också uppe till debatt i *Dagligt Allehanda*. Trots bokbindarnas protester sålde Holmberg bundna böcker både i sin boklåda och på julmarknaden. Men Holmberg hade sökt om lov och också beviljats denna rätt av Kungl. maj:t.⁶⁴

Isaac Utter hade i flera år en av Stockholms mest ansedda boklådor. I några annonser i *Stockholms Posten* från 1792 aviserade han förlags- och handelsinbindning av sina böcker »Desse äro Exemplar priser; banden betalas apart.»⁶⁵ I en katalog från 1798 över boklådans böcker meddelade han att »banden betalas aparto»; 1803 och 1804 får man veta att priserna avsåg böckerna i exemplar och att banden betalades för sig.⁶⁶ En annan Stockholmsbokhandlare som erbjöd

brinken.; som äfven hos förstnämde directeur och boktryckare, boende uti huset n:o 20 i Spetsens backe vid Regerings-gatan å Norrmalm. Stockholm, Carlbohm, 1811. Not på titelbladet: »Priset är på hvar exemplar räknadt i banco-mynt. För banden betalas apart.»

60 Isidor Adolf Bonnier, *Anteckningar om svenska bokhandlare intill år 1900 jämte strödda notiser från senare tid. 2, Stockholm och Uppsala. Stockholm 1935, s. 61.*

61 Gustafsson & Rydén 2000, s. 161–168, 192–195.

62 Johan Christopher Holmberg, *Förteckning på de böcker och pieçer, som, dels inbundne och dels oinbundne, finnas til köps i Johan Christopher Holmbergs boklåda uti Tellerstedtska huset i Stora Kyrkobrinken. Stockholm, C. Stolpe, 1767.*

63 Johan Christopher Holmberg, *Förteckning på inbundna böcker i flere wetenskaper, som finnas i J.C. Holmbergs bokhandel i Stockholm och Åbo, samt i Köping Westerås och flere marknader. Stockholm 1799. Sannolikt tryckt i Stockholm hos J. C. Holmberg. Senaste årtalet i texten 1799. Se även kataloger från 1768, 1795, 1799 och 1803 i SB17.*

64 *Dagligt Allehanda* nr 211, 20/9. Stockholm 1769.

65 *Stockholms Posten* nr 87, 15/3 och nr 100, 30/3. Stockholm 1792.

66 Johan Laurentius Horrn, *Förteckning på de böcker och skrifter, som för hos fogat pris finnas oinbundne, men banden betales aparto, hos bokhandlaren mag. Isaac Utter i Stockholm. Västerås, J. L. Horrn, 1798; Isak Utter, Förteckning på böcker som finnas till salu hos bokhandlaren mag. Utter i Stockholm. Priserne äro för exemplar, banden betalas apart. Stockholm, H.A. Nordström, 1803; Isak Utter, Förteckning på böcker som finnas till salu hos bokhandlaren mag. Utter i*

sina kunder bundna böcker var Anders Wiborg. År 1809 annonserade han flera titlar i *Dagligt Allehanda* och aviserade då att »Banden betalas efter deras beskaffenhet.»⁶⁷ Wiborg hade förlag och lånbibliotek och var åren 1813 till 1821 utgivare av *Stockholms Posten*. Bokhandlare Runemark sålde också bundna böcker i sin boklåda, hösten 1794 annonserade han i *Inrikes Tidningar*: »Banden betalas apart, efter deras olikhet.»⁶⁸ Runemarks bokhandel (1776–1796) var liksom Holmbergs en av de större i Stockholm, först belägen vid Lilla Nygatan och från 1794 vid Norrbro.

De stora bokhandlarna var inte ensamma om att sälja bundna böcker. Adolf Fredrik Raam i Norrköping annonserade 1787: »Wid boktryckeriet i Norrköping äro följande böcker och piecer til salu, dels i exemplar til proportionerade priser, och dels styckewis, inbundna eller häftade, för det pris här nedan wid hvarje bok eller skrift utsatt finnes».⁶⁹ År 1826 lät P. A. Wallmark, som ägde det Ecksteinska tryckeriet sprida förlagskataloger till flera boklådor och kommissionärer i Stockholm och andra städer. Wallmark lämnade den sedvanliga 20 procents rabatten för den som handlade större partier av hans förlag. Förlaget erbjöd också sina kunder »till billigaste pris, väl bundna och planerade exemplar af alla dessa böcker.»⁷⁰

Det var inte bara i tidningar och bokhandelskataloger som förlagsbindningen annonserades. Enligt tradition förtecknades tryckta böcker endast med titeln i kortform i förlagskatalogerna. Under 1700-talets andra hälft förändrades denna rutin. Flera förläggare meddelade priset på förlagsbundna tryck, till dem hörde Lindh i Örebro och Marquard i Stockholm. I deras kataloger prissattes många tryck beroende av hur de var bundna; häftade och välska band var

Stockholm. Priserne äro för exemplar, banden betalas apart. Stockholm, H.A. Nordström, 1804. Andra kataloger anger också titlarna i exemplarpriser. »Priserne äro i Banco-Mynnt för Exemplaren obundne» i Utter 1814.

⁶⁷ *Dagligt Allehanda* nr 83, 9/4. Stockholm 1811.

⁶⁸ *Inrikes Tidningar* nr 108, 17/9 och nr 123, 22/10. Stockholm 1794.

⁶⁹ Adolf Fredrik Raam, *Wid boktryckeriet i Norrköping äro följande böcker och piecer til salu, dels partiewis i exemplar til proportionerade priser, och dels styckewis, inbundna eller häftade, för det pris här nedan wid hvarje bok eller skrift utsatt finnes.* Norrköping 1787–1788. Raam annonserade även böcker som såldes hos postmästaren Regner i Norrköping (s. 15–16), SB17.

⁷⁰ (Eckstein, R.), *Förteckning på böcker och skrifter, hwilka finnas till salu på boktryckeriet wid Drottninggatan, quarteret Stansen, huset N:o 6; äfwensom uti de fleste boklådor i Stockholm; samt hos Bokbindare-Åldermannen Elias Fredric Hagrell uti Linköping.* Stockholm, Ecksteinska boktryckeriet, 1826. (Ej i SB17, exemplar AMR 2004; (Eckstein, R.), *Hos Hrr [... bortklippt text] Landström i Gefle säljas följande böcker och skrifter, förnemligast i Svenska och Nyare historien samt undervisningsvägen, till större delen utkomna ifrån och med år 1820.* Stockholm, Ecksteinska boktryckeriet, 1826. (Ej i SB17 dec. 2006, jfr övriga kataloger från samma förlag); Planering: boktryck utfördes på olimmat papper, bokbindaren limmade tryckarkarna, det vill säga doppade dem i en tunn gelatinlösning, vilket förbättrade papperets materiella egenskaper på flera sätt. Se nedan i kaptitel VI och i Appendix.

de vanligaste banden som marknadsfördes. Bild IV:3. Det fanns också enstaka titlar, till exempel Isers *Folkslagens historia* som såldes i halvfranska band.⁷¹ Man lämnade också alltmer information om förlagsartiklarna i katalogerna. Förläggaren namngav sina kommissionärer på olika platser i landet, och priser för både parti- och minuthandel. Psalmböcker, almanackor av olika slag, undervisnings- och en del uppbyggelselitteratur annonserades bundna i olika utföranden. Undervisningslitteratur och uppbyggelse bands som regel i väliska band eller ännu enklare som »bundna», medan psalmböcker och almanackor ofta såldes i en mängd olika mer eller mindre exklusiva bandformer av färgade skinn, pergament och siden med guldtryckt dekor.⁷² Dessa förlag var sannolikt osäljbara utan en inbinding.

En förlagsbandsproduktion kan också beläggas direkt i en del tryck. År 1742 förlade bokbindaren Gottfried Behle *Naturliga oeconomie- och hushålls-reglor* som han bland annat sålde i sin bod vid Södersluss för »18 öre koppmt inbunden.»⁷³ År 1775 utgav A. J. Nordström Johann Amos Comenius *Orbis sensualium pictus*, förlagsbandet meddelas på sista sidan, »7 daler 16 öre. Dito inbudit, 9 daler k:mt».⁷⁴ Bokhandlare Holmberg publicerade 1803 C. Ph. Funkes *Lärobok för ungdom*, som han sålde obunden med kartor för 1 riksdaler 12 skilling och »inbudit, med kartorna 1 rd. 24 sz.»⁷⁵ Boktryckaren i Wäxjö, Sven Rask publicerade 1815 *Märkwärdige exempel på de helige martyrs swära lidande* av Eiler Hagerup. På sista bladet i publikationen meddelades förläggaren att »Exemplaret oinbundet kostar 16 sz. banco; Bandet ökar således priset.»⁷⁶ Det tryckta omslaget är ett annat exempel på förlagsinbinding. SB17

71 Nils Magnus Lindh, *Förteckning på böcker och skrifter, som finnas till köps på alla boklädor i Stockholm och landsorterne. Priserne äro utförde i bankomynt*. Örebro, N.M. Lindh, 1827.

72 Strömquist Dal 2007.

73 Nicolaus Ingewald Hoffman, *Naturliga oeconomie- och hushålls-reglor, samt hus-remedia eller läkedomar, som en försigtig hushållare /utan at söka apotheken/ med stor nytta och ringa omkostnad säkert bruka kan*. Stockholm, 1742. Finnes til kjöps på Westerlånggatan: i Tyska kyrkio-brinken hos bokbindaren Gottfried Behle, samt i desz bod wid Söder-sluss n:o 15, gent emot pum-parne för 18 öre koppmt inbunden. Stockholm 1742. SB17.

74 A. Comenius, *Orbis sensualium pictus*. Stockholm 1775. Med vissa exemplar följde ännu ett blad, ett reklamblad. Citat s. 234.

75 Carl Philipp Funke, *C. Ph. Funkes Lärobok för ungdom. Med 2 landkartor. Öfwersatt af Er. Magn. Lindströmer*. Ol. Wikfors's förlag, Stockholm, J. C. Holmberg, 1803. Pris: »Exemplaret, med 2:ne landkartor, kostar oinbundet 1 rd. 12 sz., och inbundet, med kartorna, 1 rd. 24 sz.»; Var. med prisuppg.: »Exemplaret, med 2:ne illuminerade kartor, kostar oinbundet 1 rd. 12 sz, inhäftadt 1 rd. 16 sz, och inbundet 1 rd. 24 sz.» Cit. ur exemplar, BD 2008. Varianter med olika banduppgifter finns. Se SB17.

76 Eiler Hagerup, *Märkwärdige exempel på de helige martyrs swära lidande, segerrika tro och tålmod i de tije stora förföljelser, som under den hedniska öfwerhet, uti de tre första århundrade efter Christi födelse*. Wäxjö, S. Rask, 1815. Pris: »Exemplaret oinbundet kostar 16 sz. banco; Bundet ökar således priset.»

listar 1474 stycken tryckta omslag, det stora flertalet av dem tryckta mellan 1780 och 1830.⁷⁷

Man kan konstatera en generell övergång från försäljning av böcker i exemplar till en försäljning av böcker i pappersband och välska band.⁷⁸ Att pris-sätta både tryck och band var ett sätt för förläggarna att kontrollera priserna på sina förlag gentemot sina kommissionärer. Den 12 juni 1802 annonserade Marquard i *Stockholms Posten* det nytryckta *Svenskt musikaliskt lexikon*. Boken kunde avhämtas på tryckeriet på Södermalm »Prenumeranter kunna äfven hos förläggaren Marquard få boken inbunden i wackert wälskt band för 44 sk. tillökning i ett för allt och i paper häftade 32 sk. tillskott; men köpare betala exemplaret 2 R. och lika mycket som prenumeranter eller 16 sk. för bandet och 4 sk. häftningen.»⁷⁹ I en bokpuff för *Bibliothek der Deutschen Classiker* 1818, meddelade förläggaren och bokhandlaren Bruzelius att »De som åstunda kompletta exemplar af hela bibliotheket eller suiter af en eller flere författares arbeten kunna, om så åstundas, erhålla dem noggrant och wäl inbundne genom undertecknads försorg».⁸⁰ *Bibliothek der Deutschen Classiker* var en av Bruzelius stora förlagsframgångar.

Vad som i själva verket uttrycktes i dessa kataloger och annonser var ett system för tillhandahållande av bundna böcker från förläggare och bokhandel till den enskilde konsumenten. Förläggaren och bokhandlaren tillkännagav här ett *sortiment*, det vill säga ett urval av olika bandformer för sina förlagsartiklar. Inbindningen av trycket, förlags- och handelsbandet, utgjorde således en del av förläggarens och bokhandlarens intention, bandet var en integrerad del av hans varuutbud och sortiment, hans varukoncept helt enkelt. Detta sortiment var etablerat och känt och därför inte närmare formulerat än att banden betalades efter »godhet» och »beskaffenhet». Sortimentet meddelades också genom förlagskataloger och annonser. Läser man förlagskatalogerna ser man att de absolut vanligaste bandformerna var pappersband och välska band, för enstaka exklusiva förlag erbjöds halvfranska band.⁸¹ Från detta sortiment kunde bokköparen välja band efter det pris och den kvalitet han var villig att betala. Böckerna kunde

77 SB17 oktober 2008. 1474 träffar på »Omsl.» vilket avser tryckta omslag.

78 Påståendet bygger på studier av samtliga förlags- och bokhandelskataloger i KB fram till och med 1800. Från 1801 har flera större förläggares och bokhandlares kataloger granskats; Barber 1975, s. 46 citerar den italienske bokhandlaren C. M. Toscanelli som i sin katalog annonserade franska böcker: »tous les livres qui ne sont pas marqué *Relié*, sont en brochure». Fri översättning: »alla böcker som inte är markerade *Bundna* är i pappersband».

79 *Stockholms Posten* nr 131, 12/6. Stockholm 1802.

80 Emanuel Bruzelius, *Anmälan om fortsättningen och slutet af Bibliothek der deutschen Classiker, jemte underrättelser för dem, som önska att komplettera samlingar af detta werk, att köpa det hela, eller suiten af wisza författares arbeten, eller ock särskilta: delar*. Uppsala, Em. Bruzelius, 1820.

81 Se exempelvis N. M. Lindhs förlagskataloger 1807 och 1827, SB17.

köpas färdigbundna i bokhandeln eller gick att få på beställning. Som vi kan utläsa av förläggarnas marknadsföring var bandens kvalitet och omedelbara leverans också viktiga beståndsdelar i denna kommersiella hantering; böckerna levererades »skyndsamt» och i »propra», »wäl» och »wackert» bundna band.⁸²

En motsvarande utveckling av varuutbudet mot färdig eller semi-producerade varor ägde rum inom flera delar av varumarknaden under hela 1700-talet. Varuförädling skedde exempelvis inom Londons klädbransch där man började tillämpa standardisering genom ett storlekssystem för kläder inom delar av produktion och handel. Syftet med denna handel var inte att få varan att framstå som färdigproducerad, snarare rörde det sig i det här fallet om en förtäckt standardisering, när kläderna användes skiljde de sig inte från andra beställda varor. Denna förädling av varusortimentet var ett led i strävan mot en differentiering och specialisering av varorna och i sig viktiga inslag i utvecklingen av en konsumentmarknad.⁸³ Att kunna tillhandahålla och sälja varor färdiga för konsumtion, »ready-mades» var en framgångsrik kommersiell taktik.

Inom förlagssystemet var det alltså inte bokbindaren som arbetade med direktförsäljning av bundna böcker till konsumenten, bokbindaren var istället engagerad i en handels- och förlagsbandsproduktion vid sidan om minuthandeln och kunde inte mer än marginellt påverka varans utformning. Beställningen av varan och tjänsten ägde rum hos dem som tryckte och sålde böcker – förläggaren och bokhandlaren. Bandformer och utbud var en förlagsangelägenhet. Bokbindaren arbetade som underleverantör till dessa handelsmän och förlorade därmed kontrollen över prissättning, varans kvalitet och form. Liknande förhållanden styrde tillverkningen i England där bokbindarna mottog sina bokbinderiarbeten av bokhandlarna och i första hand utförde dem efter deras önskemål.⁸⁴

En stor ekonomisk fördel med förlagssystemet var att förläggaren och bokhandlaren inte behövde lägga ut några större summor på inbindningen av hela upplagor eller böcker i kommission. Produktionen sköttes successivt och anpassades till efterfrågan. Förlagssystemet klarlägger hur det kommer sig att varken förläggare eller bokhandlare alltsedan boktryckarkonstens etablering under 1400-talet lät binda upp några större partier av böcker eller hela upp-

82 *Stockholms Posten* nr 64, 16/3 och nr 90, 18/3. Stockholm 1792. *Dagligt Allehanda* nr 295, 21/12. Stockholm 1818.

83 Styles 2000, s. 159–168.

84 »the bookbinder is dependent on the booksellar. He recieves the book in sheets from the booksellar, and his business is to bind it... as he is directed... The profit of the trade is but inconsiderable in itself» ur Robert Cambell, *The london tradesman. Being a compendious view of all the trades, professions, arts, both liberal and mechanic, now practised in the cities of London and Westminster*. London, T. Gardner, 1747, s. 135. Cit. ur Bennett 2004, s. 11. Se också Pearson 2006, s. 164–177.

lagor till försäljning, vare sig i Sverige eller i andra länder i Europa.⁸⁵ En vanligt anförd förklaring till förläggarnas ovilja att binda in hela upplagor av tryck är den stora kostnad och ekonomiska risk det skulle innebära för förläggaren och det är i och för sig rätt. Men med ett fungerade förlagssystem fanns det inga som helst incitament eller krav på den typen av investeringar – och detta är den springande men hitintills förbisedda punkten – marknadens behov av bundna böcker kunde utan särskild ekonomisk risk eller investering tillgodoses inom förlagssystemet. Den största delen av bokbandstillverkningen skedde också i små verkstäder med en mästare och några gesäller och lärpojkar. Sådana var förhållandena i stora delar av Europa ända fram till mitten av 1800-talet, undantaget enstaka större verkstäder i centrala Paris och London.⁸⁶

Förlagssystemet och bokmarknaden

Förlagssystemet debatterades också livligt under 1700-talet av flera politiskt och ideologiskt aktiva personer, förläggaren Salvius var en av dem, författaren Johan Henric Kellgren en annan. Förlagssystemet var en del av statens merkantilistiska frihandelspolitik som understöddes av flera liberalt sinnade debattörer, från 1738/39 av de ekonomiskt mäktiga hattarna som då kom till makten. Denna ekonomiska politik fick också konsekvenser för förhållandena på bokmarknaden. Salvius arbetade mycket aktivt med att förändra villkoren och liberalisera marknaden, givetvis i sitt och förläggarnas intresse. År 1743 inlämnar han till Handels- och manufakturdeputationen skriften *Oförgrifliga tankar om boktryckeriernas nuvarande tillstånd* som innehöll en total reform av bokmarknaden.⁸⁷

Den kraftiga reaktion och det motstånd som inrättandet av Boktryckeri-Societeten 1752 utlöste och den efterföljande långdragna konflikten mellan boktryckare och bokbindare har behandlats av bland andra Schück och ekonomhistorikern Lars Ekdahl och båda ger den flera politiska och ekonomiska förklaringar.⁸⁸ Bokbindarna förlorade sitt bokhandelsprivilegium 1752. Politiskt stod bokbindarskrået närmast mösspartiet och efter dess makttillträde 1765 återfick bokbindarna sitt bokhandelsprivilegium 1766 i samband med inrättandet av en tryckfrihetsförordning. Konflikten fortsatte ända till 1787

85 Foot 2006, s. 16; Den tyska inkunabelforskaren Lotte Hellinga är en av dem som studerat tidig förlagsinbindning bland annat hos förläggaren och boktryckaren Peter Schoeffer i Mainz. Att belysa denna bandproduktion genom förlagssystemet kanske ger andra svar om Scheoffers verksamhet. Lotte Hellinga, »Peter Schoeffer and the book-trade in Mainz: evidence for the organisation.» i Anthony Hobson & Dennis E. Rhodes (red.), *Bookbindings & other bibliophily*. Verona 1994, s. 132–184.

86 Pearson 2006, s. 169; Barber 2004.

87 Schück 1929, s. 87–130, »Bokmarknadens reformator».

88 Schück 1923, d. II, s. 54–72 och 1929, s. 87–130; Ekdahl 1990, s. 19–23.

då bokbindarna slutgiltigt förlorade striden om rätten till bokhandeln. Denna bokmarknadskonflikt återges inte här eftersom den behandlats av Schück och Ekdahl, däremot bör konflikten speglas något i ljuset av förlagssystemet och hur det fungerade.⁸⁹

Förhållandena på bokmarknaden diskuterades bland annat av bokhandlaren Swederus 1784 i dennes recension av Kellgrens *Nya Handels-Bibliotheket*. Kellgren, var liberal och tog parti för bokhandlarna och bokförläggarna mot bokbindarna. I recensionen av Kellgren formulerade Swederus hur förlagssystemet fungerade och hur man tänkte:

Är bokförarens boutique full med bundne och häftade böcker, som han hos bokbindaren låtit binda och honom antingen contant eller med tienlige böcker derföre betalt; hvilkendera ligger då i förskott? Månne icke den förre, både för band och exemplar? Och kanske at denna mängd böcker icke så snart, åtminstone ej på en gång, kommit i bokbindarens hand til inbindning, om det ej skedt för bokförarens egen räkning; hvad skälig anledning har då bokbind. at klaga, när embetet redan, och förr än bokföraren sielf, förtienat på des egen vara?⁹⁰

Förlagssystemet var en flexibel arbetsorganisation som i första hand styrdes av efterfrågan. Fernand Braudel skriver att i förlagssystemet kom hantverksmästarens arbete att likna en löntagares eftersom denne ofta blev helt beroende av arbete från förlagsmannen. Även om de yttre formerna förblev de samma försvagades hantverksskrån kraftigt som kom under förlagsväsendets inflytande. Ofta mötte systemet »ursinnigt motstånd» av hantverkarna framförallt i städerna.⁹¹

I hela Västeuropa organiserade sig under 1700-talet förläggare inom olika näringsgrenar i kartelliknande sammanslutningar för att bevaka och kontrollera sina monopolistiska strävanden.⁹² De svenska tryckarnas/förläggarnas ansträngningar för att ta kontroll över bokhandeln kan tolkas som en allmän medvetenhet om hur en näring skulle drivas framgångsrikt. Flera liberaler var av uppfattningen att skråmonopol hindrade marknadsstillväxt.⁹³ Förläggarna hade länge anklagat bokbindarna för att med hjälp av sitt handelsmonopol

89 Bland andra Schück 1923; Ekdahl 1990.

90 *Tidningar för svenska bokhandeln*. No 3, 6/3. Stockholm 1784, s. 11; Johan Henric Kellgren, *Nya handels-bibliotheket. Första delen*. Stockholm, A. J. Nordström, 1784.

91 Braudel 1986, s. 292–294. Skråväsendets betydelse för den ekonomiska utvecklingen och varuproduktionen är ett förhållandevis utforskat fält. En antologi som på ett nytt sätt belyser skråväsendets betydelse i europeisk ekonomisk historia är Epstein & Prak 2008.

92 Magnusson 1991, s. 198.

93 Magnusson 1991, s. 258.

höja priserna på bundna böcker oskäligt mycket. Enligt tryckarna var de inte heller villiga att köpa deras förlag och sälja dem annat än till underpris.⁹⁴ Genom att framhålla bokbindarens roll som hantverkare och inte som handelsman kunde förläggarna tack vare förlagssystemet ta kontroll över produktion och försäljning. Salvius och Kanslikollegiums inställning till bokbindarnas bokhandelsprivilegium är begriplig. Bokbindarnas monopol och rätt både till bokhandel och försäljning av bundna böcker var sannolikt inte ekonomiskt sund; den satte konkurrensen mellan aktörerna på marknaden ur spel, medförde en dålig avsättning av många böcker och höjde bokpriserna. Förläggarna hade givetvis också intresse av att själva förtjäna pengar på försäljningen av bundna böcker.

I *Dagligt allehanda* 1769 argumenterades för den självständiga handelns betydelse i förhållande till hantverkarna:

Men huru falskt är icke det, at lägga sådant til grund för en rättighet at drifwa handel! På det sättet skulle alle de, som på det aldraminsta sätt icke lagt handen wid en wara, ej [h]eller anses berättigade at drifwa någon handel dermed. Hwart togo då alle wåre köpmän, krämare och meublehandlare wägen, om de icke woro tillika fabriqueurer och slödge-idkare? Således blefwo ju inga andra handlande, än manufacturister och hantverkare. Af samma skäl skulle ock då smeder och mässings-slagare kunna påstå, at få hålla til salu bireauer, skåp, shatuller och flera meubler, wid hwilka de lägga sista handen, medelst beslagers, gångjärns och lås påsättande, at förtiga flera dylika exempel.⁹⁵

Argumentet att bokbindaren enbart var hantverkare och inte handelsman framhölls också i flera sammanhang, bland andra av Salvius.⁹⁶ I *Tidningar för svensk bokhandel* skrev Swederus:

Bokbindarens sak är egenteligen at lefwa af sit handtverk, men ej af handel, som naturligast tyckes vara bokförarens, efter sådane äro antagne; då den förre, kunnig och snäll i sit handtverk aldrig saknar uppehälle om han rätt sköter sin verkstad och derved förbliver, svälter den senare ihäl om han ej får sälja sin vara, efter han icke lärt något annat.⁹⁷

94 Schück 1923, d. II, s. 42–45.

95 *Dagligt Allehanda* nr 220, 2/10. Stockholm 1769, s. (8).

96 Schück 1923, d. II, s. 45.

97 *Tidningar för svensk bokhandel*. No 3, 6/3. Stockholm 1784, s. 10.

Dessa ord belyser också den merkantilistiska debatt som vände sig mot »oordnat småplottrande» och som hellre såg att en ökad specialisering och arbetsdelning inom alla näringsgrenar kom till stånd.⁹⁸

Skråväsendet bevarade sitt grepp om hantverket och delar av varuproduktionen i Sverige under 1700-talet och in på 1800-talet. Men hantverksämbetenas exklusiva rätt att förbjuda etablering av näringsidkare i städerna ifrågasattes allt mer från 1700-talets mitt. Man menade att skråvånget ledde till att industriella näringar hölls tillbaka och i liberalistisk anda krävde man näringsfrihet.⁹⁹ Tar man del av bokbindarnas argument för rätten till handeln med bundna böcker är de uppenbart svaga.¹⁰⁰ Men som korporation hade hantverkare politisk makt genom sitt stöd till mösspartiet och det var den man använde sig av 1766. Ur närings synpunkt var deras sak förlorad.

Här förklaras kanske delar av den styvnackade vägran att ge upp sitt monopol som bokbindarna uppehöll gentemot Boktryckeri-Societeten. I förlagssystemet var bokbindarna de stora förlorarna och det visste man. Utspel gentemot enskilda förläggare som Horrn och Holmberg och deras försäljning av bundna böcker illustrerar bara den desperation över förlusten av inkomster som hantverkarna sannolikt upplevde.¹⁰¹ Det var alltså inte enbart en fråga om brist på bildning och svårigheter för bokbindarna att sälja ett alltmer sofistikerat utbud av förlagsartiklar som hävdades i samtiden.¹⁰² Inom förlagssystemet förblev många bokbindare fattiga på grund av systemet.¹⁰³

För förläggarna hade förlagssystemet många fördelar. De kunde nu själva bestämma priserna på böckerna de sålde. Det är inte säkert att banden innebar någon direkt förtjänst för dem, de betalades ju för sig. Detta system kan inledningsvis ha varit ett sätt att kringgå den förordning som återinstiftade bokbindarnas rätt till inbindningen av böcker åren 1766–1787. Systemet att betala banden »apart» fortlevde efter 1787. Förläggarens och bokhandlarens förtjänst låg sannolikt i den ökade omsättningen av böcker och priskontroll.

98 Citerat ur Magnusson 1999, s. 257.

99 Magnusson 1996, s. 227; Schön (2000) 2007, s. 86–88.

100 *Bokbindarnas skrå och ämbete anno 1621–1784*. Ur Flintberg 1786, kap. Bokbindare. Faks. Göteborg 1930, s. VI, not 3; Schück 1923, d. II, s. 54 är av samma åsikt.

101 *Förteckning på de inbundne böcker som blifwit bokhandlaren Joh. L. Horrn i Westerås ifråntagne den 23 sept. 1767 af bokbindare-embetet i Stockholm, igenom stads-fiscalen Joh. Wallin i Westerås, utan afseende på Horrns innehafwande bokhandlare: privilegium, enligt deröfver hållit inventarium den 23 nov. 1767*. Stockholm, Grefning, 1769. Här förtecknas 276 titlar i bundet skick.

102 Salvius i yttrande till Kansli kollegium 1746 angående ett förslag till en förordning för boktryckare 1746: »Ty vad förstånd och eftertanke äger väl en sådan skråmästare om själva handeln, som ej annat lärt än binda boken?». Se Schück 1929, s. 109–110.

103 Ju enklare arbete en bokbindare utförde, desto mindre pengar tjänade han. Foot redovisar bokbindarnas inkomster och möjligheter till förtjänst i Foot 2006, s. 120 f. Se också Bennet 2004, s. 11 och 13.

Detta var också ett av argumenten i konflikten med bokbindarna; förläggare och bokhandlare var väl medvetna om att bundna böcker underlättade avsättningen av det stora flertalet förlag. I *Dagligt Allehanda* 1769 argumenterades för att förläggare inom alla stånd och verksamheter, kyrka, stat, självförläggande författare med flera tjänade på att kunna sälja sina förlag inbundna:

Då nu wederbörande kunna finna sin räkning wid, at sjelfwe låta inbinda et partie af alla sådana böcker, och dem så försälja hwilket utan twifwel ganska mycket befordrade och lättade affsättningen.¹⁰⁴

Bundna böcker var lättare att sälja eftersom de var färdiga att läsas och det var alla införstådda med. I *Dagligt Allehanda* 1769 kan man också läsa:

I lären, mina wärdaste gynnare, nogsam t finna den obehagliga påfölgd, som deraf existerar, och aldeles beröfwar Eder den stora nytta, gagn och beqwämlighet, i hittills haft deraf, at i straxt, utan widlöftig omgång och tids utdrägt, fått på boklådorna köpa en ny bok inbunden, så snart den kommit ut, och det i alla ämnen, hörande både till wetenskaper och witerhet. Auctorer och förläggare hafwa äfwen derwid funnit sin räkning, i det deras arbeten, på det sättet, snarare bliwfit försälde och kringspridde, än om de warit oinbundne.¹⁰⁵

Bokhandeln

En annan viktig beståndsdel i övergången från handeln med böcker i obunden till bunden form var naturligtvis utvecklingen av den privilegierade bokhandeln. Åren efter 1752 års reglemente var Kanslikollegium angeläget om att bokhandeln växte och även etablerade sig i landsorten. År 1756 skrev man:

att till den inrikes afsättningen mycket skulle bidra, om Boktryckerierne uppmuntrades att enligt den uti Boktryckerie reglementets 3 art. dem tillagde friheten inrätta och underhålla uti de förnämsta städer, isynnerhet vid academier och gymnasier, Boklådor av både obundne och bundne böcker, så att köparen genast och på ett ställe kunde finna den åstundade boken i ett så beqwämt skick, som han till sitt bruk behöfwer.¹⁰⁶

¹⁰⁴ *Dagligt Allehanda* nr 220, 2/10. Stockholm 1769, s (1). I *Dagligt Allehanda* 1769, nr 211, 20/9 och nr 220, 2/10, går att läsa två brev riktade mot bokbindarna i konflikten emellan dem och boktryckarna. Enligt Bennich-Björkman är författaren anonym.

¹⁰⁵ *Dagligt Allehanda* nr 211, 20/9. Stockholm 1769.

¹⁰⁶ Schück 1923, d. II, s. 100–101, Kanslikollegium 13 juli 1756.

För åren 1757 till 1800 har Bennich-Björkman noterat 26 av Kanslikollegium beviljade bokhandelsprivilegier för Stockholm och 8 för landsorten. Efter 1810 rådde endast anmälningsplikt samt fri etablering.¹⁰⁷ På marknaden fanns således en stor mängd olika bokhandlare från 1700-talets andra hälft och därefter. Vid sidan av bokbindarhandlarna och de utländska bokhandlarna började tryckarförläggarna driva förlagsbokhandel med sina egna förlagsartiklar i anslutning till tryckeriet. Denna försäljningsverksamhet från »tryckeriboden» hade inletts redan under 1700-talets första hälft. De privilegierade bokhandlarna bedrev sortimentsbokhandel. De fungerade som återförsäljare för förlagen och tog förläggarnas tryckalster i kommission, vilket innebar att de kunde returnera osålda förlagsartiklar. Det var i första hand akademiskt skolade handlare som gått i lära i branschen som öppnade dessa boklådor. Flera av dem hade framgångsrika förlag av romaner, barnböcker och annan säljbar litteratur på den växande bokmarknaden. David Segerdahl var en av de första som erhöll bokhandelsprivilegium. I *Stockholms Posten* 1757 meddelade han att han sålde de flesta av boktryckeriernas förlag både obundna och bundna.¹⁰⁸ Därefter beviljades, särskilt efter 1766, så många privilegier att man kan tala om en överetablering av boklådor i Stockholm.¹⁰⁹ Att då kunna sälja bundna böcker hade givetvis betydelse för avsättningen. Samtidigt verkade sannolikt kommissionsrätten hämmande på utvecklingen av förlagsinbindningen inom sortimentsbokhandeln. Bundna böcker gick förmodligen inte att returnera till förlaget.¹¹⁰

I takt med bokhandelns tillväxt kan man också se en allt större diversifiering av utbudet hos alla bokhandlare, såväl förlagsbokhandlare, bokbindarebokhandlare som sortimentsbokhandlare. Den litteratur som annonserades, och som man alltså gjorde reklam för, vände sig inte till en litterär publik i snäv bemärkelse, utan snarare till ett mellan- och överskikt av befolkningen som helhet. Praktiska handböcker inom många ämnen, reseskildringar och historiska berättelser, ordböcker och konversationslexikon, kolorerade verk, barnböcker av olika slag samt litteratur riktad till eller om kvinnor, romaner och en del uppbyggelselitteratur annonserades. Psalmböcker och almanackor och andra artiklar tänkta som gåvor var också vanliga, framförallt till jul. Förlagsartiklar som inte marknadsfördes var vanliga ABC-böcker och katekeser, sannolikt för att köparna till dessa böcker inte läste tidningarna.

107 Bennich-Björkman 1998, s. 59–60.

108 Se Bennich-Björkman 1998, s. 64.

109 Schück 1923, d. II, s. 107.

110 En bra översikt över verksamma bokhandlare i Stockholm 1780–1799 lämnas av Anna-Maria Rimm, »Elsa Fougst som internationell bokhandlare» i *Biblis* 47, Stockholm 2009, s. (2)–36, s. 28–29.



BILD IV:4. Boklåda. Ur *Ny Orbis pictus: eller Den synliga världen i bilder för ungdomen med beskrifningar på svenska, fransyska och tyska språken*. Stockholm, 1838–1840, figur 229.

Litteraturen såldes inte bara av den privilegierade bokhandeln. Många bokbindare hade också en relativt sofistikerad litteratur till salu vid sidan av stapellitteraturen. Bokbindare Fredrik Stadtlander annonserade 1796 flera nya böcker inför marknaden: »Om Känslan af det Höga och Sköna, af professor Kant, 16 sk. Lockes Bref om Religions-Friheten, 12 sk. Locke om Underverk, 4 sk. Hieroglyphisk Clav til andeliga och naturliga herrligheter, 12 sk.»¹¹¹ Därefter följer de sedvanliga romanerna och berättelserna. Bilden av den obildade bokbindaren gällde i sanning inte hela skräet, utan bara en del av dem, något Bennich-Björkman också visat genom sina studier av släkt nätverkens betydelse för bokhandeln.¹¹² Flera framstående bokhandlare i landsorten var också bokbindare, exempelvis Hammarstrand i Karlskrona och Lysén i Jönköping. Bokbindare Hagrell från Linköping lär enligt Atterbom ha utropat *Phosphoros* förträffligt på marknaderna.¹¹³ De bokbindare som kunde och hade avsikt att driva bokhandel klarade sig också relativt bra i konkurrensen från den privilegierade bokhandeln och blev i många fall en del av den. Övriga bokbindare

¹¹¹ *Dagligt Allehanda* nr 211, 15/9. Stockholm 1796.

¹¹² Bennich-Björkman 1998.

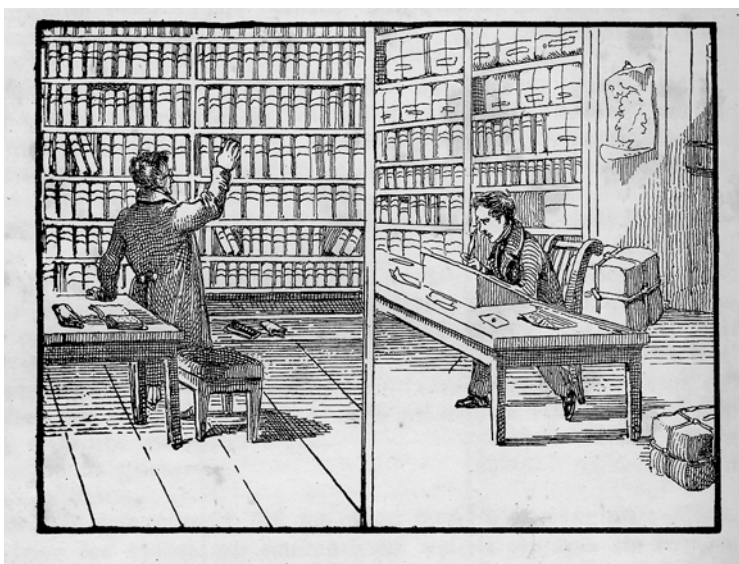
¹¹³ Söderlund 2000, s. 271.

blev, ur bokhandelssynpunkt, en marknadsföreteelse. Från sekelskiftet 1800 var tvåkanalssystemet definitivt under upplösning.

Etableringen av ett kommissionärsnät utgjorde också en betydelsefull komponent i förläggarnas kontroll av bokmarknaden och för en växande avsaltnings. Genom de kommissionärer som förlagen namngav i sina kataloger kan vi också se att förlagssystemet och handeln med bundna böcker slog igenom i landsorten. Bokens pris i olika band gällde ju i alla boklådor där förläggaren sålde sina artiklar. Bland dem som hade ett stort kommissionärsnät hör Lindh, och Marquard namnger 19 kommissionärer i en förlagskatalog från 1802.¹¹⁴ En standardformulering i många förlagskataloger är »uti de fleste boklådor i Stockholm; samt hos wanlige Bokhandels-Kommissionärer i Landsorterne».¹¹⁵ Sådana formuleringar pekar mot ett utvecklat system för spridning av böcker på marknaden i hela landet kring sekelskiftet 1800 och därefter. Hand i hand med etableringen av den privilegierade bokhandeln ökade, som vi sett av marknadsföringen i annonser och kataloger, också andelen bundna böcker i bokhandeln. Förlags- och handelsband var en förutsättning för en framgångsrik förlags- och sortimentsbokhandel.

Hur det sen såg ut i själva boklådan är svårt att säga något om eftersom bilder på och beskrivningar som redogör för hur den svenska bokhandeln i praktiken var ordnad är ganska sällsynta. Bild IV:1. Till marknaderna, som ju var tidsbegränsade, fanns det goda skäl för försäljarna att kunna tillhandahålla bundna böcker, medan utbudet i bokhandeln sannolikt har varierat med olika handlare och deras sortiment. I *Dagligt Allehanda* från 1769 finns en beskrivning av Holmbergs bokhandel som kan tolkas som att varuutbudet successivt förändrades. Artikeln behandlar konflikten mellan bokbindare och förläggare och diskuterade bland annat fördelarna med att kunna köpa bundna böcker. Holmbergs stora ljusa bokhandel och utbud av bundna och obundna böcker ställdes i artikeln mot bokbindarnas handel från små mörka »krypen» och Kiesewetters och Lochners överfulla butiker.

¹¹⁴ Exempel: Carl Fredrik Marquard, *Förteckning på C.F. Marquards förlag af böcker och skrifter, hwilka till här utsatte priser finnas till köps på desz boktryckeri i huset n:o 31 wid Stora Glasbruksgatan å Södermalm, samt hos följande herrar kommiszionärer: magistrarne: Utter och Silwerstolpe samt bokbindaren Swanberg i Stockholm; i landsorterne: hos profeszoren doktor Lundblad i Lund, magister Collén i Gefle, magister Ritterberg i Götheborg, magister Frenckell i Åbo, och magister Grönstrand i Helsingfors; : i Norrköping hos bokbindaren Lysén, i Westerås hos bokbindaren Lundgren, i Westerwik hos bokbindaren Dahlgren, i Falun hos bokbindaren Brunström, i Calmar hos bokbindaren Söderberg, i Carlskrona hos bokbindaren Ringwall, i Borgo hos : bokbindaren Granberg, i Wasa hos bokbindaren Hedman, i Wisby hos bokbindaren Brander, och i Nyköping hos bokbindaren Winge. Stockholm, C. F. Marquard, 1802.*

¹¹⁵ Henrik Andersson Nordström, *Förteckning på böcker och skrifter, hwilka finnas till salu på boktryckeriet wid Drottninggatan, quarteret Skansen, huset n:o 6, äfwensom uti de fleste boklådor i Stockholm; samt hos wanlige bokhandels- kommissionärer i landsorterne. Stockholm, H. A. Nordström, 1825.*

Wille de säga, at denna boklåda likwäl icke går up emot Lochners och före detta Kieseverters stora magaziner, så är det först icke så underligt, efter deras boklådor, mot 30 à 40 år ständigt blifwit ökte, men Holmberg nyss för några år sedan blifwit uppsatt: Sedan wet jag icke eller, hwad merit ligger deri, at hafwa boklådor, som til en stor del bestå af idel makulatur.¹¹⁶

Lochners och Kieseverters boklådor representerade här en gammal ordning i materiellt avseende, där böckerna salufördes i exemplar, »maculatur», till skillnad från Holmbergs där böckerna också såldes bundna.

I *Resa genom Tyskland, Danmark, och Swerge* (1803) lämnade den tyske författaren Chr. F. Lenz en beskrivning av den svenska bokhandeln som lyfter fram den bundna bokens värde som kommersiell produkt:

Wid detta tillfälle måste jag äfwen framföra en begäran som jag har att göra hos Tysklands bokhandlare, att de måtte på lika sätt som i Swerige, Danmark, Holland, England, Frankrike, Italien, Spanien, och Portugal redan länge warit brukligt, låta inbinda exemplar af alla böcker som de för egen räkning hafwa att försälja, eller också endast låta häfta dem; helst exemplar af sådana verk som hawfa den starkaste afsättningen. [...] Kommer man på en boklåda i Köpenhamn, eller i Swerge, så wisa sig långt flera inbundna böcker uppställda på hyllor, än liggande på lösa exemplar.¹¹⁷

4. PAPPERSBANDET PÅ BOKMARKNADEN

Marknadsföring och försäljning av pappersbundna böcker

Vilken betydelse eller roll hade då pappersbandet i de strukturella förändringar som ägde rum på bokmarknaden från mitten av 1700-talet och in på 1800-talet?

I förlagskataloger och annonser i dagspressen har vi sett att det fanns en uttalad strävan och vilja hos förläggare och bokhandlare att sälja bundna böcker i bokhandeln. Bundna böcker var lättare att sälja än böcker i exemplar och inom förlagssystemet kunde förläggarna och bokhandlarna producera dem utan större kostnader för sig själva. I bokhandeln såldes förvisso fortsättningsvis böcker i exemplar men ur det pappersomslagna exemplaret växte det successivt fram en handel med häftade böcker. Denna process började på allvar under 1730-

¹¹⁶ *Dagligt Allehanda* nr 211, 20/9. Stockholm 1769.

¹¹⁷ Citerat efter den svenska översättningen: Christian Ludwig Lenz, *Resa genom Tyskland, Danmark, och Swerge, af Chr. Fr. Lenz. Öfwersatt från tyskan af Gabr. Torgstedt*. Stockholm, A. J. Nordström, 1803, s. 108–109.

talet när tryckarförläggarna fick rätt att sälja sina förlagsartiklar från den egna tryckeriboden. Böckerna såldes i exemplar och häftade i omslag, en bandform som då inte uppfattades som en konkurrent till den regelrätt bundna boken, vars handel ju fortfarande låg i bokbindarnas och de utländska bokhandlarnas händer. Enligt Bennich-Björkman tog stockholmstryckarna genom etableringen på Stora Nygatan de första stegen i ett medvetet överförande av handeln i detaljistledet från bokbindarna till sig själva som förläggare. Boktryckeri-Societetens tillkomst 1752 och den efterföljande etableringen av den privilegierade bokhandeln medförde en omstrukturering av marknaden som var till förläggarnas fördel. Den pappersbundna boken, omslaget, kom i denna process att fungera som en alternativ inbindning till exemplarboken och böcker bundna med hårda pärmar. Pappersbandet blev ett funktionellt och billigt band vid sidan av andra bandformer. Många annonser i dagspressen vittnar också som vi sett, om hur böcker bands på olika sätt för att möta kundernas efterfrågan. I *Dagligt Allehanda* annonserade Utter 1796 Olof Agrells *Brefom Maroco* exemplaret »1 R:d 16 sk., i Pappersband 1 R.d. 20 sk. och i W.B. 1 R:d 28 sk.»¹¹⁸ Förlagskatalogerna visar på samma sätt att böcker bjöds ut i olika bandformer och att pappersbandet, de »häftade» böckerna, intog en egen plats som bandform jämte exemplaret och böcker bundna i hårda band. Pappersbandet utvecklades från en distributionsinbindning till ett kommersiellt gångbart handels- förlags- och emissionsband med en egen form.

Inför Hindersmässomarknaden i Örebro hösten 1799 tryckte bokhandlare Silverstolpe i Uppsala en katalog om 28 sidor som bland annat innehöll många franska och italienska titlar. Silverstolpe meddelade att »för de böcker, hvilka i denna Catalog ej äro upförde såsom häftade eller bundna, betalas fyra sk. mera för hvarje häftad och 12 sk. för hvarje i V. b. bunden del.»¹¹⁹ Med dessa ord framhålls pappersbandet som en egen bandform jämte de välska banden. Lindhs förlagskataloger kanske talar tydligast i detta avseende. I förlagets kataloger var de flesta titlar regelmässigt prissatta i olika form; exemplar, häftade, bundna, bundna i välskt eller franskt band.¹²⁰

I annonserna skiljde man också noga på böcker som såldes i exemplar och i pappersband. I *Dagligt Allehanda* 1801 kan man läsa att »häftade exemplar ärhållas för 4 sk. tilökning.»¹²¹ Priset på pappersband var 2 eller 4 skilling, beroende av inbindningens form och överdragspapper. År 1811 publicerades andra delen av Silverstolpes *Skalde-stycken* som bland annat såldes av Utter och

118 W.B.; välskt band, enkelt halvskinnband; *Dagligt Allehanda* nr 84, 14/4. Stockholm 1796.

119 Silverstolpe, *Förteckning* 1799.

120 Exempelvis Lindh 1807 och 1827.

121 Bokhandlare Utter, *Dagligt Allehanda* nr 93, 27/4. Stockholm 1801.

Comp. för »1 Rds Banco i Exempl. och 1 Rd. 4 sk. i samma mynt i P:b.»¹²² Lika noga var man att tala om att böckerna inte var häftade, vilket visar handlarnas medvetenhet om inbindningens kommersiella och ekonomiska värde. Utter meddelade i en annons 1802 att *Om de verksammaste medel att inplanta religion hos barn* säljs »för 24 sk. exemplaret ohäftadt.»¹²³ Utter var periodvis den flitigaste annonsören i *Dagligt Allehanda* och *Inrikes Tidningar*, han sålde böcker i exemplar och häftade till en extra kostnad av fyra skilling. Bokhandlare Wiborg uppgav i en katalog från 1822 att »Priserna äro beräknade i bancomynt och utan häftningen eller band på böckerna.»¹²⁴ I dessa formuleringar framträder pappersbanden som en bandform i egen rätt, avsedda för konsumtion och inte bara som skyddande omslag i väntan på inbindning. Bild IV:3.

Det förekom också att böcker enbart marknadsfördes i pappersband och inte i exemplar. Som regel gällde det förlagsartiklar där avsättningen förutsatte att trycket var bundet. Runemark sålde till exempel 1791 »En Faders Testamente til sina Döttrar, innehållande et rätt begrepp om Religionen, Seder och uppförande, Nöjen, Wänskap, Kärlek, och giftermål, öfwersatt från engelskan, med ett K:st. i Pap. Band, 10 sk.»¹²⁵ Förläggaren och boktryckaren J. P. Lundström meddelade i en förlagskatalog från 1820: »Alla böcker äro i pappersband och priserna beräknade i B:ko.»¹²⁶

Nya genrer och förlagsartiklar skapade tillsammans ett mer varierat litteraturutbud som bidrog till att förläggarna i allt högre grad använde sig av pappersband som förlagsband. För många av dessa nya förlagsartiklar var bandet en konstituerande del av boken som konsumentvara. Läsningens innehåll och form, nya genrer, var komponenter som bidrog till de materiella och formmässiga förändringar som boken genomgick. Pappersbandet blev också den nya läskulturens bandform par preference: »I Uppers boklåda säljas häftade: Conrad, comisk roman, 24 sk. Peter Claus, 4 Delar, 2 R:d. Waumans resa, 4 delar, 2 R:d. Kärlek och swartsjuka, 12 sk. Familjen von Halden 3 R:d. Franz von Hill, 2 delar, 1 R:d Raphael de Aqwilas, 3 delar, 1 R:d. 8 sk. Saint Julien och hans familie, 3 delar, 1 R:d. Skämta icke med Kärleken, 20 sk.»¹²⁷

122 *Dagligt Allehanda* nr 23, 28/1. Stockholm 1811. Axel Gabriel Silverstolpe, *Skalde-stycken af Axel Gabr. Silverstolpe*. 1–2. Stockholm, O. Grahn, 1801–1810.

123 *Stockholms Posten* nr 183, 14/8. Stockholm 1802. Christian Gotthilf Salzmann, *Om de verksammaste medel att inplanta religion hos barn*. Stockholm 1799.

124 Anders Wiborg, *Förteckning på tyska m. fl. böcker, som säljas i A. Wiborgs bokhandel*. Stockholm, H. A. Nordström, 1822.

125 *Dagligt Allehanda* nr 185, 13/8. Stockholm 1791; John Gregory, *En faders testamente till sina döttrar. Öfversättning ifrån engelskan*. Stockholm, A. Zetterberg, 1788.

126 Johan Peter Lundström, *Förteckning på J.P. Lundströms egne förlags-böcker och skrifter, hwilka försäljas ej mindre i boktryckeri-boden i Jönköping än hos de fleste bokhandels-kommisjoner i riket*. Jönköping, J.P. Lundström, 1820.

127 *Dagligt Allehanda* nr 45, 24/2. Stockholm 1801; Björkman 1992 s. 47.

Aktualitets- och nyhetsvärdet hos dessa varor förstärktes också genom formuleringar som var knutna till tid. Så annonserade till exempel Carlbohm och Nordström tillsammans flera titlar »alla inhäftade och nyl. utkomne m. fl.»¹²⁸ Genom denna typ av kommersiell information knöts den pappersbundna boken, både till form och i materiellt avseende till tid och ett värde i stunden och blev kvalitativt sett en konsumentvara. Förlagsartiklarna blev en del av en gryende konsumtionskultur.

Pappersbandets bearbetning och bokens materiella kvaliteter användes också som argument i marknadsföringen av pappersbundna böcker, det gällde framförallt planering av inlagan och skärning av bokens kanter. Planering, det vill säga indränkning av tryckarken i en svag limlösning och efterföljande slagning, innebar att pappersarket fick en slät, behaglig yta och bokens inlaga en form. Ett planerat tryck hade större slitstyrka och var lättare att bläddra och hantera på flera sätt i jämförelse med en bok som inte planerats. Planering och slagning utfördes av bokbindaren. Det faktum att böckerna planerades visar också att pappersbundna böcker hade jämförelsevis hög kvalitet och som sådana hade ett värde i sig som konsumentvaror.

Att skära en bok innebar att man med en kniv skar bokens inlaga runt alla ytterkanter (utom i ryggen) så att boken fick ett jämnt slätt snitt och man bekvämt kunde bläddra och läsa boken. En obunden bok bestod ju av tryckta vikta pappersark med råkanter och fick sprättas, och det var så de såldes i exemplarform. När förläggaren på detta sätt marknadsförde boken sa han med andra ord att boken var färdigbearbetad för konsumtion. I bokhandlaren Ulffs låda såldes »Sorgespel uti 5 acter, af de Voltaire, Öfversättning, à 4 Dal. häftad och skuren.»¹²⁹ Ett exempel på sådan marknadsföring lämnar bokhandlare Utter när han saluförde Goethes »Werthers lidande, häftadt och skurit för 2 4 sk.»¹³⁰ Och från den Holmbergiska bokhandeln annonserades: »Något för mensklighetens wänner, eller Beskrifning om Lifs-pusten, 2:a uppl, med kopparstick, à 16 sk. Banco exemplaret häftadt och skurit. Ut i denna beskrifning som är redigerad af en berömd svensk läkare, finnes ett Recept på de werksammste räddningsmedel för stendöda, med en korrt och tydlig underrättelse huru de skola nyttjas.»¹³¹ Frukttbara livräddningsförsök är sannolikt svåra att ta till sig i en oskuren bok.

128 *Dagligt Allehanda* nr 101, 3/5. Stockholm 1786.

129 Voltaire, *Zayra: sorgespel*. Stockholm, Lange, 1774; *Inrikes Tidningar* nr 18, 3/3. Stockholm 1774.

130 *Dagligt Allehanda* nr 110, 14/5. Stockholm 1791.

131 *Dagligt Allehanda* nr 63, 15/3. *Bihaget*. Stockholm 1811; Adam Fahlman, *Beskrifning om lifs-pusten, med kopparstick. Andra upplagan*. Stockholm, Marquardska tryckeriet, 1811.

Pappersbandets pris

Det saknas studier av bokpriser och prisutvecklingen på böcker under handpressperioden. En viktig beräkningsgrund som tidigt var i bruk, och som nämnts, var att räkna på kostnaden per tryckark i olika format. Men i och med att böcker ständigt trycktes i nya upplagor, och ägande- och förlagsrätt till trycken inte heller var reglerad, stod det snart klart för tryckare och förläggare att bokens pris inte bara kunde bestämmas utifrån produktionskostnad per tryckark. Förläggarna började mycket tidigt under handpressperioden att utnyttja bokens materiella och formmässiga egenskaper kommersiellt för att anpassa varan till olika kundgrupper och att också sänka sina produktionskostnader.¹³² Man utnyttjade till exempel den typografiska formen genom användning av olika typsnitt och gradstorlekar, satte texten på olika sätt beroende på tilltänkta kunder och man använde sig av olika format, papperskvaliteter, illustrationstekniker och upplagestorlekar. Dessa faktorer påverkade givetvis också vilket pris man kunde sätta på boken för att få den såld.

Från 1720-talet och fram på 1760-talet pågick en diskussion mellan boktryckarna och riksdagen angående priserna på böcker i Sverige. Riksdagen förordade ett fast pris per tryckark, bland annat på de tryck som köptes av allmogen. Boktryckarna vägrade, stilsorter, papper, och arbetstid varierade och ett fixt pris var därför omöjligt att bestämma enligt boktryckarna. De var inte heller ensamt ansvariga för de höga bokpriserna, menade de. Bokbindarna tog en stor del av vinsten vid försäljning av böckerna, självförläggande författare och andra tog också provision på de arbeten de lät trycka.¹³³

Några genomsnittspriser på böcker är av samma skäl svåra att ge. Böcker har olika format, omfång och typografisk utförande; deras läsvärde har knappast heller någon relation till deras pris. För olika bandtyper kan man emellertid ringa in priserna ganska väl. De varierade naturligtvis också med den bundna bokens format och antal ark, men prisrelationerna för olika bandtyper är trots det förhållandevis konstanta och överensstämmande i bokbindarmanualer, räkningar och förlagskataloger. En cirkaprislista lämnas i tabell V, kapitel VI. Det är rimligt att anta att ett starkt bidragande skäl till pappersbandens genomslag på marknaden under 1700-talets sista decennier och början av 1800-talet var deras låga pris i jämförelse med andra band under den här tiden. Bandpriset för häftade böcker var väsentligt lägre än det man fick betala för ett välskt eller halvfranskt band. Pappersbanden kostade en åttondel (4 skilling) av vad ett halvfranskt band kostade (1 riksdaler) och en fjärdedel av vad ett välskt band normalt kostade (16 skilling).¹³⁴ Sätter man priset i relation till bandens funk-

¹³² Lowry 1991.

¹³³ Schück 1923, d. II s. 72–84, »Det fixa bokpriset».

¹³⁴ Se även Bengtsson 1946, s. 60–61 för en jämförelse. Bengtsson återger en tysk prislista för olika band.

tionalitet, litteraturutbud och nya läsmönster blir pappersbandets fördelaktiga pris svårt att ifrågasätta. När det gäller andra bandtyper var kostnaden för själva bandet också relativt stor i förhållande till bokens totala pris. De populära romaner som utgavs av Lindh, ofta i flera delar, var ganska dyra: *Aurora, en romantisk målning av forntiden* kostade 1 riksdaler 8 skilling i två delar och var då häftad (\approx exemplarpris 1 riksdaler).¹³⁵ Om boken bundits i två välska band för 16 skilling styck, skulle romanen ha kostat 1 riksdaler 32 skilling; själva bandkostnaden utgjorde då mer än 60 procent av bokens totala pris. Ett annat exempel med för tiden typisk litteratur är *Husdjurens natural-historia med botemedel för alla dess sjukdomar, en handbok för borgare och bönder* som kostade 28 skilling i pappersband (\approx 24 skilling i exemplar).¹³⁶ Bunden i ett välskt band hade boken kostat 40 skilling och själva bandkostnaden även i detta fall utgjort mer än 60 procent av bokens pris. Pappersbandens del av bokens pris var i de här fallen bara 15 procent. Margareta Björkman återger Johan Henric Kellgrens syn på bokpriserna och bokköparnas uppfattning om dessa i en recension i *Stockholms Posten* 1790. Man spenderade, enligt Kellgren, stora summor på värdelösa lyxartiklar »men är frågan om en bok, som överstiger 16 sz, då räknar man noga, om priset ej är tagit öfver 8 öre arket; och skulle det hända, då ropar man högt öfver en grufvlig dyrhet.»¹³⁷ Som författare och publicist var Kellgren naturligtvis part i målet.

Trots att vi inte känner till prisutvecklingen på böcker under den aktuella perioden kan man konstatera att pappersbanden hade ett mycket lågt pris i jämförelse med andra bandformer. Just priset var också en viktig och enligt Styles utmärkande faktor för utvecklingen av konsumentmarknaden som helhet under senare delen på 1700-talet och 1800-talet. Priserna på massproducerade varor sjönk under denna period vilket starkt bidrog till att människor kunde köpa olika varor.¹³⁸ I Sverige skedde ett kraftigt prisfall på kolonial- och industrivaror efter sekelskiftet 1800 samtidigt som inkomsterna ökade, och med detta växte konsumtionen av de tidigare dyrare varorna i bredare folklager.¹³⁹

Pappersbandets relativt sett låga pris gjorde det också möjligt för förläggaren att låta binda in sina tryck utan att det innebar någon riskfylld investering eller för stor kostnad. Pappersbandet medgav en investering i ett förlagsband till rimligt pris. I kraft av sin låga produktionskostnad och enkla framställning blev pappersbanden en bokform som förläggaren och bokhandlaren ganska snart kunde ta kostnaden för, investeringen var inte någon risk. De kommersiella

135 Lindh, *Förteckning*, 1807.

136 Lindh, *Förteckning*, 1807.

137 Jfr Björkman 1992, s. 53; *Stockholms Posten* nr 120–121, 28–29/5 och nr 126, 4/6 1790.

138 Styles 1993, s. 537–538.

139 Ahlberger & Kvarnström 2004, s. 55; Magnusson 1996, s. 307–308.

fördelarna var större än investeringen i böckernas inbindning. Banden kunde också framställas småskaligt inom ramen för en hantverksindustri. Därmed kunde förläggaren till viss del frigöra sig från den kontinuerliga produktion han dittills varit hänvisad till inom förlagssystemet. Han kunde nu låta binda och distribuera sina böcker i större kvantiteter. Den häftesbundna boken blev på så sätt ett gångbart förlagsband. Och i och med att boktryckaren bestämmer sig för att *trycka* ett omslag fattade han också indirekt ett beslut om att låta binda in sina förlagsartiklar.

5. FÖRLAGS- OCH EMISSIONSBAND

Förlagsband

När Salvius i en av sina många inlagor till Kungl. maj:t skrev att »var och en boktryckare [bör] vara förbunden att hålla inbundna böcker till salu av sina förlager», formulerade han en förlagsbandstanke.¹⁴⁰ Med 1752 års stadfästelse av boktryckarnas rättigheter som förläggare lades också grunden för en förlagsbandsproduktion i Sverige.

Att låta binda in sina tryck av publiceringsmässiga och kommersiella skäl var alltså inte främmande för en svensk 1700-talsförläggare och så skedde också, som vi sett. Att böcker till stor del såldes bundna belyser för bokmarknaden väsentliga ekonomiska förhållandena liksom förutsättningarna för utvecklingen av en konsumentmarknad av böcker. Produktionen av förlagsband övergick under 1800-talet från en hantverksmässig tillverkning inom ett förlagssystem till en delvis mekaniserad tillverkning inom ett fabrikkssystem. Denna förändring ägde rum under 1800-talets andra hälft.¹⁴¹ Förlagsband var alltså inte en 1800-tals företeelse på bokmarknaden lika lite som förläggandet i sig var det. När förläggare som Salvius och Lindh började binda in sina förlagsartiklar har de samma avsikt som senare Hierta, Bonnier och Norstedt – att publicera böcker på kommersiella grunder. När förläggaren tog sig an inbindningen av boken tog han makten över det sista steget i framställningen av boken som vara; produktion och försäljning kunde nu skötas inom ett och samma företags organisatoriska ram.¹⁴² När böckerna kunde säljas bundna blev de färdiga för konsumtion, de blev »ready-mades».¹⁴³ Förläggaren fick kontroll över avsättning och pris. Genom att ge den tryckta boken olika inbindning och form anpassade man boken till olika marknadssegment och kundgrupper. En avancerad dekor

140 Cit. ur Schück 1929, s. 109–111. Skrivelse till Kanslikollegium 1746.

141 Potter 1997, s. 167; Malavieille 1985, s. 34 f.; Magnusson 1996, kap. 6 och kap. 9.

142 Magnusson 1996, s. 304 f.

143 Styles 2000, s. 160 f.

kunde också användas som marknadsprofilering gentemot konkurrenter på marknaden.¹⁴⁴ Även om denna sak var Salvius medveten: »en förläggare som var beroende av allmänhetens köplust, måste lägga an på en smakfull utstyrel.»¹⁴⁵

Genom fabrikkssystemet kunde förläggaren, under 1800-talets senare del, lättare kontrollera investeringar och förväntad vinst. Fabrikkssystem och mekanisering möjliggjorde arbetsdelning, centralisering av och kontroll över produktionen, varans kvalitet och den alltmer betydelsefulla formgivningen av boken, såväl som försäljningskanalerna.¹⁴⁶

Under 1800-talet blev bokmarknaden en kommersialiserad varumarknad med färgtryckta pappersband och guldtryckta klotband som några av sina främsta exponenter. Ett viktigt steg i denna utveckling på den svenska bokmarknaden togs alltså, när förläggarna i mitten av 1700-talet fick rätt att sälja sina förlagsartiklar i bunden form. Dessa band var förlagsband eftersom det var förläggaren som fastställde priset på bandet och förmedlade inbindningen. Det var hans avsikt att sälja boken i denna form och så spreds den också på marknaden. Salvius, som hade en mer liberal uppfattning i ekonomiska frågor än många av sina samtida insåg betydelsen av den färdigbundna boken i bokhandeln. Han var också den förste i svensk litteratur som tog konsumenternas intressen i beaktande när han argumenterade i närings- och handelsfrågor. Han skrev att »den naturliga friheten i handel alltid förer med sig en otvungen förening mellan köparen och säljaren».¹⁴⁷ Förlagsbandets etablering på marknaden kan betraktas som ett steg i utvecklingen av bokmarknaden mot en konsumentmarknad.

Emissioner och emissionsband

Hur skiljer man då ett förlagsband tillverkat under handpressperioden från ett som tillverkats under 1800-talets sista decennier?

En åtskillnad mellan bandens olika marknadsfunktion och produktionsform kan göras genom att knyta bandets marknadsfunktion till den traditionella textbibliografiska analysen och dess studium av boken som föremål och dokument. Den förlagsbandsproduktion som inträdde genom användandet av tryckteknik och mekaniserade bokbinderimaskiner utgjorde emissioner (eng. *issue*) och banden kan kallas *emissionsband*.

144 Magnusson 1996, s. 305.

145 Cit. ur Schück 1929, s. 90–91. Protokoll från Manufakturdeputationen 1743.

146 Magnusson 1991, s. 218; Lennart Schön, *En modern svensk ekonomisk historia: tillväxt och omvandling under två sekel*. Stockholm 2007, s. 78.

147 Cit. ur Schück 1929, s. 27. Schück refererar till Georg Schauman, *Studier i frihetstidens nationalekonomiska litteratur: ideer och strömningar 1718–1740*. Helsingfors 1910.

I *Riktlinjer för katalogisering av äldre tryckproduktion* skriver Gunilla Jonsson att en emission kan definieras som: »Alla exemplar av en upplaga som kan identifieras som en medvetet planerad enhet. Formen skiljer sig från den basform, som utgör bokens idealexemplar.»¹⁴⁸ Jonsson har hämtat definitionen i Rolf DuRietz' *Text*. Emissioner definieras också av andra textbibliografer, till exempel Fredson Bowers och Philip Gaskell, med utgångspunkt i en basform eller ett idealexemplar av ett tryck.¹⁴⁹ Gaskell beskriver den som »the most perfect copy of the work as originally completed by its printer and first put on sale by its publisher' with all [...] leaves intended to be part of its gatherings, and all excisions, insertions, and cancellantia».¹⁵⁰ Med kännedom om handpressperiodens produktionsförhållanden och de färdiga tryckprodukternas *faktiska* former är begreppen »basform» och »idealexemplar» svåra att förhålla sig till annat än som tanke och idé. En basform existerar inte i verkligheten, det finns bara ett antal utgivningsformer, det vill säga emissioner av ett tryck. Gunilla Jonsson skriver också i sina *Riktlinjer* att ett idealexemplar »kan sägas vara en hypotes om en publikations fysiska sammansättning och omfång, såsom utgivaren har avsett.»¹⁵¹

I sin diskussion kring och förklaring av begreppen »ideal copy» och »issue» formulerar Gaskell samtidigt en förenklad definition av begreppet emission som tydliggör såväl förläggarens avsikter som de verkliga förhållandena: »Different publishing units within [...] one edition».¹⁵² Emissioner är alltså publikationstyper, det vill säga av förläggaren avsiktligt planerade utgivningsvarianter av ett tryck: förstaemission, nyemission, bibliofilemission et cetera.

Inom den traditionella textbibliografin avser termen »emission» utgivningsvarianter av den *tryckta* inlagan. Om man istället ser emissioner som publikationstyper ringar man *de facto* in enhetligt framställda förlagsband som just emissioner av en upplaga. På detta sätt blir de bibliografiska begreppen också användbara för andra utgivningsformer och publikationstyper. Likaså kan de

148 (Gunilla Jonsson) *Riktlinjer för katalogisering av äldre tryckproduktion*, <http://www.kb.se/katalogisering/Katalogisering/aldre-tryck/> och <http://www.kb.se/katalogisering/Katalogisering/aldre-tryck/termer-forkortningar/> (2009-08-01). Jonsson refererar i sin tur till Rolf DuRietz (red), *Text: svensk tidskrift för bibliografi = Swedish journal of bibliography*. Uppsala 1974-, samt Bowers 1994.

149 Bowers 1994, s. 40: »An ISSUE is the whole number of a form of an edition put on sale at any time or times as a consciously planned unit and varying only in relation to the form of an »ideal copy» of that unit.»; Gaskell (1972) 1995, s. 315: »An *issue* is all the copies of that part of an edition which is identifiable as a consciously planned printed unit distinct from the basic form of the ideal copy.»

150 Gaskell (1972) 1995, s. 315.

151 (Jonsson), *Riktlinjer för katalogisering av äldre tryckproduktion*. <http://www.kb.se/bibliotek/katalogiseringspraxis/aldre-tryck/termer-forkortningar/> (2008-04-01), s. 2; För vidare diskussion kring begreppet »idealexemplar» se Dahlström 2006, s. 48–50.

152 Gaskell (1972) 1995, s. 315.



BILD IV:5. Emissionsband: Grönt präglat ryggklotband, grönt färgtryckt pärmapper, slät rygg, ofärgat snitt, enfärgade försätts.

Titel: *Frideborg Folkkalender För 1882 utgifven af B. Wadström*. Ev. Fosterlands Stiftelsens förlag. Pris: pappband 1 kr, med pressad klottrygg 1,25 kr, i pressat klot 1,75 kr. Exemplar HS 2009.

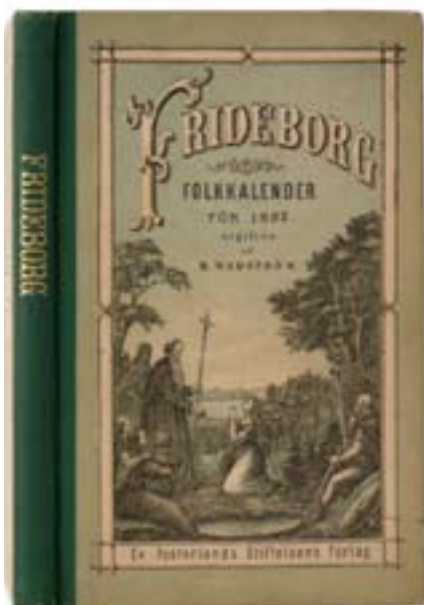

BILD IV:6. Exempel på emission där papper, tryck och band varierar i en och samma upplaga. Tryckt titeletikett, styvt pappersomslag med gråpapper, putsad.

Inlaga: Johann Heinrich Jung-Stilling, *Christna religionens seger, historiskt afhandlad, uti en allmännyttig förklaring öfwer Johannis uppenbarelse, af doct. Johan Heinrich Jung ... Öfversättning*. 1–2. Göteborg, S. Norberg, 1806. Exemplar HS 2009.

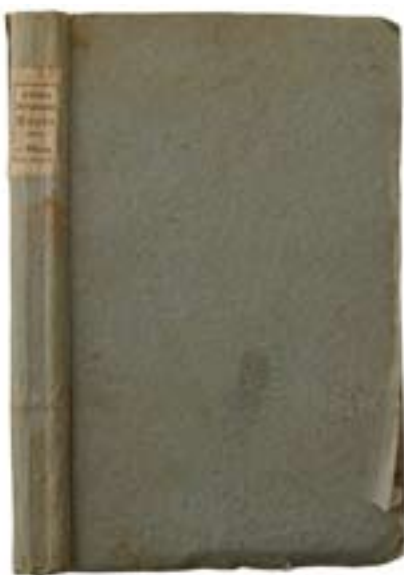

BILD IV:7. Emissionsband: Tryckta överdrag på gult målat papper, styva omslag, ofärgade snitt.

Inlagor: Johann Heinrich Jung-Stilling, *Henrik Stilling's lefverne, en sannfärdig historia*. 1–3. Stockholm, C. F. Marquard, 1807–09. Exemplar MRA 2009.

användas i studiet av texters sociala, ekonomiska och kulturella sammanhang och historia.

I *Bookbinders at work* behandlar som tidigare nämnts Foot, den traditionella textbibliografin och dess relation till bokbandets historia. Hon tydliggör på ett mycket bra sätt flera bibliografers syn på bokbandets relation till den tryckta texten och dess plats i den bibliografiska beskrivningen och analysen. Hon ifrågasätter också denna syn och visar hur bokbindarens arbete och bokbandet som artefakt har betydelse för vår förståelse av bokens historia och att den har bibliografisk relevans.¹⁵³ Både Gaskell och Thomas Tanselle tillskriver också förlagsbanden betydelse för den bibliografiska analysen. Foot citerar Tanselle som ifrågasatte om: »the concept of *issue* could justifiably exclude binding if the binding was the publisher's».¹⁵⁴ Med »publisher's bindings» avsåg Tanselle endast emissionsband från 1800- och 1900-talen.

Emissionsbandets kännetecken

Ett emissionsband utgör en emission av den tryckta upplaga som publicerats av förläggaren. Som sådana utgör emissionsband en delgrupp av förlagsbanden. Ett emissionsband kan, till skillnad från ett förlagsband, knytas bibliografiskt till den tryckta inlagan. Gemensamt för dem är att det är förläggarens avsikt att framställa och utge banden och att det skett på dennes föranstaltande. Emissionsband kännetecknas av att hela eller delar av en upplaga binds i likadana, det vill säga enhetliga band. En och samma upplaga publicerades också ofta i olika bandtyper, både som tryckta pappersband och dekorerade klot- och halvskinnband, långt fram på 1900-talet. Dessa såldes till olika pris och utgjorde bandemissioner av samma upplaga eller rent av olika upplagor av en tryckt text. Emissionsbandets utformning och dekor berättar eller anknyter som regel på ett eller annat sätt till bokens innehåll i text, ornament eller bild. Förläggarens namn samt prisuppgifter på bandet är andra kännetecken. Det är alltså bandens enhetlighet till framställning, form och innehåll som ger dem upplagekaraktär och som sådana gör dem till en emission. Det är också flera kännetecken både i bandens framställningsteknik och information på inlaga och band som gör att man kan se att man har ett emissionsband i handen.

Typiskt för emissionsband är att man använder tekniker och metoder lämpliga för massproduktion vid tillverkningen. Under 1800-talet utvecklades trycktekniker och partibindning så att man kunde massproducera böcker. Bild IV:5–7. Emissionsband framställdes genom det man kallar partibindning

153 Foot 2006, kap. 1, »Bibliography and bookbinding history».

154 Citerat ur Foot 2006, s. 8; G. T. Tanselle, »The achievement of Fredson Bowers» i *Fredson Bowers at eighty*. New York 1985, s. 11.

(eng. editionbinding).¹⁵⁵ Med industrialiseringen av bokbinderiet utvecklades partibindningen som framställningsmetod för inbindning av böcker så att man kunde binda stora upplagor på ett rationellt sätt. Flera faktorer samverkade i denna utveckling, genom gjutjärn och mekanisering blev bokbindarens verktyg effektiva handdrivna maskiner; kalenderpress, giljotin, pappsax, falsslagningsbänk och förgyllningspress gjorde intåg i bokbinderiverkstäderna. Det maskingjorda papperet, kloten och löspärmstekniken var nya material och tekniker som ledde till produktutveckling. Man utnyttjade också trycktekniker för bandens formgivning på ett annat sätt än man gjort tidigare. Pappersöverdrag trycktes i boktryck eller litografi, till en början i svart men ganska tidigt användes färgade papper och ton- och färglitografi. Se bild IV:5. Pärmar till klot- och skinnband framställdes i förgyllningspressar med stor kraft vilket medgav stora serier guldruck i detaljerad gravyr formgiven efter bokens format och innehåll.

Om bandet tillverkades av en tryckare eller bokbindare, var det skedde, när det skedde och vem som ägde maskiner och annan utrustning avgör inte om ett band är ett emissionsband. Det finns heller ingen principiell skillnad mellan tillverkningen av ett emissionsband framställt i en förgyllningspress på en löspärm av klot eller i en tryckpress på papper. I båda processerna formges bandet genom sättning av olika små och stora enheter – typer eller bronsplattor – till större enheter i en tryckform som används i en press. Dessa kan återanvändas i en annan tryckning till nya band. Från firmor i England, Frankrike och Tyskland spreds under 1800-talet kataloger med 1000-tals stämplor för tryckning av bokband som gav upphov till en omfattande handel. En sådan spridning av tryckta ornament, dekorer och bilder förekom på hela marknaden och var ett uttryck för produktspecialisering, standardisering och växande produktionsvolym. ¹⁵⁶ En liknande form av standardisering ägde rum inom all varuproduktion och utgjorde ett centralt inslag i utvecklingen av en varumarknad, denna utveckling tog sin början långt före inträdet av den industriella revolutionen. ¹⁵⁷ Emissionsband kan betraktas som en raffinerad form av produktutveckling där man i hög grad använder sig av formgivning och sofistikerade meddelanden för att sälja en konsumentvara. Emissioner är standardiserade varianter inom den grafiska tryckproduktionen. Den materielbibliografiska analysen av

¹⁵⁵ Termerna är inte helt ekvivalenta även om de ofta används så. »Editionbinding» avser inbindning av det som här kallas emissionsband, men används också i betydelsen partibindning. Gaskell (1975) 1995, s. 232 f.; Persson 1951: *partibindning*; Carter (1952) 1985, s. 85; Foot 2006, s. 22–23.

¹⁵⁶ Tom Conroy, *Bookbinders' finishing tool makers 1780–1965*. Delaware 2002; Lena Johansson, *Den massproducerade bilden*. Stockholm 1978; Forty (1986) 2005.

¹⁵⁷ Styles 1993, s. 528.

emissionsband sträcker sig därmed materiellt, till form och innehåll både över det trycktekniska och det bokbinderitekniska fältet.

Svenska emissionsband

Emissionsbandens etablering på marknaden var i hög grad knuten till boktryck och papper som material, det var den teknik och det material som låg närmast till hands för massproduktion av förlagsband. En stadigvarande produktion av emissionsband tog sin början i Sverige med tryckta omslag och titeletiketter till förlagens pappersband. Se bild IV:6–7. Dessa salufördes hårt av förlag och bokhandel under de sista decennierna av 1700-talet, bland annat genom annonser i tidningarna. Pappersbanden var läsvänliga och billiga band som till form och pris kunde matcha en bred läshungrig publik. De tidigaste tryckta omslagen finner man bland annat på tidskrifter och förströelselitteratur. Den seriella utgivning av större publikationer som publicerades i tryckta omslag, »häftesvis», till exempel *Svensk botanik*, 1802–1843, är också exempel på emissionsband. I nästföljande kapitel behandlas denna produktion närmare eftersom produktionen av emissionsband på många sätt var knuten till den pappersbundna bokens färg, form, dekor och innehåll.

6. SAMMANFATTNING

I detta kapitel har den bundna boken studerats som en del av förläggarnas och bokhandlarnas strävan att ta kontroll över den svenska bokmarknaden under andra hälften på 1700-talet och in på 1800-talet. I dagspressens rikhaltiga annonsering av böcker kan man utläsa att det förekom försäljning av färdigbundna böcker och att det fanns rutiner för tillhandahållande av förlags- och bokhandelsbundna böcker. Denna bandframställning kan ses som en integrerad del av förlagens och bokhandlarnas sortiment och utgjorde en tidig förlagsbandsproduktion. Genom förlagssystemet (som produktionssystem) kunde förläggarna upprätthålla en förlagsbandsproduktion utan några ekonomiska risker samtidigt som de fick kontroll över hela bokproduktionen, från tryckning, inbindning till försäljning. Hantverkarna å sin sida, det vill säga bokbindarna, förlorade inflytande över produktion och försäljning och deras arbete fick karaktären av lönearbete. Detta är en delförklaring till skrånets kraftiga reaktion på förlusten av bokhandelsrätten och motståndet till reglementet som inrättades vid Boktryckeri-Societetens grundande 1752. Den intensiva marknadsföring av böcker i tidningar som ägde rum under perioden kan ses som ett utslag av ökad konkurrens, professionalisering och kommersialisering av bokmarknaden.

Ur handeln med böcker i exemplarform växte användningen av pappersomslagna böcker inom bokhandeln. På grund av sin billiga och enkla form utvecklades den pappersbundna boken under denna tid av förläggarna och bokhandlarna till en förlagsbandsstandard. Pappersbandet övergick från att vara en distributionsinbindning till att bli en kommersiellt gångbar produkt – ett förlagsband.

För att reda ut skillnaderna mellan olika former av förlagsband och deras produktionsformer har förlagsband av upplagekaraktär, i enlighet med en textbibliografisk analys, benämnts emissionsband. När produktionen av förlagsband får upplagekaraktär och banden till färg, form, material och innehåll kan knytas bibliografiskt till den tryckta inlagan kan man tala om emissionsband. Vid tillverkning av emissionsband använder man sig som regel av tekniker som är lämpliga för massproduktion, inhängda band, pressförgyllning, boktryck och litografiskt färgtryck. En produktion av emissionsband inleddes när förläggarna under de sista decennierna av 1700-talet började förse sina förlagsartiklar med tryckta pappersöverdrag och titeletiketter som annonserade bokens titel och pris.



BILD V:1. Tryckt omslag på orange målat papper, emissionsband.

Inlaga: Buffon, G. L. L. de, *Natural-historia*. Andra delen. 8 grav. pl., Örebro, N. M. Lindh, 1806.
Exemplar BD 2009.

»Med couleur omslag»

Dekorerede papper och tryckta omslag¹

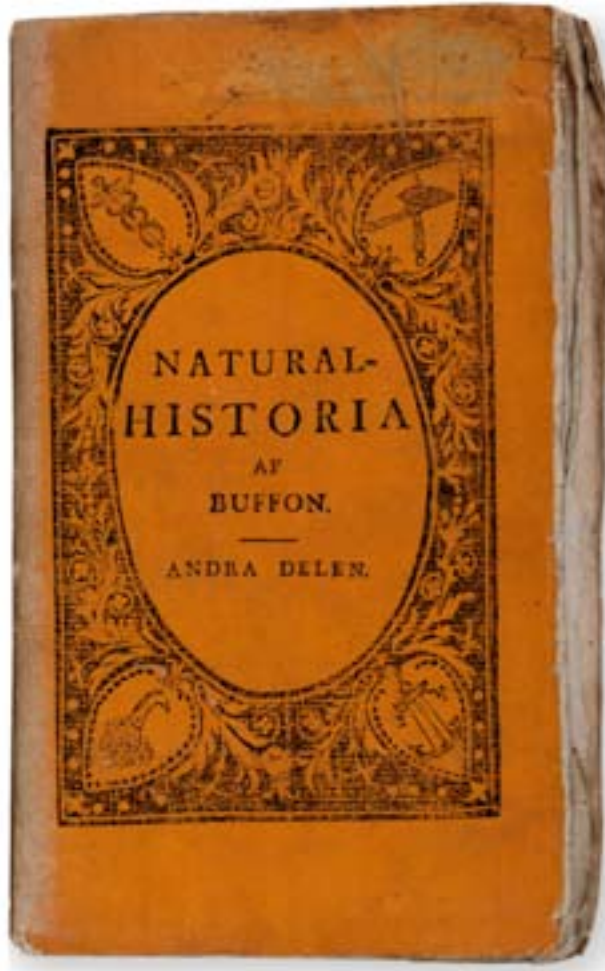
V

I. INLEDNING

DETTA KAPITEL BEHANDLAR färgade och dekorerede papper och tryckta omslag – två linjer i den pappersbundna bokens form- och stilutveckling. Syftet med studien är att visa på de kommersiella, praktiska och estetiska funktioner tryckta och dekorerede omslag hade för spridning och konsumtion av böcker decennierna kring sekelskiftet 1800. Tanken är inte att kartlägga dessa båda områden – för det ändamålet behövs större undersökningar än vad som är möjligt i detta sammanhang. Jag har valt ett konsumtionshistoriskt perspektiv i min tolkning av den pappersbundna bokens estetiska och innehållsliga form. Den växande användningen av dekorerede papper och introduktionen av tryckta omslag kan, enligt min mening relateras till den allmänna ökningen i produktion och konsumtion av varor under den aktuella perioden. Den pappersbundna boken kan studeras som exponent för en växande varumarknad. Det är således de kommersiella och praktiska aspekterna i bandens formgivning och dess innehåll som står i förgrunden. Frågan är om inte den pappersbundna boken på många sätt var utmärkande för konsumtionen av böcker under den aktuella perioden?²

Neil McKendricks *The birth of the consumer society* (1982) fick många kulturhistoriker att rikta sin uppmärksamhet mot konsumtionens historia. Under

¹ Bokhandlare Utter annonserar »Kärleks-qväden» i *Dagligt Allehanda* nr 63, 5/3. Stockholm 1811; (L. Hammarsköld), *Kärleks-qväden*. Uppsala, Stenhammar & Palmblad 1811; Jfr. Sebastian Casinge, *Ur Ydrekingens bibliotek: utvalda böcker ur kammarjunkare Leonhard Fredrik Rääfs efterlämnade boksamling*. L.-Ö. Stockholm 2003, post 224 samt plansch. Jfr frontespis.

² Styles 1993, s. 536.

den agrara och industriella samhällsomvandling som kommer till stånd under 1700- och 1800-talen har man kunnat konstatera en växande konsumtion av handelsprodukter.³ Det rörde sig om helt nya semi-luxuösa varor delvis av förbrukningskaraktär som gardiner, strumpor, klockor, bestick, kaffe och te med tillhörande porslin. De nya varorna fick betydelse som bärare av och uttryck för identitet, social tillhörighet och kulturella praktiker, inte minst genom nya färger och former. Den stigande produktionen och konsumtionen under 1700-talet och för Sveriges del under 1800-talet inom allt bredare folklager, inte bara medelklassen, gav förutsättningarna för den efterföljande industriella massproduktionen under 1800-talet.⁴

De ekonomiska förklaringsmodellerna till denna utveckling har antingen koncentrerats på efterfrågan eller utbud; produktionsförutsättningar och internationell handel med kolonialvaror har ställts mot en efterfrågemodell där en hemmamarknad och självgenererande konsumtionskultur analyserats.⁵ I denna studie betraktas istället produktion och konsumtion som ömsesidiga och växelverkande ekonomiskt, socialt och kulturellt. Styles har studerat flera betydelsefulla komponenter i en konsumtionshistorisk tolkning av materiell kultur, bland annat produktionssystem, standardisering och tillverkning i partier. Han har också framhållit betydelsen av varudifferentiering och produktutveckling med hjälp av färger och ornament, såväl som själva marknadsföringen av produkterna, vilken fick till följd att marknaden blev nyhetsdriven och styrd av moden.⁶

De tryckta medierna hade en viktig roll som bärare och förmedlare av den växande konsumtionen och dess olika uttryck. I *Fabricating pleasure. Fashion, Entertainment and Cultural Consumption in Germany, 1780–1830* (2005) visar Karen Wurst hur exklusiva tidskrifter som *Journal des Luxus under der Moden* (1786–1827) verkade som nyhetsförmedlare av senaste nytt inom mode och inredning, läsning och umgänge i olika former. Tidskriften var också i sig, genom sin exklusiva form en del av denna kultur. Trycket verkade både som medium för den så viktiga marknadsföringen av produkter som för sig själv i egenskap av vara och som del av en kulturell praktik.

I *Luxury and Pleasure in Eighteenth-century Britain* ger historikern Maxine Berg nya och intressanta perspektiv på konsumtionsforskningen. Konsumtionskulturen utvecklades inte därför att människor var i behov av nödvän-

3 Styles 1993; Schön 2000 (2007), s. 81–84; Magnusson 1996, s. 209–211.

4 Berg 2005, s. 9; McKendrick & Brewer 1982; Styles 1993, s. 359.

5 Leos Müller, »Kolonialprodukter i Sveriges handel och konsumtionskultur, 1700–1800» i *Historisk tidskrift. 2004 : 2 Tema Konsumtion*, s. 225–248; För vidare diskussion se till exempel Ahlberger & Lundqvist 2007; Magnusson 1996, s. 304–305.

6 Styles 1993, s. 124–169; Styles 2000.

dighetsvaror utan för att de hade en längtan till lyx och överflöd enligt Berg. Intressant nog för detta tillbaka till 1700-talets centrala ekonomiska debatt om hur man skapar välstånd, genom konsumtion av lyxvaror eller genom ett måttligt levnads sätt, en diskussion som finner sin motsvarighet i dagens debatt om konsumism och hållbar utveckling.⁷ Människors behov av både nyheter och förströelse och luxuösa ting har enligt Berg underskattats som förklaring till ekonomisk utveckling.⁸ Mode var ett betydelsefullt inslag i den konsumtionskultur som successivt utvecklades under 1700-talet. Enligt Berg, som hänvisar till Daniel Roche, innehåller och verkar modet genom våra sinnen, det imiterar och har nyhetsvärde.⁹

Eftersom dekorerade papper och tryckta omslag till sin karaktär skiljer sig åt på många sätt är behandlingen av den pappersbundna bokens formgivning i detta kapitel uppdelad i två avsnitt. Det första avsnittet behandlar dekorerade papper och det andra tryckta omslag. Det finns gemensamma nämnare och likheter – båda företeelserna var, var och en på sitt sätt uttryck, för förändrade produktions- och konsumtionsmönster.

Studien bygger på dokumentation av ett stort källmaterial bestående av från tiden bevarade pappersband, färgade och dekorerade överdragspapper så väl som tryckta omslag. Denna dokumentation har varit systematisk så tillvida att den haft som mål att täcka källmaterialets i hela sin bredd så att det kan struktureras och systematiseras. Det arbetet har bedrivits under många år och har skapat överblick och förtrogenhet med materialets innehåll och karaktär. Dokumenten har hämtats i enskilda samlares bibliotek, hos antikvariatsbokhandlare och genom egna förvärv. Materielbibliografisk information i SB17 har också använts i studien. Vidare refereras samtida handelslexikon, förlags- och bokhandelskataloger och annonser i dagspress. Redogörelsen kompletteras med en bildokumentation som exemplifierar och illustrerar källmaterialet, min analys och tolkning.

Färgade och dekorerade papper behandlas utifrån olika framställningstekniker som var i bruk före, under och efter den aktuella perioden. Framställningsteknikerna utgör också grund för klassificering av förädlade papper av olika slag och det är med denna utgångspunkt som materialet redovisas och exemplifieras i studien. Det är en översikt som visar mångfalden och det varierade utbudet, men som också har syftet att lägga en terminologisk grund inom ett stort och för Sveriges vidkommande utforskat fält. Till förädlade och

7 Leif Runefelt, »Från yppighetens nytta till dygdens försvar: den frihetstida debatten om lyx» i *Historisk tidskrift 2004* : 2 *Tema Konsumtion*, s. 203–224.

8 Berg 2005, s. 9 och kap. 1, »The Delights of Luxury», s. 21–45.

9 Berg 2005, s. 249 f.

dekorerade papper hör färgade och bestrukna papper, sprängda, klistermålade, karmarmorade samt block- och djuptryckta papper.

Den systematisering och klassificering av färgade och dekorerade papper som görs är i sig både en metod och analys, som sådan lägger den grunden för vidare tolkning av materialets innehåll och form såväl som fortsatt forskning på materialet. Det är således en deskriptiv och analytisk bibliografisk metod som applicerats på färgade, dekorerade papper och tryckta omslag.

Tyngdpunkten i behandlingen av dekorerade papper ligger på teknik, produktion, import och handel med papper och denna verksamhet kan bland annat knytas till manufakturindustrin, men också till handlare med och producenter av böcker.

I den andra delen behandlas de första tryckta omslagen och den fortsatta utvecklingen och etableringen av dessa under 1800-talets första decennier. Den analytiska och deskriptiva bibliografins metoder används också för tolkningen av de tryckta omslagen. I sammanhanget diskuteras även en del problem kring tidigare bibliografers definitioner av tryckta omslag som bibliografisk komponent av ett tryck i relation till produktionstekniska faktiska och praktiska förhållanden. Syftet är att redovisa olika typer av materielbibliografisk information i det tryckta omslagets form och innehåll, det vill säga deras budskap och dekor, för att se vilken kommersiell, estetisk och praktisk funktion de var bärare av. Till den information omslagen lämnar hör titel, pris och bandform, distributionsformer och försäljningsställen, förlag och förlagsartiklar samt bibliografisk information om trycket. Vidare behandlas omslagets dekorativa komponenter det vill säga ramar, ornament, färg och typografisk form.

Det tryckta omslagets uppkomst och etablering såväl som materielbibliografiska karaktär och innehåll jämförs med titelbladets tillkomst och framväxt under 1400-talets sista decennier för att se om där finns likheter och vilka konsumtionshistoriska slutsatser man kan göra om boken som produkt på en marknad. En fråga är om inte flera av titelbladets säljande funktioner överfördes till de tryckta omslagen i och med etableringen av tryckta omslag? Adams & Barker skriver: »Beginning with a printed label, the binding was increasingly used to advertise the book»¹⁰

I en avslutande del av studien sätts den pappersbundna bokens färgade och dekorerade papper och de tryckta omslagen in i ett bredare konsumtionshistoriskt sammanhang. Pappersbandet relateras till samtida stilförändringar och allmän varuproduktion för att se om dessa kan förklara produktion och konsumtion av pappersbundna böcker under den aktuella perioden. Innan

10 Adams & Barker 1993, s. 20.

redogörelsen för den pappersbundna bokens innehåll och form tar vid vill jag emellertid nämna något om de materiella förutsättningarna för produktionen och den konsumtionshistoriska kontexten.

Papper som medium

Som material och produkt har papperet unika materiella egenskaper som gör det till en utmärkt bärare av färger och mönster, och detta var centralt för utvecklingen av många nya konsumtionsvaror. Papper var en massproducerad vara, relativt dyr men i jämförelse med skinn och kostbara textilier ett ekonomiskt och kvalitativt konkurrenskraftigt material. Skinn och textilier har självklart materiella egenskaper som inte papperet kunde ersätta i produktionen av vissa varor, till exempel kläder och skor. Men det finns flera likheter och gemensamma nämnare mellan dekorerade papper, tapeter och tryckta kattuner. Tryckta importerade och inhemskt tillverkade textilier och tapeter spelade en stor roll i utvecklingen av marknaden som helhet under 1700-talets sista decennier och under 1800-talets första hälft.¹¹ Den franska papperstapetsproduktionen etablerade sig exempelvis under 1770-talet och efter 20 år hade den utvecklats till en industri som exporterade sina produkter över hela världen, också till Sverige.¹²

Genom infärgning, tryckning och annan bearbetning av materialen kunde man överföra och reproducera, helt enkelt fejka, egenskaper, kvaliteter och mönster hos andra dyrare och mer exklusiva material. När det gäller tapeter användes denna pappersprodukt flitigt för att imitera andra material. Stofftapeterna efterliknade sammet, silke, chintz och gyllenläder; murade och putsade väggar och trä var andra material som avbildades på papper. Man hämtade också mönster och dekor från exklusiva textilier och målade inredningsdetaljer i bårder och material vilka överfördes till tryck.¹³ Samma sak skedde inom textilindustrin där kalikåmönstren inledningsvis hämtades från importerade förebilder i siden. Kalikån kunde också formas, det vill säga sys med samma tekniker som siden i dyrare klänningar.¹⁴ För de tryckta bomullstygnerna och

11 Pia Lundqvist, »Som en spindel i nätet: gårdfarihandlaren och den växande marknaden för textilier i Sverige 1828–1846» i Lundqvist & Ahlberger 2007, s. 75–86; Magnusson 1996, s. 238–39.

12 Ingela Broström, & Elisabet Stavenow-Hidemark, *Tapetboken: papperstapeten i Sverige*. Stockholm 2004, s. 52–59; Bernard Jaqué, »From >papiers en feuille> to décor: the industrialisation of decoration» i Elisabet Stavenow-Hidemark (red.), *New discoveries, new research: papers from the International wallpaper conference at the Nordiska museet, Stockholm, 2007*. Stockholm 2009, s. 6–19, s. 8.

13 Broström & Stavenow-Hidemark 2004, s. 179–189.

14 Berg 2005, s. 43; John Styles, *The dress of the people: everyday fashion in eighteenth-century England*. New Haven 2007, s. 112.

tapeterna utvecklades snart färger och mönster som var typiska för dessa produkter. De inhemskt designade tygerna fick också mycket större genomslag än de importerade. Genom en oavbruten produktion av mönsterbärande textilier och papper skapade tillverkare och handlare en kontinuerlig och förnyad efterfrågan och inom ramen för de nya stilidealen utvecklades ett mode.¹⁵ Eftersom papper och bomull användes som ersättningsmaterial påverkade det också synen på dessa produkter, deras värde och varaktighet. I »Neat and not too showey»: Words on Wallpaper in Regency England» skriver Amanda Vickery att tapeter ansågs vara ömtåliga, förgängliga och lätta att byta ut.¹⁶ Kring sekelskiftet 1800 uppfattade Englands medelklass tapeter både som söta och vackra. De ansågs också vara ett förhållandevis billigt sätt att inreda och förnya hemmet på ett tidsmässigt korrekt och modernt sätt.

Som material och vara påverkade papperet och bomullen marknaden på flera sätt, produktionen och konsumtionen av nya varor förändrades materiellt, kvalitativt och kvantitativt.¹⁷ På samma sätt som tryckta bomullstyger och tapeter drog köpare har sannolikt dekorerade och färgade papper lockat konsumenter av böcker. Bild V:2. Det tilltagande bruket av dessa papper som omslag till böcker kan också sättas i relation till de stilideal som introducerades med rokokon under 1700-talet. Hit hör också oktavformatet som allt fler förlagsartiklar trycktes i under den aktuella perioden och som kvalitativt sett fungerade mycket bra tillsammans med papper som överdragsmaterial. Den pappersbundna bokens funktionella och ekonomiska fördelar parade sig mycket väl med den dekorativa kraft som de färgade och mönsterbärande papperen förde med sig. De tryckta omslagen å sin sida fungerade som annonser för nya förlagsartiklar i boklådorna, marknadsstånden och konsumenterna emellan.

Handel och kommersiell kompetens

Färgade och mönstrade papper såväl som tryckta omslag drog köpare till den tryckta boken. Själva marknadsföringen av pappersbundna böcker hade också betydelse för spridningen av böcker i denna form. I antologin *Kultur och konsumtion i Norden 1750–1950* har ekonomhistoriker visat att kommersiell kompetens kunde vara avgörande för framgång bland marknadsaktörer i samband med produktutveckling och hög konkurrens. Marknadsföring i olika former, bland annat annonsering i lokalpress var en sådan faktor, ett effektivt distri-

¹⁵ Berg 2005, s. 43; Styles 2007, s. 112.

¹⁶ Amanda Vickery, »Neat and not too showey»: Words on Wallpaper in Regency England» i Styles & Vickery 2006, s. 201–222, s. 203.

¹⁷ Lundqvist & Ahlberger 2007, s. 23; Pernilla Jonsson & Leif Runefelt, »Konsumtion: identitet, makt och livets nödtorft!» i Mats Morell & Susanna Hedenborg (red.), *Sverige – en social och ekonomisk historia*. Lund 2006, s. 319–343.

butionsnät var ett annat.¹⁸ När det gäller bokmarknaden visar olika studier att aktörerna besatt en relativt hög kommersiell kompetens.¹⁹ Hantverksmässig massproduktion och hög konkurrens var i och för sig inte unikt för bokmarknaden. Men sannolikt har det faktum att bokproducenterna faktiskt hade det trycktekniska kunnandet, maskinerna och mediet i sina händer varit avgörande för deras tidiga kommersiella insikter och aktivitet på marknadsföringens område.²⁰ Ekonomhistoriker har också påpekat att genom att studera kommersiella faktorer, det vill säga distributionen, överbryggar man den dikotomi som råder mellan en produktions- och en konsumtionsanalys och kan istället se hur de verkar ömsesidigt på olika sätt.²¹ För bokhistoriker är studiet av bokdistributionen ett sedan länge etablerat fält inom bokmarknadsforskningen; det utgör ett av fem skeenden i bokens livslopp enligt Adams och Barkers bokhistoriska modell.²² Färg, form, typografi och band såväl som innehåll användes på olika sätt i marknadsföringen av nya förlagsartiklar och publiken svarade på detta utbud med olika stort intresse.²³

I. Färgade och dekorerade överdragspapper

I. INLEDNING

Europeisk tillverkning av färgade och dekorerade papper är känd sedan 1400-talet. Klisterfärg användes bland annat för infärgning av baksidan på spelkort. En bevarad receptsamling från St. Katarinaklostret i Nürnberg daterad till 1470-talet beskriver infärgning av monokroma papper. Från slutet av 1400-talet framställdes blocktryckta mönsterpapper i Italien. De klistrades på väggar

18 Mats Fagerberg, Pernilla Jonsson, Erik Lindberg & Klas Nyberg (red.), »Handel och marknadsföring: problem i samband med marknadsinstitutionens framväxt i svensk industrialisering», s. 135–165; Christer Petersson, & Fredrik Sandgren, »Diversehandels framväxt på den svenska landsbygden 1865–1915» s. 167–191, båda i Söderberg & Magnusson 1997.

19 Darnton 1979; Lowry 1991; Bennich-Björkman 1998.

20 Fagerberg, Jonsson, Lindberg & Nyberg 1997 i Söderberg & Magnusson 1997, s. 149–165; Styles ger ett intressant exempel på hur patenterade mediciner marknadsfördes genom varumärkning av förpackningar och tryckta broschyrer och annonser i dagspressen i 1700-talets England. Tidningsförläggarna hade ofta ekonomiska intressen i dessa varor och stod för delar av distributionen. Styles 2000, s. 150.

21 Lundqvist & Ahlberger 2007, s. 19–20; Distributionens betydelse för ett förlag under tidigt 1800-tal behandlas till exempel av Söderlund 2000, kapitlet »Att nå fram: kommunikationer, bokhandel, marknadsföring.»

22 Adams & Baker 1993.

23 Lundqvist & Ahlberger 2007, s. 19–20.

och i tak, och som foder i möbler, kistor och lådor; under 1500-talet var denna användning av dekorerade papper utbredd i Europa.²⁴ Dekorerade papper användes också för att klä böcker och etuier och som omslags- och presentpapper till olika produkter och föremål.

Den västerländska tillverkningen och bruket av förädlade papper har beskrivits i flera arbeten; de heltäckande och också mest kända är Albert Haemmerles *Buntpapier Herkommen Geschichte Techniken Beziehungen zur Kunst* (1961), Richard Wolfs *Marbled paper: its history, techniques and patterns* (1990) och Marie-Ange Doizys *De la dominoterie à la marbrure. Histoire des techniques traditionnelles de la décoration du papier* (1996).

Under 1500-talets sista årtionden introducerades de marmorerade papper som blivit ett kännemärke för den bundna boken. Till en början var dessa till ursprunget ottomanska papper närmast en kuriositet som tilldrog sig samlares intresse. De spreds bland annat genom vänböcker, så kallade *liber amoricum*, en form av autograf- och minnesbok som man tog med sig på resor i olika länder.²⁵ Från dessa böcker inspirerades man att använda marmorerade papper till inbindning av böcker i Europa, inledningsvis som försättsblad till skinnband. Den marmoreringsteknik som importerades från det ottomanska riket till Europa utvecklades här till en konstart med specifikt europeiska kännetecken.²⁶ Från 1600-talets början fanns en etablerad tillverkning av marmorerade papper i Tyskland och Frankrike.²⁷ I Sverige var bruket av marmorerade papper som försättspapper i dyrare band spritt bland bokbindarna från 1670- och 80-talen enligt Sten G. Lindberg.²⁸ Parallellt med tillverkningen av marmorerade papper började man från mitten av 1600-talet tillverka mönstertryckta papper bland annat för böcker. Italien är föregångsland men Frankrike och Tyskland etablerade mycket snart egen tillverkning av mönstertryckta papper.

Det dekorerade papperets tillverkning och användning i Sverige är inte kartlagt. I *Mästarband* (1980) och i »Turkiskt och marmorerat papper i Sverige. Förekomst, framställning och samlingar» ger Lindberg en översikt med svenska exempel, där han lyfter fram flera tillverkare och samlingar av dekorerade papper.²⁹ En av samlingarna utgör en del av Anders Berchs material och

24 Broström & Stavenow-Hidemark 2004, s. 13; Marie-Ange Doizy, *De la dominoterie à la marbrure: histoire des techniques traditionnelles de la décoration du papier*. Paris 1996, s. 11–12, 17 f. och s. 49.

25 Åke Davidsson, *Till vänskapens lov: kring några stamböcker i Göteborgs universitetsbibliotek*. Göteborg 1971; Doizy 1996, s. 92–97.

26 Wolf 1990, s. 13.

27 Wolf 1990, s. 13–14.

28 Sten G. Lindberg, *Mästarband: Bokbindarmästareföreningen i Stockholm 350 år*. Stockholm 1980; Sten G. Lindberg, »Turkiskt och marmorerat papper i Sverige. Förekomst, framställning och samlingar» i *Biblis 1990*. Stockholm 1992, s. 83–159, s. 91.

29 Lindberg 1992.

varuprover »Theater Oeconomicum», insamlat i pedagogiskt syfte under hans tid som professor i ekonomi i Uppsala 1741–1770.³⁰ En annan samling, frambringad av en efterföljare till Berch, Samuel Liljeblad refereras av Lindberg i samma uppsats. Liljeblad var professor i praktisk ekonomi vid Uppsala universitet 1802–1815.³¹ Liljeblads samling innehåller 116 marmorerade papper och brokadpapper från 1790-talet. I *Biblis* 1990 avbildas några av dessa dekorerade blad. I »Om bokbindarnas bruk av papper» (1994) ger Björn Dal en översikt med exempel hämtade från Växjö.³²

Tillverkning och handel med dekorerade papper i Sverige

Dekorerade papper fick ett jämförelsevis stort genomslag som överdragsmaterial under 1700-talets andra hälft och därefter.³³ Denna omständighet var ett uttryck för förändrade konsumtions- och läsvanor av tryckta medier. Den gick också hand i hand med produktion och konsumtion av andra varor av mer eller mindre exklusiv karaktär. Förändrade stilideal, framförallt rokokons introduktion av glada, ljusa färger i fria kompositioner påverkade också de tryckta mediernas form. Rokokon och nyklassicismen fick genomslag i typografin med Johan Edmans importerade stilar skurna av Miklos Kis och Simon Fournier under 1780-talet och Carl Deleens introduktion av Didots nyantikva under 1700-talets sista år.³⁴ Henric Fougts tog in Isaac Moores version av Baskervilles nya typsnitt från England 1775. Det användes av Elsa Fougts bland annat för Ehrenwärds *Resa till Italien 1780, 1781, 1782* och *Museum Carlsonianum* 1786.³⁵ De typografiska stilförändringar som inletts i mitten av seklet med Salvius, Mommas och Fougts produktion fullbordades under denna tid; antikvan slog igenom, ord- och radmellanrummen blev större vilket gav satsytan och boksidan ett luftigare och ljusare intryck.³⁶ De tryckta omslag som introducerades under denna tid blev vid sidan om de dekorerade papperen böckernas nya typografiska stilbärare. Den pappersbundna bokens form- och färgsättning ska ses

30 Elisabet Stavenow-Hidemark (red.), *1700-tals textil: Anders Berchs samling i Nordiska museet = 18th century textiles: the Anders Berch Collection at the Nordiska museet*. Stockholm 1990.

31 Samlingen finns i Nordiska museet, inv. nr 25364–9.

32 Björn Dal, »Om bokbindarnas bruk av papper: försatts, pärmapper, omslag och pappband i Landsbiblioteket före 1800-talets mitt» i Jonas Barck (red.), *Landsbibliotekets gamla samlingar*. Växjö 1994, s. 68–77.

33 Lindberg 1992, s. 93; Wolfe 1990, s. 21.

34 Nordqvist 1966, s. 16 och 44.

35 Sten G. Lindberg, *Swedish books 1280–1967: illuminated manuscripts, illustrated printed books & fine book bindings: a select guide to reference literature on Sweden*. Stockholm 1968, s. 43; Björn Dal, *Sveriges zoologiska litteratur*. Fjällkinge 1996, s 106.

36 Ridderstad 1999; Per S. Ridderstad, »Tryckt för tillfället» i Harry Järv & Egil Johansson (red.), *Den svenska boken 500 år*. Stockholm 1983, s. 234–258.

som en del av tidens stilideal inom typografi, mode och inredning där kommers och konsumtion i symbios drev fram en allt större användning av dekorerade papper.

Tillverkning av dekorerade papper i Sverige skedde både inom manufakturindustrin och bland självständiga hantverkare. En del papper framställde bokbindarna själv till en låg kostnad, bland annat klistermålade och sprängda papper. Andra dyrare och mer exklusiva papper införskaffades från tillverkare eller bokhandlare som sålde både inhemska och importerade papper. Ett av våra tidigaste belägg för en inhemsk tillverkning av dekorerade papper finns i den nämnda Anders Berchs samling av material och varuprover »Theater Oeconomicum».³⁷ Samlingen innehåller pappersprover tillverkade vid Alingsås manufakturverk och är signerade av direktören för manufakturen Lorens Wolter Rothof på 1750-talet.³⁸ Här finns exempel på karmarmor i flera mönster, sprängda papper, guld-papper och färgat papper. Det bör framhållas att tillverkningen av dekorerade papper skedde inom just manufakturindustrin. Den var understödd av myndigheterna i syfte att främja inhemsk produktion av varor av lyxkaraktär som textilier, klockor och porslin. Den statliga manufakturpolitiken befästes med 1739 års hallordning. Till manufakturerna räknades inte bara större industrier utan också många hantverkare med liten tillverkning. Genom hallordningen var de befriade från skråbestämmelser och kunde fritt anställa dem de hade behov av. De hade också stor handelsfrihet.³⁹

Bland manufakturindustrierna återfinns produktion av varor som tillverkningsmässigt låg nära eller utnyttjade samma framställningstekniker som för dekorerade papper, hit hörde tapeter och mönstertryckta tyger. Både tapeter och tryckta bomullstyger var relativt efterfrågade men exklusiva varor. Kattun- och tapetryckarsocieteterna stod varandra nära och hade i flera fall samma utövare. Många kattuntryckerier tillverkade mönstertryckta papper, dessa kattunpapper fick sitt namn efter de mönstertryckta tygerna, kattunerna. Tyg och papper mönstertrycktes med samma tryckformar. Kring 1760 fanns 23 tapetmakerier med 71 arbetare i Stockholm.⁴⁰ Kattuntryckerierna var inte lika många men antalet beviljade privilegier ökade betydligt från 1790-talet med hård konkurrens och utslagning som följd.⁴¹ I Stockholm fanns flera kattun-

37 Stavenow-Hidemark 1990, s. 9–44; Lindberg 1992, s. 95.

38 Lindberg 1992, s. 108.

39 »1739 års hallordning och allmänne Factorie-Rätt för alla Manufacturister uti Silke, Ull och Linne samt handtwärkare och flere, som icke egentligen under Skråordningen böra begripas.» Cit. ur Magnusson 1996, s. 233.

40 Broström & Stavenow-Hidemark 2004, s 36.

41 Ingegerd Henschen Ingvar, *Kattuntryck: svenskt tygtryck 1720–1850*. Stockholm 1992, s. 50–52.

tryckerier, bland annat i Sickla och Fredriksdahl.⁴² En känd papperstillverkare var Anders Boman som framställde turkiskt, guld- och silverpapper åren 1757 till 1788. Bomans verksamhet övertogs av Aron Moses Lamm. Aron Lamm tillhörde en familj invandrade judiska kattuntryckare vilka grundade två stora kattunfabriker i Stockholm, Blecktornet och Heleneborg. Med familjen Lamms produkter fick kattunerna mönster och former som skiljde dem från andra tryckta tyger.⁴³ Bild V:2–3.

Guldslagare Johan Holmgren tillverkade under 1770-talet brons- och puderguld som han använde för att dekorera papper. Från 1775 erhöll han, efter granskning av papperens kvalitet, rättigheter att tillverka »blommerat» och turkiskt papper av Kommerskollegium.⁴⁴ En av Stockholms större boktryckare och bokhandlare, Johan Holmberg, erhöll 1785 rätt att tillverka turkiskt, marmorerat, prickat och enfärgat papper av Kommerskollegium. På 1820-talet hade bokbindaren Gustaf Adolf Tenlén en produktion av färgade och marmorade papper i Stockholm.⁴⁵

Bokbindarna har också framställt papper för eget bruk och försäljning. På den lundsiska universitetsbokbindaren Johan Berggrens (1805–1815) band återfinns lokalt tillverkade papper.⁴⁶ I Läsesällskapets bibliotek i Karlskrona kan diverse sprängda och klistermarmorade papper knytas till olika bokbindare som arbetade för Läsesällskapet.

Vid sidan om denna inhemska produktion förekom också en stor import av dekorerade papper. Bokbindarna förde in avsevärda kvantiteter dekorerat papper till Sverige genom Bokbindarämbetet i Stockholm. Lindberg återger Bokbindarämbetets ansökan till Hallrätten från 1770 om att få införa 400 ris turkiskt papper och 100 ris guld-papper vilket motsvarar 240 000 ark dekorerat papper.⁴⁷ Denna inköpspolitik garanterade medlemmarna en säker och ekonomiskt fördelaktig tillgång på nödvändigt material som spån, papp, papper och skinn, samtidigt som den enskilde medlemmen inte tog några större ekonomiska risker.⁴⁸ Dekorerade papper såldes i bokhandel och specialiserad pappershandel och marknadsfördes genom annonser i tidningar och förlagskataloger av flera stora bokhandlare. Salvius informerade i en förlagskatalog från 1764 försäljning av »Diverse sorter, Gull-Silfver-Turiskt och målat papper. Priset är

42 Henschen Ingvar 1992, s. 43. Här finns en förteckning över kattuntryckerierna i Stockholm 1720–1850.

43 Henschen Ingvar 1992, s. 53–60; Angående Boman se Lindberg 1992, s. 108.

44 Guldslagare Johan Holmgren, se Lindberg 1992, s. 102–107.

45 Lindberg 1980, s. 241.

46 Det berggrenska bokbinderiets rivsten och löpare för beredning av färg finns avbildad i Dal 2001, s. 151.

47 Lindberg 1992, s. 101.

48 Bokbindarskråets handlingar. Huvudräkenskaper, 1803–1806. KB.



BILD V:2. Blocktryckt papper på halvskinband.
Inlaga: Gillberg, J. L., *Historisk, oeconomisk och geographisk beskrifning öfwer Malmö hus lähn*. Lund, C. G. Berling, 1765. Flera exemplar i likadana band noterade. Exemplar BD 2007.



BILD V:3. Blocktryckt papper på halvskinnband.

Inlaga: Stiernman, Anders Anton von (red.), *Samling utaf åtskilliga, tid efter annan, utkomna kongliga stadgar, bref och förordningar, angående religion*. Stockholm, P. Momma, 1744. Post 498, Casinge 2003.

efter hwarje sorts storlek och finhet». 49 År 1789 annonserade Johan Holmberg i *Inrikes Tidningar*: »Turkiskt och Marmorerat samt flere sorter Enfärgade finnas i partie och minut i Holmbergs låda». 50 Bokförläggaren och handlare Lindh saluförde »Kulört papper, diverse sorter» i förlagskataloger från början av 1820-talet. Enligt katalogerna försåldes samma papper hos bokhandlarkommissionärerna Holmberg i Stockholm, Ritterberg i Göteborg, Syrén och Hammarstrand i Karlskrona samt i Jönköping och Lund. 51 Bokhandlare Björnståhl sålde i en av sina kataloger »Cattunstryckt papper af diverse façoner och coulerer, à 24 s. Boken. Riset 9 Rsd.» 52

Det fanns således en betydande hantverksmässig och industriell tillverkning av mönsterfärgade varor i Sverige, däribland papper. Parallellt med den pågick också en import bland annat för bokbindarnas egna behov av produktionsmaterial. Papperen marknadsfördes genom tidningar och i bokkataloger.

I Europa utvecklades inom marmoreringskonsten specifika färg- och mönsterkombinationer och listan över kända mönster som spridits i handeln genom hantverkarnas förlagor och kataloger kan göras lång. Tyska städer var centrum för den största europeiska tillverkningen och exporten av dekorerade papper. 53 Synnerberg skriver i *Swenskt Waru-lexicon* 1815 att handeln med marmorerade och dekorerade papper var som störst i Leipzig och Nürnberg. I Orrelius *Swenskt Köpmans- och Material-Lexicon* förtecknas »Turkiskt-papper eller blommerat, besprängt, målade och marmorerat papper». 54 I Sverige såldes som vi sett inhemskt tillverkade och importerade papper i de större boklådorna. År 1831 publicerade bokbindaren M. F. Åkerdahl den första kända förteckningen, innehållande ett 20-tal prover av överdragspapper som han sålde på sin adress i hörnet av Köpmans- och Skärgårdsgatan. 55 Färgade och mönstrade papper var en av alla varor som starkt började efterfrågas i takt med en allmän inkomst- och konsumtionsökning.

49 Lars Salvius, *Förteckning, på de böcker och tractater, som på direct. Lars Salvii kåstnad äro tryckte och uplagde samt finnas til köps i desz boklåda på Norrebro, til det därå utsatta pris.* Stockholm, L. Salvius, 1764.

50 *Inrikes Tidningar* nr 89, 12/11. Stockholm 1789.

51 Nils Magnus Lindh, *Förteckning på förlags-böcker, hvilka till utförde exemplarspriser i bankomynt finnas till köps hos boktryckaren N.M. Lindh i Örebro, Holmbergiska bokhandeln i Stockholm, rektor Ritterberg i Göteborg, å boklådan i Lund, herrar Syrén: och Hammarstrand i Karlskrona samt å boktryckeriet i Jönköping.* Örebro, N. M. Lindh, 1822. Se även katalog från 1823; Broström 2004, s. 94.

52 Jacob Gustaf Björnståhl, *Förteckning på en del svenska, engelska, tyska, italienska och franska böcker m.m., som säljas i Björnståhls bokhandel vid Stortorget.* Stockholm, A. Gadelius, 1813.

53 Synnerberg 1815, del II, s. 29.

54 Orrelius 1797, s. 278–279.

55 Lindberg 1980, s. 241.

Från ofärgat och mörkt till kulört och mönstrat

I den följande sammanställningen över förädlade och dekorerade papper visas på den förändring i bokbandets färg och form som ägde rum under 1700-talets andra hälft: övergången från en ofärgad och mörk skala till en ljus och färgad skala. Den karolinska tidens mörka helskinnband i barockstil ersattes under rokokon av ljust bruna halvsjkinsband med dekorerade papper.⁵⁶ Ridderstad betonar att perioden var en brytningstid i bokens och bokbandets formgivning och enligt min mening utgör de dekorerade papperen en viktig komponent i denna övergång.⁵⁷ Bild V:4–5 och 10.

Bokbanden har genom tiderna burit en färgskala som bestämts av överdragsmaterialens förmåga att bära och återge färg. Skinn av olika kvaliteter har dominerat som överdragsmaterial. Vegetabiliskt garvade och färgade skinn har varierande bruna toner, färgade får de relativt djupa och mörka röda, blå, gröna och bruna färger samt givetvis svart. Ett undantag utgör 1500- och 1600-talens vitgarvade svinskinn och pergamentband som användes till många böcker och ibland hela bibliotek och som dominerade i Centraleuropa.⁵⁸ Guldtryckt dekor kontrasterar mycket väl på vegetabiliskt garvade skinn och tekniken drevs redan under renässansen till sin fulländning på 1490-talet i Italien och därefter i Frankrike från 1520-talet.⁵⁹ Exempel på band finner man i Venedigs offentliga bibliotek på de så kallade ducalhandlingarna och hos boksamlaren Jean Grolier eller de franska kungarna Louis XII och François I bibliotek i Fontainebleau.⁶⁰

Med rokokon och den efterföljande nyklassicismen, i Sverige under den gustavianska tiden, inträdde ett stilideal med en ljus och mild färgskala och med en lättare och livligare ornamentik inspirerad av franska ideal. Under den gustavianska tiden var de grå tonerna i den ljusa färgskalan vanlig, men fram mot sekelskiftet 1800 klarnade färgerna. Färgskalan blev intensivare under empiren och fram till 1830-talet och romantikens inträde.⁶¹ På de skinnbundna böckerna kan denna förändring också avläsas, ljusa kalv- och fårskinn dominerade

56 Lindberg 1980, s. 82–139 visar exempel på band och stämplor som har inslag av barockens ornament, vaggmed, lambrequin och gyllenläder. Se även Johannes Rudbeck, *Svenska bokband under nyare tiden: bidrag till svensk bokbinderihistoria*, 1–3. Stockholm 1910–1914, d. 1, s. 124–131. För band i rokokostil se Lindberg 1980, s. 140–157 och Rudbeck 1913, del 2, s. 38–59.

57 Ridderstad & Dal 1996, s. 17. Se även illustrationerna på s. 16–17.

58 Per S. Ridderstad, »The white library of the red rose: Petr Wok z Rozmberka (1539–1611) and his library» i Anthony Hobson (red.), *Association internationale de bibliophile, XIXe congres, Prague, 1995. Actes et communications*. Madrid 2003, s. 40–53. (b).

59 Needham 1979, s. 101–105 och 114–117.

60 Needham 1979, s. 122–125 och 144–147; Marie-Pierre Lafitte & Fabienne Le Bars, *Reliures royales de la Renaissance. La librairie de Fontainebleau 1544–1570*. Paris 1999.

61 Stilförändringar på papper och band finns illustrerade i Dal 1996, s. XII, 38, 78, 116, 154, 228. (a).



BILD V:4. Bokbandens färgskala under 1700-talets förra hälft och mitt.

Bruna halvskinnband med papper sprängda i svart på brun botten. Inlagor: Cronstedt, A. F., *Försök till en mineralogie*. Stockholm, Wildiska tryckeriet, 1758; Palmqvist F., *Naturens skådwärk under samtal... Första delen*. Norrköping, J. Edman, 1765; Schultze, S., *Den svenska fiskaren*. Stockholm, Kongl. tryckeriet, 1778; Karmarmorerade papper i rött, blått och gult: Halvskinnband med kammarmorat papper. Inlaga: Lindestolpe, J., *Johan Linders Tanckar om matkar och skrijdfää i menniskians kropp*. Stockholm, G. Matthiæ, 1714; Pappersband med kammarmorat papper. Inlaga: Bromell, M., *Inledning til nödig kundskap at igenkiänna och upfinna allahanda berg-arter, mineralier, metaller, samt fossilier...* Stockholm, J. L. Horrn, 1730. Samtliga exemplar BD 2007.



BILD V:5. Stenmarmorerade papper i ljus färgskala från 1700-talets senare hälft.

Underifrån: Pappersomslag i gnejsmarmor. Inlaga: *Sveriges Rikes Ständers Beslut, ... Allmänna Riksdagen*. Stockholm, 1786; Pappersomslag i gnejsmarmor. Inlaga: Guillard, N. F., *Electra, tragedie-opera i tre acter*. Stockholm, Kongl. Tryckeriet, 1787; Styvt pappersband, granitmarmor i beige-rosa på mörkt grå och gul botten, tryckt titeletikett, emissionsband. Inlaga: Unger, F. H. & Selle, Ch. G., *Anecdoter om konung Fredrich den andre*. Uppsala, Kgl. Academiska bokhandeln, 1786–1787; Pappersband, mörk gråblå och blå granitmarmor med gula och röda inslag, oskuren, pappersetikett med nr: 135. Inskrift på främre försätts: »Nysunds sockenbibliotek No 135». Inlaga: Segerstedt, A. J., *Inledning til kunskapen om de jordiske kropparne...* Strängnäs, 1798; Mörkgrönt halvsjinnband med granitmarmor. Inlaga: Stålhammar, C. L. (red.), *Upprorsmannen Jemelian Pugatschews lefverne*. Stockholm, J. C. Holmberg, 1786. Exemplar BD och HS 2008.

bokformgivningen under 1700-talets sista decennier och början av 1800-talet. Under denna tid övergick man också från att binda böcker i hela skinnband till halvband och ryggband. Bandens pärmar överdrogs med papper, som var väsentligt billigare än skinn och i och med det inträdde ett materialskifte. Jfr kap. VI. Papper kunde på ett helt annat sätt än skinn reflektera och bära den mönster- och färgprakt som de nya stilidealerna förde med sig och utgjorde därför en viktig komponent i detta skifte. De kunde också användas för att kopiera eller efterlikna dyrare material som sidentyger och saffianskinn. Bokpärmarnas tidigare dyrbara och exklusiva guldtryckta dekor ersattes därmed av pappersburna färger och mönster. Denna materialmässiga förändring innebar inte att bibliotekens utseende ändrades i någon radikal mening. De skinnöverdragna bokryggarna dominerade fortfarande hyllorna, om än i ljusare nyans och med en formmässigt friare guldtryckt dekor tack vare den släta bokryggen. Slingrande bladornament, blommor, flygande fåglar och andra figurativa ornament utmärkte dekoren från denna tid.⁶²

Färgade och dekorerade papper var också genom sin relativa billighet utbytbara och hade därmed ett kommersiellt värde som är värt att betona. Papper kom i det avseendet att fylla samma funktion och behov av växlingar i mode och inredning som de tryckta tygerna och tapeterna. Den ljusa färgskalan kan bland annat avläsas i den färganalys som Lindberg har gjort av Samuel Liljeblands samling av dekorerade papper såväl som i färgens kommersiella betydelse under den aktuella perioden och i färgsättningen och marknadsföring av en del handels- och förlagsband från tiden.

2. PAPPER, FÖRÄDLINGSTEKNIKER OCH MÖNSTERTYPER

Terminologi

De tekniker som man använt för framställning av dekorerade papper ligger till grund för deras klassificering inom hantverk och handel. Klassificeringen används också för beskrivningar i de större översiktsverken om dekorerade papper. Det finns emellertid ingen gemensam beskrivningsgrund för denna mångfald av papper – »marmorerade papper» används ofta som en benämning på alla sorts papper som varit i bruk inom bokproduktionen under handpressperioden. Ett syfte med denna översikt är därför att introducera en övergripande terminologisk grund för materialet. I Sverige är Lindberg den enda som

62 Lindberg 1980, s. 148, 163 och 171; Rudbeck 1913, del 2, s. 56–57, 62–67, 70–71 och 76–79.

arbetat med klassificering av karmarmorade papper och hans benämningar ansluter till en europisk tradition.⁶³

Beskrivningen av dekorerade papper i denna studie grundar sig på den indelning som föreligger i *Sierpapier & marmering, een terminologi voor het beschrijven van sierpapier en marmering als boekbandsversiering* (1994).⁶⁴ Denna terminologi, som publicerats av de holländska och belgiska nationalbiblioteken, har ett materielbibliografiskt perspektiv. Klassificeringen av de förädlade papperen utgår i *Sierpapier* från den teknik som använts för framställning av själva dekoren eller mönstret (karmarmorering, klisterbearbetning, högtryck et cetera). Kompletterande klassificeringsgrunder baseras på mönster, motiv och färg. Här behandlas emellertid inte papperens mönster och marmoreringar i detalj eftersom det skulle sträcka sig utanför ramen för detta arbete.

Papper är ett fascinerande material som kan bearbetas på en mängd sätt. Papperskvaliteter och olika typer av dekorerade papper upptar också förhållandevis många sidor i äldre handelslexikon, till exempel Synnerbergs *Svenskt Waru-lexicon* från 1815 och Almströms *Handelsvaru-kännedom* från 1845.⁶⁵ Papper kan indelas i >obearbetade> och >förädlade> papper. Med obearbetade papper avses papper och papperskvaliteter så som de kommer färdiga ur själva tillverkningsprocessen, från kypen över formen till ett färdigformat och torkat papper. >Förädlade papper> lämpar sig bättre som en generell term för alla typer av papper som bearbetas för att erhålla en yta eller dekor, det kan ske genom bestrykning av färg, marmorering, glättning eller fernissning, metallisering eller tryckning. >Dekorerade papper> utgör en delgrupp av förädlade papper, benämningen ska användas för papper med mönster som framställs genom olika marmorerings-, målnings- och trycktekniker.⁶⁶ Till marmoreringsteknikerna räknar man karmarmorering och stänkmarmorering. Vid sidan av marmoreringsteknikerna har framförallt olika trycktekniker varit i bruk, högtryck för kattun- klister- och bronsfernisspapper, djuptryck för brokadpapper och präglade mönster och de behandlas i det följande.

Alla slags papper kunde på olika sätt förädlas och användas som omslag, överdragspapper eller försättsblad till bokband. Av materiella och tekniska skäl användes bara somliga papperskvaliteter för vissa dekortechniker, till exempel bearbetades gråpapper normalt endast med trycktekniker medan bättre tryckpapper användes för karmarmorering.

63 Lindberg 1980, s. 239.

64 Elly Cockx-Indestege (red.), *Sierpapier & marmering*. Den Haag 1994.

65 Per Olof Almström, *Handelsvaru-kännedom, eller underrättelse om de förnämsta handelsartiklars ursprung, produktionsställen och beståndsdelar, samt kännedom om deras godhet*. Stockholm 1845.

66 *Sierpapier* 1994: 1 *Sierpapier*.

Marmorering och marmorerade papper

Inom bokproduktionen har termen marmorerade papper, ofta använts lite felaktigt för att beskriva alla typer av mönsterbärande papper och det finns därför skäl att precisera termens innebörd i detta arbete. »Marmorering» betyder att bekläda med marmor. Termen används för att beskriva en rad olika mönster och därmed förenade tekniker som på olika sätt efterbildar marmorns utseende och ytstruktur. Denna utsmyckningskonst har antika anor och är känd sedan medeltiden i Sverige. Inom bokproduktionen har termen varit i bruk för beskrivning av olika dekorerade papper (turkmarmor, klistermarmor, stänkmarmor) men specifikt också för den teknik att framställa marmoreringar i kar, där färgerna flyter på en vätska och sedan överförs till papper. Termen »marmorering» kan appliceras på alla mönster som på något sätt efterliknar marmor, oavsett teknik. Den traditionella marmoreringsteknik som utvecklades inom bokproduktionen bör kallas »karmarmorering».⁶⁷

Gråpapper

Gråpapper var ett ofärgat och obearbetat papper som användes till förpackningar och omslag. Normalt färgades eller dekorerades inte denna papperskvalitet, däremot trycktes gråpapper för omslag till böcker, tobak och andra varor. Bild V:6. Gråpapper var en specifik papperskvalitet som hade en annan materiell sammansättning än vanligt tryckpapper. Det framställdes av blandade oblekta kvaliteter av lump från bomull, linne, siden och ylle.⁶⁸ Det var blandningen av olika råmaterial, särskilt ylle, som gav papperet dess grå färg och goda egenskaper som också gjorde det lämpligt för omslagning av varor.⁶⁹ Eftersom ullfibern kan binda stora mängder fukt håller sig papperet plant efter påklistring – det slår sig alltså inte.⁷⁰ Gråpapper kallades också karduspapper (lågty. *karduse* och fr. *cartouche* »hölje», »omslag»). Karduspapper användes ursprungligen som omslagspapper för bland annat tobak och krut. Orrelius beskriver karduspapper som »en sort groft och stadigt papper, som brukas till karduser och andra omslag.»⁷¹ I äldre tid användes sådana grå, blå och bruna papper i en mängd kvaliteter för olika ändamål, som omslagspapper och till förpackningar, som press- och sugpapper, till makulatur, skrivpapper och tapetpapper. Sortiment och kvaliteter på dessa papper varierade

67 *Sierpapier* 1994: 5. Bakmarmer[papier] en bakmarmering.

68 Almström 1845, s. 406–407.

69 Almström 1845, s. 406. Se även *Nordisk familjebok*: »Gråpapper», 2a uppl. <http://runeberg.org/nfbj/0254.html> (2009-09-15); Persson 1950-51.

70 Signild Wiklund, *Textila material: historik, teknik, egenskaper, användning*. Stockholm 1990, s. 68-69.

71 Orrelius 1797, s. 185 och 297; Synnerberg 1815, s. 26 f.; Almström 1845, s. 405 f. Se artikeln »papper» i respektive verk.



BILD V:6. Tryckt omslag, gråpapper.

Inlaga: Snell, J. P. L., *Sedolärande berättelser, för menige man och lärobarn. Första delen*. Linköping, D. G. Björn, 1797. Exemplar HS 2008.

mellan de olika pappersbruken. Gråpapper användes i stor utsträckning som omslag till böcker i distribution det vill säga böcker som såldes i exemplar, senare även till förlagsband. Precis som för andra varor har gråpapperets smutsavvisande och fuktskyddande egenskaper gjort det till ett utmärkt skydd för de lösa obundna tryckarkarna i distribution. Det var alltså papperets materiella egenskaper som var avgörande för användningen av denna papperskvalitet som skyddsomslag till böcker och det användes nästan enbart på detta sätt, sällan som överdragspapper på halvband och aldrig som försättspapper.

Det gråpapper som var i bruk för böcker var av tunnare och finare kvalitet än det papper Orrelius beskriver. Bruket av gråpapper till omslag för en del

skrifter räknades också från början in i själva kostnaden för trycket, ett exempel är Vetenskapsakademiens sedan 1739 regelbundet utgivna handlingar.⁷² När boktryckarna i Sverige får rätt att sälja sina förlagsartiklar blir de gråpappersomslagna trycken ett regelrätt förlagsband. Lindberg berättar om Georg Ludvig Forstenhauser, en boksamlare som levde i Sverige på 1660- och 70-talen. Forstenhauser hade stora delar av sitt bibliotek bundet i pappersband av kardusomslag med guldtryckt exlibris på främre omslaget.⁷³ Den skånske bokbindaren Christian Bong omnämner i en av sina räkningar inbindning av »Catalogue des Potraits» i regal kvarter i »Carduspapper».⁷⁴

Färgade och bestrukna papper

Alla papper som infärgats med en färg med någon metod kallas »enfärgade papper».⁷⁵ Den äldsta skriftliga källan som berättar om infärgning av papper finns i en receptbok från St. Katharinaklostret i Nürnberg daterad till 1470. I den beskrivs infärgning av papper i rött, blått, grönt och gult.⁷⁶ De papper som i denna studie benämns »bestrukna färgade papper» är äldst; dessa färgades genom målning av papperet med bred pensel i en färg.⁷⁷ Enfärgade papper har använts både som överdragspapper till pappersband och halvband såväl som till försättpapper. Bild V:7. I Sverige fanns sedan 1600-talet svarta bestrukna papper på begravningsstal och andra gravskrifter. Bestrukna papper i varierande bruna, röda, rödvioletta och mörkare blå färger återfinns under hela 1700-talet. På många av dessa papper framträder tillverkningsmetoden genom de breda flytande penseldragen på papperet. Från 1700-talets mitt och fram under 1800-talets senare del får papperen en mer uniformt bestruken yta i en mer spridd färgskala. Man finner blå, röda, rosa, orange och grågula papper. Den ljusa skalan dominerar före och kring sekelskiftet. Men under 1810-talet växer kulörtheten och tonen, färgerna blir intensiva och stundtals starka. Bild V:8, 22–23. Detta förstärks också av att papperen glättades, en bearbetning som ökade papperets slitstyrka, gav det smutsavvisande egenskaper och en blank behaglig yta. Under 1800-talets första år introducerades glättade bestrukna papper i orange, gult, grönt, rosa och blått. Svenska akademien lät till exempel binda sina handlingar i omslagsband med glättade mörkt blå överdragspapper.⁷⁸ De glättade papperen

72 Erik Wilhelm Dahlgren, *Svenska vetenskapsakademiens protokoll för åren 1739, 1740 och 1741, 1-2*. Stockholm 1918, s. 127.

73 Lindberg 1980, s. 237.

74 LUB A, Serie C. 1769 Åhrs Bibliotheksräkning, verif. 21, 1769.

75 *Sierpapier* 1994: 2. Effen papier.

76 Haemmerle 1960, s. 28-29. »Rezeptbüchlein des St.-Katharinen-klosters» (Cent. VI 89), Stadsbiblioteket i Nürnberg.

77 *Sierpapier* 1994: 2. Effenpapier, 2.3 Effen geverfd papier.

78 Exempel: Pappersomslag av blått glättat papper, skuren. Inlaga: J. Murberg, & N. L. Sjö-

användes av bokbindarna till alla slags pappersband men också av boktryckare och förläggare till tryckta omslag. Bild V:1. Kring sekelskiftet och därefter blir bruket av enfärgade papper relativt utbrett både på förlags- och handelsband. Bild V:8–9.

En mindre vanlig metod att färga papper var att sätta färg till själva pappersmassan, infärgningen skedde alltså under själva tillverkningsprocessen. Dessa papper bör kallas »kypfärgade papper».⁷⁹ En del blå och bruna papper tillverkades enligt Synnerberg, men det är som regel papper av grövre kvalitet.⁸⁰ Från sekelskiftet 1800 spreds färgade papper av gråpapperskvalitet på marknaden och man fann ibland tryckta omslag färgade i ljust rött, grönt, turkos, blått och gult. Under 1830-talet introducerades maskintillverkat överdragspapper. De maskintillverkade papperen infärgades i massan och pappersbundna förlagsband fick i och med det omslag av färgat papper. Bild V:40–41. J. V. Johansson skriver i uppsatsen »Om oskurna originalupplagor med omslag» att papper i olika färger var flitigt i bruk under 1830- och 1840-talen.⁸¹ Vanliga färger var gult, grönt, blått och ljust rött.

Sprängda papper

»Sprängda papper» är de minst studerade och kartlagda av alla dekorerade papper.⁸² Wolfe behandlar dem inte alls, Doizy och Lindberg nämner dem i korthet, Haemmerle ägnar dem en halv sida, Dal behandlar dem något mer.⁸³ Sprängda och fläckade papper framställs genom att färg på olika sätt stänks med en pensel eller pinne direkt eller genom ett galler över ett, vanligen bestruket, papper till en oregelbunden men för ögat jämn struktur. Teckningen framstår som ett mer eller mindre tätt mönster av mycket små prickar eller större fläckar över hela papperet. På boksnitt är tekniken känd från 1520-talet och till överdragspapper från senare delen av 1500-talet.⁸⁴

Ett skifte från mörka till ljusa papper kan kanske tydligast avläsas på de sprängda papperen. Fram till mitten av 1700-talet användes papper målade i mörka grå och bruna toner sprängda i svart tillsammans med bruna skinn. Haemmerle kallar dem granitpapper – istället för mörkbruna skinnband band

berg, *Inträdes-tal hollne uti svenska academien*. Stockholm, J. Carlbom, 1787. Exemplar PSR. Se även *Svenska Akademiens dagbok 1799–1800* (1983) s. 6 och *1801–1802* (1989) s. 101.

79 *Sierpapier* 1994: 2.2 Effen gekleurd paper.

80 Synnerberg 1815, s. 26 f.

81 J. Viktor Johansson, *Försvar för boksamlaren. Fyra uppsatser om böcker*. Stockholm 1958, s. (29)–119, s. 96.

82 *Sierpapier* 1994: 6. Vleckenmarmor[papier] en vleckenmarmering. En förkortad benämning är »sprängda papper».

83 Doizy 1996, s. 12; Haemmerle 1977, s. 30–31; Dal 1994, s. 70–71; Lindberg 1980, s. 237.

84 Haemmerle 1977, s. 30–31.



BILD V:7. Ljusrött bestruket papper på halvskindband.

Inlaga: Hollatz, D., *Nådenes ordning til saligheten, efter Jesu härliga ewangelium*. Lund, C. G. Berling, 1747.
Exemplar HS 2008.

BILD V:8. Gula bestrukna tryckta omslag.

Inlagor: Quensel, C. & Swartz, O., *Svensk zoologi*. Stockholm, C. Delén 1809, häften till andra bandet.

Gult bestruket omslag.

Inlaga: Skjöldebrand, A. F., *Voyage pittoresque au Cap Nord. Nouvelle édition sans gravures*. Stockholm, Ch. Delén, 1805.
Flera exemplar noterade i denna bandtyp.
Exemplar BD 2007.





BILD V:9. Tryckta omslag på bestrukna gråpapper i olika toner.
Inlagor: häften ur Campe, J. H., *Geografiskt bibliotek för ungdom*. 1–16.
Stockholm, C. F. Marquard, 1804–16. Exemplar BD 2007.

man halvskinnband med mörkbruna ryggar och mörkt sprängda överdragspapper vilka ger intryck av att vara hela skinnband. Bild V:3. Ett annat namn för dessa papper var »franskt läderpapper».⁸⁵ Från mitten av 1700-talet ersattes de mörka papperen av ljus gula och grågula bestrukna papper sprängda i svart. Dessa papper kallades vipäggs-papper efter den franska och benämningen >ouef de vanneau> och likheten med vipans ägg på teckningen.⁸⁶ I Tyskland kallades papperen >Kiebitz-papier>. Bild V:10. De ljusa papperen användes en bit in på 1800-talet. Växlingen från mörk till ljus botten i dessa papper skedde jämsides med övergången från mörkbruna till ljusbruna och sandfärgade skinn med vilka papperen harmonierar. Tidigare hade man fläckstänkt skinnen men nu sprängdes dessa på samma sätt som papperen, vilket gav banden en mer uniform färgsättning. Sprängningen på en del band utfördes också på det färdiga bandet i ett svep över både papper och skinn.

Under slutet av 1700-talet förekom även sprängda papper i andra färgställningar, ofta mörkare färger som blått, grönt och rött med stänk i ljusa färger, exempel på sådana papper finns i Läsesällskapets bibliotek i Karlskrona.⁸⁷ Bokbindare Johan Berggren i Lund använde sig av rödbruna papper sprängda med ljus gråblå stänk både till pappersband och halvskinnband.⁸⁸ Bild V:11.

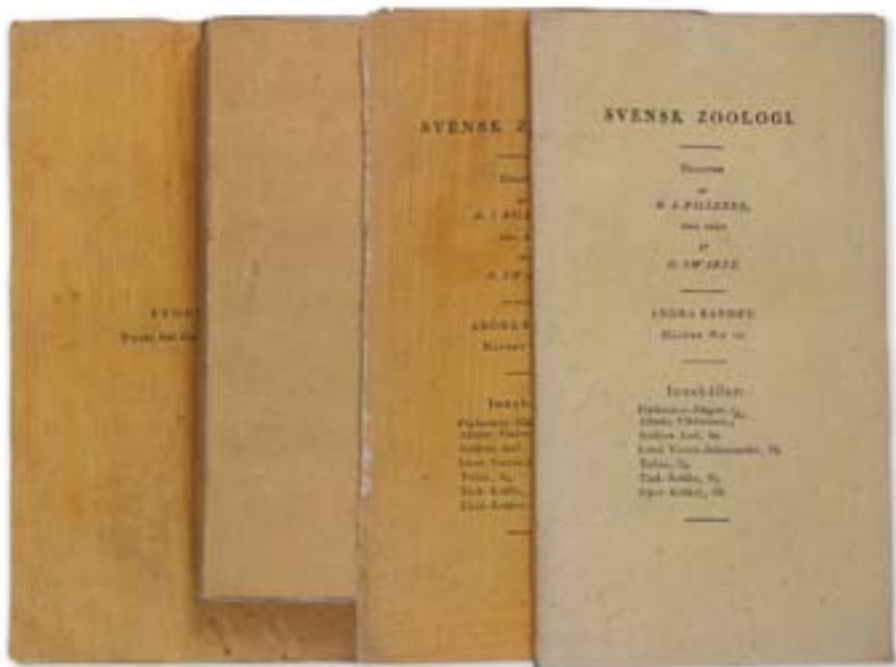
Till gruppen sprängda papperen hör även de dekorerade papper som har en trä- och trädrotsliknande teckning. De mörka fläckarna och prickarna på dessa papper bildar rännilar som löper oregelbundet över den ljusare brunt färgade botten. Thon kallar mönstret trämarmer – >träsprängda> papper är en lämplig beteckning.⁸⁹ I Frankrike var detta mönster ofta använt under romantiken, där kallades papperen >papier raciné> och >colué romantique>.⁹⁰ I *Sierpapier* benämns de >bommarmarmer> och >boomwortelmarmer>.⁹¹ Tekniken att träspränga användes både på skinn och papper. Mönstret erhöles genom sprängning av färg och kopparvatten som fick rinna om vart annat så att det bildades trä- och trädrotsliknande mönster på underlaget av skinn eller papper.⁹² Bild V:12.

85 Haemmerle 1977, s. 24. Illustration »Musterkarte des Buntpapierverlegers Georg Christoph Stoy, Augsburg 1730».

86 *Sierpapier* 1994: 6.4 Kievitsmarmer[papier].

87 Ett annat exempel: Styvt omslag med grönbrunt överdragspapper sprängt med ljus grönt, rödsprängda snitt. Inlaga: P. J. Fischerström, *Uppgifter om kärr-jords fördelaktiga behandling*. Karlskrona, Kongl. amiralitets- boktryckeriet, 1813. Exemplar Forsbybiblioteket i Västerviks gymnasiebibliotek 2005.

88 Exempel: Pappersomslag av rödbrunt papper sprängt i vitt. Inlaga: N. H. Sjöborg, *Skånska palte boken*. Lund, Swanborg & comp., 1814. Exemplar Centralantikvariatet 1999.

89 Thon 1856, s. 126.

90 Doizy & Ipert 1985, s. 80.

91 *Sierpapier* 1994: 6.8 Bommarmarmer, 6.9 Boomwortelmarmer.

92 Thon 1856, s. 126.

Klisterpapper

>Klisterpapper> framställdes av färgat stärkelseklister som ströks på ett papper med bred pensel. På klistergrunden kunde man sedan teckna och trycka mönster direkt med fingrarna eller med olika redskap som kammar, penslar och svampar.⁹³ I klistermålningstekniken blandades flera metoder vars gemensamma nämnare är det klisterbestrukna papperet. Klisterpapper uppvisar bred variation i uttryck och användning. De enklaste klisterpapperen utfördes på makulatur och hade mycket begränsad bearbetning, två klisterbestrukna papper lades mot varandra och drogs isär så att molnformade rinnande och vegetativa mönster bildades. Men man finner också mängder av avancerad dekor och bearbetning, vågiga mönster av romber, ränder och prickar framställda med kammar och andra redskap som dragits över det bestrukna papperet. En del papper målades med två eller tre färger. Tekniken ger mönster som uppfattas som tredimensionella. Med små graverade block eller trissor trycktes också finare dekorer till mönster liknande dem på tapeter. Det var alltså fråga om >negativt blocktryck> på klistergrunden. Bild V:13.

Klisterpapperstillverkningen har sitt ursprung i Tyskland, från mitten av 1600-talet finns exempel på papper och från omkring 1700 fanns en etablerad produktion av klisterpapper. Det går inte att utläsa en entydig övergång från en mörk till en ljus färgskala på de klistermålade papperen även om en hel del ljusa papper återfinns från sekelskiftet 1800. De inhemskt producerade papperen hade ganska dova färger medan de importerade (i Sverige sällan använda) Herrnhutpapperen hade klara skarpa röda och blå färger. Rosa, röda och rödbruna papper var vanliga under 1700-talets andra hälft, under denna tid fanns också flerfärgade papper i rött, gult eller blått. Bild V:14. Årtiondena kring 1800 förekom en hel del ljust bruna och ockrafärgade och orange papper. Under 1800-talet dominerade violetta, brunvioletta och blå papper, ibland i mycket ljusa toner. Bild V:15.

Klisterpapper och sprängda papper var förhållandevis enkla att framställa och det är rimligt att anta att det förekommit en betydande lokal tillverkning av sådana papper. Belägg för det kan man bland annat finna i Läsesällskapet i Karlskrona och på Universitetsbiblioteket i Lund. De var därmed ett prisvärt alternativ till dyrare brokad-, karmarmorade och kattunpapper. Klistermålade papper användes ofta på enkla och billiga bokbinderiarbeten i halvsinn. Mönster- och färgrikedom var stor på en del av dessa produkter vilket säkerligen bidrog till trycksakernas säljbarhet. In på 1800-talet ser man klistermålade papper på förlagsartiklar avsedda för breda folklager så som katekes, almanacka

93 *Sierpaper* 1994: 7 Stijfselverpapier en stijfselverving.



BILD V:10. Halvskinnband med ljusa sprängda papper (vipäggsapper), 1700-talets senare hälft.

Från vänster till höger: Halvskinnband med slät rygg och guldtryckta linjer, beige sprängt papper, sign: »BUNDN HOS J:E:SVANBERG.» Inlaga: Linderholm, O., *Lärobok i naturläran*. Stockholm, J. S. Ekmanson, 1797.

Ljusbrunt halvskinnband med slät rygg och guldtryckta linjer, ljusbeige gult sprängt papper. Inlaga: Bastholm, Ch., *Andakts öfningar för nattwards gäster*. Stockholm, A. J. Nordström, 1799.

Ljusbrunt halvskinnband, fem bind med guldtryckta linjer, sprängt papper i beige. Inlaga: Campbell, D., *Donald Campbells Land-resa til Indien, och Fra Paolinos da San Bartolomeo Resor uti Indien*. Stockholm, J. Pfeiffer, 1801. Exemplar BD 2007.

BILD V:11. Halvskinnband med rödbrunt papper sprängt i ljust gråblått.

Inlaga: Broocman, C. U., *Magasin för föräldrar och lärare*. Stockholm,

Elmén och Granberg, 1810.

Exemplar BD 2007.



BILD V:12. Träsprängning. Halvskinnband med träsprängt papper, guld- och blindtryckt rygg, guldtryckt främre pärm: CvA (von Aken).

Inlaga: Nilsson, S., *Skandinavisk fauna. Fåglarna. Del II*. Lund, Berling, 1824.

Exemplar BD 2007.

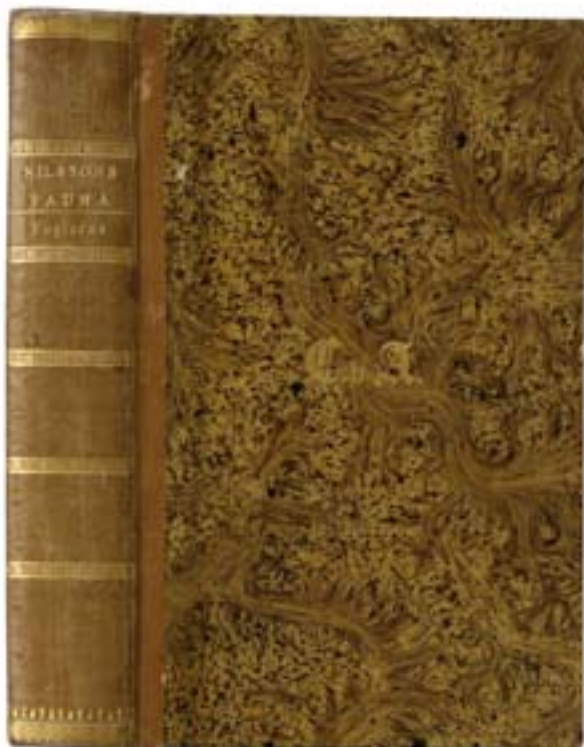

och enklare uppbyggelselitteratur.⁹⁴ Klisterpapper användes fram till mitten på 1800-talet på många bokbinderiarbeten, särskilt i landsorten.

Karmormorerade papper

>Karmormorerade papper> har orientalistiskt ursprung och brukade kallas för »Turkiskt papper».⁹⁵ Tekniken att karmormorera papper är egenartad och mönstren specifika för tekniken. Förfarandet bygger på att vätskor med olika densitet och kemisk sammansättning inte blandar sig med varandra. I ett kar med trögflytande vätska (cellulosaklister alt. ett avkok av karragenalg) droppas utspädda oljefärger som sprider sig i prickar och cirklar på vätskegrunden. Med pinnar och kammar (kammarmorering) tecknas mönster i de flytande färgformationerna. Kemikalier, till exempel oxgalla, får färgerna att expandera på ytan och lägga sig i olika formationer. Mönstret överförs till papperet när detta appliceras på badet och suger upp de flytande färgerna.⁹⁶ Varje papper blir unikt.

De första svenska exemplen på användning av marmorerade försättspapper kan dateras till 1640-talet. Under 1700-talets första hälft blev bruket av marmorerade papper mer allmänt. Papper med röda, blå, gula och gröna inslag dominerade med mönster i >kam>-, >eklövs>- och >spiralmarmor> på halvband och som försättspapper i skinnband.⁹⁷ Bild V:4. Friherre J. G. Sack på Bergshammar lät binda delar av sitt bibliotek i kammarmorerade papper med särskilda typtryckta titeletiketter.⁹⁸

Under den gustavianska tiden ersattes dessa mönster av de som Lindberg namngivit >granit>- och >gnejsmönster».⁹⁹ Mönstren, skriver Lindberg, är ordnade i prickformationer vilka flyter på och om varandra, vilka påminner

94 Exempel: Styvt omslagsband med violett klisterpapper, skuren. Inlaga: *Catalog öfver Skara kongl. gymnasii bibliotek*. Skara 1830. Flera exemplar noterade, i Skara stiftsbibliotek finns ett femtiotal exemplar bevarade, exemplar MRA 1999 och BD 2007. Styvt omslag med violett kamklisterpapper, gult snitt. Inlaga: *Almanach för året 1869. Till Lunds horisont*. Stockholm, P. A. Norstedt och Söner, u.å. Exemplar BD 2007.

95 *Sierpapier* 1994: 5 Bakmarmer[papier] en bakmarmering; Turkiskt papper: Orrelius 1797, s. 278–279; Holmberg annonserar försäljning av turkiskt papper i *Inrikes Tidningar* nr 89, 12/11. Stockholm 1789.

96 Wolf 1990, s. 2 f. ger en utförlig beskrivning av vad som sker vid själva marmoreringsprocessen.

97 *Sierpapier* 1994: 5.22 Kammarmer[papier]; 5.30 Eikbladkammarmer[papier]; 5.17 Spiralmarmor[papier], kallas av Lindberg efter franskt mönster för snäckmarmor.

98 Exempel: Styvt omslagsband med kammålade papper, genomträdna perg. bind, oskuren, tryckt ryggtiteletikett. Inlaga: (A. C. v. Marenholtz?), *Macht-konst, eller outöfelig guld-grufwa*. Stockholm, J. H. Werner, 1723. Namnteckn. G. Sack. Flera band av denna typ från Sacks bibliotek registrerade i Mats Rehnström, *Om Sveriges wälmåga & luftens beskaffenhet i Åbo*. Stockholm 2000, nr 145, avbildad tillsammans med flera kammarmorerade omslagsband. Ang. J. G. Sack och Bergshammarbiblioteket se Carlander, *Svenska bibliotek och ex-libris*. 1904, d. II:1, s. 342.

99 *Sierpapier* 1994: 5.4 Granitmarmer[papier]; 5.2 Kieselmarmor[papier]. Den marmorering Lindberg kallar gnejsmönster brukar benämnas stenmarmor eller kiselmarmer.

om mineralkornens strukturer i granit och gnejs.¹⁰⁰ Bild V:5. I Samuel Liljeblds samling finns ett stort antal marmorerade papper av denna typ bevarade, flera av dem avbildas i *Biblis* 1990. Samlingen innehåller 47 gnejs- och 69 granitmönster. Lindberg redogör för en färganalys av papperen efter Tanselles »A system of color identification for bibliographical description».¹⁰¹ I Tanselles system beskrivs färgens ton i tre styrkor, ljus, medium och mörk. Enligt Lindbergs analys är de mörka färginslagen få i materialet, mörkgrönt förekommer och någon enstaka mörkblå, övriga färger klassar Lindberg som medium eller ljusa. De vanligaste färgerna är blått, purpur, skärt, gult, svart och vitt, därefter grönt och brunt.¹⁰² Färgskalan domineras alltså av svala färger i en skala från ljus till medium i något gråaktiga toner. Lindbergs analys av Liljeblds samling pekar mot en ljusare färgsättning av böcker under den gustavianska tiden.¹⁰³ Som exempel på den sengustavianska tidens förtjusning i ljusa stenmarmorerade papper anför Lindberg Karl XIII:s bibliotek vars bokband excellerar i överdrags- och försättspapper. Den stora mängden och mångfalden pekar enligt Lindberg mot en lokal tillverkning av dessa papper.¹⁰⁴ Mönstren var i bruk under 1800-talets första årtionden men antar en mustigare och mörkare färgskala på 1820- och 1830-talet.¹⁰⁵ Bild V:16–18.

Blocktryckta papper

De äldsta mönstertryckta papperen framställdes genom högtryck och kallas »blocktryckta papper».¹⁰⁶ Tryckformen utgjordes av en trästock med ett mönster skuret i relief, ibland hade de också infällda metallband eller stift. Vid tryckning färgades stocken med klisterfärg som genom ett tryckförfarande överfördes till tyget eller papperet. Processen upprepades vanligen med samma eller kombinerades med en annan stock i en annan färg på papperet. Blocktryckta mönsterpapper tillverkades i Italien redan under 1400-talet och från 1500-talet var tillverkning och användning av mönstertryckta papper etablerad både i Italien och Frankrike. Ett tidigt svenskt exempel på användning av blocktryckta

100 Lindberg 1992, s. 97–98. Gnejsmönstret motsvaras av 5.17 Spiraalmarmorering och granitmönstret av 5.2 Kieselalmarmorering i *Sierpapier*, 1994, illustrationer s. 67 och 71. Se även planscherna 26–28 i Wolfe 1990.

101 G. Thomas Tanselle, »A system of color identification for bibliographical description» i *Studies in bibliography*, 20. Charlottesville 1967, s. 203–34.

102 Lindberg 1992, s. 96–99.

103 Exempel: Styvt omslag, blå stenmarmor med gula inslag, oskuren. Inlaga: P. L. de Maupertuis, *Den fysiska Venus eller Afhandling om djurens tillskapande*. Stockholm, J. C. Holmberg, 1784. Exemplar BD 2007.

104 Lindberg 1980, s. 240.

105 Exempel: Pappersomslag av stenmarmor i blått och brunt, skuren. Inlaga: A. G., Sjöström, *Theocriti idyllia. Particula sexta*. Helsingfors, Frenckell, 1831. Exemplar BD 2007.

106 *Sierpapier* 1994: 8 Blokdrukpapier.



MOTSTÅENDE SIDA

BILD V:13. Klistermarmorade papper
1777–1811, några odaterade utan inlagor.

Pappersband av blåviolett dragen klistermarmor, gul etikett. Inlaga: »Cadett Rulla för år 1799» (manuskript).

Pappersomslag av orange klistermarmor.
Inlaga: *Dissertation, maj 1812*. Lund, Berling, 1812.

Skinnyrggband med kammat och målat klisterpapper i violett och orange.
Inlaga: Svebilius, O., *Mårt. Luthers lilla cateches*. Stockholm, J. P. Lindh, 1811.

Pergamentryggband med rött kamklisterpapper.
Inlaga: Thomas a Kempis, *Den lilla Kempis*. Göteborg, S. Norberg, 1810.

Pappersomslag av ljusrött kamklisterpapper.
Inlaga: Winding, E., *Frågor för ungdomen*. Lund, J. Lundblad, 1804. Exemplar BD och HS 2007.



NEDAN

BILD V:14. Styva pappersomslag av kamklisterpapper i gult och blåviolett.

Inlaga: Jerusalem, J. F. W., *Betraktelser öfwer religionens förnämsta sanningar*. 1–3. Uppsala, J. Edman, 1783–86. Exemplar HS 2008.

OVAN

BILD V:15. Halvskinnband med grönt klisterpapper.

Inlaga: Sturm, C. C., *Betraktelser öfwer naturen*. 1–2. Tredje uppl. Lund, J. Lundblad, 1799. Exemplar BD 2008.



papper ger en liten lärobok tryckt i Stockholm 1710, *Bellum grammaticale*, bunden med ett blocktryckt överdragspapper. Trycket är utfört i svart och motiven av slingrande blommor och blad framträder vita. Bild V:19.

Under andra hälften av 1700-talet började »kattunpapper» spridas i Sverige.¹⁰⁷ Papperen har fått sitt namn efter kattuner, mönstertryckta bomullstyger vilka framställdes med samma teknik, färger och mönster som kattunpapperen. Kattunpapperen trycktes på vit botten och uppvisar en stor variation i mönster och motiv, allt från storblommiga flerfärgade mönster till enkla och strama geometriska monokroma mönster av prickar, linjer och geometriska former. Bild V:2–3 och 20.

Användningen av kattuntryckta papper i Sverige sammanföll som tidigare nämnts, med kattuntryckeriernas etablering under senare delen av 1700-talet. I södra Sverige, särskilt Skåne, var kattunpapper relativt vanliga.¹⁰⁸ Universitetsbokbindaren i Lund, Christian Bong använde dem exempelvis för sina arbeten under 1780-talet.¹⁰⁹ Många lundatryck, bland annat avhandlingar från sekelskiftet 1800, har ryggremsor eller omslag med kattunpapper i abstrakta mönster av ränder, prickar, trianglar och kvadrater eller med naturalistiska växtmotiv. I dessa småmönstrade papper i klara färger kan man se hur tidens stilideal och mode tar vägen från klädedräkt till bok.

Till gruppen blocktryckta papper räknas också de papper man kallar »bronsfernispapper».¹¹⁰ Papperen framställdes genom ett högtrycksförfarande där metallpulver vidhäftade papperet med fennissa. För den oerfarne betraktaren är dessa papper förvillande lika de djuptryckta papper som man kallar brokadpapper.

Djuptryckta papper: brokadpapper och präglade papper

»Djuptryckta papper» kallas papper som framställs genom ett tryckförfarande där formen lämnar en relief i papperet.¹¹¹ Till de äldsta och mest kända relieftryckta papperen hör »brokadpapper».¹¹² I äldre tid kallade man dem »Gullpapper», »blommerat papper» och »förgyllt Nürembergers papper».¹¹³ Deras guldglänsande och färgrika dekor gav dem en exklusiv karaktär som påminnde om brokadtyger och gyllenlädertapeter. Papperen har mönster av stiliserade blommor och blad eller figurer i gul eller vit bladmetall på en ofärgad vit eller

107 *Sierpapier* 1994: 8.3 Sitspapier.

108 Dal 1994, s. 74.

109 Karlsson 1939, s. 112–113.

110 Haemmerle 1977, s. 69–74; *Sierpapier* 1994: 8 Blokdruckpapier, 8.4 Bronsvernisdruk.

111 *Sierpapier* 1994: 9 Reliefdruckpapier.

112 *Sierpapier* 1994: 9.2 Brokaatpapier.

113 Salivius 1746, s. 64; Orrelius 1797, s. 278–279; Samuel E. Bring, *Boktryckerierna i Uppsala*, 1–2. Uppsala 1962–64, del 2, s. 57.

färgstark en- eller flerfärgad botten. Papperen var ofärgade vita eller färglades med klisterfärg som målades för hand över hela papperet eller fläckvis i olika färger. För att förstärka kontrasten till den glänsande metallen användes klara starka färger av grönt, gult, rött, purpur, blått och violett.¹¹⁴ Abstrakta mönster med arabesker, prickar och geometriska former förekommer också. Brokadpapper framställdes genom tryckning från en graverad koppartrycksplåt eller cylinder vars värme, höga tryck och bindemedel fixerade bladmetallen på papperet.¹¹⁵ Det var den djupa gravyren i plåten som efterlämnade den karaktäristiska reliefen i papperet. Bild V:21.

Brokadpapper började tillverkas i Augsburg i Tyskland kring 1700 och på kort tid etablerades där en omfattande tillverkning som bland annat gick på export. I Sverige användes importerade brokadpapper från tidigt 1700-tal till omslag, gärna i kombination med guldsnitt, för dedikationsexemplar av avhandlingar och tillfällestryck.¹¹⁶ Den inhemska tillverkningen av brokadpapper inleddes, som nämnts, i Alingsås vid Alströmers manufakturfabrik och fortsattes i Stockholm av bland andra guldslagare Johan Holmgren.

Brokadpapper var dyra och de hade sin största användning som just omslag och överdragspapper till olika tryck, de förekommer mer sällan som pärm-papper på halvband eller försättsblad i bokband. Den lundensiska taxan för inbindning av dissertationer visar att själva överdragspapperet utgjorde den största kostnaden vid inbindning i omslagsband. Lundataxan omfattade inte bara priser på »Güllpapper» utan också på »türkiskt papper».¹¹⁷ Häftningen betalades per hundra band medan omslagning, skärning och förgyllning istället betalades per band. Dissertationer tryckta på postpapper kostade efter häftning »För Güllpapper beskiärning förgyllning» en skilling nio runstycken. Samma arbete kostade nio runstycken om ägaren själv stod för överdragspapperet, och utan förgyllda snitt kunde samma band fås för fyra runstycken. Här framträder papperets stora andel i kostnaden tydligt vid inbindning av band med brokadpapper.

Till gruppen relieftryckta papper räknas också en typ av papper som kallas »präglade papper».¹¹⁸ De första präglade papperen var de så kallade maroquin- och saffianpapperen, vilka började tillverkas under 1800-talets första decennium.¹¹⁹ Dessa starkt glättade och enfärgade papper erhöi sin fint reliefartade

114 Haemmerle 1977, s. 77–120.

115 *Sierpapier* 1994: 9 Reliëfdruckpapier, 9.2 Brokaatpapier; Haemmerle 1977, s. 77–120.

116 Bring 1964, del 2, s. 57; Exempel: Pappersomslag av brokadpapper, förgyllt snitt. Inlaga: P. Ekerman, *De rosa aurea pap.æ.* Uppsala 1762. Exemplar BD 2007.

117 *Taxa för Kongl. Academiens bokbindare i Lund hvarefter Disputationers inbindning kommer at betalas.* LUBA Serie C. 1774 Åhrs Bibliotheksräkningar. Löst blad i räkenskaperna.

118 *Sierpapier* 1994: 9.3 Gegaufreerd papier.

119 Wolfe 1990, s. 25 och 31.



BILD V:16. Karmarmorerade papper 1804–1816.

Vänster: Ljusbrunt halvskeinband med stenmarmor. Inlaga: Lafontaine, A., *Eugenie, eller seger öfver kärleken*. Jönköping, J. P. Lundström, 1815–1816; Brunt halvskeinband med stenmarmor. Inlaga: Cicero, M. T., *Brutus sive de claris oratoribus liber...* Lund, J. Lundblad, 1804. Exemplar BD 2007.



BILD V:17. Karmarmorerade papper 1820-tal.

Vänster: Pappersband i granitmarmor. Inlaga: Nilsson, S., *Historia molluscorum Sveciae*. Lund, Berling, 1822; Halvskeinband med stenmarmor. Inlaga: Ehrenheim, F. W. von, *Samlingar i allmän fysik*. Stockholm, O. Grahn, 1822. Exemplar BD 2007.



BILD V:18. Karmarmorerade papper 1830-tal.

Övre vänstra hörn: Mörkbrunt halvsjkinband med agatmarmor. Senare band, inskrift från 1835. Inlaga: Piquenard, J.- P., *Adonis, eller den förträfflige negern*. I-II. Strengnäs, A. J. Segerstedt, 1802; Violettt halvklotband med agatmarmor. Inlaga: Bernhard, C., *Ett år i Köpenhamn*, m.fl. ur *Kabinettsbibliothek af nyaste litteraturen*. Stockholm, N. H. Thomson, 1838; Nedre vänstra hörn: Ljusbrunt halvsjkinband med kammarmorerat papper. Inlaga: Bulwer, E. L., *Pilgrimerne vid Rhen*. I-II. Stockholm, L. J. Hierta, 1835; Nedre högra hörnet: Mörkbrunt halvsjkinband agatmarmor. Förlagsband: på titelbladet står tryckt: »Exempl. kostar bundet 1 R:dr 16. sk. B:ko.» Inlaga: Palmblad, W. F., *Lärobok i den äldre och nyare fysiska och politiska geographien*. Örebro, N. M. Lindh, 1842; Ovanpå: Brunt halvsjkinband med karmarmor. Inlaga: Flodman, J. C., *Hjelpreda för menige mans barn*. Örebro, N. M. Lindh, 1849. Exemplar BD och HS 2007.

yta genom tryckning mot graverade plåtar eller cylindrar i en kalenderpress. Papperens mönster efterbildade getskinn med lång gräng som kommit på modet i Frankrike. Papperen blev mycket populära och användes i stor skala från 1810-talet och framåt. Under 1820-talet präglades också papper med abstrakta reliefmönster av ränder, rutor och stjärnor. Papperen var högglossiga och relativt ömtåliga. I Sverige påträffas de bland annat på dedikationsband från 1820 och 1830-talen.¹²⁰ Även dessa till hälften maskinellt framställda papper blev mycket populära och de ersatte successivt handtillverkade papper, de förbådar därmed den maskinella och industrialiserade tillverkningen av dekorerade överdragspapper. Bild V:22.

I Sverige presenterades tekniken att framställa maroquinpapper av Georg Scheutz i *Journal för manufaktur och hushållning* 1834.¹²¹ Scheutz uppgifter har franskt ursprung, de är hämtade ur *Bulletin de la Société d'encouragement pour l'industrie nationale*. Tillverkningen framstår som relativt tidskrävande, beskrivningen upptar två och en halv sida och är inte helt okomplicerad. Tillverkningen inleddes med kokning av lim på kalv- eller fåröfoter. Beredningen av papperet skedde genom fem till sex bestrykningar av det tillredda limmet med torkning mellan varje bestrykning. Därefter följde ett antal strykningar med beredd färg. Innan prägling av det infärgade papperet i koppartryckspress kunde göras limmades papperet ånyo och beströks med en blandning av alun, salpeter och vinstenskristaller.

3. FÄRG SOM MODE OCH KOMMERSIELL KRAFT

Flertalet böcker under senare delen av 1700-talet bands i halvband och pappersband och som en följd blev färgade och dekorerade papper en naturlig del av bokens estetiska uttryck. De dekorerade papperen var dyra importvaror och inte alls okontroversiella att använda under 1700-talet. I Uppsala påpekade konsistoriet 1717 att »förgyllt Nürembergers papper» endast fick användas till fem eller sex exemplar av en dissertation, övriga exemplar skulle utdelas utan omslag och förgyllning.¹²² Bruket av mönstrade och färgade papper kan

120 Exempel 1: Styvt omslag med präglad och glättad ljusst rosa papper, guldsnitt. Inlaga: J. Svanberg, *Berättelse öfver försök till bestämmande af secundpendelns längd och vattnets tyngd*. Stockholm, P. A. Norstedt & Söner, 1825. Exemplar BD 2007. Exempel 2: Fodrat omslag av ljusblått präglad papper, fria försatts, guldsnitt. Inlaga: Dorethea Dunkel, *Dramatiska och lyriska försök. Andra häftet*. Göteborg, S. Norberg, 1828. Exemplar Sv. Bokmuseum. Samlingarna till Svenskt Bokmuseum förvaltas av Einar Hansens Biblioteksstiftelse och förvaras som deposition i Universitetsbiblioteket i Lund.

121 *Journal för manufaktur och hushållning*. G. Scheutz, Stockholm, 1834, s. 307–310.

122 Bring 1964, del 2, s. 57.

knytas till 1700-talets debatt om lyx, överflöd och konsumtion. Denna debatt var en del av de ekonomiska och politiska tankegångar som grundade sig i merkantilistiska idéer om att en inhemsk produktion var bra för landets ekonomiska utveckling. Merkantilister och förespråkare för överflödskonsumtion och inhemsk tillverkning av lyxartiklar, såg detta som en motor i ekonomin, bland dem fanns manufakturkommissarien Erik Salander, nationalekonomen Johan Fredrik Kryger, kammarrådet Anders af Botin och kommersrådet Anders Nordencrantz.¹²³ En annan företrädare var Anders Johan Höpken som i ett tal till Vetenskapsakademien, »Om yppighetens nytta» 1740, formulerade flera av dessa ekonomiska tankegångar.¹²⁴ Motståndarna till denna ekonomiska teori menade, utifrån teologiska och moraliska utgångspunkter, bland annat att överflöd »förleder människor till lättja, gör tanken slö och kroppen oskicklig».¹²⁵ Den ekonomiska debatten resulterade bland annat i ett stort antal överflödsförordningar under 1700-talet, 20 av dessa påtalade människors livsföring och levnadssätt, de viktigaste kom 1720, 1731, 1766 och 1794. Överflödsförordningarna fyllde flera funktioner. Till viss del var de ett sätt att reglera importen av dyra konsumtionsvaror av kolonialt ursprung – genom sin kontroll av människors levnadsvanor och konsumtionsmönster fungerade de också som ett politiskt maktmedel. Den strängaste överflödsförordningen infördes av mösspartiet vid deras maktövertagande under 1765–66 års riksdag. Denna förordning förbjöd införsel och konsumtion av kaffe, choklad, arrak, punsch, likörer med mera. Folkets klädedräkt reglerades även i detalj genom beslut i sockenstämmoprotokoll.¹²⁶ Under de ekonomiskt kärva åren och efter Napoleonkrigen diskuterades nya förordningar 1813 och 1817 men dessa kom aldrig till stånd. Trots alla restriktioner ökade förbrukningen av kaffe, socker, färgpigment och andra exotiska varor.¹²⁷ Debatten kring konsumtion av färg kan bland annat följas i sockenstämmoprotokollen. Bland bönderna fanns en ganska avog inställning till användningen av färg enligt protokollen. Männen avsåg sig ofta själva att bära färgad klädedräkt och kvinnorna påbjöds att dra ner på kläder med dyr äkta färg och bruk av sidentyger. Färgens dragningskraft var dock större än alla husbönders förmåga att kontrollera sitt husfolk. »För-

123 Christer Ahlberger, *Konsumtionsrevolutionen. 1, Om det moderna konsumtionssamhällets framväxt 1750–1900*. Göteborg 1996, s. 42.

124 Anders Johan von Höpken, *Tal, om yppighets nytta. Hållit för kongl. svenska vetenskaps akademien, år 1740*. Stockholm, Kongl. antiq. archiv. boktryckeriet, 1741. För en introduktion till denna av många behandlade debatt och därmed förknippad ekonomi och politik se exempelvis Runefelt 2004; Lars Magnusson, »Det ekonomiska tänkandet i Sverige – en översikt» samt Jonsson & Runefelt båda i Morell & Hedenborg 2006, s. 319–343; Müller 2004.

125 Cit. ur Ahlberger 1996, s. 42.

126 Under 1800-talet bar sockenstämman upp ett omfattande lokalt självstyre. NE: <http://www.ne.se.ludwig.lub.lu.se/lang/sockenstamma> (2009-10-30).

127 Jonsson & Runefelt 2006, s. 321, 333–34.



BILD V:19. Pappersomslag, blocktryck i svart.

Inlaga: Spangenberg, J., *Bellum grammaticale*. Stockholm,
Julius G. Matthiæ, 1710. Även avbildad Casinge 2003, post 485.
Exemplar BD 2007.



BILD V:20. Pappersomslag av blocktryckta papper, kattunpapper.

Inlagor: fyra lundadissar från 1794, 1805, 1811, 1813, samtliga i 4:0 och tryckta av Berling. Underst: Rothstein, J. R., *Tal, då prosten och kyrkoherden ... Nils Olin och desz maka ... Eva Beata Törngren firade minnet af en 50 års ägta sammanlefnad*. Lund, J. Lundblad, 1802.

Exemplar BD och HS 2007.

samlingens önskan är väl nu som förr, att inga färgkläder, måtte tillåtas, men kan svårligen hålla sitt beslut, utom höga överhetens åtgärd.»¹²⁸ I *Kattuntryck* skriver Ingegerd Henschen att åren kring 1800 översvämmades landsbygden med tryckta fabriksvaror.¹²⁹ Under 1800-talets inledande decennier kom också genombrottet i Sverige för bomull, tidigare hade den varit för dyr.¹³⁰ Vad som tilltalade konsumenterna med dessa tryckta tyger, enligt Styles, var inte bomullen i sig eller de indiska mönstren utan deras förmåga att bära färg i kombination med deras låga pris.¹³¹ Så snart de engelska producenterna behärskade de nödvändiga tryckteknikerna blev design och produktion av dessa varor nationell. Tygerna, precis som papper för tapeter och böcker fyllde därmed en medierande funktion. Varornas färg och material invercade på detta sätt på konsumtionen i stora befolkningsskikt. De fyllde en ostentativ funktion, varorna bar på nyhetens och modets identitetsskapande kraft, både på ett individuellt plan och i ett ståndsperspektiv.

Bland förläggare och bokhandlare kan man också se att en ökad användning och förståelse för färg och mönster som kommersiell faktor. Produktionen av kolorerade kistebrev och psalmböcker växte de sista decennierna av 1700-talet. En färg som med all tydlighet visar på denna medvetenhet och som också användes på flera exklusiva förlagsprodukter var orange. Den orange färgen var en del av den etruskiska stilen som introducerades under 1770-talet i England och som spreds i inredning och mode över Europa.¹³² Orange färg framställdes av blymönja, ett dyrbart pigment vid denna tid och färgen förekom endast i detaljer i mönster på till exempel tapeter. Vid sekelskiftet 1800 blev den orange färgen tillsammans med svart högsta mode i inredningen. En av de första att använda sig av den orange färgens dragningskraft för sina förlagsprodukter var den tyske bokförläggaren Friedrich Bertuch (1747–1822). Hans framgångsrika och välspredda modetidskrift *Journal des Luxus und der Moden* utkom från 1786 till 1827 i omslag tryckta på lysande orange glättad botten. Tidskriften var den första modejournalen som fick stor genomslagskraft i Tysklands övre medelklass, den riktade sig till en välutbildad publik av kvinnor och män och spreds till många länder. Denna allmänkulturella tidskrift förmedlade senaste nytt inom de flesta områden, musik, litteratur, teater, och den berättade i text och bild om mode, möbler, inredning och andra exklusiva varor. Som trycksak och kommersiell produkt var tidskriften också en del av den kultur som den

128 Ahlberger 1996, s. 128–131.

129 Henschen Ingvar 1992, s. 117.

130 Jonsson & Runefelt 2006, s. 321–322.

131 Styles 2007, s. 112.

132 Ursula Sjöberg, »Adam Petter Holmberg and the Etruscan syle» i Stavenow-Hidemark 2009, 20–35, s. 23–25.

hade ambitionen att förmedla, ett medium för nya kulturella praktiker där läsning och konsumtion utgjorde centrala ingredienser.¹³³

Förläggaren V. F. Palmblad hade näsa för vad som låg i tiden. Åren 1810 till 1813 publicerade han tidskriften *Phosphoros* också i orange omslag. Enligt Palmblad var månadsskriftens hela formgivning – omslagets färg, vinjetten och hela den anda som den skrevs i – ett sätt att väcka uppmärksamhet.¹³⁴ En annan förläggare, om än på den mer populära delen av fältet, Lindh i Örebro, använde också den orange färgen på en av sina exklusiva publikationer, Buffons *Natural-Historia*, som publicerades i fyra häften med 42 graverade planscher i liten oktav 1806–1807. Bild V:1. I *Örebro tidning* från 1803 och 1804 kan man läsa att i den lindhska tryckeriboden förmedlades tapeter från tapettillverkaren och dekorationsmålaren Adam Petter Holmberg i Stockholm, och där fanns att bese »alla till Rum hörande Ornament, såsom Friser, Figurer, Basreliefer, Termer, Draperier och Dörrstycken m.m., tryckta på papper så väl med Kopparplåtar som Trädformar.»¹³⁵ Holmberg använde sig av färgkombinationen orange och svart i flera av sina tryckta friser och överstycken.¹³⁶ Man får förmoda att Nils Magnus Lindh tog intryck av Holmbergs skickliga produktion av inredningsornament. Ett annat exempel är A. Berquins *Samlade arbeten* som gavs ut i fyra delar av H. A. Nordström på eget förlag 1808–1810 i ett orange förlagspappersband. Nordström måste ha hyst vissa förhoppningar om upplagens försäljningsmässiga framgångar eftersom han kostade på den en bättre inbindning. Detta är ett av de första inhängda förlagspappersbanden på svensk bokmarknad. Bild V:23. Bokpuffar från 1808 och 1809 beskriver utförligt bokens innehåll och form, och den såldes i »koloreradt pappband.»¹³⁷ Under 1820-talet framkom nya fyndigheter av blymönja och priset på färgen sjönk. Man kunde då tapetsera hela rum i lysande orange, men som färg till exklusiva och dyrbara förlagsartiklar upphörde färgen att användas.¹³⁸

133 Wurst 2005, kap. 6; Ett annat exempel på tryckta omslag på orange botten är Ehrensvärds *Resa till Italien, 1780, 1781, 1782* som gavs ut i en ny upplaga i kvartoformat av Fredrik Boye och tryckt av C. Deleen 1819 (1:a uppl. 1786). Boye var också utgivare av *Konst- och Nyhetsmagasin* 1818–1823, den tidskrift på svensk bokmarknad som ligger närmast Bertuchs *Journal* till form och innehåll. Jfr frontespis.

134 Söderlund 2000, s. 276; Per Wästberg, & Anita Theorell, *Resa i tysta rum: okända svenska slottsbibliotek*. Stockholm 2004. *Phosphoros* i orange omslag avbildas s. 119, liggandes på blå stenmarmorerade omslag.

135 Här citerar ur Henschen Ingvar 1992, s. 94. Se även avbildningar på Holmbergs orange och svarta tryck s. 94–95.

136 Sjöberg 2009.

137 Henrik Andersson Nordström, *Anmälan*. Stockholm, H. A. Nordström, 1808; Nordström använde också blå glättade omslag till sina förlagsartiklar; Exempel: Blått tryckt glättat omslag, oskuren. Inlaga: W. Hisinger, *Samling till en mineralogisk geografi över Sverige*. Stockholm, Nordström, 1808. Mats Rehnström antikvarat: www.antikvariat.net (2008-03-09).

138 Henschen Ingvar 1992, s. 108, samt illustration samma sida.



BILD V:21. Pappersomslag av brokadpapper.

Inlagor: Berch, A. & Törnsten, O., *Nättra sokn lin-säde i Ängerrmanland*. Uppsala, L. M. Höjer, 1753.

Berch A., & Hisingh, *Försök till åkertägt af sänkjord*. Uppsala, L. M. Höjer, 1753.

Berch, A., & Uhr, I. J., *En brukspatrons egenskaper*. Stockholm, L. Salvius, 1750.

Berch, A., & Westbeck, G., *Tankeförsök om särskilda näringars särskilda idkande*. Uppsala 1747. Samtl. ur Rehnström 2000, post 14, 11, 15 och 17.

TILL HÖGER

BILD V:22. Pappersband med orange präglat papper.

Inlaga: Hugo, V., *Bug-Jargal*. Christianstad, L. Littorin, 1833. Exemplar BD 2007.

NEDAN

BILD V:23. Några av H. A. Nordströms publikationer tryckta på orange målade papper, samtl. emissionsband.

Från vänster till höger: Styvt omslagsband, tryck på orange målat papper. Inlaga: Hisinger, W., *Samling till en mineralogisk geografi öfver Sverige*. Stockholm, H. A. Nordström, 1808.

Inhängt pappersband, tryck på orange målat papper, tryckt påklistrad titeletikett. Inlaga: Berquin, A., *Samlade arbeten*. Del 1. Stockholm, H. A. Nordström, 1808.

Inhängt pappersband, tryck på orange målat papper. Annan bandemission, denna med längsgående ryggtitel tryckt på överdraget. Inlaga: Berquin, A., *Samlade arbeten*. Del 1. Stockholm, H. A. Nordström, 1808. Exemplar BD 2007.

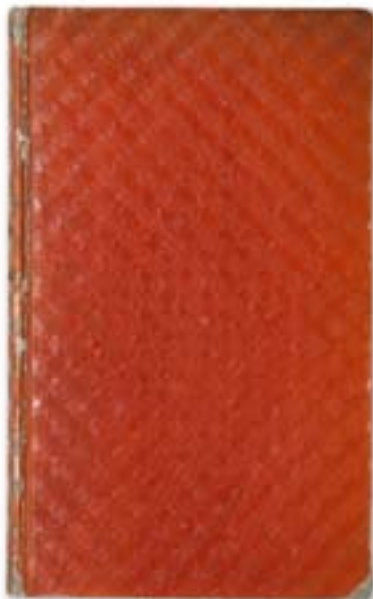

Färg utnyttjades också för att marknadsföra nya titlar. År 1812 annonserade bokhandlare Utter del 1 och 2 av Gustaf Brolings *Anteckningar under en resa i England* häftade i blått papper.¹³⁹ I juli samma år annonserade han »Bref om Fruntimmers uppfostran, af Carolina Rudolphi, 32 sk B:o, med culört omslag».¹⁴⁰ Ett talande exempel på färgens och formens kommersiella betydelse finner man i två parallellannonser från Utter och Wiborg i *Dagligt Allehanda* 1811. Annonseringen i detta nummer är ganska omfattande och samma titlar saluförs av flera boklådor. En av de titlar Wiborg säljer är *Kärleksqwäden* i pappersband för 18 skilling och hos Deleen för 16 skilling, men Utter erbjuder samma titel i två utföranden: »Kärleksqwäden, 18 sk. med coleurt omslag, och 16 sk. med hwitt dito».¹⁴¹ Färgen på omslaget var orange!¹⁴² Jfr frontespis. Bland andra förläggare och bokhandlare som sålde förlagsartiklar i »wackra» och färgade pappersband fanns bland andra C. Deleen i Stockholm och J. P. Lundström i Jönköping.¹⁴³ Förläggaren Em. Bruzelius tvekade inte heller att framhålla färg i sin annonsering av till exempel kalendrar och almanackor.¹⁴⁴

Materiell och estetisk variation – sammanfattning

Det skifte i bokformgivning som ägde rum under senare delen av 1700-talet kan knytas till en växande produktion och kommersialisering av tryckta medier; färgade och dekorerade papper hade flera funktioner att fylla i denna process. Multikolorerade brokadpapper, ljust äggskalsfärgade och ockragula klistermarmorade och sprängda papper, flerfärgade kattunmönster på vit botten, stenmarmoreringar i blekt blå, gröna, purpur och gula färger huller om buller, monokrona papper i ljust gult, blått och rosa, intensivare i glättad orange, blått och grönt signalerade genom sin rika variation och färgrikedom en känsla av

139 *Stockholms Posten* nr 96, 27/4. Stockholm 1812.

140 *Stockholms Posten* nr 168, 23/7. Stockholm 1812; Caroline Rudolphi, *Bref om fruntimmers uppfostran*. Stockholm, O. Grahn, 1811. Tryckt omsl.

141 *Dagligt Allehanda*, nr 63, 15/3. Stockholm 1811; Lorenzo Hammarsköld, *Kärleks-qwäden*. Uppsala, Stenhammar och Palmblad, 1811.

142 Jfr not 1 och Casinge 2003, post 224 samt plansch med exempel på Hammarskölds produktion. Omslaget är orange. Jfr även SB17.

143 Carl Erik Deleen, *Förteckning på i Sverige utkomna böcker, m.m. som säljas i C. Deléns et comp. bokhandel i Stockholm*. Stockholm, Strinholm & Hæggström, 1814; Carl Erik Deleen, *Till salu i Deleens & comp. bokhandel*. Stockholm, Marquardska tryckeriet, 1817; *Tillkännagivande: Från trycket har [...] utkommit*. [Bokpuff]. Jönköping, Lundström, 1830; Emanuel Bruzelius, *Förteckning på böcker och skrifter, musikalier m.m. dels på eget förlag tryckte, dels i större mängd tillköpte, som säljas hos Em. Bruzelius, bokhandlare i Stockholm och Upsala, uti desz boklådor under Carlstads pebrmesza, Westerås mormesza, Örebro hindersmesza och Christinehamns fasting, samt hos de flesta andra bokhandlare och bokhandelskommissionärer i Stockholm och landsorterne. Maj 1819*. Uppsala, Em. Bruzelius, 1819.

144 Bruzelius 1819; För engelska exempel på färgade överdragspapper till förlagspappersband se McLean 1983, s. 19.

överflöd och lyx. Samtidigt öppnade papperen genom sin relativa billighet upp för konsumtion i en ny anda. Variationen i färger och mönster var också ett sätt att skapa produktdifferentiering – varje bandform och färg hade sitt läsesätt.¹⁴⁵ Boken var främst ett svart-vitt medium och de mönstrade och färgrika omslagen framstår i säljande och moderiktig kontrast till detta faktum. I *A sense of order. A study in the psychology of decorative art* (1979) skriver E. H. Gombrich att färg som är skild från form är fascinerande och som exempel lyfter han fram de marmorade papperens fläckiga och marmorade prickar och bubbler. Dessa formationer undflyr ögats strävan efter former och gränser. De verkar istället genom att signalera en textuell materialitet – den tryckta boksidan.¹⁴⁶ De dekorerade papperens estetiska variationer – de marmorade och klisterarbetade papperen var unika – finner också sin motsvarighet i produktionen av texter som vid den här tiden passerat överskådligt omfång. Papperet blev på detta sätt bärare av en materiell och estetisk variation som motsvarades av den mångfald texter läsaren mötte under denna tid. Nya tekniker för att färga, trycka, prägla, förgylla, lacka och ytbehandla olika material etablerades också under 1700-talet inom all varuproduktion. Materiell och estetisk variation blev på så sätt central för produktutveckling och framväxten av mer kvalificerade varumarknader.¹⁴⁷

Suget efter, och den tilltagande användningen av dekorerade papper kan avläsas i ett europeiskt perspektiv. I Frankrike växte det fram en regelrätt industri för tillverkning av dekorerade papper. I Tyskland expanderade en liknande industri kraftigt under de sista decennierna av 1700-talet. Dekorerade papper var på modet och tillverkningen rapporterades och illustrerades med pappersprover bland annat i *Journal des Luxus und der Moden* 1787 och 1788.¹⁴⁸ Samtidigt blev konsten att på olika sätt färga, mönstra och marmorera papper inte längre förbehållen privilegierade hantverkare. Infärgning och bearbetning av papper, skinn och boksnitt upptog en ansenlig del av många bokbindarmanualer: Prediger 1741, Greve 1822 och Thon 1832.¹⁴⁹ I Sverige publicerades Thons handledning 1856 och titeln talar sitt tydliga språk *Den skicklige bokbindaren. Fullständig anvisning att häfta och binda böcker i papp- läder- pergament-, siden- och sammetsband, färga, spränga, marmorera, förgylla m.m. snitt, rygg och permar med talrika marmorerings- färgningssätt,...* Recepten var inte längre hemliga. Sverige var en del av den europeiska bokmarknaden, vår import av

145 Styles 2000.

146 E. H. Gombrich, *The sense of order: a study in the psychology of decorative art*. Oxford 1979, s. 142.

147 Berg 2005, s. 44.

148 Wolfe 1990, s. 33–34.

149 Wolf 1990, s. 30–31.

material och estetiska impulser såväl som kunskap om bokproduktion och faktiska förlagsartiklar var betydande.

Parallellt med etableringen av en inhemsk produktion av dekorerade papper pågick en relativt omfattande import av papper till landet. Papperen användes i kommersiella syften inom bokproduktion och handel både av förläggare och bokhandlare. Färdigbundna böcker i attraktiva kolorerade, billiga och funktionella band var lättare att sälja än obundna böcker. Förläggarna utnyttjade också färgens starka dragningskraft i marknadsföringen av sina förlagsprodukter. Nordström, Deleen och Lindh tryckte betitlade överdrag som annonserade bokens innehåll på stark färgbotten. Genom de tryckta överdragen fick förlagspappersbanden från de sista decennierna av 1700-talet en ny formgivning. De nya handels- och förlagsbanden kan ses som ett tecken på den kommersialisering av bokmarknaden som ägde rum under senare delen av 1700-talet och under 1800-talets första hälft.

II. Tryckta omslag

I. INLEDNING

På bakpärmen till *Samlingar för hjertat* (1802–08) har förläggaren Samuel Norberg låtit trycka denna text: »Exemplaret häftadt kostar En R.: B:co, en Skärf, som troget skall användas till någon lättnad för sådana Föräldrars hjertan, hwilka ömma för sina Barns Christerliga upfostran.» Bild V:24. Det här är ett ganska tidigt exempel på explicit marknadsföring som visar hur snabbt förläggarna anammade de tryckta omslagens alla fördelar i marknadsföringen av sina förlagsartiklar. Genom att vädja till köparens känslor som förälder och kristen försökte Norberg övertyga om kvaliteten på sitt förlag.

Framväxten av de tryckta omslagens former och stilar under senare delen av 1700-talet är ett stort och intressant fält som kan studeras ur olika aspekter. I detta sammanhang är avsikten att visa hur de tryckta omslagens innehåll och form, det vill säga deras budskap och dekor användes för att sälja den tryckta boken. De tryckta omslagens främsta funktion var att marknadsföra publikationen. I *The Title-page, its early development 1460–1510* (2000) beskriver Margareth Smith titelbladets uppkomst under handpressperiodens första femtio år. Titelbladets funktionella och kommersiella betydelse för spridning av böcker behandlas också av bland andra Febvre & Martin i *The coming of the book* (1976) och av bokhistorikern Rudolf Hirsch i »Title pages in French in-



BILD V:24. Tryckt överdrag på bestruket papper, hårda pärmar, jämnskuren i övre och nedre kant, emissionsband.

Inlaga: *Samlingar för Hjertat. – Fem häften i ett band.* Göteborg, S. Norberg, 1802–1808. Exemplar BD 2007.

cunabulas, 1486–1500».¹⁵⁰ Smiths och andra författares förklaringsmodell är ekonomisk. I analogi med Smiths studie behandlas titelbladet i det följande med samma kommersiella grundtanke som förklaring till de tryckta omslagens introduktion och etablering under de sista årtiondena av 1700-talet. Direkta jämförelser mellan titelblad och omslag kan också göras både i form, innehåll och framväxt. Jag menar även att titelbladets säljande funktioner överfördes från titelbladet till det tryckta omslaget. Successivt fick det tryckta omslaget överta och spela rollen som annonsör – reklampelare – för den tryckta boken medan titelbladet används för kvalitetsmärkning (av producenten) och identifikation (av konsumenten).

Titelbladets och det tryckta omslagets innehåll utgör det som den franske litteraturteoretikern Gerard Genette kallar paratexter. Paratexten är det ramverk som omger en tryckt text och som introducerar och förmedlar texten till läsa-

¹⁵⁰ Febvre & Martin (1958) 1976, s. 83–86; Se även Rudolf Hirsch, *Printing, selling and reading 1450–1550*. Wiesbaden (1967) 1974, s. 72–73 och »Title pages in French incunabulas, 1486–1500» i *Gutenberg-Jahrbuch, Mainz 1978*, s. 63–66; Se vidare Smith 2000, s. 16, not 14.

ren.¹⁵¹ Exempel på paratexter är författarnamn, titlar och rubriker, innehållsförteckningar och annan information som återfinns på titelblad och tryckta omslag. Genettes begrepp är intressant på många sätt men det arbetar på innehållsnivå och i relation till ett verk, och är svårare att applicera på dokumentnivå. Det är visserligen denna typ av texter som studeras i sammanhanget men här handlar det primärt om kommersiella, funktionella och estetiska värden. Paratexten utgör snarare ett verktyg i en litterär än i en materielbibliografisk analys och beaktas inte särskilt i det följande.

I sin studie av titelbladet beskriver Smith hur de första korttitlarna (label-title) successivt försågs med illustrationer, dekorerade ramar och tryckarmärken.¹⁵² Efter hand lämnades mer och mer information på titelbladet som identifierade och marknadsförde den tryckta boken. Och när titelbladet övergick från att namnge till att informera om boken växlade dess roll från att vara informativ till att bli säljande.¹⁵³ Titelblad är utmärkande för tryckta böcker och dess utveckling ett av boktryckarnas främsta bidrag till den tryckta bokens vidare produktion och spridning.¹⁵⁴ Man kan se titelbladet som en etikett eller påskrift som annonserar den tryckta texten och ger den en identitet (och i den meningen är den en paratext), men inte nödvändigtvis som en del av verket. Titelsidor och omslag lämnar information om produkten och dess framställning. Denna information behandlar inte texten utan textens produktionsförhållanden. Enligt Smith var titelbladet ett resultat av den ekonomi som boktryckarkonsten implicit förde med sig genom massproduktion. De många exemplaren av en tryckt text behövde skydd under den tid som förflöt mellan tryckning, inbindning och försäljning. Det kunde ta flera år innan en bok blev såld. Till skydd för texten lämnade tryckarna det första bladet (ibland bara sidan) i första lägget av trycket blankt, på detta första blanka blad började man trycka en korttitel för att kunna identifiera texten.¹⁵⁵ Denna korttitel fick mycket tidigt en marknadsförande funktion. I sin studie över titelbladets stilutveckling under 1700-talet skriver Nicolas Barker: »note the efficiency of the title-page as an advertisement: stress of the main word, stress of the printer's name and mark».¹⁵⁶ Samma typografiska former kan studeras på de tryckta omslagen.

151 Gérard Genette, *Paratexts: thresholds of interpretation*, Cambridge 1997. För kommentar se Dahlström 2006, s. 86–91.

152 Smith 2000.

153 Smith 2000, s. 22.

154 Smith 2000, s. 11; Eisenstein 1979, del 1, s. 106.

155 Smith 2000, s. 15–23.

156 Nicolas Barker, »Typography and the meaning of words: The revolution and the layout of books in the Eighteenth century» i Giles Barber & Bernhard Fabian (red.), *Buch und Buchhandel in Europa im achtzehnten Jahrhundert / fünftes Wolfenbütteler Symposium 1977*. Hamburg 1981, s. 127–165, s. 129.

Även om det inte ändrar Smiths analys i sak, bör man nog ändå ifrågasätta användningen av begreppet massproduktion när man talar om grafisk produktion under handpressperioden. Det var förvisso en form av massproduktion, men det var en massproduktion av hantverksmässig art och som sådan skiljde den sig på många sätt från den maskinella massproduktion som uppstod under 1800-talet. Upplagorna under handpressperioden var många gånger relativt små – 300 exemplar, en normalupplaga om 500 och ibland 1000 exemplar. Upplagestorlekarna begränsades av höga produktionskostnader och naturligtvis också av osäkerhet rörande tryckens avsättning. Tryckningen av en upplaga pågick under lång tid och produktionsförhållandena påverkade många gånger artefakterna i sådan omfattning att det är svårt att tala om annat än individuellt framställda exemplar.¹⁵⁷ Förlagsartiklar som såldes med framgång trycktes också som regel i ny sättning, i nya upplagor, upprepade gånger. Förläggarna anpassade upplagans storlek till en uppskattad avsättning och efterfrågan, nästan vad man skulle kunna kalla print on demand. Generellt gäller också, både för tryck-, bokbinderi- och mycket annan hantverksproduktion att det fanns en stor förmåga och benägenhet att anpassa produkternas form och innehåll efter förläggares (inte bara bokförläggare) och marknaders krav vilket möjliggjordes genom förlagssystemet.¹⁵⁸ Det är mer berättigat att tala om massproduktion av tryck i samband med introduktionen av cylinderpressen (König 1811, till Sverige genom Lindh 1829, Hierta 1832 och 1833) och den efterföljande tekniska, kemiska och industriella utvecklingen av den grafiska industrin under senare delen av 1800-talet. Den medförde en standardisering av tryckmediet, tryckprodukterna och väsentligt större upplagor för många förlagsartiklar.¹⁵⁹ Trots detta ger Smith en trovärdig förklaring till framväxten av titelbladet och dess roll i bokproduktionen. Titelbladet fick mycket tidigt en kommersiell funktion och den framträder ännu tydligare med introduktionen av dekorativa element.¹⁶⁰

De första tryckta omslagen

De första kända tryckta omslagen trycktes av Johann Schönsperger och Jörg Schapf i Augsburg under 1480- och 1490-talen. Omslagen trycktes i träsnitt

157 Don F. McKenzie, »Typography and meaning: The case of William congreve» i samme *Making meaning: »Printers of the mind» and other essays*. Amherst 2002; Se även *TEXT* för svenskt vidkommande.

158 För jämförelse av massproduktion före och under industrialiseringen av varuproduktionen se Styles 1993, s. 529–535.

159 Boktryckaren är inte »den första massproducenten». Industriell massproduktion av hantverksmässig art har en tradition som sträcker sig bortom medeltiden. Papperstillverkning är ett exempel.

160 Smith 2000, s. 12.

och motiven var samma som dem man finner på gotiska bokband.¹⁶¹ Några få exemplar av dessa omslag har bevarats till nutid. De tyska omslagen följdes av italienska exempel men dessa var av ett annat slag. De första italienska omslagen trycktes i Ferrara och Venedig och användes av bokbindare och bokhandlare som omslag och billiga inbindningar till olika böcker.¹⁶² Dessa omslag är välkända och deras ursprung har behandlats av bland andra A. W. Jackson (1952), Paul Needham (1979) och Mirjam Foot (1991).¹⁶³ I sin artikel »Printed Wrappers of the Fifteenth to the Eighteenth Centuries» ger Jackson även exempel på omslag från 1600- och 1700-talen. Men bevarade tryckta omslag från handpressperiodens två tre första århundraden är trots allt ganska få och av materialet att döma fick de inte något genomslag som försäljningsform förän långt senare. De utgör snarare exempel på enskilda personers idériakedom än på förändrade förhållanden av produktion och handel med böcker under denna tid. De tidiga omslagen är ändå intressanta på många sätt eftersom de till innehåll och form förutspår kommande förändringar i bokproduktionens uttrycksmedel och dess kommersialisering, faktorer som också påverkat bokens grafiska form.

På kontinenten, i Frankrike och Holland, började man trycka omslag under 1780- och 1790-talen. I sin översikt »Continental paper wrappers and publisher's bindings in the 18th century» anför historikern Giles Barber tryckaren Pierre Simon Fourniers omslag till tryckeriets stilprov *Les Caractères de l'imprimerie* (Paris 1764) som ett av de första tryckta omslagen.¹⁶⁴ En belysande studie av tryckta omslag från 1700-talets senare del är författad av bokbandshistorikern Jan Storm van Leeuwen, »Some observations on Dutch publishers' bindings up to 1800».¹⁶⁵ Storm van Leeuwen lämnar en lista med 32 exempel på tryckta omslag från 1776 till 1800. Utifrån Michael Sadleirs studie av tidiga engelska förlagsband skulle man kunna dra slutsatsen att tryckta ryggetiketter var den dominerande publikationsformen innan klotbundna förlagsband introduceras under 1830- och 40-talen.¹⁶⁶ Ruari McLean ger i *Victorian Publishers' Book-bin-*

161 Needham 1979, s. 117–119.

162 Needham 1979, s. 155–156.

163 Tidigare också av Goldschmidt (1928) 1967; William A. Jackson, »Printed wrappers of the Fifteenth to the Eighteenth centuries» i *Harvard Library Bulletin. Autumn 1952*, s. 313–321; Foot (1991) 1993, »Ferrarese Woodcut bindings of the Late Fifteenth and Early Sixteenth Centuries», s. 280–285; Needham 1979, s. 117–119 och 155–156; Se också Leo Baer, *Holzschnitte auf Buchumschlägen aus dem 15. und der ersten Hälfte des 16. Jahrhunderts, herausgegeben*. Strassburg 1936.

164 Barber 1975, s. 37–49. Fourniers omslag är avbildat intill s. 37.

165 Jan Storm van Leeuwen, »Some observations on Dutch publishers' bindings up to 1800» i D. E. Rhodes (red.), *Bookbindings and other bibliophily: essays in honour of Anthony Hobson*. Valdona 1994, s. 287–319.

166 Sadleir 1930, s. 15–32.

dings in Paper exempel på en rad förlagsartiklar som publicerades med tryckta omslag och överdragspapper. En efterföljare på engelsk mark är Stuart Bennett som i sin studie *Trade Bookbindings in the British Isles 1660–1800* lämnar exempel på flera tidiga tryckta omslag och pappersband.¹⁶⁷

Tryckta omslag användes tidigt för tidskrifter, förströelse- och uppbyggelse-litteratur. Betydelsefulla genrer var litterära almanackor, presentböcker och texter av aktuellt eller temporärt värde, här tycks också incitamenten att dekorera varit mycket stor.¹⁶⁸ Bilden bekräftas av bokhistorikern Sophie Malavieille i *Reliures et cartonnage d'éditeur en France au XIXe siècle (1815–1865)* (1986) som skildrar den stora förlagsproduktionen av litteratur bunden i glättade, präglade, och guldtryckta pappersband under de första årtiondena av 1800-talet.¹⁶⁹ Introduktionen och den fortsatta användningen av tryckta omslag var kommersiell och praktisk enligt historikerna. Giles Barber skriver: »What was convenient and occasionally amusing in the 18th century became essential competitive advertisement in the 19th.»¹⁷⁰ Men omslaget hade också en praktisk natur, det informerade om den tryckta boken så att man kan hitta den, det sammanhöll och skyddade den och det gjorde den läsbar i stunden.

De första tryckta omslagen i Sverige och forskningen om dem

I Sverige har tryckta omslag behandlats av Arthur Sjögren i »Bokomslag från äldre tider. Förlagsbroschering med typografisk bokdekor» (1928) och av Johansson i »Om oskurna originalupplagor med omslag».¹⁷¹ Sjögrens artikel är kort och behandlar stilmässiga förlagor och stilutveckling, och den innehåller också ett rikt bildmaterial. Johanssons uppsats är litteraturvetenskapligt och textkritiskt inriktad. Den lämnar även ett rikt bildmaterial som illustrerar det tryckta omslagets stilutveckling på skönlitterära verk i vårt land under 1800-talets första hälft. Bengt Bengtsson behandlar tryckta omslag i *Det äldre förlagsbandet* (1949) och Anders Billow diskuterar utifrån material i »Svenskt Bokmuseum» (1938) värdet av att ha flera omslag till en och samma utgåva.¹⁷²

167 Bennett 2004, s. 90–96; McLean 1983, s. 20–22.

168 McLean 1983, s. 9–11; Storm van Leeuwen 1994, s. 309–312; Mallaviellie 1986, s. 18–31 samt plansch I–III, XII–XIV; Strömquist Dal 2007.

169 Malavieille 1985, s. 19–32 samt plansch I–III.

170 Fri översättning: »Det som var behändigt och stundtals roande under 1700-talet blev konkurrenskraftig annonsering under 1800-talet.» Barber 1975, s. 48; Storm van Leeuwen 1994, s. 306–307; Se även Johansson 1958, s. 99 f.; Gunnel Furuland, »Tryck och papper utmärkt wackra»: N. H. Thomsons formgivning av sina förlagsprodukter», *Bibliis* 32. Stockholm 2005, s. 10–23.

171 Arthur Sjögren »Bokomslag från äldre tider. Förlagsbroschering med typografisk bokdekor» i *Nordisk boktryckarekonst*. Årg. 29. Stockholm 1928, s. 187–199; Johansson 1958.

172 Bengtsson 1949, s. 59–76; Anders Billow, »Svenskt bokmuseum» i *Grafiskt Forum, Svenska boktryckareföreningens meddelanden* 1938. Stockholm 1938.

Den svenska utgivningen av tryckta omslag skedde parallellt med den kontinentala och är jämförbar både i form och innehåll. Ett av de första kända svenska tryckta omslagen omsluter Gabriel Winters *Computus manualis, eller tideräkning på finger-lederna*, tryckt i Åbo av J. Merckell 1758. Omslaget med titel på gult bestruket papper avbildar en hand skuren i träsnitt.¹⁷³ Med europeiska mått är detta ett tidigt exempel på ett tryckt omslag. I hela Europa växte utgivningen av tryckta omslag långsamt fram under 1700-talets två tre sista decennier. Giles Barber noterar att flera av de första omslagen publicerades på periodika utgiven av sällskap och akademier.¹⁷⁴ Det gällde även Sverige där *Hushållnings-Journal* var en av de första publikationerna som utgavs med tryckt omslag, den kom månadsvis från 1776 till 1789 och gavs ut av Kungl. Patriotiska sällskapet.¹⁷⁵ Bild V:25. *Bergs-Journal* (1787–1788) utgiven av advokatfiskalen i Bergskollegium Th. G. Bjurling är ett annat exempel.

Häftesutgivning av skrifter och större illustrerade verk växte i omfång efter sekelskiftet 1800 och bidrog på flera sätt till det tryckta omslagets etablering.¹⁷⁶ Ett tidigt exempel är *Svenska galeriet, eller portraiter af märkvärdige svenske herrar och fruntimer* med etsningar av Johan Fredrik Martin som utkom i två delar med tryckta omslag från Kungl. tryckeriet 1782–84. Bild V:26. Björn Dal behandlar tryckta omslag och häftesutgivning i uppsatsen »Böcker som kom ut i häften» och den seriella publikationen av kolorerade verk i sin avhandling *Med kolorerade figurer*.¹⁷⁷ Den seriella utgivningen av kolorerade verk tog sin början i Sverige med utgivningen av *Svensk botanik* 1802, vilken gavs ut i kolorerade omslag som inledningsvis trycktes av Deleen på färgat olifantpapper.

Det tryckta omslagets etablering på bokmarknaden kan knytas till vissa genrer och utgivningsformer. Skönlitteratur, uppbyggelse-, förströelse- och barnlitteratur var sådana. Men detta var bara en tendens, många förlagsartiklar inom hushållning, jordbruk och andra praktiska ämnen såväl som vetenskap och teknik publicerades i tryckta omslag. Periodiskt och seriellt utgiven litteratur stödde sig också på det tryckta omslaget som utgivningsform. För utgivning av skönlitteratur användes tryckta omslag mycket tidigt – här fick omslagen kanske också sin mest framträdande roll som marknadsförare av den tryckta boken.

Undervisningslitteraturens och den periodiska litteraturens första tryckta omslag följdes av omslag till dramer och komedier som publicerades på 1780-talet. Bild V:27 och 30. De trycktes i Kungl. boktryckeriet, en av dem var *Clément*

173 Exemplar MRA 1999; SB17.

174 Barber 1975, s. 40.

175 Bengtsson 1949, s. 66.

176 Dal 1996, s. 28.

177 Björn Dal, »Böcker som kom i häften» i *Bokvännen*. Stockholm 1996, (51:434), s. [9]–13; Dal 2001, s. 216–224.

tine et Désormes av De Monvel som kom 1783. Omslaget som trycktes på vanligt vitt tryckpapper med titeln placerad inom en enkel ram av rokokorössjor, var typisk för de tryckta omslagen från denna tid. Det bakre omslaget talar om att boken såldes häftad på tryckeriet för 8 skilling. I uppsatsen »Tryck och papper utmärckt vackra» behandlar Gunnel Furuland förläggaren N. H. Thomsons formgivning, framförallt omslagen till *Kabinettsbibliothek* 1835–1846 och *Nya Svenska Parnassen* 1847–1848.¹⁷⁸ I sin avhandling *Romanen som vardagsvara* (2007) har hon studerat den seriella häftesutgivningen av skönlitteratur på den svenska bokmarknaden i Sverige under 1830- och 40-talen. Under denna tid hade de typtryckta omslagen utvecklats till estetiskt utförda och fullödiga marknadsförare av genren.

Titelblad och de första tryckta omslagen

En förutsättning för tryckta omslag är att det finns ett omslag att trycka på. Under inkunabelperioden hade tryckarna lämnat den första sidan eller bladet i trycket blankt som skydd för den tryckta inlagan under lagerhållning och distribution innan inbindning. Behovet att skydda den tryckta boken i obundet skick kvarstod dock när titelbladet väl etablerats för identifikation och marknadsföring av trycket. Ett annat sätt att skydda de lösa tryckta arken var att trycka ett smutstitelblad eller ge det ett skyddande omslag av papper. Hur utbredd denna behandling var under 1500- och 1600-talen är svårt att säga eftersom eventuella omslag kan ha kastats i samband med inbindning av boken. Rutiner och tillvägagångssätt har också sett olika ut i Europas länder och regioner. Böcker lagerhölls, transporterades och såldes i en mängd olika former; som halvvikta ark, arkvis i buntar, som exemplar, pappersomslagna och bundna. Branschens hantering av de tryckta böckernas olika former och deras vidare spridning och förädling är inte heller helt lätt att utforska, böckerna var i en förädlingsprocess och hanteringen är sällan skriftligt dokumenterad.¹⁷⁹ Ett välkänt och omvittnat problem i branschen var alla tryckark och planscher som saknades när böckerna väl nådde återförsäljare och köpare. Man kan konstatera ett bruk av skyddande omslag och inbindning av böcker i papper men hur allmänt vedertaget det var har inte utforskats. Bokhistorikern David Pearson ställer sig emellertid frågande till om grå- och blåpappersomslagna böcker verkligen var regel före 1700-talet.¹⁸⁰

178 Furuland 2005.

179 Se Hellinga 1994, för ett exempel på hur forskningen kring rutiner i tryckeriproduktionen och distributionen; Darnton 1996 redogör för distributionen av förbjuden litteratur i Frankrike i kapitel 2, »Bästsäljare», s. 34–87; Söderlund 2000, redogör för svensk bokdistribution i kapitlet »Att nå fram: kommunikationer, bokhandel, marknadsföring», s. 243–276.

180 Pearson 2005, s. 156; Se även Foxon 1975, s. 144.



OVAN

BILD V:25. Tryckt omslag, blåtonat gråpapper.

Inlaga: *Hushållnings-journal för september, år 1788*. Stockholm, J. A. Carlbohm, 1788. Exemplar BD 2009.

MOTSTÅENDE SIDA

BILD V:26. Tryckt omslag, gråpapper.

Svenska galeriet, eller portraiter af märkvärdige svenske herrar och fruntimer; graverade af Joh. Fr. Martin. Andra häftet. Stockholm, Kongl. tryckeriet, 1783. Lösa omslag. Exemplar HS 2009.

BILD V:27. Exempel på tidigt tryckt omslag med kortttitel, jfr titelbladet.

Inlaga: Desforges, P. J. B. C., *Tom Jones a Londres, comédie en cinq actes*. Stockholm, de l'imprimerie royale, 1783. Exemplar HS 2009.

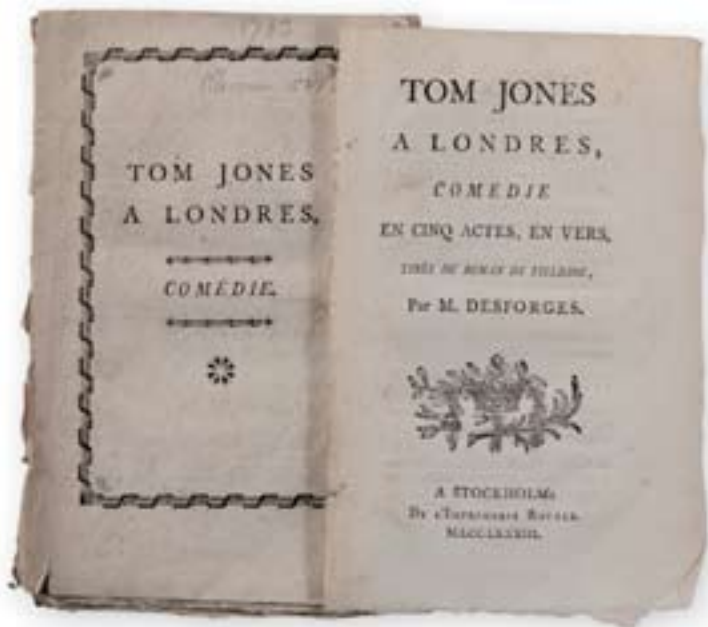

Titelbladets framväxt och utformning har således betraktats som ett uttryck och resultat av att böcker började massproduceras, och som en följd uppstod behovet av att kunna identifiera och skydda trycket under distribution och handel. Mycket tidigt fick titelbladet också en marknadsförande funktion.¹⁸¹ Se bild V:27. En parallell till 1700-talets expansiva bokmarknad och det tryckta omslaget är inte svår att göra. När bokhandeln växte blev behovet av skyddande distributionsinbindningar naturligtvis större. Under 1700-talet fick bokhandlare och tryckare också rätt att sälja sina artiklar i pappersband i till exempel Frankrike och Sverige. Under de sista decennierna av 1700-talet var konkurrensen på bokmarknaden relativt stor, i alla fall i Stockholm, med många tryckare och bokhandlare som förlade, sålde böcker och öppnade lånbibliotek. In på 1800-talet bidrog framgångsrika landsortsförläggare som N. M. Lindh, J. P. Lundström och V. F. Palmblad till konkurrensen med sina artiklar. 1810 års tryckfrihetsförordning och den fria etableringsrätten bidrog också till en viss överetablering. Av bokhandelsinteriörer och annonser vet vi även att rutinerna för lagerhållning och förvaring av böcker ändrades under 1700-talet. Fler och fler böcker ställdes upp på hyllorna i bokhandeln eller visades upp i bokstånden på marknaderna, Holmbergs boklåda i Stockholm är bara ett exempel.¹⁸² En all större del av böckerna fanns att köpa bundna i papper eller i halvskinband.

Bibliografiska distinktioner rörande tryckta omslag

En aspekt av de tryckta omslagen som behöver kommenteras är omslagens bibliografiska relation till den tryckta inlagan. Bibliografen sysslar ju med det materiella studiet av tryck och de tryckta omslagen är tillsammans med titelbladet, den första yttre fysiska representationen av trycket som läsaren möter. Jackson har studerat denna relation mer i detalj och han delar in de tidigaste omslagen i två grupper. Jackson klassificerar omslagen antingen som förlags- eller bokbindaremslag beroende av utformning, användning och koppling till den tryckta inlagan. De bibliografiska distinktioner han gör är mycket strikta och delvis omöjliga att verifiera. Han skriver:

If the printed matter on the wrapper is applicable only to one book, or if all copies of a given book in original condition are covered by the same printed wrapper which is not found on any copy of another book, it may be called a publisher's wrapper. But if the design is applicable to any book

¹⁸¹ Smith 2000, s. 15–23.

¹⁸² »Alla människor, som gå i Holmbergs Boklåda, finna ju ögonskenligenden samma öfwer alt, ehuru rymlig och hög, wara fullklädd med Böcker, utom dem han har i et rumm innanföre». *Dagligt Allehanda* nr 211, 20/9. Stockholm 1769.

of the same size, or if it occurs on books of different publishers or even different books of the same publisher, then it is properly termed a binder's wrapper.¹⁸³

Jacksons definition behöver inte diskuteras i detalj, i korthet kan sägas att det inte går att kontrollera alla exemplar av en upplaga – alla exemplar i en upplaga var inte heller identiska. Det finns emissioner av en upplaga och det förekommer att förläggare använde ett tryckt omslag (»samma») till olika publikationer. Jacksons definition är för sträng och kan inte appliceras på verkliga förhållanden. Vad som är viktigt i sammanhanget är att en del tryckta omslag faktiskt kan knytas till en förläggarpraktik och ibland också till den tryckta inlagan. Vi har alltså att göra med förlagsinbindningar. Merparten av de tryckta omslagen är också emissioner enligt detta resonemang. Här vill jag återknytta till de, delvis bibliografiska begrepp som tidigare formulerats. Ett pappersomslag är en form av inbindning och en sådan kan framställas med olika intentioner; de kan tillverkas både för bokhandlare och förläggare och de kan ha olika form. Jacksons distinktion mellan förlagsomslag och bokbindaromslag faller enligt denna tankegång, den ena är verksam som förläggare och den andra som tillverkare, och i dessa egenskaper kan de inte jämföras. Om ett tryckt omslag har publicerats av en förläggare (och bundits av en bokbindare) är det ett förlagsomslag. Om förlagsomslaget kan knytas bibliografiskt till den tryckta inlagan är det ett emissionsomslag. De senare utgör en delgrupp av förlagsomslagen. Ett emissionsomslag annonserar den tryckta inlagan på något sätt. Antalet exemplar, liknade omslag eller framställningsform har ingen betydelse, det är förläggarens avsikt att utge dem och eventuell bibliografisk anknytning som avgör om det är ett förlags- eller emissionsomslag. De tryckta omslag som diskuteras här är alltså emissioner.

När man talar om emissionsomslag bör man också tänka på vad de faktiskt var och hur de användes av förläggarna. Omslag är i denna studie per definition en bandtyp, men begreppet används oftare och med bibliografisk syftning i betydelsen *emission*, man säger »tryckta omslag» eller »publisher's wrappers», och så må vara. Vad vi har att göra med är ett tryckt överdragspapper som kan knytas till en tryckt inlaga och som *de facto* kan användas för olika typer av inbindningar. Det tryckta överdraget kan inte fylla sin funktion om det inte sam-

183 Fri översättning: »Om det tryckta innehållet på omslaget bara kan appliceras på ett tryck, eller om alla exemplar av ett givet tryck i ursprungligt skick är omslagna av samma tryckta omslag, och inte finns på något exemplar av ett annat tryck, kan det kallas ett förlagsomslag. Men om formgivningen kan appliceras på flera tryck i samma storlek, eller på tryck från flera förläggare, eller till och med på olika tryck från samme förläggare, ska det kallas ett bokbindaromslag» Jackson 1952, s. 313.

manfogas med inlagan på något sätt (det vill säga binds), överdraget är en del av en praktik som gör den tryckta inlagan till en publikation och en bok. Vanligast var att man helt enkelt klistrade det tryckta överdraget vid inlagans rygg. De tryckta överdragen användes också för andra typer av emissionsband, hårda pappersband, halvklot- eller klottryggband. I princip kunde samma överdrag användas till olika bandformer på samma upplaga, det vill säga bandformen är det enda som skiljer emissionerna åt. Bandformen är därmed i praktiken, enligt min mening, en del av den bibliografiska sfären, en publikationsform. Detta förhållande blir tydligare fram på 1840- och 50-talen och därefter, när förläggarna utformade och använde de tryckta omslagen för andra bandtyper än band av omslagstyp. Många barnböcker publicerades i hårda pappersband med litograferade överdragspapper i svart på färgade papper. Andra exempel hittar man på skolböcker som såldes bundna, de tryckta överdragen användes som pärmapper i kombination med en klottrygg vid inbindning. Bild V:28.

Det finns också exempel på hur förläggarna använde i stort sett samma tryckta omslag för utgivning av olika publikationer, alltså snarlika emissioner. I H. A. Nordströms bokproduktion återfinns bland annat publikationer med i stort sett samma tryckta överdrag. Det enda som skiljer dem åt är titel, färgen på överdraget och själva inbindningen. I övrigt har omslagen samma ram med rundande hörn och en stjärna på var sida i ramen, överdragets mitt pryds av ett litet pojkhuvud. I sådana överdrag utkom A. Berquins *Samlade arbeten* 1808–1810 i fyra delar bundna både i hårda förlagspappersband och i omslagsband i orange färg. Ett annat exempel är W. Hisingers *Samling till en mineralogisk geografi öfver Sverige* 1808 som publicerades i orange eller blå glättade styva omslagsband.¹⁸⁴ Samma tryckta omslag återfinns på styva omslagsband med glättade gröna, gula och orange papper använda till J. Berzelius *Afhandlingar i fysik, kemi, och mineralogi*, I–VI, 1806–1818.¹⁸⁵ Alla dessa omslag och hårda band har tryckta längdtitlar eller påklistrade tryckta ryggetiketter som gör att man kan skilja emissionerna åt. Se bild V:23.

Ett exempel på hur det tryckta överdraget och inbindningen hör ihop i en emission är den inledningsvis anförda *Samlingar för hjertat* utgiven av Norberg i Göteborg. *Samlingar för hjertat* publicerades i fem häften mellan 1802 och 1808 och är en seriell publikation. Till den fullständiga publikationen trycktes ett titelblad »Samlingar för Hjertat. Fem häften i ett Band.», en innehållsförteckning samt ett tryckt överdrag för inbindning av de fem häftena till en

¹⁸⁴ Flera exemplar registrerade: som hårt pappersband, Bengtsson 1949, s. 75; som omslagsband se SB17. Flera exemplar hos BD 2006. Se också Sjögren 1928, s. 188, som omnämner Berzelius *Afhandlingar* 1806 med tryckt omslag i grönfärgat papper och en långsgående tryckt ryggtitel.

¹⁸⁵ Flera exemplar noterade; Forsbybiblioteket i Västerviks gymnasiebibliotek.



BILD V:28. Emissionsband, brunviolett präglad klottryggband, tryckt överdrag på färgat gult papper.

Inlaga: Engholm, P., *Räntetabeller*. P. A. Huldberg, Stockholm, J. A. Riis, 1857. Exemplar HS 2009.



BILD V:29. Engelskt hårt pappersband, emissionsband. Halvt pappersband med grönt överdragspapper och gråblå pärm-papper, tryckt ryggtitel-etikett, oskuren, pärm- och fria försätts. Bandformen brukar beskrivas som »in boards».

Inlaga: Palmblad, V. F., *Palaestina. Geographisk, archæologisk och historisk beskrifning*. Uppsala, Palmblad & c. 1823. Exemplaret har analyserats av författaren, se vidare Casinge 2003.

volym. Det tryckta överdraget är av gult bestruket papper och har en ram av rössjor med bladornament i hörnen, publikationens titel är satt inom en ram utformad som en etikett på frampärmen. Bandryggen är formgiven med tryckta tvärgående linjer och en titeletikett, den bakre pärmen anger bokens pris och Norbergs reklam för boken. Formgivningen av det tryckta omslaget till denna publikation visar att överdraget trycktes för den fullständiga publikationen och inte för de enskilda häftena. Vi har att göra med ett emissionsband av papper, bandtekniskt ett inhängt band, vilket pekar mot större partibindning. Bild V:24.

Att man var medveten om bandformernas betydelse och skillnader och att dessa var en del av förlagsprodukten och den bibliografiska sfären ser man också i marknadsföringen av en del förlagsartiklar. År 1823 publicerade förläggaren V. F. Palmblad *Palaestina. Geographisk, archoelogisk och historisk beskrivning*. I ett reklamblad för publikationen skrev Palmblad att man på grund av alla planscher broscherat trycket i ett engelskt pappersband (»engelska maneret») och så är också fallet. *Palaestina* är bunden helt enligt engelskt mönster tekniskt, formmässigt och materiellt.¹⁸⁶ Bild V:29.

Ovanstående exempel visar hur intimt tryck och inbindning hör ihop i publikationer och att de tillsammans utgör bokens fysiska struktur och förläggarens intention. Det tryckta omslaget och inbindningen med var en del av en förlagspraktik och som sådan är den en del av den bibliografiska sfären.

2. DE TRYCKTA OMSLAGENS INNEHÅLL OCH DERAS MARKNADSFÖRANDE FUNKTION

Utvecklingen av titelbladets form och innehåll skedde på två sätt, dels ökade mängden information som trycktes på bladet, dels började man använda dekorativa element. Samma utveckling ägde rum på de tryckta omslagen. Man ska samtidigt komma ihåg att framväxten av tryckta omslag inte var homogen. De uppvisade tidigt flera parallella tendenser. Successivt utvecklades ett tryckt omslag som till innehåll och form var en egen bibliografisk del av trycket, skild från titelbladet och den tryckta inlagan, och vars främsta funktion var att skydda, sammanhålla och marknadsföra publikationen. De uppgifter som i första hand trycktes på bokens omslag var pris, inbindning, vem som förlagt eller tryckt boken, och var man kunde köpa den.

¹⁸⁶ Exemplar och tryck i Sebastian Casinge & Mats Rehnström, *Ur Ydrekingens bibliotek: utvalda böcker ur kammarmarknaden Leonard Fredrik Rääfs efterlämnade boksamling på Forsnäs. A–K*. Stockholm 2003, post 391: V. F. Palmblad, *Till hrr subscriberer å Palaestina*. (Uppsala 1823). Exemplet har analyserats av författaren. Bild V:29.

Titel och författare

Flera av de tidigaste tryckta omslagen liknar till form och innehåll de första inkunabeltitelbladen. De har ett kort innehåll, en enkel form och är satta med brödstil. Smith kallar dem »table-title» eftersom de bara innehåller något huvudord från titeln och författarens namn. De påminner om senare tiders smutstitelblad. Svenska exempel på tryckta överdrag av denna typ kan hämtas från de dramer som publicerades på 1780- och 1790-talen: *Clementine et Désormes* (1783), *Den unge arrestanten* (1799) eller *Förmyndaren* (1799).¹⁸⁷ Bild V:30. Enligt Smith var korttitelns funktion att identifiera trycket.¹⁸⁸ När det gäller tryckta omslag har den marknadsförande aspekten sannolikt funnits med från början. Som exempel kan nämnas omslagen till några av författaren, översättaren och boktryckaren Didric Gabriel Björns publikationer, *Den förförde ynglingen* (1792) och *Carolina* (1794) som är satta med stora kapitäl och förhållandevis iögonenfallande och som lämnar uppgift om pris och försäljningsställe på den bakre delen av omslaget.

På de första tryckta omslagen är författaren till verken som regel inte angiven, endast verkets titel. Johansson illustrerar emellertid ett exempel på ett tryckt omslag med författarens namn, E. P. Älfs *Strödda skaldestycken* från 1795.¹⁸⁹

Under 1800-talets första decennier började man också informera om vem som var författare till verket. Denna information förekom inledningsvis bland annat på vetenskaplig och seriell utgivning. Några exempel kan nämnas: C. Ph. Funkes *Naturalhistoria* 1–2, (1807–1812), utgiven av Carl Iser och tryckt av Lindh anger författare och utgivare på de gråblå omslagen i kvartofomat, *Magasin för föräldrar och barn* (1810–1812) av C. U. Broocman som trycktes av Deleen och *Ekonomisk botanik* (1815–1816) av G. J. Billberg som kom i två häften också tryckta av Deleen.¹⁹⁰

Det är inte förrän under 1820- men framförallt 1830-talet som författarnamnet till skönlitterära verk börjar anges på de tryckta omslagen. Några exempel som illustrerar förhållandena kan hämtas från N. H. Thomsons publikationer återgivna av Furuland i hennes uppsats »Tryck och papper utmärkt wackra»:

187 Alexandre Vincent Pineu Duval, *Den unge arrestanten. Skådespel med sång i en act*. Stockholm, Kongl. tryckeriet, 1799; Dancourt, *Förmyndaren, eller Sommar-äfventyret på landet. Skådespel med sång i två akter*. Stockholm, Kongl. tryckeriet, 1799.

188 Smith 2000, s. 59–60.

189 Johansson 1958, s. (39).

190 Illustration i Dal 1996, s. 124. (a). Andra exempel illustreras i samma verk; *Svensk botanik* (1802–1843) och *Svensk zoologi* (1806–1825) där dock Palmstruchs namn ej omnämnes, men väl författare och utgivare på en del av omslagen; *Skandinavians fauna* 1–4, (1820–1860) av Sven Nilsson s. 151 och 157 i samma verk. Den av A. Pfeiffer utgivna *Magasin för blomster-älskare* (1803–1809) i tolv häften tryckta av Deleen har inte författarnamnen angivna på omslagen.



BILD V:30. Exempel på korttitel, tryckt omslag, gråpapper, emissionsband.

Inlaga: Poisson de La Chabeaussière, A. É. X., *Azemia eller Vildarne. Skådespel med sång, uti tre acter*. Stockholm, kongl. tryckeriet, 1793. Exemplar MRA 2009.



BILD V:31. Tryckt omslag med marknadsförande information, blåtonat gråpapper, styvt omslag, skuren, emissionsband.

Inlaga: Palmblad, V. F., *Utkast till fäderneslandets geographi. Läsning för barn 3*. Uppsala, Palmblad & c., 1829. Exemplar BD 2009.

omslagen till *Salamandern*. *En sjöroman* av Eugène Sue från 1834 och *De tretton* av Balzac från samma år har författarens namn tryckt på omslagen. *Svensken i Italien* från 1833 av Thomson själv och *De tre grafvarna på Brävalla hed* av Reichenbach från samma år saknar författarangivelse på de i övrigt rikt dekorerade tryckta omslagen.¹⁹¹

Pris och band

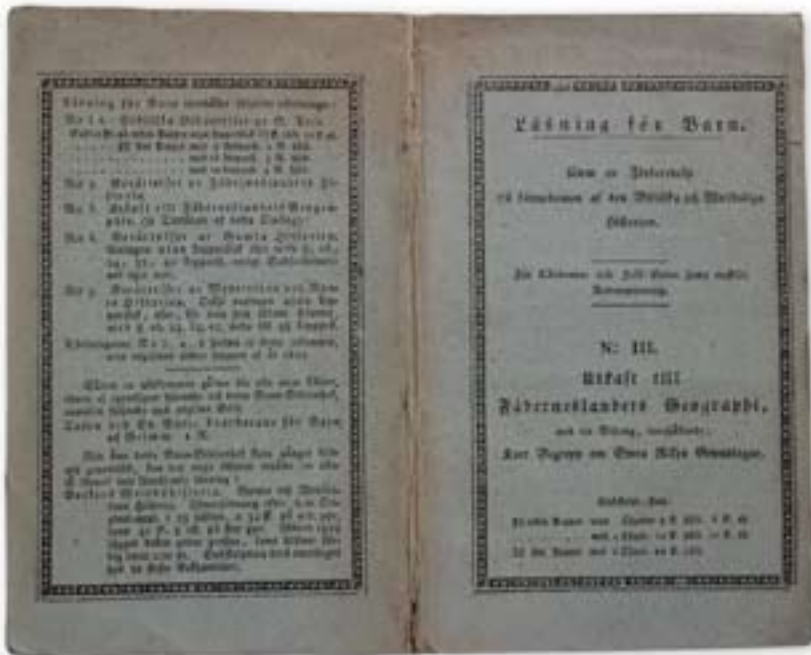
Uppgifter om pris och inbindning hade tidigare tryckts på titelbladet eller i en kolofon i trycket. På de ovan nämnda tryckta omslagen till *Den förförde ynglingen* från 1792 läser man emellertid »Exemplaret kostar: 10 Skillingar Häftadt.» och på *Carolina* från 1794 »Exemplaret kostar 16 Skill. häftadt.»¹⁹² Johan Lundblad utgav 1795 *En kort, men nyttig underrättelse för barnaföderskor* med »Pris 12 skilling» tryckt på omslaget. *Hämnden* av August Lafontaine publicerades hos Deleen och Forsgren 1799 med tryckt omslag som annonserade att boken kostade »12 skill. häftad».¹⁹³ Att sälja färdigbundna böcker var, som tidigare visats, viktigt för avsättning och framgångsrik försäljning. Uppgifter om pris och band lämnades ju också när böckerna marknadsfördes i tidningar och förlagskataloger. En bunden bok var attraktivare för den köpare som ville läsa sin bok med detsamma och därför mer lättsåld än en bok man fick vänta på.

Som företeelse kan prismärkning också knytas till 1700-talets ekonomiska debatt om den fria konkurrensen och striden mellan bokmarknadens aktörer rörande bokpriserna och själva bokhandeln. Att trycka priset *på* boken innebar att förläggaren själv reglerade prissättningen av sina förlagsartiklar, därmed tar han också kontroll över bokmarknaden och sina återförsäljare. Den prismärkning som etablerades på de tryckta omslagen fyllde en viktig funktion för förläggare och för konsumenter när utbudet av tryckta varor ökade eftersom de också fick ett medel för priskontroll och bevakning. För återförsäljare och bokbindare var prismärkningen en nackdel eftersom deras möjligheter att ta betalt kringskars när priset på böckerna var utsatt. Prisuppgifter finns på en stor del av de tryckta omslagen långt fram på 1900-talet. Uppgifter rörande inbindning av en förlagsartikel kan också förklaras i relation till det tryckta priset eftersom kostnaden för inbindning av boken som regel lades till priset för de tryckta arken. Men med en ökad försäljning av bundna böcker i olika former blev det billiga pappersbandet successivt en del av bokens ursprungspris, vilket är innebörden i formuleringen: »Exemplaret häftadt kostar 12 sk.»¹⁹⁴ Från att

191 Furuland 2005.

192 SB17.

193 SB17.

194 J. P. A. Snell, *Sedolärande berättelser för menige man och lärobarn*. Linköping, D. G. Björn, 1797.

ha köpt en vara (de tryckta arken) och en tjänst (inbindning), övergick köpet till konsumtion av en färdigproducerad vara – en konsumentvara.

Distribution och försäljningsställen

Uppgifter om förlag och försäljningsställen var annan viktig information som tog plats på de tryckta omslagen och som marknadsförde produkten. På de tryckta omslagen till J. F. Martins *Svenska vüer* som kom 1782–83 informerades köparna att trycket: »Finnes hos J. F. Martin, huset n:o 74 på Regeringsgatan, samt hos directueren A. Fyrbergs boklåda på Stora Nygatan, huset n:o 130.»¹⁹⁵ På det bakre omslaget till andra häftet av *Svenska portraiter* (1784) meddelades att de »Finnes hos bokhandlaren Magnus Swederus, i huset N:o 126, på Stora Nygatan; samt hos bokbindaren S. Martin huset N:o 74, på Regeringsgatan 74.»¹⁹⁶ Bild V:26. Bokhandlare Johan Lundblad i Lund annonserade på bakre omslaget till *Horja och Klotska huvfudmän och rådgjufare* 1785 att trycket : »Säljes i Lund hos mag. doc. Lundblad : på dess boklåda.»¹⁹⁷ Denna information var specifik och lokal och visade den lokala distributionen. Den vägledde köparen i stadens rum och marknadsförde själva platsen för försäljningen. Med en växande bokhandel, förbättrad distribution och ett organiserat nät av återförsäljare blev informationen på förlagsartiklarna mer allmän. Istället annonserade man på många omslag att trycket såldes till ett visst pris »så wäl i Landsorten som i Stockholm».¹⁹⁸ Denna formulering kan också knytas till etableringen av ett fungerande distributionsnät och priskontroll.

Förlaget, förlagsartiklarna och övrig bibliografisk information

Förutom att tala om försäljningsställen och återförsäljare var det viktigt för förläggaren att marknadsföra sig själv, sitt förlag och sina produkter. Förläggarens namn eller ett tryckarmärke återfinns på många omslag och det blev fram på 1830-talet regel att lämna dessa uppgifter. Det var inte lika vanligt att man tryckte sina förläggarmärken på omslagen, men exempel kan finnas. Deleen publicerade 1812 *Underrättelse om nödiga förberedelser, till erhållande af saltpeter* i tryckt omslag satt med en bred ram av rössjor, titeln och Deleens enkla monogram på främre omslaget. Flera av dessa omslag klistermarmorades också.¹⁹⁹ Klistermarmoreringen var alltså en del av emissionen. Att använda sig av tryckarmärken för att marknadsföra sina förlag har en lång tradition som

¹⁹⁵ SB17.

¹⁹⁶ SB17 samt lösa omslag, exemplar HS 2007.

¹⁹⁷ SB17.

¹⁹⁸ Blå tryckta styva omslag. Inlaga: O. Söderlund, *Summan af Bibeln*. I–II. Stockholm, Z. Haeggström, 1837. Exemplar HS 2007.

¹⁹⁹ Exemplar i Casinge 2003, post 135, med bild på samma sida. I Kungl. Landtbruksakademins bibliotek finns ett exemplar med klistermarmorerat omslag.

går tillbaka till inkunabeltiden. Tryckarmärken var firmamärken i form av emblem och monogram och som sådana hade de en marknadsförande funktion som också markerade varans kvalitet.²⁰⁰

För seriellt utgivna publikationer och periodika var information rörande tryckår, delar, innehåll och kommande häften viktiga uppgifter som också lämnades på de tryckta omslagen, liksom meddelanden till prenumeranter och abonnenter. Som exempel kan nämnas *Läsning för barn* som utgavs på Palmblads förlag. På det tryckta omslaget till del 3, *Utkast till fäderneslandets geographie* (1829) lämnades information om publikationen. Här får man veta vad de olika delarna av *Läsning för barn* innehöll, vad som publicerats och vad som skulle komma att publiceras. Här meddelas också bokens pris i olika papperskvaliteter samt vad den kostade med och utan kartor, det hela till abonnentpris. Palmblad meddelade också att: »När åter detta Barn-Bibliothek flera gånger blifwit genomläst, kan den unge läsaren erhålla en likaså lärorik som förnöjsam läsning i Beckers Werldshistoria» Man tog också tillfället i akt att puffa för den nyss utgivna *Tusen och en Natt* till priset av en riksdaler. Bild V:31.

Förläggarna använde också omslagen till att marknadsföra böckernas innehåll genom att trycka innehållsförteckningar eller annan produktspecifik information. Innehållsförteckningen vägledde inte bara köparen och läsaren i den tryckta texten, den marknadsförde också effektivt innehållet i den tryckta produkten. Exempel hittar man bland annat på en seriell publikation, *Magasin för föräldrar och barn* av C. U. Broocman, utgivet av Deleen, vars bakre omslag har en innehållsförteckning.²⁰¹ *Ekonomisk botanik* 1815–1816, utgiven av Billberg och tryckt av Deleen är ett annat exempel. Innehållsförteckningar trycktes också på omslagens insidor. Här kan nämnas *Frohbergers Bref och bilagor*, vars främre versosida har en innehållsförteckning. Det bakre omslagets recto- och versosida har ett *Avertissement* rörande en predikan hållen av bokbindaren William Cooper i London. Bild V:32. Ett annat exempel är *Ett christligt Guds barns bedjetimmar* utgivet och tryckt av M. G. Lundberg, 1828 i ett styvt omslagsband av gråpapper. Förlagsartikeln har en tryckt innehållsförteckning på främre och bakre pärmförsätts. Försättsbladen utgör i detta exempel en del av både tryck och band och är ett emissionsband. Bild V:33. Sista bladets versosida i publikationen har också en tryckt katalog över Lundbergs förlagspublikationer. Denna bok är ett bra exempel på hur sammanvävt tryck och band kunde vara. Ett annat exempel på att omslagen användes för marknadsföring av förlagsartiklar och puffar för de egna förlagen är det bakre omslaget till *Betraktelser öfwer de Sju Jesu Ord på Korset* från 1808. Norberg har listat nio andra publikationer

200 Smtih 2006, s. 92–93; Febvre & Martin (1958) 1976, s. 83–85.

201 Exemplar BD 2009.



BILD V:32. Tryckt omslag med förlagsreklam (herrnhutiskt innehåll), blåtonat gråpapper, emissionsband.

Inlaga: Frohberger, C. G., *Bref öfver Herrnhut och den evang. brödräfersamlingen; jemte bilagor. Första häftet*. Göteborg, L. Wahlström, 1799. Främre omslagets versosida har en tryckt innehållsförteckning. Ny emission 1800. Jfr i SB17. Exemplar HS 2009.



BILD V:33. Tryckt innehållsförteckning på främre och bakre försättsblad. Styvt gråpappersomslag, skuren, emissionsband.

Inlaga: Holmén, Olof, *Ett christligt Guds barns bedjetimmar*. Stockholm, M. G. Lundberg, 1828. Exemplar HS 2009.

MOTSTÅENDE SIDA

BILD V:34. Förlagens tryckta ryggtitlar och titeletiketter kring sekelskiftet 1800. Överst ett tidigt svenskt exempel på en tryckt en titeletikett till Unger, F. H. & Selle, Ch. G., *Anecdoter om konung Fredrich den andre*. Uppsala, Kgl. Academiska Bokhandeln, 1786–1787. Jfr bild V:4.



från förlaget på omslaget.²⁰² Andra exempel är de tryckta omslagen till Sven Nilssons *Illuminerade figurer till skandinavisk fauna* i två delar från 1829 och Wilhelm von Wrights *Skandinaviens fiskar* från 1842, båda med uppgifter om utgivningen och en innehållsförteckning.²⁰³

Successivt etablerade sig således viktig information på omslagen samtidigt som en betydande marknadsföring av trycken tog form. Viktigast var uppgifter om bokens titel, författare, pris, inbindning, förlag och försäljningsställen. Inledningsvis var titlarna korta men allt eftersom blev de längre och mer innehållsrika.

Förlagens tryckta ryggtitlar och ryggtiteletiketter

Till emissionsbanden hör inte bara de tryckta omslagen utan också band med tryckta påklitrade ryggtiteletiketter. Som regel hade förlagens och bokhandelns distributionsinbindningar inte haft några ryggtitlar, vid behov skrev man för hand på bandryggen. Successivt ökade bruket av ryggtitlar till de pappersbundna böckerna. Ryggtitlar är intressanta därför att de berättar om praxis och materiella förhållanden i hanteringen av böcker.²⁰⁴ Tryckta ryggtitlar talar för att förlag och bokhandel fick förhållandevis fler volymer att hantera, att de var bundna och att det uppstod ett behov av att kunna identifiera och skilja dem från varandra. I *The evolution of publishers' binding styles* studerar Michael Sadleir den förläggarpraxis av tryckta ryggtitlar som etablerades på engelska förlagsband under de sista decennierna av 1700-talet. Sadleir menar att när förläggarna började publicera tryckta etiketter var det i sig en handling som visar att det fanns en tanke och intention att boken skulle bevaras en tid i detta skick. När böcker publicerades med tryckta titeletiketter var deras inbindning inte längre tillfällig, utan köparen kunde bevara dem i detta skick.²⁰⁵ Detta förhållande gäller även det tryckta omslaget. I Sverige fick de tryckta ryggtiteletiketterna aldrig samma betydelse som i England, men flera exempel på både tryckta ryggtiteletiketter och tryckta omslag med ryggtitlar finns på bevarat material.

Häftesutgivningen gav också anledning till tryckning av delbeteckningar och titlar direkt på de tryckta häftesomslagens ryggar. Som exempel kan nämnas häftena till *Geografiskt bibliotek för ungdom* av J. Campe, som kom i 16 häften från 1804 och vars omslag har tryckta delbeteckningar på ryggar, »I. DE-

202 SB17 noterar ej det tryckta omslaget. Exemplar BD 2007.

203 Exemplar och omslag BD 2009, uppgifterna ej noterade i SB17 eller LIBRIS.

204 Se till exempel Thomas Kimball Brooker som studerat de första bokbindartryckta horisontala ryggtitlarna. »Bindings commissioned for François I's »italian library» with horizontal spine titles dating from the late 1530s' to 1540» i *Bulletin du bibliophile 1997-1*. Paris 1997, s. 33-91.

205 Sadleir 1930, s. 13-14.

LEN.» »II DELEN» och så vidare.²⁰⁶ Bild V:9. Förtryckta standardetiketter användes även för regelbundet utkommande verk, exempelvis *Kongl. Svenska Lantbruks-akademiens annaler*.²⁰⁷

Det första av mig funna exemplet på en svensk tryckt titeletikett kommer från J. A. Nordströms officin och publicerades på omslaget till *Anecdoter om konung Fredrich den andre. Första och andra samlingen* (1786–1787) av Friederike H. Unger. Några år senare kom *Berättelse om konung Fredrich den andres sjukdom och död* (1786) av C. G. Selle. Båda publicerades av Kungl. akademiska bokhandeln.²⁰⁸ Etiketterna blev vanligare in på 1800-talet. Bild V:34. Bröderna Lindhs förlag publicerade många förlagsartiklar med tryckta ryggetiketter, de trycktes ofta på vitt papper i frakturstil i enkel och kort form. Två exempel kan nämnas, båda är tryckta på gula etiketter: *Anvisning till boskapskötseln* av J. C. Bergen från 1809 och G. Brolings *Anteckningar under en resa i England åren 1797, 1798 och 1799* från 1811.²⁰⁹ Bild V:34, band 2–4 överst.

Många ryggtitlar formgavs också som en del av de tryckta omslagen. De har antingen fått formen av en tryckt etikett som påminner om en bokbindareetikett eller sattes som en långsgående titel på omslagen, vilket man kan se på flera av de tidigare nämnda H. A. Nordströms tryckta omslag. Jfr bild V:24.

Andra ryggtitlar och etiketter

I detta sammanhang bör också de ryggtitlar som är handskrivna eller tryckta av en bokbindare behandlas. Man skrev en del av ett ord eller en titel direkt på bandryggen eller på en påklitrad pappersetikett. För seriella publikationer var det ofta en delbeteckning som angav häftets nummer eller årgång. Kortare beteckningar kunde också tryckas i svart direkt på bandryggen av en bokbindare. Som exempel kan nämnas De Geers *Mémoires pour servir à l'histoire des insectes* som kom i 8 delar 1752–1778. Gråpappersbanden till dessa förlagsband har svart stämpeltryckt ryggbeteckning »T : 1:» ; »T : 2» och så vidare.²¹⁰

206 Exemplar BD 2006. Jfr bild V:9.

207 Exempel: Gråpappersomslag med tryckta ryggetiketter och handskrivna delbeteckningar i bläck. Inlaga: *Kongl. Svenska Lantbruks-akademiens annaler*. Årg. III, h. 1 och årg. IV, h. 1–2. Stockholm, H. A. Nordström, 1815–1816. Forsbybiblioteket, Västerviks gymnasiebibliotek.

208 Exemplar HS 2007.

209 Exempel på omslag med tryckta ryggetiketter med tryck från bröderna Lindhs förlag är förhållandevis lätta att hitta i bibliotek och antikvariat. Exempel 1: Styvt grått omslag med tryckt gul titeletikett. Inlaga: J. C. Bergen, *Anvisning till boskapskötseln. Förra delen*. Örebro, N. M. Lindh, 1809. Exempel 2: Styvt blått omslag med tryckt gul titeletikett. Inlaga: G. Broling, *Anteckningar under en resa i England åren 1797, 1798 och 1799*. Stockholm, J. P. Lindh, 1811. Båda i Forsbybiblioteket i Västerviks gymnasiebibliotek.

210 Exempel: Styvt gråpappersomslag med svart stämpeltryckt ryggbeteckning: »T: 4:» ; skuren. Inlaga: Ch. De Geer, *Mémoires pour servir à l'histoire des insectes. Tome quatrième*. Stockholm, P. Hesselberg, 1774. Exemplar BD 2007.



BILD V:35. En vanlig rössja är den bekransade antikiserade linjen, vilken ingick i tryckarnas standardsortiment av stil. Här flera exempel tryckta mellan 1783 och 1813: Stockholm, Kungl. Boktryckeriet 1783; Lund, J. Lundblad, 1794; Stockholm, L. Wahlström, 1799; Strengnäs, A. J. Segerstedt, 1804; F. J. Lewerentz, Skara, 1813.



BILD V:36. Tryckta omslag med vanliga rössjor 1800–1815.

Inlagor: Billberg, G., *Ekonomisk botanik. No 1*. Stockholm, C. Delén, 1815; Kutscher, F. J., *America, i sitt fordna och närwarande tillstånd*. Strengnäs, C. E. Ekmark, 1813; Gotthelf, I. Ch., *Betraktelser öfver de sju Jesu ord på korset*. Göteborg, S. Norberg, 1808; Broocman, C. U., *Magasin för föräldrar och lärare*. Stockholm, C. Delén, 1812; *Höga wisan*. Göteborg, S. Norberg, 1804; Lafontaine, A., *Intrigen*. Stockholm, C. Delén & J. G. Forsgren, 1800.

På många pappersband ser man också handskrivna titlar på vita pappersetiketter. Vem som tillverkat titlarna, förlag, bokhandel eller en enskild person är svårt att avgöra. Man kan i alla fall konstatera att dessa pappersband, varav många med styva omslag och skuren inlaga har fungerat som bruksband. Ett exempel finner man på *Betraktelser öfwer religionens förnämsta sanningar* av J. F. W. Jerusalem, bunden i tre styva omslagsband i klistermarmorert papper i gult och blått och handskrivna titeetiketter. Den publicerades av Johan Edman och kom i tre delar 1783–86. Bild V:14. En handskrivna ryggetikett hittar man på ett exemplar av Johan Fischerströms *Utkast till en beskrivning om Mälaren* som förlades av J. C. Holmberg 1785. Den är bunden i ett ljus kammarmorerat papper i blågrå, beige och rosa färger. I friherre Rutger Mackleans efterlämnade boksamling på Svaneholms slott finns många omslagsband med handskrivna titlar.²¹¹ I samlingen finns även många styva omslag i klistermarmorerade papper med påklistrade vita ryggetiketter som saknar titelskrift. Frågan är om dessa band salufördes så och vem som förväntades skriva dit titeln – bokbindaren, bokhandlaren eller ägaren till bandet. Privat tryckta ryggetiketter för enskilda bibliotek hör till undantagen, men friherre J. G. Sack (1697–1751) på Bergshammar i Södermanland lät binda en del av sitt bibliotek i kammarmorerade styva pappersomslag med tryckta titeetiketter.²¹²

3. DE TRYCKTA ÖVERDRAGENS FÄRG, FORM OCH DEKORATIVA ELEMENT

Många av de typografiska stilförändringar som ägde rum under senare delen av 1700-talet och första delen av 1800-talet kan studeras på de tryckta omslagen. Omslagen blev i sig ett sätt att presentera och marknadsföra typografiska nyheter och moden. Ett av de första kända tryckta omslagen: den tidigare nämnda Simon Fourniers stilprov *Les caractères de l'imprimerie* (1764) publicerades med ett tryckt omslag satt med rokokoorament som på många sätt efterliknar tidens guldtryckta bokbandsdekorer.²¹³ Ett motsvarande svenskt exempel hittar man på Carl Deleens stilprov *Proftryck på Stilar* från 1804, vars tryckta omslag introducerar nyantikens och empirens tyngre typografiska ramar. Omslagets ram sattes med feta rössjor där dekoren avtecknar sig i vitt på svart botten i nyantik anda.

Stilförändringar och ornament som åskådliggörs på de tryckta omslagen är på många sätt fascinerande att studera, men fördjupas inte här. En del exempel kommer att anföras för att visa hur det tryckta omslaget successivt etablerades

211 Rutger Macklean (1742–1816), se följande avsnitt.

212 Rehnström 2000, post 145, samt avbild. intill post 204.

213 Barber 1975, s. 42 samt plansch.

som marknadsförande beklädnad till tryckprodukter. Avsikten är att visa på betydelsen av de dekorativa elementen och formgivningningen för marknadsföringen av den tryckta boken. I sin behandling av titelbladens dekorativa element skriver Smith att »the value of decorative features in attracting purchasers can only be speculatively proposed, but other motives are even harder to find.»²¹⁴ Att trycka och förlägga böcker är i grunden en kommersiell verksamhet. Smith påstående är svårt att uppfatta som spekulativt, formgivningens kommersiella verkan och dess betydelse för den grafiska produktionen och bokmarknaden som helhet var stor, det kan vi utläsa redan i de allra tidigaste tryckprodukterna, så som Smith själv också gör. I det föregående har visats att de dekorerade och färgade papperen genom sitt förskönande av boken också fyllde en kommersiell funktion. Den tyske bokhistorikern Rudolf Hirsch, som studerat dessa aspekter av bokproduktionen under dess tidiga skede har till exempel argumenterat för att de franska boktryckarna marknadsförde sina tryck genom medveten formgivning av titelblad.²¹⁵ Formens betydelse för varuproduktionen går som en röd tråd genom konsumtionens historia.²¹⁶ Adrian Fortys antagande att design av produkter var ett resultat av industrialiseringen gäller inte den grafiska varuproduktionen.²¹⁷

Historien upprepar sig och de formmässiga och estetiska förändringar som man kan utläsa på inkunabeltidens titelblad återfinns också på de tryckta omslagen. Till en början var formgivningningen relativt enkel och byggde på förlagor och typografiskt tillgängligt material, det vill säga stil. Men successivt fick det tryckta omslaget en alltmer avancerad formgivning och sättning där de typografiska elementen utformats för omslagets specifika funktion som marknadsförare av trycket. De tryckta omslagen blir stil- och innehållsmässigt självständiga typografiska entiteter och detta skedde genom användning av nya ornament och typformer.

Ramar, ornament och färg

Förlagor till omslagens dekor hämtades från två håll. Den ena från titelbladens och textsidornas ramar och ornament. Den andra från bokbandens former och dekor, där bland annat bind och titeletiketter inspirerade. Ramen fick en framträdande roll på de tryckta omslagen precis som den haft tidigare på titelbladen under 1500- och 1600-talen och på bokbanden sedan medeltiden. En ram inger

²¹⁴ Fri översättning: »värdet av dekorativa element för att attrahera köpare kan bara föreslås hypotetiskt, men andra motiv är svårare att finna.» Smith 2000, s. 142.

²¹⁵ Se Smith 2000, sid 95; Hirsch 1978, s. 63–66; Barker 1981, s. 129.

²¹⁶ Styles 1993 och 2000.

²¹⁷ Se Styles 1993, s. 528 som menar att formgivningningen av varor enligt specifikation inom exempelvis textilindustrin, kan ledas tillbaka till 1400-talet; Se även Forty (1986), s. 29 och 42–47.



BILD V:37. Tryckta omslag, ram av meanderbård på mörk botten.
 Inlaga: Quensel, C. & Palmstruch, J. W., *Utkast till elefantens naturalhistoria*. Stockholm, C. Delén, 1804; Gutschmuths, J. Ch., F., *Nyttiga och nöjsamma lekar för ungdom*. Del 1. Stockholm, C. F. Marquard, 1804.
 Exemplar BD 2009.



BILD V:38. Tryckt omslag, ram av bred palmettbård samt mittornament, blåtonat gråpapper, emissionsomslag.
Konst och nyhetsmagasin: för medborgare af alla klasser. Stockholm, C. Delén, 1818–1823. Främre löst omslag till *Fjerde årgången*.

en känsla av yta – den skapar rum där det finns tomrum. Med ramen fick omslagets tryckta titel en boning och en estetisk kraft som fyllde en kommersiell funktion – boken etiketterades och blev en vara. Det är också anledningen till att bokbandens och titelbladens ramar överförs i ny innovativ form till de tryckta omslagen och bokens utsida.

I sin studie av titelbladens framväxt framhåller Smith betydelsen av principen att tryckarna återanvände sitt material, det vill säga kunde sätta nya titelblad med befintlig stil. Denna princip kan man också avläsa i de första svenska tryckta omslagen. Ramarna till dessa är satta med samma enkla och sirliga rokokorössjor och linjer som användes till titelblad och sättning av linjer i kolumner och avslutningar i brödtext. Bild V:35 och 36. Produktionen av de första tryckta omslagen krävde alltså inga extra investeringar av tryckaren. En av de vanligaste rössjorna var en fet eller antikiserad linje bekransad av slingrande blommor och blad i meanderform. Denna rokokorössja användes på flera av de första tryckta omslagen under 1780-talet och en bit in på 1800-talet.

Förlagor och inspiration hämtades också från bokbandsdekor. På de tryckta omslagens ryggpartier trycktes linjer och titeletiketter som anspelade på den bundna bokens bind och bokbindartryckta titeletiketter. Dessa typografiska »tricks» gav illusion av en bunden bok och lät läsaren förstå att denne köpte en bok. Bild V:34. Ett exempel på bokbandsinspirerad formgivning är Lindhs utgåva av Buffons *Natural-historia* i fyra delar som kom 1806 till 1807. *Natural-historia* publicerades i orange glättade omslag med en tryckt dekor i svart och titeln är innefattad i en central ornamenterad oval. Dekoren är skuren i träsnitt och tryckt från en platta och har ett eget, men för träsnitt karaktäristiskt uttryck. Dessa pappersband ger intryck av att vara dekorerade band. Bild V:1. Ovala ramar hittar man även på andra emissionsband, till exempel på den tidigare nämnda *Geografiskt bibliotek för ungdom* av J. H. Campe som kom i 16 häften 1804–1816 på Marquards förlag. Omslagen trycktes på färgade och bestrukna papper i rött, grönt, blått och gult. Bild V:9. Omslaget till *Humoristiska piller eller Julklappar*, av C. F. Jacobsson 1832 pryds av en stor ornerad oval.²¹⁸

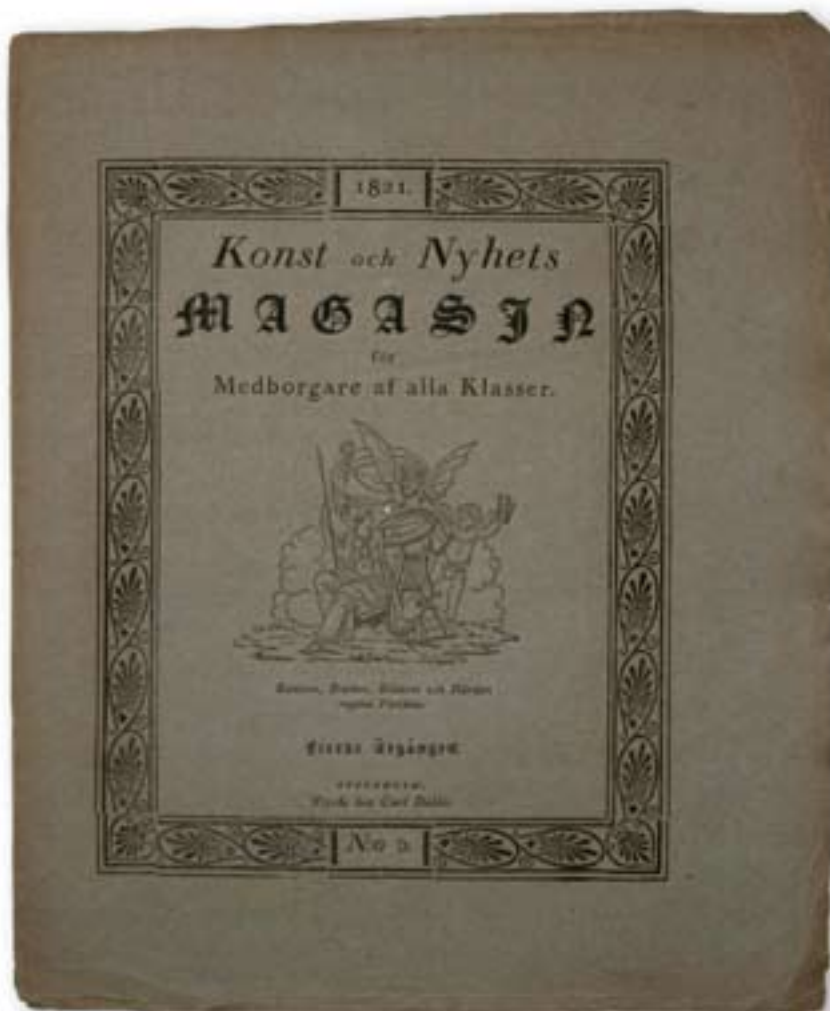
De tryckta omslagens ramar och ornament bör också ses i ljuset av bokbandsdekoren under den aktuella perioden. Det finns många likheter. Efter rokokons assymetriska ornamentering under 1700-talet fick bokbandsdekoren med klassicismen en stramare form. Man eftersträvade istället att ordna ornamenten inom en bred ram i bandpärmens kant. Denna grundform dominerar alla de praktband från perioden 1796 till 1860 som Lindberg avbildar i *Mästarband*. Meander, palmlett, lotus och rosenranka guldtrycktes i strama breda ramar av stockholmsbokbindarna Statlander, Richter, Stangenberg och Svanberg.

²¹⁸ Mats Rehnström *Katalog nr 50*. (Stockholm 2003) post nr 24.

Under 1800-talets första decennium tryckte Deleen med typografisk fingertoppskänsla ett flertal omslag där nyantikens och empirens strama stil kommer till uttryck i feta alagrecklinjer och blombårder på svart botten, exempelvis Quensels *Utkast till elefantens naturalhistoria* (1804) och Thersners *Fordna och närvarande Sverige* (1816–67).²¹⁹ Bild V:37. Omslagen till *Svensk botanik* (1803–43)²²⁰ och *Svensk zoologi* (1806–25) är däremot rent typografiska med titel och innehållsförteckning tryckt på grått respektive gult bestruket olifantpapper. Bild V:8.

I Deleens omslag och stilmaterial kan man också se en av de viktiga formförändringar som ägde rum i början av 1800-talet; de tryckta ramarna blev bredare och fick större tyngd och betydelse på omslaget, de utgjorde inte längre ett dekorativt element som ackompanjerade titeln. Den senare trädde istället fram och tog plats som ett självständigt och betydelsefullt typografiskt element. Ett exempel är bland annat den breda palmettbård som pryder andra upplagan av

NÄSTA UPPSLAG

BILD V:39. Tryckta omslag 1818–1828.

Överst från vänster: Tryckt omslag på rosa gråpapper. Inlaga: Grillparzer, F., *Sappho, sorgespel i fem akter*. Strängnäs, C. E. Ekmarck, 1825; Tryckt omslag på blått gråpapper. Inlaga: Richter, C. F., *Guiglio och Isidora eller Flykten ur inquisitionens förskräckliga fångelser*. Stockholm, Elmén och Granberg, 1828; Tryckt omslag på ljus gråpapper. Inlaga: Törneblad, B. J., *Gubben med skåpet. Andra vandringen*. Stockholm, Elmén och Granberg 1819; Tryckt omslag på ljus gråpapper. Inlaga: Lindeblad, A., *Cylinda. Ett romantiskt poëm*. Lund, Berlingska boktryckeriet, 1824; Tryckt omslag på ljus gråpapper. Inlaga: Törneblad, B. J., *Gubben med skåpet*. Stockholm, A. Gadelius, 1818; Litograferat omslag på ljus gråpapper. Inlaga: *Förgät mig ej. Toilette-lecture 1820*. Stockholm, J. Imnelius, 1820. Exemplar HS och MRA 2009.

BILD V:40. Tryckta omslag från 1830-talet, alla utom ett på handformat papper.

Från vänster till höger ovanifrån: Tryckt omslag på ljusrosa papper. Inlaga: Oehlenschläger, A., *Sancthansafon-spel*. Stockholm, C. M. Carlson, 1830; Tryckt omslag på gult papper. Inlaga: Schartau, G. J., *Napoleon och pohlackerne. Poetisk-historisk skildring i tvenne afdelningar*. Lund, Lundberg, 1837; Tryckt omslag på gult glättat papper. Inlaga: Dahlgren, C. F., *Aftonstjernen. Poetisk kalender för år 1833*. Stockholm, Norstedt, 1832; Tryckt omslag på maskingjort papper. Inlaga: Blanche, A., *Publiken och tidningarne, eller Den rysliga tuppffäktningen*. Stockholm, D. M. Lublin & co., 1838; Blått glättat tryckt omslag. Inlaga: Engström, J., *Rosa på julgillet. Poetisk kalender för år 1832*. Stockholm, Lundqvist, 1831; Tryckt omslag på rosa gråpapper: Oehlenschläger, A., *Nemesis eller Det straffande ödet*. Stockholm, J. Hörberg, 1830; Tryckt gråpappersomslag med vinjett på fram och baksida. Inlaga: Kullberg, K. A. af, *Maximilian eller en sammansvärjning under Erik XIV:es regering*. Calmar, J. Zander & A. F. Wählin, 1834; Tryckt omslag på blått papper. Inlaga: Engström J., *Dramatiska dikter. Första häftet*. Stockholm, N. M. Thomson, 1832; Tryckt omslag på bruntonat gråpapper. Inlaga: Béranger, P. J. de, *Valda sånger*. Stockholm, L. J. Hierta, 1833. Samtliga exemplar MRA 2009.

²¹⁹ Deleen tryckte 1816–27; I Nordqvist 1966, s. 45 avbildas Deleens första stilprov, samma rössja användes bland annat till en del tryckta omslag till Ulrik Thersner, *Fordna och närvarande Sverige: La Suède ancienne et moderne*. M. G. Anckarsvärd, Stockholm, 1817–1867.

²²⁰ Band 1–2, 4–6 och 8 trycktes av Deleen.



BILD V:39. Tryckta omslag 1818–1828.



BILD V:40. Tryckta omslag från 1830-talet, alla utom ett på handformat papper.

Ehrenswärds *Resa til Italien* (1819) och Fredrik Boijes *Konst och Nyhetsmagasin* (1818–23).²²¹ Bild V:38. Av rössjornas former och linjer kan man se att de inte var menade för titel- och textsidor i första hand – de är för tunga och breda för att användas i dessa delar av trycket. Rössjorna var avsedda för tryckning av ramar till omslag. Tryckaren och förläggaren hade vid den här tiden investerat i nya produktionsmedel för formgivning av sina tryckprodukter. På samma sätt förändrades och anpassades brödtextens ramar under inkunabeltiden till titelbladets specifika uttryck när de flyttades från denna till titelbladet.²²²

Med romantiken under 1820- till 40-talet blev den tryckta ramen fullbordad i sin roll som marknadsförare av boken.²²³ Ramarna var relativt breda och dekoren intog ofta en dominerande roll omslaget. Man laborerade med figurativa vinjetter och dekorativa element på ett annat sätt än tidigare, både på det främre och bakre omslaget. Bild V:39 och 40.

Många av de nämnda tryckta omslagen var kolorerade och färg blev fortsättningsvis också en viktig del av bokens formgivning. När Lars Johan Hierta började marknadsföra sina prisbilliga häftesromaner i *Läsebibliotheket* annonserade han dem i Aftonbladet »med ett kulört och tryckt omslag».²²⁴ Färg användes också för alla typer av publikationer oavsett innehåll, inte bara teologisk eller skönlitterär produktion. Flera av de seriellt utgivna exklusiva förlagsartiklarna med kolorerade planscher utgavs i kolorerade omslag exempelvis *Svensk zoologi* (1806–1825) och *Magasin för blomster-älskare* (1803–1809). Fler exempel på kolorerade omslag finns återgivna i Dals *Svensk zoologisk litteratur*.²²⁵

Omslaget hade blivit en förlagsartikel och ett reklammedel. Meander, lotus och palmett var vanliga ornament, ofta i en tät och tung form eller på mörk botten. Under 1840-talet introducerades rosetter och ornament med nygotiska drag inspirerade och hämtade från katedralernas ornamentik. Renässansens arabesker och filigran återuppstår i röjssorna och naturalistiska blommor och blad, särskilt rosen blev även en del av den typografiska standardornamentiken.

Nya reklamtypsnitt

Man får inte heller glömma bort de nya och viktiga typformer som introducerades på de tryckta omslagen under 1830- och 1840-talen och som i hög grad påverkade deras uttryck. Tidigare hade man laborerat med genombrutna och kursiverade versaler efter Fournier och Didots nyantikva samt fraktur i stor

221 Carl August Ehrensward, *Resa til Italien, 1780, 1781, 1782*. Stockholm, C. Deleen, 1819; *Konst och nyhetsmagasin: för medborgare af alla klasser*. Stockholm, 1818–1823. Jfr bild V:38.

222 Smith 2006 s. 123 och f.

223 McLean 1983, s. 9–11, beskriver en liknande utveckling för formgivningen av tryckta omslag i England.

224 Citerat ur Furuland 2007, s. 165.

225 Dal 1996, s. 124, 151, 157, 169, 179, 185 och 195. (a).

grad. Med industrialiseringen växte behovet av typformer som kunde slå igenom i storlek och styrka på skyltar, plakat och i annonser. I början av seklet skapades på kort tid tre typformer som skulle bli stilbildande för reklamtypsnitten; fet antikva, egyptienne och grotesk.²²⁶ Dessa typsnitt fångade effektivt presumtiva köparens blick. De nya bokstavsformerna utnyttjades genast av förläggarna i marknadsföringen av tryckta böcker och de nya typsnitten fick sin givna plats på omslag och titelblad i tidens förlagsartiklar. Denna formmässiga och innehållsliga utveckling av de tryckta omslagen kan tydligt följas i samtidens utgivning av skönlitteratur och seriella publikationer. Bild V:41.

I sin uppsats om svenska originalupplagor publicerade Johansson flera omslag till skönlitterära verk från 1820-talet och därefter. I dessa omsorgsfullt formgivna omslag framträder romantikens typografiska ornament tillsammans med reklamtypsnitten med full estetisk och kommersiell kraft. I uppsatsen avbildas bland andra C. O. Palmstiernas *Snapphanarne* utgiven av Hierta 1831, Almquists *Törnrosens bok* på Hörbergs förlag och Fredrika Bremers *Grannarne* hos Schmidt & comp. 1837.²²⁷ Skönlitteraturen var en av de starkaste drivkrafterna i utvecklingen av den svenska bokmarknaden vid den här tiden. Här ser man också kopplingen mellan innehåll, form och kommers. De tryckta omslagen användes likt annonser för ny läsvänlig litteratur när marknaden expanderade och förändrades och detta skedde i komplext samspel mellan förlagens utbud och konsumenternas efterfrågan.

4. BOKEN – EN VARA BLAND ANDRA VAROR

Från sekelskiftet 1800 kan man i svensk dagspress se tydliga tecken på en allmänt växande varumarknad. Den ökande tidningsproduktionen under 1700-talets sista decennier skapade en annonsmarknad som fick stor betydelse, inte minst för aktörerna på bokmarknaden. I Stockholm blev *Dagligt Allehanda* en av de största tidningarna tack vara sitt rika annonsmaterial. Under många år utgavs tidningen med en extra annonsbilaga *Bihang till Dagl. Alleh.* om fyra sidor i kvarto vilken endast innehöll annonser. *Stockholm Posten* var också ett viktigt annonsorgan, men aldrig lika stort. Genom annonserna förmedlades dagligen tryckta aktualiteter till tidningens köpare och läsare, vilket i sig gav tidningen ett nyhetsvärde som lockade köpare.

Annonsering, att sälja och köpa varor genom tryckta meddelanden, var redan vid den här tiden en etablerad ekonomisk och kulturell aktivitet i egen rätt.

226 Valter Falk, *Bokstavsformer och typsnitt genom tiderna*. Stockholm 1975, s. 89.

227 Johansson 1958, s. 59, (61) och (75).



BILD V:41. Tryckta omslag från 1840-talet, samtliga tryck på maskingjort papper.

Som sådan var den en del av en konsumtionskultur i vardande där »nyheter och moden» blev centrala drivkrafter i utvecklingen av marknader och konsumtion av varor. Färger, ornament och nya mönster med relativt kort livslängd skapade under 1700-talets sista decennier ett mode och en efterfrågan på nyheter.²²⁸ I det avseendet kan böckernas dekorerade papper och medvetet formgivna tryckta omslag till tidens förlagsartiklar jämföras med kattuntygernas betydelse för utvecklingen av tyg- och modekonsumtion inom klädtillverkningen. Litteraturen blev en vara som tillgängliggjordes genom nya former och ett nytt innehåll. De första stegen i utvecklingen av en varumarknad inträffade genom etableringen av en manufakturindustri för tillverkning av inhemskt producerade exklusiva varor. Parallellt med denna tillverkning skedde en betydande import av kolonialvaror som starkt påverkade människors konsumtionsvanor. Dessa varor lade grunden för nya former av konsumtion och sociala och kulturella mönster för växande delar av befolkningen, särskilt stadsbefolkningen. Varor som kaffe, te, tobak, porslin, siden och tryckta kattuner banade vägen för umgänge i salonger, vin- och kaffehus, i läsesällskap, lånbibliotek och stadens övriga rum för spektakel, föreställningar och marknader. Under 1800-talets första decennier förändrades också de ekonomiska förutsättningarna. Priserna på importerade kolonialvaror sjönk och den ekonomiska utvecklingen inom jordbruk och hemindustri förde med sig att konsumtionen växte i breda folklager.²²⁹ Bokmarknaden var en del av denna marknad och läsning en aktivitet som hade sin givna plats tillsammans med kaffedrickning och marknadsbesök. Under 1800-talets första decennier rådde ekonomisk tillväxt i Sverige och det

BILD V:41. Tryckta omslag från 1840-talet, samtliga tryck på maskingjort papper.

Från vänster till höger ovanifrån: Tryckt omslag på ljusrosa papper. Inlaga: Liedbeck, J., *Dikter*. Uppsala, P. Hanselli, 1849; Tryckt omslag på beige papper. Inlaga: *18 nya krigsmannasånger för svenska soldaten att sjunga i lägret på Ladugårdsgården 1843*. Stockholm, P. G. Berg, 1843; Omslag tryckt på blått papper. Kullberg, K. A. af, *Genre-målningar af en plankstrykare. N:o 3, Riksdagsmanna-valet*. Kalmar, A. Westin, 1843; Omslag tryckt på grönt papper. Inlaga: Levin, C. H., *Runor från lifvets runestaf*. Stockholm, Bonnier, 1848; Omslag tryckt på gult papper. Inlaga: Nicander, K. A., *Ode till allas moder*. Stockholm, P. Hanselli, 1839; Omslag tryckt på grönt papper. Inlaga: Meyerson, J. H., *Necken, eller elfspelet. Romantisk opera i tre akter*. Stockholm, Elmén & Granberg, 1844; Omslag tryckt på mörkt blått papper. Inlaga: Berwald, F., *Modehandlarskan. Komisk operette i tre akter*. Stockholm, Elmén & Granberg, 1845; Tryckt omslag på ljust papper. Inlaga: Ducange, V. & Pixérécout, G. de, *Jesuiten. Drame i tre akter*. Stockholm, Elmén & Granberg, 1842; Tryckt omslag med blå ornamenterad ram. Inlaga: Tollin, I., *Dikter*. Lund, Gleerup, 1844. ”Pris häftad...1 R:dr 16 sk. Banco. i Clothband...1 ” 40 ” Banco”. Samtliga exemplar MRA 2009.

228 Styles 1993, s. 540 och 2000, s. 164 f.; Berg 2005, s. 21 f.

229 Schön (2000) 2007, s. 81–84; Magnusson 1996, s. 185; Ahlberger & Kvarnström 2004, s. 55.

fick också effekt på bokmarknaden, nya trycksaker framställdes och publikens köp- och läskraft växte.

Tryckkulturens egna produkter blev också agenter för dessa varor och sysselsättningar genom sin periodiska utgivning, som annonsorgan och förmedlare av kulturell debatt och bilder på exklusiva varor och nyheter. *Journal des Luxus und der Moden* hade en sådan roll i Tyskland under den här tiden och i Sverige kan man på bakre omslaget till en liknande publikation *Konst och Nyhets Magasin för Medborgare af alla Klasser* läsa att tidskriften:

innehåller Ritningar med Beskrifning öfver Byggnader, anläggningar och prydnader af Trädgårdar, nyaste mode-costumer för begge Könen, på åkdon och eleganta möbler, principer uti teckningar af flera slag, porträter af märkvärdiga personer, nya uppfinningar, machiner och modeller, symönster, caricaturer, paradoxer, allvar och skämt m.m. Hvarje Häfte som månatligen utkommer, i stort quartformat med et colore-radt Omslag, innehållande fyra Ritningar, hvaraf en illuminerad tillika med beskrifning öfver Planschernas innehåll på et halft ark, kostar i prenumeration.²³⁰

Många av de nya och viktiga konsumtionsvarorna, som tobak, snus, vin, kaffe te och choklad, blev och var också intimt förknippade med tryck- och läskulturen och marknadsföringen av denna – det ser man när man läser det stora annonsmaterialet. Varje dag annonserades böcker och andra varor i tidningarna, några exempel ur materialet ger en inblick i utbudet och atmosfären. I *Dagligt Allehanda* annonserades 1801 från bokbindarboden nr 27 vid Södersluss diverse tryckta titlar tillsammans med »musicalier, och estamper, samt bästa sort Choklade med och utan vanille till salu.»²³¹ År 1811 läste man i samma tidnings *Bihang* att: »Klosterbarnen af Oxenstierna, Herr Thomas komisk roman, de Outgrunderlige, Grafven, de 4 Spionerne, Rudolf och Julie, Julien och hans familie, Petter Claus, det Platoniska giftermålet, den Unge Wilden, m. fl. säljas i snusboden vid hörnet af Köpmans- och Skärgårdsgatorne.» Samma år annonserades från bokhandeln: »Uti Franska bokhandeln wid Malmskillnadsgatan finnes samma sort Snus som förr derstädes såldes och war så begärligt, men af mellankomne händelser på lång tid icke kunnat erhållas; priset är ganska billigt.»²³² Stimulantia och trycksaker är gamla följeslagare i umgängeskulturen och som sådana bidrar de till varandras försäljning. Tryck- och nöjeskulturen

²³⁰ *Konst och Nyhets Magasin för Medborgare af alla Klasser. Fjerde Årgången. No. 2.* Stockholm, Carl Deleen, 1821. Citerat från bakre omslaget.

²³¹ *Dagligt Allehanda* nr 125, 5/6. Stockholm 1801.

²³² *Dagligt Allehanda. Bihang*, nr 243, 18/10. Stockholm 1811.

stod genom tidningsannonserna också i nära förbund med varandra på andra sätt. Fredagen den 15 mars 1811 kunde man läsa i *Dagligt Allehanda* att »Cendrillon,, Fei-Comedie i 3 Acter, blandad med Sång, säljes i Uppers & Comp. samt Wiborgs boklådor; äwensom wid ingången till Kgl. Operan, för 20 sk. B:co h.» Bokförsäljning var en del av underhållningen och spektaklet.

Sjelva platsen, rummet i staden blev också en viktig del i utvecklingen av en konsumtionskultur. Enligt historikern Maxime Berg var marknadsplatsen, gatorna och butikerna inte bara platser för inköp, de erbjöd rum för social samvaro där konsumtionen var en kulturell praktik.²³³ Bennich-Björkman har också visat hur viktigt boklådornas läge var för handeln med böcker och hur man tillgodosåg olika marknadssegment genom placeringen av boklådor och bodar i Stockholm längs Stora Nygatan och broarna över strömmarna. Bild IV:1. Beskrivningen av Holmbergs bokhandel i *Dagligt Allehanda* redan 1769 inger också en känsla av rummets kommersiella och kulturella betydelse för bokhandeln: »Alla människor, som gå i Holmberg boklåda, finna ju ögonskenligen den samma öfwer alt, ehuru rymlig och hög, wara fullklädd med böcker, utom dem han har i et rumm innanföre: och är hans boklåda, bägge rummen inräknade, så stor, at om man geometrice, wille mäta dess rymd, skulle den befinnas wara så rymlig, at nästan alla bokbindare-bodar i Stockholm, såsom mest warande små krypen, skulle kunna rymmas i den samma.»²³⁴

Bokannonserna blandades också med annonsering av andra varor av mer eller mindre nödvändighets- och lyxkaraktär. I *Örebro tidning* annonserade bokhandlare Torin 1822 att han säljer:

Blyertspennor, Bränwinsproberare, Blyertsstift, Conversations-glasögon, Dominospel, Eau de cologne, Elfenbenskammar, Fjederringar, Fantasier, Fickkammar, Fruntimmerskannor, Gipstaflor, Halswaddar, Hårborstar, Halskedjor, Hemwäfda Bomullstyger, Hängsler, Handskar, Hwita perlor, Jagtpipor, Korksrufwar, Kompass i Nycklar och Pitscher, Knifwar med intrumenter, Käppar, Kråsnålar, Klädesborstar, Klockhängare, Lack, Lärkpiapor, Ljusfläckare, Linierstift, Mössskärmar, Metrefwar, Nagelborstar, Pappershållare, Penninghållare, Pennor i lådor, Dito i buntar, Postpapper, Pipskaft, Pomada, Plån, Plånböcker, Rakknifwar, Rakstriglar, Ridspön, Ritlådor med penslar, Skrapnosspel, Snusdosor, Saxar, Skrifdon, Tandspetare, Tandborstar, Tobaksdosor, Tärningar, Twål, Urnycklar, Urband, Ur-Stålkedjor, Wästknappar m. m.²³⁵

233 I begreppet marknad finns också innebörden mötesplats, d.v.s. mötesplats för säljare och köpare. NE: <http://www.ne.se.ludwig.lub.lu.se/lang/marknad/251409> (2009-10-30).

234 *Dagligt Allehanda* nr 211, 20/9. Stockholm 1769.

235 *Örebro tidning* No 50, 13/12. Örebro 1822.

I samma nummer annonserade Bruzelius bokhandel och bokbindaren Arwidson ett stort antal titlar. Bruzelius annons utgjordes till övervägande delen av uppbyggelselitteratur, musik, läroböcker i språk, grammatik och historia samt en del barnböcker, bland annat *Nya Barnvännen*. Arwidsons annonser innehöll ett större utbud av handböcker och böcker för barn varav flera dyrare, som *Kronprinsens Barnabok* med kolorerade bilder. Dessa bokannonser blandades med annonser för andra varor: »Carolina risgryn, Russin, Färsk hummer, och 6-gradigt Sädesbränwin till 40 sk. R:gs kannan hos F. C. Boström» och »Friska citroner, Atrapper, och Allehanda Krimskrams [...] hos Gust. Fr. Anstrin.»²³⁶ Annonserna hade alla samma innehållsliga och typografiska form och de förutsatte läsarens förtrogenhet med stadens geografi, lokala verksamheter och innevånare. Här fick läsarna kännedom om dagsaktuella varor, annonserna vädjade till deras sinnen och konsumerades i fantasin på ett kvarts ark papper tryckt i liten och sliten fraktur: friska citroner och färska humrar, brännvin, Passionspredikningar, fesagor, berättelser och choklad med eller utan vanilj.

Kommers och kulturell konsumtion

Vilken litteratur var det då som marknadsfördes i dagspressen? I sin avhandling *Västerås mellan Kellgren och Onkel Adam* studerar Åke Åberg stadens kulturliv och litterära system åren 1790 till 1850. I sitt arbete har Åberg bland annat studerat innehållet och mängden bokannonser i stadens tidningar för att se hur pressen förmedlade samtidens »kvalitetslitteratur». Litteratur för breda folklager var relativt lite representerad i annonserna enligt Åberg, liksom speciallitteratur av rent vetenskaplig karaktär. Annonserna utgjordes till övervägande delen av »humaniora av allmänt intresse på hög eller rätt hög nivå» med ett dominerande inslag av skönlitteratur.²³⁷ Hur stor del av denna litteratur som annonserades och hur marknadsföringen utvecklades avläser Åberg genom att jämföra den totala utgivningen av litteratur under den aktuella perioden med den som annonserades i Västerås tidningar. Åberg konstaterar att marknadsföringen av skönlitteratur ökade i väsentlig grad mellan 1814 och 1831. Åren 1814–16 annonserades omkring 20 procent av den skönlitteratur som publicerades. Denna andel ökade 1821–1822 till mer än 30 procent och åren 1830–31 till 44 procent. Under en femtonårsperiod intensifierade alltså förlag och bokhandel sin marknadsföring av skönlitteratur genom att fördubbla andelen annonser. Ökningen förklaras bland annat av en motsvarande fördubbling av romanutgivningen under perioden. Det visar hur viktigt det var att informera och marknadsföra varje ny förlagsartikel om man ville få den såld. Skönlittera-

²³⁶ *Örebro tidning* No 50, 13/12. Örebro 1822.

²³⁷ Åberg 1987, s. 62.

turens andel av den totala annonseringen var under perioden omkring 35 procent.²³⁸ I Åbergs material kan man också se att romanerna utgjorde en växande andel av skönlitteraturen och att det i första hand var dessa som annonserades när man kommer in på 1830-talet.²³⁹ Åberg kartlägger i sin studie provinsens litterära villkor och system. Hans syfte med undersökningen är att se i vilken omfattning »kvalitetsskönlitteratur» förmedlades i Västerås dagspress.²⁴⁰ Men Åbergs undersökning visar också på den kommersialisering av bokmarknaden som ägde rum under denna tid. Romanen blev de här åren en mycket framgångsrik förlagsartikel och god affär för de svenska bokförlagen. Utveckling förstärktes av den stora utgivningen av prisbilliga romaner i häften som inledes under 1830-talet av bokförläggaren L. J. Hierta med *Läsebibliothek*, tätt följd av N. H. Thomsons *Kabinettsbibliothek* och andra. Denna utgivning blev goda affärer för förlagen och en populär förströelse i många hem.²⁴¹

I sin avhandling *Romanen som vardagsvara* behandlar Gunnel Furuland denna häftesutgivning på den svenska bokmarknaden åren 1833 till 1850. Furuland studerar bland annat utgivningen i ett förlagsperspektiv och hon ser häftesserierna som ett uttryck för en växande och i allt högre grad kommersialiserad bokmarknad. Under den aktuella perioden blev romanen en handelsvara och ingick enligt Furuland i en gryende nöjesindustri.²⁴² Det ligger en hel del i Furulands påstående men man måste samtidigt komma ihåg att läsning fortfarande var en relativt dyr förströelse och aktivitet. På 1820-talet var romanen fortfarande en exklusiv vara. I *Den svenska förlagsbokhandeln* lämnar Rinman ett citat rörande N. H. Thomsons verksamhet som bokhandlare i Malmö på 1820-talet: »Man brukade då ännu gerna skrifva af skaldeverken, och köpandet af en bok betraktades nästan som slöseri, ty en bok i till exempel skönlitteratur var då allmänt ansedd för en lyxartikel, och vanligt hederligt borgarfolk hade sannerligen helt annat att nedlägga sina dalrar i.»²⁴³ Med häftesromanen var det annorlunda enligt Furuland. En grundtanke med utgivningsformen var just det låga priset vilket möjliggjorde en ökad försäljning till nya och mindre bemedlade kundgrupper. Och ett lågt pris var viktigt om man ville få nya köpare. I Furulands avhandling finns också ett citat av J. K. Askelöf från 1838 som uttrycker samtidens uppfattning om romanernas värde som konsumtionsvaror. Askelöf ifrågasätter kraftigt och på moraliska grunder läsning av romaner:

238 Åberg 1987, s. 62–68 samt Bilaga A.

239 Åberg 1987, s. 64.

240 Åberg 1987, s. 64.

241 Furuland 2007, s. 467–475.

242 Furuland 2007, s. 473.

243 Publicerat i kalendern *Svea* 1875 i ett minnesord över Thomson. Se Rinman 1951, not 11, s. 468.

Denna plockläsning som väl ej ursprungligen varit ämnad at öfversvämma land och rike, har dock nu mellertid gjort det. Den herrskar ifrån pigkammaren till fruns toilett; den grasserar jemmerligen ibland drängar, bodbetjenter, skolpiltar, studenter, yngre embetsmän och gamla gubbar. Allt för det goda köpets skuld! Där man förr var van och der man ännu alltid äger rätt att förvänta, att se något godt arbete, någon historisk bok, någon resebeskrifning, någon vetenskaplig afhandling, någon samling af skaldestycken, ligga framme, der ser man nu i deras ställe de gula, blå, gröna, röda häftena af Läse- eller Kabinettsbibliothekerna.²⁴⁴

Här tolkar Askelöf sin samtids läsning i materiella och kommersiella storheter där värdet och kvaliteten på läsningen knöts till bokens publikationsform, inbindning och färg – »plockläsning» och »gula, blå, gröna, röda häftena». Värdet på litteraturen relateras också till priset på boken – »Allt för det goda köpets skuld!» – och till läsarnas sociala status. Den manligt dominerade läskulturen i svensk borgerlig miljö känner vi igen från historikern Eva Helen Ulvros' *Fruar och Mamseller* (1996) som bland annat skildrar läskulturens former och praktiker inom sydsvensk borgerlighet 1790–1870.²⁴⁵ Hennes studie visar också att läspraktikerna förändrades på många sätt efter sekelskiftet 1800. En fråga man kan ställa är om inte själva läskulturen egentligen befann sig i större tillväxt än själva bokproduktionen? Boken förblev en relativt dyr vara, den köptes och lästes, men varje exemplar hade långt fler läsare än tidigare. Högläsning och familjeläsning var vanligt samtidigt som enskild läsning blev en förströelse som ifrågasattes på moraliska grunder. Böcker lånades, privat, men också genom de kommersiella lånbiblioteken, vars antal ökade kraftigt några decennier in på 1800-talet.²⁴⁶

Men Askelöfs ord är också ett tecken på att förläggarnas produkter fungerade – de visste vad de gjorde när de formgav och marknadsförde sina produkter. I det föregående visades hur färg användes av förläggare och bokhandlare för marknadsföring av böcker. Tryckareförläggare Nordström, Lindh, Palmblad och bokhandlare Utter annonserade sina kulörta produkter i förlagskataloger och tidningar. De materiella aspekterna på denna konsumtion spelade givetvis stor roll för framgångsrik spridning. Färg, typografi, inbindning, publikations- och försäljningsform såväl som val av författare hade stor betydelse för varans

²⁴⁴ J. K. Askelöf, »Om skillinglitteratur» i *Svenska Minerva* 13/2 1838. Citatet är hämtat från det tryckta omslaget till Furulands avhandling *Romanen som vardagsvara*. Stockholm 2007.

²⁴⁵ Ulvros 1996, kap. 6.

²⁴⁶ C. M. Carlander, *Svenska bibliotek och exlibris. Del 1*. Andra uppl. Stockholm 1904, s. 359–429.

genomslag på marknaden. Den pappersbundna boken med sina tryckta och kolorerade omslag var i kraft av sina materiella, estetiska och ekonomiska fördelar en faktor som påverkade konsumtionen av böcker och andra trycksaker både kvantitativt och kvalitativt. Förlag och bokhandel använde sin sedan länge upparbetade kommersiella kompetens och gav boken en typografisk och estetisk form som tilltalade och lockade köpare. Man använder sig av marknadsföring och ett etablerat distributionsnät för att sälja sina varor. Under 1840-talet framställdes romanen närmast industriellt i pappersmaskin och cylinderpress, den såldes och distribuerades regelbundet i små enheter till ett lägre (men fortfarande inte billigt) pris än tidigare. Tryckkulturen, dess varor och institutioner bidrog på många sätt till den kulturella konsumtion som under 1800-talet blev allmänborgerlig och där romanläsning intog en central plats som aktivitet. Denna process kan knytas till den konsumtionskultur som formerades under 1700-talets sista årtionden i Frankrike, England och Tyskland.

Furuland har särskilt betonat N. H. Thomsons stora omsorg om formgivningen av sina förlagsprodukter och hur han utnyttjade den för att kommunicera med sin publik och locka köpare.²⁴⁷ Thomson experimenterade med ramar, vinjetter och ornament på sitt *Kabinetsbibliothek*, allt enligt tidens snabba modeväxlingar. Furuland poängterar också att Thomson spelade med färg, både i papper och tryck i sin strävan att skapa attraktiva produkter. Hon skriver: »Det är fantasieggande att tänka sig hur Thomsons olika skönlitterära produkter låg på bokhandelsdiskarna med skiftande papperskulörer alltifrån karmin, kobolt till ockra.»²⁴⁸ För en sentida betraktare har omslagen blivit bruntonade och färgtrycket blekt, och man slås av det sköra maskingjorda papperet. De överdekorerade sirliga omslagen till *Kabinetsbibliothek* får mig att tänka på hålmönstrade hyllremсор som bruntonats av inneboende kemiska nedbrytningsmekanismer. Och det är kanske här, i själva papperskvaliteten som billigheten, det tidsbundna och förgängliga i dessa romanhäften framträder som tydligast. Inte i verken och texterna utan i materialen. Bild V:41. Jag tänker mig att man kan beskriva delar av bokkonsumtionen under 1700-talets sista årtionden till innehåll, material och estetisk som en form av lyxkonsumtion. Genom ny tryckteknik och förändrade materiella betingelser, formmässiga krav och betingelser, effektiviserad marknadsföring och distribution under 1800-talet första hälft övergår konsumtionen i populuxe – produktionen har övergått till formgivning och framställning av semi-luxuösa varor för en bredare publik.²⁴⁹

247 Furuland 2005, s. 10–23.

248 Furuland 2005, s. 14.

249 Strömquist Dal 2007; Cissie Fairchild, »The production and marketing of populuxe goods in eighteenth-century Paris» i Brewer & Porter 1992, s. 228–245; Styles 2000, s. 16; Thomas Hine, *Populuxe*. New York 1986.



BILD V:42. Två emissionspappersband präglade och färgtryckta (högrtryck) i guld och grönt respektive rosa, båda på vitt glansigt papper, inhängda band, emissionsband.

Inlagor samma: *Miniatur-almanach för åhr 1854*. Stockholm, J. L. Brundin, 1853. Exemplar HS 2009.



BILD V:43. Glättat vitt pappersband (ny rygg). Utstansat och påklistrat dekorerat ramverk av papper i präglat guldtryck samt färgtryck (högrtryck) i sex färger på vit botten. Guldtryckt titel på främre pärmens mitt: SALONGS-ALBUM, emissionsband.

Inlaga: *Salongsalbum. Vald samling af 20 stålgravyrer efter originalmålningar af äldre och nyare konstnärer*. U.o., D. F. Bonnier, [1853]. Exemplar BD 2009.



BILD V:45. Färglitograferat pappersband, inhängt band, emissionsband.
Inlaga: *För julbordet. Bilderbok för sma barn.* Stockholm, O. L. Lamm, 1876.



BILD V:44. Litograferat omslag på tjockt bruntonat tryckpapper, emissionsband.
Inlaga: Nyberg, Julia, *Vublina, dramatisk poem af Euphrosyne.* Stockholm, Fr. B. Nestius, 1823. Exemplar BD 2009.

Emissionsbandets marknadsfunktion och kommersiella värde

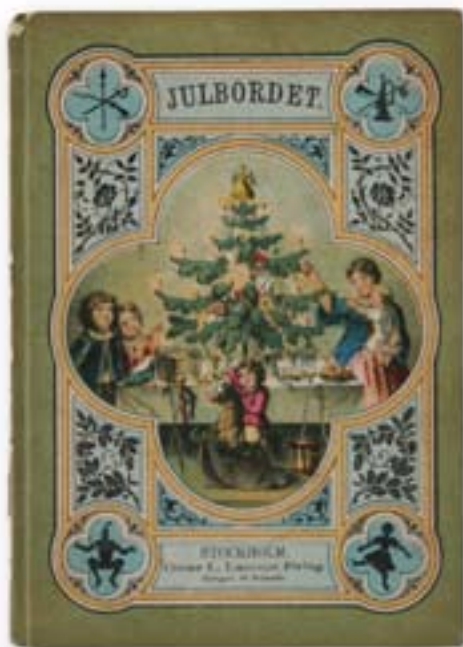
De tryckta omslagen medförde alltså något helt nytt i formgivningen och marknadsföringen av böcker. Utifrån ett standardiserat typmaterial skapades en specifik och unik formgivning för varje enskild förlagsprodukt. En liknande produktutveckling skedde bland andra varor under den aktuella perioden och var kännetecknande för utvecklingen av varumarknaden från 1700-talet och därefter. Ett betydelsefullt steg i utvecklingen av boken som produkt togs i mitten av 1700-talet när en förlagsbandsproduktion blev möjlig samtidigt som bokhandeln fritt kunde sälja bundna böcker.²⁵⁰ Privatband hade inget marknadsvärde utan var tillverkade på beställning av en enskild konsument. Med försäljningen av färdigbundna böcker, både handelsband och förlagsband, fick den bundna boken ett kommersiellt värde – boken blev en ready-made, det vill säga den var färdig för konsumtion.²⁵¹ Men formgivningen av boken var ännu

²⁵⁰ Styles 2000, s. 124–169.

²⁵¹ Styles 2000, s. 159–161.

inte knuten till den enskilda förlagsartikeln. Den följde sina egna estetiska och materiella traditioner där bandtyperna i sig var bärare av formgivningen; pappersband, halvskinband och skinnband utgjorde de huvudsakliga varukategorierna. En produktdifferentiering kan också utläsas i inbindningsteknikerna – halvskinband tillverkades både i »välsk» och »fransk» form. Överdragsmaterialens kvalitet, färg och form användes för att skapa attraktiva böcker i olika utföranden och kvaliteter. De färgade och dekorerade papperen var ett sätt att förädla och formge pappersbundna förlagsartiklar. Det utvecklades bandgenrer knutna till vissa typer av tryck, till exempel psalmböcker, almanackor, förströelseläsning och folkligt tryck.²⁵²

Med övergången från produktion av förlagsband till emissionsband tog förläggarna ännu ett steg i omformandet av den tryckta boken till en vara; det kommersiella värdet på varje förlagsartikel knöts till formgivningen av det enskilda trycket, och det var vad som skedde med introduktionen av pappersbundna böcker i tryckta omslag. Det fanns flera komponenter i denna produktutveckling. En del utgjordes av bokens överdragsmaterial, själva papperet och den enkla inbindningstekniken, det vill säga omslagsbandet. Andra delar var knutna till formgivningen av pappersbandet och etableringen av en ny typografisk entitet hos den tryckta boken – det tryckta omslaget, det vill säga överdraget, vars viktigaste innehåll utgjordes av bokens titel åtföljd av typografiska ornament på en färgad botten. Med det tryckta omslaget blev också emissionsbandets tryckta inlaga och verket en del av bokens exteriör. Bokens form och innehåll knöts ihop och blev herefter oupplösligt delar av varandra. Bandet och dess form blev tillsammans med den tryckta texten den enhet som utgjorde boken som vara och medium. Häftesromanerna som kom under 1830-talet från bland annat Hiertas och Thomsons förlag under rubriker som *Läsebibliothek* och *Kabinethsbibliothek* är utmärkta exempel på detta.

Nya materiella och produktionstekniska förutsättningar

En betydelsefull faktor i sammanhanget var också att de materiella och produktionstekniska förutsättningarna förändrades på flera sätt under 1830- och 1840-talet. År 1832 införskaffade Klippans pappersbruk en långduksmaskin för maskinell tillverkning av papper på rulle. Cylinderpressar introducerades i Sverige 1829 av Lindh och 1830 då Hierta från England importerade en ångdriven cylinderpress med arkmatning. 1830-talets tryckta omslag präglades fortfarande av handformat papper, träpress såväl som originell stil och ornamentering av tryckprodukterna.²⁵³ Det handformade papperet av linnelump var starkt och

252 Foot (1997), s. 51–92. Svenska exempel på bandgenrer återfinns i Lindberg 1980 och Strömquist Dal 1999 och 2001.

253 Per S. Ridderstad, »Den grafiska tekniken under 500 år» i Marianne Landqvist (red.),

formbart, det hade stor rivstyrka och klarade högt slitage utan att gå sönder. Detta papper gav de pappersbundna böckerna hög kvalitet trots en mycket enkel inbindning. Men från 1840-talet blev det handformade papperet definitivt ersatt av det maskintillverkade inom bokproduktionen. Det medförde en materiell förändring av den tryckta boken som bland annat fick ekonomiska och estetiska konsekvenser och som sannolikt också påverkade konsumtionen. Maskintillverkningen innebar att man kunde trycka större upplagor till ett lägre pris. Maskintillverkat papper var mycket tunnare än handformat papper och hade en fin slät yta, men det hade mycket sämre rivstyrka och hållbarhet än handformat papper. Under 1840-talet var detta papper fortfarande framställt på lump, men när man under de sista decennierna av 1800-talet började tillsätta träslipmassa fick papperet mycket dålig hållbarhet. Genom maskinframställningen förlorade papperet flera av de goda egenskaper som gav förutsättningarna för en pappersomslagen bok av kvalitet; papperet blev ömtåligt och gick lättare sönder, särskilt när det användes som omslag. Egenskaperna hos den tryckta inlagan förändrades också med övergången till maskingjort papper vilket frammanade produktutveckling. Lösningen fann man i löspärmstekniken som snabbt etablerades som ny inbindningsteknik för de maskinellt framställda trycksakerna.²⁵⁴ Förlagen började nu istället sälja delar av sin produktion i hårda pappersband med litografiskt tryckta överdragspapper. Materiellt var de hårda banden en förutsättning för de litografiskt tryckta överdragen på ömtåligt papper, de behövde ett underlag, en pärm. Inlagan av maskinpapper var också ömtåligt och svår att binda med etablerade tekniker. Löspärmstekniken innebar flera saker, tekniskt och materiellt var den en anpassning till nya materiella förutsättningar som kom med det maskingjorda papperet. Det var också en utveckling av själva inbindningstekniken som innebar att man kunde binda in böckerna snabbare, vilket resulterade i kvalitetsförändringar hos den bundna boken. Löspärmstekniken innebar också att tillverkningen kunde industrialiseras eftersom arbetet kunde delas upp i två produktionsled. Kommersiellt framstod de hårda banden som färdiga produkter utformade enligt tidens läsideal.

Det maskintillverkade papperet innebar också att tryckmöjligheterna förändrades. På det släta papperet kunde man trycka fina linjer och typsnitt på ett helt annat sätt än på det handformade. Fet antikva med tjocka staplar och tunna hårstreck gick hand i hand med det maskintillverkade papperet och gav trycket sin speciella karaktär. Under 1840-talet introducerades även tunna och

Det tryckta ordet: svensk tryckeriteknik under 500 år. Stockholm 1986, s. 4–31, s. 25.

²⁵⁴ Betydelsen av och relationen mellan papperskvalitet, format för framställning av olika bandformer har aldrig undersökts och författaren hoppas kunnat utveckla ämnet i en annan studie.

fina linjer i tryckornamenten på omslagen och det estetiska uttrycket förändrades därmed. Dessa formmässiga och materiella förändringar medförde att den pappersbundna boken mer och mer fick karaktären av konsumentvara, eftersom dess hållbarhet och livslängd radikalt förkortades. Med pappersmaskin, cylinderpress, reklamtypsnitt och löspärmsteknik blev häftesromanen och barnboken i hårda papperspärm industriella produkter och konsumentvaror.

Bokformgivningen och färgtrycket

Den fortsatta produktutvecklingen av den pappersbundna förlagsproduktionen skedde dels genom färgtryckstekniker i högtryck som utvecklades specifikt för bokbandsframställning men också och kanske främst genom det litografiska trycket, först i svart sedan i färg. Teknikerna användes inledningsvis på literära almanackor, barnböcker, presentböcker och liknande förlagsartiklar.²⁵⁵

Från 1840-talet spreds de första färgtryckta emissionsbanden i Europa. Överdragspapperen till de här banden var tryckta i högtryck. Svenska exempel på färgtryckta emissionsband hittar man på *Is-Blomman. Poetisk Novell-Almanach* utgiven 1846 av L. G. Rylander. Bandet har en rikt guldornamenterad präglad ram och ett blomstermotiv tryckt i färg på vitt glättat papper.²⁵⁶ Några *Miniatyr-almanackor* utgivna på J. L. Brudins förlag på 1850-talet är andra exempel som visar hur man kombinerade guldprägling och högtryck i färg för att skapa dekorativa band. Bild V:42 och 43.

Flera olika trycktekniker användes för att framställa dessa färgtryckta pärmar. Enligt Ruari McLean tryckte man från trä och bly.²⁵⁷ I den svenska upplagan av Thons manual från 1856 beskrivs färgtryck av bandpärmar utförd i förgyllningspress.²⁵⁸ Tekniken var samma för i stort sett alla material, skinn, klot, siden och papper, men Thon behandlar också mer ingående tryckning av färg på maroquinpapper och vita papper, vilka var på modet under den aktuella perioden. Färgtrycket utfördes i förgyllningspress med samma sorts graverade plattor som man använde för pressförgyllning. Tryckplattan fästes i pressens digel med skruvar och varmhölls med glödande kol. Färgen, som skulle vara tjock som tryckfärg, påfördes tryckformen med bollar eller valsar och trycktes sedan på samma sätt som vid förgyllning av löspärmen.

Försöken med litografiskt framställda omslag var samtida med introduktionen av den litografiska tekniken i Sverige under 1820-talet. Ett litografiskt

255 McLean 1983, s. 10–11 och 24–25; Mallavieille 1985, s. 18–31, plansch I–II, XIV–XVI.

256 Exemplar Universitetsbiblioteket, Lund.

257 Jfr McLean 1983, s. 37 och 39 för engelska exempel på högtryckta emissionspappersband. Franska exempel på färgtryckta pappersband finns i Mallavieille 1985, s. 127–129. Mallavieille beskriver dessa band som präglade »cartonnage gaufrés» och omtalar inte själva färgtryckstekniken.

258 Thon 1856, s. 107–108.

omslag hittar man till exempel på F. v. Schillers *Valda skaldestycken* från W. F. Holmgrens förlag 1822. Bandet är ett jämnskuret pappersband med gula snitt, överdragspapperet som är litograferat med en ram och mittornament, är klisterat direkt på bokens rygg.²⁵⁹ Bild III:7–9. Ett annat exempel är den av Fr. B. Nestius utgivna *Vublina* av Euphrosyne, pseudonym för Julia Nyberg, som publicerades 1823 i ett litograferat omslag. Bild V:44.

Fram mot 1850-talet trycktes också fortsättningsvis många pappersöverdrag i svart litografi gärna på kolorerat papper.²⁶⁰ Men med ton- och senare färglitografins etablering under denna tid blev också illustrerade förlagspappersband i färg vanligare och det är framförallt på barn- och ungdomsböcker som man kan se en tydlig förändring i denna riktning.²⁶¹ Dal lämnar flera exempel på litograferade förlagspappersband från 1860-talet i *Sveriges zoologiska litteratur*.²⁶² Bild V:45. De nya färgtrycksteknikerna gav möjlighet att enkelt framställa billiga och säljande illustrerade överdragspapper i stora upplagor. Genom litografen kunde man återge färger och bilder och man kunde illustrera bokens innehåll på ett helt annat sätt än man hade haft möjlighet till tidigare. Med litografen gjorde den tryckta textens innehåll sitt oåterkalleliga intåg på bokens utsida och blev en del av boken som produkt. Att illustrera den tryckta texten genom bilder var en i högsta grad kommersiell utveckling av boken. Färgerna och bilderna suggererade, etiketterade och estetiserade den tryckta texten och boken, de lockade till köp och läsning för stunden. Med färglitografen fick den pappersbundna boken ett nytt och modernt uttryck som fortfarande är giltigt. Den traditionella bokbandsestetiken fick här ge vika för modern tryckteknik och design samtidigt som den materiella kvaliteten på varan sjönk med det maskintillverkade papperet och ny bandteknik, vilket i sig var resultatet av en maskinell och industriell förändring av produktionen.²⁶³ Det litografiska färgtrycket utgjorde det sista steget i utvecklingen av den pappersbundna boken från hantverks- till industriprodukt och en modern konsumentvara. Samma utveckling förelåg, om än något senare, på klotbanden där flerfärgstryck och illustrerande formgivning slog igenom på banden de sista decennierna av 1800-talet. Kloten var emellertid egentligen aldrig ett bra trycks substrat. De guld- och färgtryckta klotbandens betydelse för den fortsatta bokformgivningen blev också marginell i förhållande till den pappersbundna boken.

259 Flera exemplar noterade: MRA 1999 och BD 2007, se även SB 17.

260 Exempel: Emissionspappersband i svart litografi på färgat överdragspapper. Inlaga: M. Reid, *Björnjägare*. Stockholm, Sigfrid Flodin, 1862. Exemplar BD 2008.

261 Exempel: Emissionspappersband med tonlitograferat och kolorerat överdragspapper. Inlaga: Strässle, F., *Taflor ur naturen och menniskolifvet*. Stockholm, A. Bonnier, 1857. Exemplar BD 2007.

262 Dal 1996, s. 262 och 263. (a).

263 McLean 1983, s. 10–16; Adams och Barker 1993 s. 20.

FÖRTECKNING

öfver framl. Kongl. Hof-Predikanten och
Kyrkoherden *Erland Collianders* Boksam-
ling, som den Oct. 1824 kommer att
på Auction försäljas.

In Folio.

- 1 **B**iblia, Thet är All Then Heliga Skrift på Svenko.
Stockholm 1703. (Praktexemplar.) skinnb.
- 2—4 Thet Gamla Testamentetz 1—4 D. Stockh. 1724
—1728. Thet Nya Testamentetz 1, 2 D. Åbo
1711, 1713. (*Gezel*. edit.) skinnb.
- 5 *Scriptores Rerum Svecicarum Medii Aevi*; ed. *Er.
Mich. Fant*. Tom. 1. Upsal. 1818. v. b. Med Pre-
numerations-Sedel på de följande Delarna.
- 6 *Johannis Coccei* Lexicon et Commentarius Sermo-
nis Hebr. et Chald. Vet. Testamenti. Amstel.
1669. perg. b.
- 7 Gründlicher Unterricht von Hütte-Werken, nebst
einem vollständigem Probier-Buch; von *Christoph.
Andr. Schlüter*. Braunschweig 1738. v. b.
- 8 Portefeuille för Historiska Teckningar, 1—5 Saml.,
innehållande 20 Porträtter i Stentryck.
- 9 St. Clare Minne; af *Jöran A. Nordberg*. Stockh.
1727. skinnb.
- 10 Likpredikningar och Parentationer öfver Fältmark.
Frih. *G. B. Stael von Holstein*, Erkebisk. *M. O.
Beronius*, Erkebisk. *S. Troilius*. 6 ft. pappb.

In Quarto.

- 1—4 Prof. Öfverfättning af then Heliga Skrift. Stockh.
1774—1780. halfv. b. (Interfolierad med Regalpap-
per och med Kopparlück.)
- 5 Det Nya Testamentet, på Kongl. Majests Nädigsta
Befallning af Dets till Svenska Bibelöfversättningens öf-
verseende i Nåde förordnade Committerade utgifvet.
Strengnäs 1816. v. b.
- 6 Pauli Bref till de Romare, Corinthier, Galater;
Brefvet till Ebreerna: Petri I Epist. Johannis, Ju-
de och Jacobs Epistlar. (Paraphras. af D:r *S. Öd-
mann*. Manuscript.) halfv. b.

A

7 La

BILD VI:1. Auktionskatalog. *Förteckning öfver framl. kongl. hof-predikanten och kyrkoherden Erland Collianders boksamling, som den oct. 1824 kommer att på auction försäljas.* Stockholm, H. A. Nordström, 1824.

Konsumtionsmönster och materialskiften i 1700- och 1800-talens svenska bokbandskultur

VI

I. INLEDNING

I DET HÄR KAPITLET undersöks om kommersialiseringen av den pappersbundna boken fick genomslag hos konsumenterna årtiondena kring 1800 och hur stort genomslaget i så fall var. Det är en studie av bokinnehavets materiella former hos en begränsad men betydelsefull del av den bokköpande befolkningen – den litterära publiken.¹ Syftet med studien är att undersöka bokinnehavets materiella former för att se hur nya bokformer slog igenom och etablerades på marknaden, hur konsumtionsmönstren såg ut och hur de förändrades. Jag vill veta hur spridda och använda olika bandformer var, alltså hur mycket pappersbundna och skinnbundna böcker som fanns hos konsumenterna. Dåtidens franska och välska band liksom pappersband var olika typer av produkter till olika pris, de fyllde också olika funktioner både i producent- och konsumentledet. Den materiella formen – bandets framställningsteknik, form och material vittnar i sin tur om produktionsvillkor och förhållanden på bokmarknaden.

Eftersom frågorna till viss del är av strukturell natur har jag valt att göra en statistisk undersökning av 30 samtida bokauktionskataloger i vilka böckernas inbindning är redovisad. Metoden är empiriskstatistisk och bygger på ett stort underlag av bibliografiska data över en förhållandevis lång period. De 30 katalogerna innehåller sammantaget 65 758 poster vilket ger ett gott underlag för att dra statistiskt välgrundade slutsatser om dåtidens materiella förhållanden och konsumtion av böcker. Katalogerna kommer från Universitetsbiblioteket i Lund, som har en mindre samling än Kungl. biblioteket, och urvalets

¹ Sahlin 1989, s. 47–48.

representativitet har av den anledningen studerats förhållandevis ingående.

Inledningsvis diskuteras bokauktionskataloger som källmaterial och den information de lämnar om böckers inbindning. Katalogernas representativitet socialt, kulturellt och ekonomiskt studeras i relation till den bokköpande publiken. I redogörelsen likställs bokinnehav med konsumtion av böcker. Därefter redovisas den statistiska undersökningens underlag, urval och metoder. Här behandlas säljarna på bokauktioner, marknadens omfång och geografi, och till sist de bokbeståndsuppgifter som bokauktionskatalogerna innehåller. Avslutningsvis redogörs för de bandformer som fanns i dåtidens bibliotek och resultatet tolkas på makronivå i relation till bokproduktion och allmän ekonomisk utveckling.

Bokkulturen sedd genom bokauktionskataloger och dödsboförteckningar

Det finns flera studier där man använder bokauktionskataloger och dödsboförteckningar för att kartlägga spridning av böcker, enskilda personers och olika gruppers bokinnehav, läsning, kunskaper och kulturella intressen. Källmaterialets karaktär och begränsningar har i olika sammanhang gett upphov till frågor om man genom sådana studier verkligen får veta vad människor faktiskt läste och hur deras bildningsintresse såg ut.

En av de första undersökningarna gjordes redan 1910 av Daniel Mornet, »Les enseignement des bibliothèques privées (1750–1780)».² Mornet ville veta i vilken utsträckning 1700-talets upplysningsförfattare och filosofer förekom i samtidens boksamlingar. Med hjälp av bokauktionskataloger fastställde Mornet den sociala bakgrunden till ägarna av femhundra bibliotek i Paris övre medelklass. Utifrån deras bokinnehav kom Mornet fram till att medelklassens läsning var mycket varierad och delvis specialiserad och egentligen inte gick att relatera till social ställning.³

Gösta Lext har kartlagt bokinnehav och spridning av böcker i Göteborg 1720–1809.⁴ Lexts anslag var brett, han beskrev Göteborgs befolkning, utbildningsväsen, bokproduktion och utbud av böcker i handel, genom bokauktioner och i bibliotek. Befolkningens bokinnehav och själva bokspridningen analyserades genom dödsboförteckningar. Lext syfte var att fastställa hur bokkulturen egentligen såg ut, vad »det stora flertalet göteborgare» läste och hur stort deras bokinnehav var. Han begränsade emellertid sin studie till

² Daniel Mornet, »Les enseignement des bibliothèques privées (1750–1780)» i *Revue d'histoire littéraire de la France* 17. Paris 1910.

³ Mornets studie diskuteras bl. a. av Darnton i *Boken i rännstenen*, Stockholm 1984, s. 169 och Ankarcróna 1989, s. 172–175.

⁴ Lext 1950.

dödsboförteckningar om högst femtio böcker och hans slutsatser blev att den religiösa litteraturen helt dominerade bokinnehavet.⁵

I sin berättelse om det lärda bodbitrådet och silkesfabrikören Johan Hjerpe i Stockholm har historikern Arne Jarrick studerat vad man läste bland borgare och småfolk i Stockholm under senare hälften av 1700-talet.⁶ Jarrick intresserade sig för Hjerpes politiska idévärld och läsning av upplysningsförfattare. Jarrick ville spåra skriftkulturens utbredning och han ville veta om den minskande andelen teologi i bokproduktionen motsvarades av mentalitetsförändringar och sekularisering i breda folklager. Hans sammanställning av bokbestånden i bouppteckningar från handelsmän, hantverkarmästare och gesäller i Stockholm visar att antalet böcker per capita ökade från 3,5 år 1751 till 5,9 år 1791 och till 7,0 år 1821.⁷ Innehavet dominerades av andlig brukslitteratur samtidigt som denna litteraturs totala andel minskade under perioden.⁸ Den större andelen teologi i bouppteckningarna för året 1791 förklarade Jarrick med att den kristna skriftkulturen kring sekelskiftet spreds till allt fler och att intresset för religiösa spörsmål väcktes bland människor när de lärde sig läsa. In på 1800-talet minskade den andliga litteraturens andel i bokinnehavet till 1,4 böcker per bouppteckning. Han konstaterade också att sambandet mellan ekonomisk ställning och bokinnehav successivt minskade och att materialet i de borgerliga sterbhusens bokbestånd förnygrades mellan 1751 och 1791.

För studier av läsning och mentalitetsförändringar har man ifrågasatt värdet av dödsboförteckningar och bokauktionskataloger och det bokinnehav de redovisar. Mest känd är Gunnar Qvists kritik av Arne Carlssons avhandling *Böcker i bohusslänska bouppteckningar 1752–1808*.⁹ Åberg har diskuterat problematiken utförligt och är också kritisk, medan Anita Ankarcrona och Jarrick sett mer positivt på källornas värde.¹⁰ Bland de frågor man kan ställa är om människor verkligen läste alla de böcker de hade och hur de läste dem. Är böcker uttryck för ett litterärt intresse och inte för sociala ambitioner och som sådana statusföremål? Hade man skaffat böckerna själv eller förvärvat dem på annat sätt, till exempel som gåva eller genom arv? Visar bouppteckningen

5 Lext 1950, s. 217.

6 Arne Jarrick, *Mot det moderna förnuftet: Johan Hjerpe och andra småborgare i upplysningstidens Stockholm*. Stockholm 1992.

7 Jarrick 1992, s. 104. Jfr Darnton som lämnar uppgifter om bokbestånden i Frankfurt am Main och Paris i P. Burke (red.), »History of reading», *New perspectives on historical writing*. Cambridge (1992) 1995, s. 140–167, s. 146.

8 Jarrick 1992, s. 91 f.

9 Gunnar Qvist, »Om bouppteckningar och deras bokbeståndsuppgifter som historiskt källmaterial» i *Historisk tidskrift* 93. Stockholm 1973, s. 127–133; Arne Carlsson, *Böcker i bohusslänska bouppteckningar 1752–1808*. Göteborg 1972.

10 Åberg 1987, s. 76–79 och 92–95; Jarrick 1992, s. 100–102; Ankarcrona 1989, s. 73–78; Jfr även Darnton (1992) 1995, s. 146 f.

eller bokauktionskatalogen på alla böcker som fanns i personens ägo eller hade böcker av olika skäl försvunnit från det att bouppteckningen skrevs eller auktionskatalogen sammanställdes? Hade man också lånat och läst böcker från andra bibliotek eller närstående? Mot bokauktionskataloger kan man också anföra att de bara exemplifierar mycket stora bokinnehav i jämförelse med övrig befolkning och att sådana bokbestånd bara förekom i övre samhällskikt.¹¹

Trots källmaterialets svagheter vet vi en hel del om bokkulturen tack vare dessa förteckningar och kataloger. Både franska och svenska undersökningar har visat att man läste såväl i det bildade samhällskiktet som i bredare folklager. Den andliga brukslitteraturen var allmänt spridd, samtidigt minskade andelen teologiskt tryck relativt sett i antal titlar medan andra genrer växte i antal.¹² Läsningen var också mycket diversifierad både till innehåll och det sätt som den utövades på.¹³

De invändningar man kan göra mot dödsboförteckningar och bokauktionskataloger är bara delvis relevanta för den materiella undersökning som föreligger här, nämligen för de sociala och materiella aspekterna och de behandlas nedan. I de anförda undersökningarna studeras också källorna som listor över verk. Förbehållen avser inte böckerna som artefakter och deras materiella form, utan vad människor läste och om de hade en »djupare» relation till den lästa texten.¹⁴ Här gäller frågan istället hur böcker var bundna under den aktuella perioden. Tanken är att undersöka i vilken materiell form böcker faktiskt konsumerades på den svenska bokmarknaden och hur konsumtionen fördelade sig mellan olika bandtyper. En kartläggning av bandens fördelning hos konsumenterna berättar om tekniska och materiella förändringar, rådande produktionsförhållanden och konsumtionsmönster. Bokauktionskataloger som beskriver böckers inbindning är ett källmaterial som speglar dessa förhållanden, många av dem kommer från sterbhus.

Bokbeståndsuppgifter i auktionskataloger och dödsboförteckningar

Det bokinnehav som studeras i undersökningen avser den person som enligt tryckt uppgift i katalogen står som ägare till samlingen oavsett vem som säljer böckerna. En del av katalogerna är anonyma. Många bokauktioner var sterbhusförsäljningar och katalogerna ger därför en bild av ett bokinnehav som det såg ut vid sin ägares bortgång, på samma sätt som en dödsboförteckning gör

¹¹ Lext 1950; Jarrick 1992, s. 100.

¹² Jarrick 1992, s. 90–92, figur 2 och 3 s. 195–96; Daniel Roche, »Le livre: un objet de consommation entre l'économie et la lecture» i Hans Erich Bödeker (red.), *Histoires du livre: nouvelles orientations*. Paris 1995, s. 225–240.

¹³ Darnton (1992) 1995; Chartier (1992) 1995, s. 13–35.

¹⁴ Åberg 1987, s. 94.

det. Hur ser då bokbeståndsuppgifterna i dödsboförteckningar och bokauktionskataloger ut och vad skiljer dem åt?

I en dödsboförteckning redogörs för de föremål en person ägde vid tiden för sin bortgång och föremålets ekonomiska värde. Som sådan ger förteckningen också en bild av familjeförhållanden, levnadsomständigheter och social miljö. Bokauktionskataloger är, i jämförelse med dödsboförteckningar, listor som redogör för böcker som ska säljas på auktion.

Bokinnehav upptecknades inte på något systematiskt sätt i dödsboförteckningar. En del böcker omnämns med titel och andra redovisas i klump som »div. gamla böcker» eller »10 st Diverse små sönd. Böcker».¹⁵ Vid större bokinnehav förekom oftare listor, men i fall där man hänvisat till kataloger är det inte ovanligt att de saknas.¹⁶ I boklistorna förtecknades böckernas titlar, vanligen korttitlar och de sorterades efter format, böckernas bindning omnämns bara undantagsvis.¹⁷ I Grönroos publicerade boklistor från finländska dödsbon kan man konstatera att bandangivelser förekommer sällan och ofullständigt.¹⁸ Som regel var det kvarlåtenskapens bundna böcker som antecknades enligt Lext, samtidigt konstaterar han att häftade böcker blev vanligare i både dödsboförteckningar och auktionsprotokoll vid sekelskiftet 1800. Lexts förklaring är att de flesta böcker köptes i bundet skick fram till 1787, bokbindarna hade ju monopol på bokhandeln fram till dess.¹⁹

Ett förbehåll mot både dödsboförteckningars och auktionskatalogers möjlighet att redovisa ett fullständigt bokinnehav är nödvändigt. Enligt 1734 års lag skulle all egendom efter en vuxen avliden förtecknas i en bouppteckning men i verkligheten blev det inte alltid så.²⁰ En anledning var den tid som förflyt från det att någon dog till dess att dödsboet upprättades. Under denna tid kunde böcker på olika sätt försvinna.²¹ Sannolikt både omhändertogs och skingrades böcker därför att man inte tyckte de hade något värde, de var gamla, obundna eller helt enkelt så trasiga att det slängdes.²² I samband med auktion kunde böcker på samma sätt undantas av emotionella, kulturella, sociala eller ekonomiska anledningar, exempelvis almanackor, psalmböcker och familje-

15 Cit. ur Lext 1950, s. 212 och Henrik Grönroos & Ann-Charlotte Nyman, *Boken i Finland: bokbeståndet hos borgerskap, hantverkare och lägre sociala grupper i Finlands städer enligt städernas bouppteckningar 1656–1809*. Helsingfors 1996, s. 334.

16 Lext 1950, s. 212. Med »bundna» böcker avser Lext böcker bundna i ett band med hårda pärmar, hit räknas inte olika former av pappersomslag.

17 Grönroos & Nyman 1996, s. (2).

18 Grönroos & Nyman 1996.

19 Lext 1950, s. 205 not 1.

20 Lext 1950, s. 200.

21 Hos Lext finner man en noggrann genomgång av dödsbonas bokredovisning och deras brister. Lext 1950, kapitel 8, särskilt s. 212–13.

22 Lext 1950, s. 205.

biblar, förströelselitteratur, skadade och obundna böcker såväl som sviter av franska band. Enligt Ankarcrona hände det också att boklistor från dödsbon ganska omgående sändes tillsammans med böckerna till auktion och därför inte längre finns bevarade bland dödsboets papper, där antecknades bara att det fanns »diverse böcker».²³ Några decennier in på 1800-talet kan man iakttä en förändring i redovisningen av böcker i dödsbon. Böckerna förtecknades mer sällan bok för bok i samband med förrättning. En förklaring kan vara att synen på böckers värde successivt förändrades eller att de var för många.²⁴ Varken dödsboförteckningar eller bokauktionskataloger avslöjar hur människor har läst böcker, de redovisar snarare delar av en enskild individs eller flera personers bokinnehav vid en viss tidpunkt. Listorna ger i många fall inte heller någon bild av hur böcker var bundna eftersom detta ofta inte antecknades.

Både bouppteckningar och tryckta bokauktionskataloger var i många fall rudimentära förteckningar som innehöll en författarangivelse, en korttitel och ibland ett tryckår. Men under de sista decennierna av 1700-talet började man också notera hur böckerna var bundna i bokauktionskatalogerna, möjligen av försäljningsskäl. Genom dessa kataloger kan man belysa materiella aspekter på tidens bokinnehav. Man kan konstatera att en stor mängd av den litteratur som enligt tidens uppfattning inte var bunden faktiskt förekommer i bokauktionskataloger efter sterbhus. Den såldes som »En bundt diverse, hvaribland små Skrifter i Husmedicin, m.m.», »En bunt äldre Theaterstycken och Poesier.» och »En d:o av diverse innehåll.»²⁵ På samma sätt såldes tryckta förordningar, taxor, »liktal», disputationer, tidningar och en hel del förströelselitteratur.²⁶ Till skillnad från dödsboförteckningar ger alltså en del bokauktionskataloger svar på frågan om hur böcker var bundna. Långtifrån alla kataloger anger böckernas band men när det sker, redovisas de relativt konsekvent och entydigt. Utifrån de här katalogerna kan man också statistiskt undersöka materiella förhållanden i konsumenternas bokbestånd med de förbehåll som diskuterats.

Bokinnehav och den litterära publiken

Var då böcker som såldes på bokauktion representativa för tidens genomsnittliga bokinnehav? Frågan avser både bokinnehavarnas sociala representativitet

23 Ankarcrona 1987, s. 79. Enligt Ankarcrona skulle detta förklara varför bouppteckningarna i Lexts undersökning ofta redovisar små bokinnehav.

24 Jarrick 1992, s. 104.

25 *Förteckning öfver framl. språkläraren vid Upsala akademie C. F. Lignells... samling af... böcker*. Uppsala 1846, post 157. Almquist 4886; *Förteckning öfver framl. General-direktören och riddaren Claes Livijns... boksamling*. Stockholm 1845, post 123–24. Almquist 4583.

26 *Förteckning öfver framl. Kongl. ord. hof-predikanten och kyrkoherden... Mag. Ol. Winters... samling af böcker*. Stockholm 1845, post 1415. Almquist 4886.

i förhållande till den bokköpande allmänheten och böckernas materiella form i förhållande till denna allmänhets bokinnehav.

I mindre städer auktionerades biblioteken efter traktens präster och lärare gärna kring tiden för de årliga marknaderna. Konsistorienotarien, bokhandlaren eller någon annan boksynt person höll vanligen i klubban.²⁷ Större bibliotek såldes ofta vid de etablerade bokauktionerna i Stockholm eller Uppsala där publiken var mer köpstark.²⁸ Enligt Ankarcrona var det adel och ämbetsmän i statens tjänst, präster, lärare och andra universitetslärda, officerare, läkare och mer välbärgade handelsmän och hantverkare som sålde och köpte böcker på auktionerna i Stockholm.²⁹ Socialt utgjorde de ett mellan och ett övre skikt i samhället, vars ekonomiska resurser gjorde bokanskaffning till en självklarhet. Däremot fick bokauktionerna i mindre städer, där bokhandeln tidvis var bräcklig, en annan betydelse som bokförmedlande institution och nådde kanske också en bredare publik.³⁰ Historikern Roger Chartier talar ofta om de begräsningar för vår förståelse av bokkulturen som det innebär att beskriva och tolka kulturella produkter utifrån publikens sociala identitet när den ordnas enligt traditionella sociografiska mönster, det vill säga hierarkiskt efter yrke och förmögenhetsnivå. Lika betydelsefulla var grupptillhörigheter som kommer till uttryck genom kön, religion, uppfostrings- och yrkestraditioner eller grupptillhörighet av annat slag.³¹ Från frihetstiden skedde en markerad ökning av bokinnehavet i alla samhällskikt i Sverige. Lext har visat att andelen bouppteckningar med böcker (av den totala mängden bouppteckningar) i gruppen ämbetsmän och adel steg från 50 till 90 procent och förblev från 1740-talet och hundra år framåt lika stor.³² Diagram 1. Boksamlingarna växte

27 Enligt Åberg var auktioner efter präster och lektorer vanligare än efter ämbetsmän därför att dessa sterbhus inte hade råd att behålla boet. Åberg 1987, s. 77.

28 Åberg 1987, s. 76. Enligt Ankarcrona hade Stockholms bokauktionskammare med sin etablerade och stora marknad i huvudstaden en helt annan position än övriga auktionsinrättningar i landet. Ankarcrona 1989, s. 75.

29 Ankarcrona 1989, s. 143 f.

30 Åberg 1987, s. 76–77.

31 Chartier 1995 (a), s. 3 och kap. 4 samt 1995 (b) s. 18–19.

32 Lext 1950, s. 207–209 och diagram 1, s. 208. Lext redovisar bokinnehavsprocenten för fyra samhällsklasser baserat på ett »odifferentierat bouppteckningsmaterial» 1720 till 1820. Den stora ökningen för alla samhällsgrupper; ämbetsmän, handelsidkare, hantverkare och övriga ägde rum från 1720- till 1740-tal. Ämbetsmännens bokinnehav ökade då från 50 procent till närmare 90 procent och stannade på denna nivå fram till 1840-talet enligt Lext (not 1 s. 208).

För övriga grupper skedde en liknande utveckling men den var inte lika kraftig. Handelsidkarnas bokinnehavsprocent ökade från 50 till 70 procent under perioden och låg sedan kring 80 procent. Hantverkare och gruppen övriga ökade sin andel från drygt 30 procent på 1720-talet och uppvisade därefter en jämn ökning fram till 1820-talet då mer än 70 procent av dessa gruppers bouppteckningar redovisade bokinnehav. Boksamlingarnas storlek varierade emellertid väsentligt mellan de olika grupperna, se tabell 22 och 23 s. 214–15 i anförnt arbete. Walter Wittman ger jämförande siffror från slutet av 1700-talet för Frankfurt am Main. Samtliga högre

också i omfång, kring sekelskiftet 1800 hade närmare hälften av alla bokägare i denna grupp mer än femtio böcker i sin ägo.³³ Mindre bemedlade människor i städerna och den stora befolkningen på landsbygden fick det allt bättre ekonomiskt och kunde köpa psalmböcker, almanackor och annat folkligt tryck.³⁴ Dessa böcker utgjorde en väsentlig del av tryckproduktionen.

DIAGRAM 1. *Ur Gösta Lext Bok och samhälle i Göteborg 1720–1809, s. 208.*



ämbetsmän i staden ägde böcker, hälften av alla handelsmän, 35 procent av alla hantverkare och 26 procent av alla daglönare. Daniel Roche har studerat bokinnehav hos befolkningen i Paris och funnit ett liknande mönster under samma period. Bevarade bouppteckningar visar att 35 procent av lönearbetare och tjänstefolk ägde böcker. Samtliga uppgifter ur Darnton (1991) 1995, s. 146. Walter Wittmans studie diskuteras i Rudolf Schenda, *Volk ohne Buch: Studien zur Sozialgeschichte der populären Lesestoffe 1770–1910*. Frankfurt am Main, 1970, s. 461–467. Daniel Roches statistik återfinns i *Le peuple de Paris: essai sur la culture populaire au XVIIIe siècle*. Paris 1981, s. 204–241. Jarricks studie av bokinnehav bland Stockholms handelsmän, hantverkare och gesäller visar ett liknande mönster. År 1751 ägde drygt 25 procent av dem böcker, 1791 mer än 45 procent medan bokinnehavsprocenten sjunkit till ca 32 procent 1821. Jarrick 1992, figur 6, s. 197. Observera dock skillnaden i bokinnehavsprocent för gruppen hantverkare från 1700-talets sista år som Jarrick och Lext redovisar, 45 respektive 75 procent.

33 Lext 1950, s. 215 tab. 23. Lext redovisar i tabell 23 hur bokinnehav av olika storlek fördelade sig mellan fem samhällsgrupper 1753–1767 och 1793–1807. Under den första perioden ägde 43 procent av alla ämbetsmän mer än 50 böcker och 20 procent mellan 11 och 50 böcker. Under den andra perioden ökade bokinnehavet till 51 procent i gruppen som ägde mer än 50 böcker. De med 10 till 40 böcker utgjorde då bara 12 procent mot tidigare 20 procent.

34 Magnusson 1996, s. 209–214; Jönsson & Runefelt 2006, s. 319–324.

Den övre, bildade och relativt sett ekonomiskt starkare delen av bokmarknadens konsumenter förefaller också ha varit i stort sett samma oavsett om man studerar tidningsprenumeranter, boksubskribenter, bokauktionernas publik eller lånebibliotekens abonnenter.³⁵ En sammanställning av svenska studier visar hur denna publik var sammansatt i stora drag. Jfr tabell VI:6.³⁶ Civilämbetsmän och lärda utgör vardera omkring en tredjedel av publiken, näringsidkare och hantverkare liksom militärer en relativt mindre del, mellan 10 och 20 procent. Kvinnorna deltog i mycket blygsam omfattning, studenterna var stundtals fler, andra förblev anonyma eller oidentifierade. Adeln var allestädes närvarande och hovet representerades av enstaka personer. Vid sidan av dessa utgjorde prästeståndet (drygt 20 procent) och ofrälse ståndspersoner (13–40 procent) de största grupperna och borgerskapet en relativt sett mindre andel (omkring 20 procent). De variationer inom respektive grupper som undersökningarna visar är naturligtvis intressanta att studera i detalj och att försöka förklara.³⁷ Publiken var givetvis olika sammansatt i universitets- och stiftsstäderna i jämförelse med handelsstaden Göteborg eller ämbetsmannastaden och storfinansens Stockholm och intresset för olika slags litteratur många gånger en fråga om individuella behov och preferenser. Läkare skaffade medicinsk litteratur på bokauktionerna, studenter och andra lärda subskriberade på latinska och historiska verk för sina studier, prästerskapet läste stiftstidningar. Eliten inom dessa grupper spelade onekligen en viktig roll; den prenumererade på tidningar och litterära magasin, löste abonnemang på Swederus lånebibliotek, förhandsbetalade för häftesutgivna kolorerade praktverk och sålde böcker och hela bibliotek på bokauktioner.³⁸

35 Jfr Söderlund 2002, s. 299.

36 Uppgifterna som de olika författarna anger kan verka ojämförliga eftersom deras klassificering av gruppernas sysselsättning delvis är olika. Samtliga författare bygger emellertid sin indelning på Sten Carlsson, *Ståndssamhälle och ståndspersoner 1700–1865*. (Lund 1973) och skillnaderna är trots allt inte så stora mellan de större grupperna ämbetsmän, lärda, militärer, handlanden och hantverkare. Ankarcrona och Dal har t.ex. fört professorer till gruppen ämbetsmän medan övriga redovisar denna yrkesgrupp som lärda vilket jag också valt att göra. Dals och Ankarcronas professorer redovisas därför också separat i tabell VI:6. I de fall en yrkesgrupp har förts till en större grupp redovisas den separat, till exempel läkare och bokhandlare. Ankarcrona och Dal är relativt detaljerade i sina redovisningar medan t.ex. Lundell endast anger de större grupperna. Denne, liksom Björkman diskuterar emellertid prenumeranterna även ur ett ståndsperspektiv. Se vidare även Christensen som studerat encyklopediprenumeranter. Jacob Christensson, *Lyckoriket: studier i svensk upplysning*, Stockholm, 1996, s. 87 f.; Ankarcrona 1989, s. 149 och tabell B 4; Björkman 1992, s. 395–486, diagram 4; Dal 2001, s. 229 och tabell 4; Lundell 2002, s. 42–55 inkl. noter; Söderlund 2000, s. 277–300.

37 För en diskussion kring publikens sammansättning i respektive studie se anförda arbeten. Jfr not ovan.

38 Sahlin 1989, s. 48; Björkman 1992, s. 428, 436, 446 f. och 484 f.; Dal 2001, s. 226–232; Lundell 2002, s. 51–52 och not 51 och 52 s. 303.

I det här sammanhanget är det överensstämelsen mellan gruppernas storlek och sociala spridning i undersökningarna som är intressant.³⁹ I det övre samhällsskiktet framträder en grupp konsumenter av olika tryckta medier; säljarna på bokauktion var en del av denna publik. Tillsammans utgjorde det övre samhällsskiktet en ringa andel av Sveriges befolkning, omkring 5 procent. Deras läsvana, sociala ställning, bildning, ekonomi (och annan möjlig grupp-tillhörighet) var förutsättningen för den tilltagande tryckproduktionen. Det gäller både ämnesmässigt och kvantitativt såväl som för de nya kulturella praktiker som var en del av denna bokkonsumtion decennierna kring sekelskiftet 1800.⁴⁰ Sahlin citerar Pehr af Lund som ger en samtida beskrivning av denna publik: »de högsta Ämbetsmännen, Collegier, Academier, Consistorier, Regimenterna, Magistrater, och Handlanden samt Stånds-personer, hvilka utgöra den boksynta Allmänheten».⁴¹ Denna allmänhet var starkt knuten till städerna och det tycks som om deras kulturella anspråk, snarare än ekonomiska möjligheter, varit avgörande för deras litterära konsumtion. De materiella konsumtionsmönster som förelåg hos den litterära publiken avspeglas med stor sannolikhet i bokauktionskatalogerna. Ett påpekande som dock måste göras i sammanhanget är att den kvinnliga delen av denna elit och deras konsumtion av böcker inte framträder i källmaterialet eftersom böcker formellt sett i de flesta fall ägdes av män.

Bokinnehavets storlek och begreppet samlare

De privata bibliotekens historia utgör en del av det bokhistoriska forskningsfältet men samlande som social praktik diskuteras sällan i denna forskning – den tas mer för given. Eftersom min studie delvis bygger på auktionskataloger som representerar stora bokinnehav – vilket en del forskare likställer med samlande av böcker – finns det anledning att belysa samlandet som aktivitet och de mångskiftande innebörder som ägande och samlande av föremål bär med sig.

Lext är av uppfattningen att större boksamlingar inte är representativa för dåtidens allmänna bokkonsumtion. Stora bokinnehav exemplifierar bara de

39 Med utgångspunkt i stånd och sysselsättning framhåller Lundell fyra tunga grupper av tidningsprenumeranter i Linköping: präster och lärare, näringsidkande borgare, militära adelsmän, samt ofrälse förvaltningspersonal. Lundell 2002, s. 47. Söderlund tycker sig också se relativa likheter mellan prenumeranter och abonnenter på Palmblads förlagsartiklar, Swederus abonnenter och bokauktionernas publik. Söderlund 2000, s. 299.

40 Flera av de författare som undersökt denna publik diskuterar och tolkar dess funktion och sammansättning med utgångspunkt i Habermas idéer (Habermas 1962, Lund 1993; Ankar-crona 1989, Björkman 1992, Lundell 2002), andra har använt sig av Bourdieu (Söderlund 2000). I det här sammanhanget är syftet med diskussionen enbart att fastställa hurvida säljarna av böcker på bokauktion är representativa som bokkonsumenter och därmed deras bokinnehav i materiellt och formmässigt avseende.

41 Här citerad ur Sahlin 1989, s. 47, not 164 anger källa »af Lund, KB Subsriptionslistor».

som hade ekonomiska möjligheter att köpa många böcker, dessa personer utgjorde ett begränsat kulturbärande skikt.⁴² Jarrick menar också att bokauktionskataloger »speglar det »frysta« läsintresset allra mest (eller nästan bara) hos ett boksamlade överskikt.» Erik Hamberg betraktar bokauktionskataloger som ett givet uttryck för samlande i sin avhandling *Olof Knös och 1700-talets lärda samlarkultur: studier kring förmedling och samlande av böcker i Sverige under den gustavianska tiden* (1985) och det är i sig problematiskt, enligt min mening.⁴³ Jag menar att alla boksamlingar från enskilda personer, oavsett storlek och motiv är representativa för sin tid, också de samlingar som är resultatet av ett medvetet samlande. Problemet är snarare att det kan vara svårt att avgöra om en samling faktiskt är ett uttryck för ett medvetet samlande och vad vi menar med det. Böcker fyller många funktioner – som informationsbärare, socialt, ekonomiskt och kulturellt som en del av olika sociala praktiker.

Boksamlingarna var givetvis större hos »den boksynta Allmänheten» än i breda folklager. Lext anför flera exempel på boksamlingar på mellan 1 000 och 2 000 volymer och han konstaterar att åren kring 1800 hade omkring hälften av alla civilämbetsmännen i Göteborg mer än 50 böcker i sin ägo. Bokattheten var också högre i det övre skiktet av civilämbetsmän än till exempel det lägre prästerskapet enligt Ankarcrona.⁴⁴ Hurvida en bokauktionskatalog faktiskt redovisar ett medvetet samlande är kanske inte heller alltid möjligt att avgöra utifrån själva katalogen; bokinnehavets storlek i sig är inget direkt bevis på att man samlat, inte heller att böckerna köpts och sålts på auktion. Att en boksamling var stor innebär inte heller att böckerna i den användes på något särskilt eller annorlunda sätt än i andra fall.

42 Jarrick 1992, s. 100; Lext 1950, s. 217, undantar i sin studie boksamlingar över 50 böcker eftersom han vill veta »hur det egentligen varit»; Åberg 1987, s. 93–94, anser att bokbeståndet i bokauktionskataloger är begränsat till stora samlingar och till lärda och bildade personers bibliotek och därför inte är representativt.

43 Hamberg urskiljer olika former av samlande men samlingar i sig tycks vara liktydigt med »böcker som omfattade mer än några tiotal volymer». Samlandets utbredning kan enligt denne också avläsas i auktionskataloger och Hamberg refererar till Carlander, *Svenska bibliotek och exlibris*. Erik Hamberg, *Olof Knös och 1700-talets lärda samlarkultur: studier kring förmedling och samlande av böcker i Sverige under den gustavianska tiden*. Göteborg 1985, kap. 4. Ankarcrona ifrågasätter i alla fall tanken att alla bokköp på auktion skulle utgöra ett systematiskt samlande. Ankarcrona 1989, s. 89. I »Passionate possessions» anger Marjorie Akin flera kriterier för ett medvetet samlande, till dem hör samlingens innehåll och egenskaper, dess kontext och kvalitet och om föremålen i samlingen har låg redundans. Marjorie Akin, »Passionate possession, the formation process of private collections» i W. David Kingery (red.), *Learning from things: method and theory of material culture studies*. Washington, D.C., 1996, s. 102–128, s. 106.

44 Lext 1950, s. 214–215 samt tabell 23. Jfr också not ovan. Ankarcrona 1989, s. 147 f. Här ska noteras att till Lexts grupp civilämbetsmän räknas präster medan Ankarcrona redovisar dem för sig.

Vårt förhållande till saker vi förvärvar är mångfasetterat och fyller olika behov. Böckers primära funktion är att förmedla text men som andra föremål fyller de också en mängd andra funktioner av psykologisk, sociologisk och kulturell natur. I »Why we need things» (1993) formulerar psykologen Mihaly Csikszentmihalyi några av dessa grundläggande funktioner.⁴⁵ Som föremål betraktat illustrerar böcker och boksamlingar Csikszentmihalyis resonemang rätt väl. Enligt Csikszentmihalyi är vår relation till föremål vi omger oss med inte bara praktisk och fysisk. Föremål är också bärare av symboliska värden som förkroppsligar och synliggör jaget och dess relation till sin omvärld på olika sätt.

För det första visar artefakten som statusföremål och som en del av en samling på sin ägares makt och sociala plats i en hierarki. Åberg ger exempel på alla de latinska böcker som fanns i allmogens hem. Enligt Åberg speglar inte dessa böcker ägarens »intresse» eftersom de i många fall införskaffats som statusföremål.⁴⁶ Av samma anledning handlade köpmännen latinska böcker på auktion i Västerås efter domprosten Schröder: »köpmännen ville åtminstone lukta dammet af Gubbens lärdom».⁴⁷ För det andra ger artefakten jaget ett sammanhang och skapar kontinuitet i tiden. Denna känsla kan frambringas genom böcker man till exempel läst eller tänker läsa eller bara har i sin ägo som ett uttryck för sin personlighet eller bildningsintresse. För det tredje är föremål symboler och vittnesbörd om individens relationer och dennes plats i ett socialt sammanhang.⁴⁸ Ett exempel är 1700-talens och 1800-talens psalmboksband som i samband med trolovning skänktes den trolovade kvinnan av mannen. Författares och lärdas dedikationsband bekräftade också en relation liksom böcker man lånade varandra. Lånbibliotek och läsesällskap distribuerade inte bara böcker, de var också sociala inrättningar.

Att samla på något fyller delvis samma och andra likartade behov. I artikeln »Passionate possession. The formation of private collections» formulerar Marjorie Akin fem skäl till varför människor samlar på saker: för att tillfredställa en personlig estetik, skapa en känsla av kontroll och ordning, eller ett historiskt samband, för vinst (verklig eller förväntad) och för spänningen i själva sökandet.⁴⁹ Samlandet i sig beskrivs av Michael Schiffer som en bevarandeprocess där ett föremåls funktion övergår från att vara teknisk och funktionell

45 Mihaly Csikszentmihalyi, »Why we need things» i Steven D. Lubar, & W. D. Kingery, (red.), *History from things: essays on material culture*. Washington 1993, 20–29.

46 Åberg 1987, s. 92.

47 Citerat ur Åberg 1987, s. 92. Åbergs citat ur brev från Elof Jedeur till J. H. Schröder rörande auktionen efter domprosten Schröder.

48 Csikszentmihalyi 1993, s. 108.

49 Akin 1996.

till att bli social och ideologisk.⁵⁰ Enligt Akin är det emellertid svårt att dra några skarpa gränser mellan föremålets tekniska, sociologiska och ideologiska funktioner eftersom de ofta samverkar. Hon anför just böcker som exempel på detta. Få människor äger böcker enbart som samlarföremål, det vill säga utan att läsa eller använda dem på något sätt. Och det gäller oavsett om man äger en eller flera böcker. Någon absolut dikotomi mellan användning och samlande föreligger knappast. Ett föremål, exempelvis en bok, kan bevaras för sin egen skull, till exempel ett rött marokängband, ett fästmansband eller ett exemplar av Francesco Colonnas *Hypnerotomachia Poliphili* (Venedig 1499) samtidigt som ägaren läser i den för att bli underhållen, sjunga, referera eller studera den i forskningssyfte. Inget av de här exemplen kan beskrivas som avvikande användning av böcker, samtidigt visar de på en form av bevarande som grundar sig i föremålets sociologiska och värdemässiga funktioner.

Mängden böcker är alltså inte ett kriterium på att någon samlat, det kan likaväl vara att tecken på läsintresse, ett stort behov av information eller goda ekonomiska möjligheter att skaffa böcker. Bokauktionskataloger speglar olika former av bokinnehav men är i sig inte ett uttryck för den samlarkultur som uppstod i 1700-talets Sverige där böcker förvisso var centrala föremål.⁵¹ Behovet av olika slags tryckta medier inom utbredda delar av det övre samhällsskiktet var sannlikt stort under 1700-talet, och det växte. Några starka förbehåll mot bokinnehavs representativitet på grund av dess storlek eller ägarens bildning, stånd, lärdom, eller ekonomi är svårt att ge skäl för. Det bokägande övre samhällsskiktet spelade otvetydigt en roll på bokmarknaden och deras bokinnehav var lika normalt som andra former av bokkonsumtion. Ankarcrona är av samma åsikt, aktörerna på bokauktion var inte bara traditionella samlare, deras bokförvärv och bokinnehav visar på behov av böcker vid denna tidpunkt.⁵² Möjligen var man traditionell i sin uppfattning om böckers form men man kunde lika gärna ha varit radikal och modern i sitt bruk av det tryckta mediet.

I studien står böckernas material och form i fokus, varför, vilka motiv eller hur böckerna kommit i sina ägares händer eller hur många de var i den enskilda samlingen påverkar troligen inte resultatet i undersökningen. Allt enskilt bokinnehav kan, oavsett motiv betraktas som en form av materiell konsumtion och det är i den bemärkelsen de studeras i undersökningen. Bokauktionskataloger ger enligt min mening en god uppfattning om hur böcker var bundna i ett övre och betydelsefullt segment av konsumenter på bokmarknaden decennierna före och efter sekelskiftet 1800.

⁵⁰ Schiffer här refererad från Akin 1996, s. 102. Michael B. Schiffer, *Formation processes of the archaeological record*. Albuquerque 1987.

⁵¹ Hamberg 1985.

⁵² Ankarcrona 1989, s. 89.

2. BOKBAND I BOKAUKTIONS KATALOGER 1796–1846; STUDIENS UNDERLAG, URVAL OCH METOD

I följande avsnitt diskuteras underlag, urval och metod för den statistiska bearbetningen av de 30 bokauktionskatalogerna i undersökningen. Här behandlas katalogerna, bokinnehavarna samt bokauktionsmarknadens omfång och geografi. Slutligen presenteras de bandformer som förtecknas i auktionskatalogernas poster.

Urval av auktionskataloger

I 1700-talets bokauktionskataloger lämnades som regel ingen information om hur böcker var bundna. Under de sista decennierna av seklet växte dock den bibliografiska informationen i en del kataloger och under 1800-talet antecknades böckernas inbindning både entydigt och konsekvent i många kataloger. För undersökningen innebär det att källmaterialet för den tidiga delen av den aktuella tidsperioden begränsas – bara enstaka bokauktionskataloger innehåller uppgifter om böckernas inbindning.

Undersökningen grundar sig på auktionskataloger som finns bevarade i Universitetsbiblioteket i Lund. Samtliga auktionskataloger i biblioteket från tiden inventerades för att se vilka som innehöll fullständiga och tillförlitliga bandbeskrivningar. För tiden fram till 1840 rör det sig om 23 kataloger och för tiden 1840 till 1846 27 kataloger. Katalogernas tryckår var relativt jämnt fördelade över den aktuella perioden. Den tidigaste katalogen trycktes 1796 i Lund och har anonym säljare. 20 av de 23 katalogerna tryckta fram till och med 1840 bedömdes representativa. Tre av katalogerna togs bort. Till dem hör katalogen över det Piperska biblioteket på Engso vars egentliga användningstid faller utanför undersökningsperioden.⁵³ Vidare uteslöts de tryckta katalogerna över prins Fredrik Adolf och änkedrottningen Hedvig Elisabeth Charlottas bibliotek eftersom de inte bedömdes vara representativa socialt och materiellt. Deras bokinnehav är emellertid intressant att jämföra med undersöknings resultat och har studerats vid sidan om den statistiska undersökningen.⁵⁴ För att få ett

53 Det Piperska biblioteket på Engso byggdes upp av Carl Fredrik Piper under 1700-talets första hälft men lämnades i och med att denne flyttade till Skåne 1756. Biblioteket innehåller äldre material som i olika sammanhang förts till Engso. Nils J. Hedelius, *Förteckning på en väl conditionerad boksamling, som förut på grefliga Piperska egendomen Engso uti Westmanland varit förvarad*. Stockholm, H. A. Nordström, 1802.

54 Peter Adam Wallmark, *Förteckning öfver högstsalig hennes maj:t enke-drottningen Hedvig Elisabeth Charlottas efterlemnade dyrbara och väl conditionerade samling af böcker, musikalier, gravurer och handritningar*. Stockholm, J. Imnelius, 1818; Peter Adam Wallmark, *Förteckning*

större urval för tiden fram till 1840 kompletterades Universitetsbibliotekets katalogmaterial med tre kataloger från Avd. för bok- och bibliotekshistoria vid Lunds universitet, tryckta 1811, 1819 och 1824.⁵⁵

För tiden 1841 till 1846 var bibliotekets bestånd av auktionskataloger mer rikhaltigt, 27 stycken. Antalet bokauktioner i landet var också fler under denna tid. För att få en god täckning och spridning av data (=bandtyper) perioden 1841–1846 behövdes ett större antal kataloger, å andra sidan bedömdes 27 kataloger vara ett onödigt stort antal. För perioden gjordes ett slumpmässigt urval omfattande 10 av de 27 katalogerna.⁵⁶ Allt som allt har innehållet i 30 bokauktionskataloger med tryckår 1796–1846 bearbetats genom ett slumpmässigt och systematiskt förfarande. För att kontrollera urvalets representativitet har katalogerna granskats i två avseenden; dels bokinnehavets sociala representativitet genom säljarnas yrke dels bokauktionsmarknadens omfång och geografi.

Bokkonsumenter

Vilka var då bokägarna till de böcker som såldes på auktion i urvalet och är de representativa för den litterära publiken? 24 av de 30 katalogerna lämnar uppgift om vem böckerna tillhört, samtliga kommer från sterbhus, övriga kataloger är anonyma. För att få ett jämförelsematerial följer den sociala struktureringen av bokägarna i stora drag Ankarcronas studie av den bokköpande publiken i Stockholm. Ankarcronas indelning utgår från yrke och samhällsfunktion framför eventuell ståndstillhörighet.⁵⁷ Jfr tabell 1 nedan med tabell 16 i Ankarcrona 1989.

I min undersökning är andelen ämbetsmän och präster förhållandevis större än i Ankarcronas studie. Det finns flera förklaringar till skillnaderna. Ankarcrona arbetade med inlagor och protokoll från Stockholms stads bokauktionskammare medan mina uppgifter baseras på tryckta auktionskataloger från hela Sverige.⁵⁸ Visserligen skulle bokauktionskataloger, enligt förordning, tryckas

på högtsalig hans kongl. höghet hertig Fredrik Adolfs af Östergöthland efterlemnade boksamling. Stockholm, H. A. Nordström, 1806.

55 *Förteckning på en del af framl. con-rectoren L. Limborgs efterlemnade böcker.* Uppsala, Stenhammar och Palmblad, 1811; *Förteckning öfver framedne contre-amiralen ... Carl Johan Gyllenskölds boksamling, chartor och estamper.* Stockholm, H. A. Nordström, 1819; *Förteckning öfver framl. kongl. hof-predikanten och kyrkoherden Erland Collianders boksamling.* Stockholm, H. A. Nordström, 1824.

56 Bernt Schiller & Birgitta Odén, *Statistik för historiker.* Stockholm 1970, s. 182.

57 Klassificering av säljarna efter Ankarcrona 1989. Skiktningen av de civila ämbetsmännen baseras på Sten Carlssons indelning i fyra kategorier efter rang enligt rangordningarna av Sack 1754, Hallström 1778 och Rothlieb 1828, se tabell 2. Prästerskapet har på samma sätt delats in i tre grupper utifrån ett resonemang som förs av Tom Söderberg. Se vidare Ankarcrona 1987, s. 102; Tom Söderberg, *Två sekel svensk medelklass från gustaviansk tid till nutid.* Stockholm 1972.

58 Ankarcrona 1989, s. 79–83.

men så skedde långtifrån alltid, särskilt inte under 1700-talets sista decennier. En anledning kunde vara att katalogens tryckkostnad skulle täckas av provisionen, en annan att man slapp ifrån kontrollerande organ och myndigheter, och det fanns gott om förbjudna böcker på bokauktion, i alla fall i Stockholm.⁵⁹ När större boksamlingar såldes var det brukligt med enskilda och namngivna tryckta kataloger och då blir ämbetsmännens och prästernas andel i urvalet större. I mitt urval ingår enbart kataloger med relativt fullständiga data rörande tryck och band. Säljarens sociala ställning, yrke och ekonomi kan mycket väl ha påverkat katalogens form och innehåll på samma sätt som boksamlingens storlek och värde. Andra faktorer som kan haft betydelse är vem som sammanställt underlaget för katalogen och var försäljningen ägde rum – i en mindre stad eller på den större marknaden i huvudstaden. Listorna över de böcker som skulle säljas upptecknades som regel genom säljarens försorg och skiftade ganska mycket i form och innehåll.

TABELL I. *Bokinnehavare fördelade över yrkesgrupper. Indelning efter Ankarcrona*

<i>Yrkesgrupp</i>	<i>Antal</i>	<i>Andel</i>	<i>Ankarcronas andel*</i>
Ämbetsmän	15	50	37
Präster	7	23	13
Läkare	1	3	4
Officerare	1	3	4
Anonyma	6	20	23**
Totalt	30	100	81

* Ankarcrona bygger på de uppgifter som lämnas om säljare och köpare i bokauktionskamrarnas skrivna inlagor. Denna undersökning bygger på uppgifter från tryckta bokauktionskataloger. Fler grupper ingår i Ankarcronas sammanställning än vad som redovisas här; studeranden 1 %, hantverkare 1 %, övriga 2 %, bokhandlare 3 %, kvinnor 5 % och handlanden 7 %. Se Ankarcrona s. 148 tab. 15.

** I Ankarcrona de som har beteckningen »utan titel». Jfr även s. 173 där samma grupp kallas »utan titel samt anonyma».

Som underlag för kataloger med böcker från dödsbon användes ofta den lista som sammanställdes av en notarie eller annan myndighetsperson i samband med att dödsboet upprättades.⁶⁰ Åberg förklarar också den höga andelen försäljningar av präst- och lektorsbibliotek i Västerås med att dessa sterbhus kanske inte hade råd att behålla böckerna. Lärdas bibliotek såldes också därför att det var av mindre intresse för arvingarna.⁶¹ I Stockholm tycks förhållandet varit ett annat; andelen dödsboförsäljningar var enligt Ankarcrona omkring

⁵⁹ Ankarcrona 1989, s. 79–82 och 29–32.

⁶⁰ Ankarcrona 1989, s. 79.

⁶¹ Åberg 1987, s. 94.

20 procent och en betydande andel av dessa kom från ämbetsmän, närmare hälften, vilket kan förklara den högre andelen ämbetsmän och präster i min undersökning. Sterbhusens bibliotek var också många gånger större än andra samlingar, Ankarcrona uppskattar sterbhusens totala andel av alla böcker som såldes på auktion till 50 procent.⁶²

För att förenkla och tydliggöra bokinnehavarnas verksamhetsområden och sysselsättning i denna studie har några yrkesgrupper förts ihop till en större grupp kallad Lärda. Se tabell II och III.⁶³ Till denna grupp räknas präster, akademiker (inklusive professorer) och läkare. Civilämbetsmännen utgör därmed omkring en tredjedel, 37 procent, av bokinnehavarna i underlaget och gruppen lärda är något större, 40 procent. Den sociala skiktningen inom dessa båda grupper, hög, mellan och lägre följer Ankarcrona för att se om det finns en relation mellan dessa och innehav av bandtyper.

TABELL II. *Bokinnehavare fördelade över yrkesgrupper.*

<i>Yrkesgrupp</i>	<i>Antal</i>	<i>Andel</i>
Ämbetsmän	11	37
Lärda	12	40
varav präster	7	23
professorer,	4	13
läkare	1	3
Officerare	1	3
Anonyma	6	20
Totalt	30	100

De högre ämbetsmännen representeras i undersökningen av baron Wilhelm Bennet, hovmarskalk Gustaf Ridderstolpe och landshövding Casper Ehrenborg. Hälften av ämbetsmännen tillhör mellanklassen och bland dem finner man personer som ekonomidirektör Johan Fischerström, kammarherre Rutger Macklean och konsistorienotarie Jan Janzon. Bland de lägre ämbetsmännen finns kungl. sekreterare Axel Noring och revisionssekreterare C. F. Wählin. I gruppen lärda finns tre professorer, Erik Mikael Fant, Olof Kolmodin och Nils Gabriel Sefström. Till gruppen lärda i mellanskiktet hör också språklärare C. F. Lignell. Prästerna är sju stycken, fyra av dem högre: kyrkoherde och prost C. P. Blomberg, hovpredikant och kyrkoherdarna Erland Colliander och O. Winter samt prosten J. Källgren.⁶⁴ Tre präster kommer från mellanskiktet:

62 Ankarcrona 1989, s. 150.

63 Den enda yrkeskategori som bytt grupp är professorerna vilka Ankarcrona räknar till ämbetsmännen medan de här är en del av gruppen lärda tillsammans med andra lärare och präster. Jämför Söderlund 2000, s. 285.

64 Carl Peter Blomberg omnämns som teol. doktor på titelbladet till auktionskatalogen.

rektor och magister Fredrik Carlstedt, konsistorierektorn L. Limborg och pastor, komminister L. G. Rehnström. Andelen präster är större, 23 procent, mot Anckarcronas 13 procent. I materialet finns en läkare, Johan Gustaf Acrel, en andel om tre procent vilket är samma som i Anckarcronas studie.

Officerarna representeras av Carl Johan Gyllenskiöld och utgör tre procent, precis som hos Ancarcrona. Likvärdiga andelar, 20 procent, har också de anonyma säljarna som här representeras i sex av katalogerna.⁶⁵ Samtliga namngivna säljares kataloger kommer från sterbhus. De anonyma katalogerna kan innehålla böcker från både en eller flera säljare, det kan också vara fråga om sterbhus.

Till de grupper som inte finns representerade i urvalet hör kvinnor, handelsmän, bokhandlare och studerande. Det finns flera förklaringar till det, en kan vara själva urvalets eller dessa gruppers ringa förekomst men även att deras bibliotek var så små att de såldes anonymt som en del av ett större parti.

TABELL III. *Bokinnehavare, ordnade efter sysselsättning och rang.*

Grupp, yrke, titel och person (auktion, poster)*

CIVILÄMBETSMÄN

högre

Baron Wilhelm Bennet (Stockholm 29/3 1826, 1 824 poster).

Justitieombudsman, landshövding Casper Ehrenborg (Skara 15/5 1824, 715 poster).

Hovmarskalk, friherre Gustaf Ridderstolpe (Stockholm 19/11 1845, 2 870 poster).

Kammarherre Johan Fredrik v. Schinkel** (Stockholm 29/4 1835, 4 806 poster).

mellan

Generalkonsul Jean Baptiste S. Dehn*** (Stockholm 26/5 1838, 3 810 poster).

Ekonomidirektör Johan Fischerström (Stockholm 7/4 1802, 2 155 poster).

Kungl. bibliotekarie, konsist. notarie Jan Janzon (Linköping nov. 1831, 2 529 poster).

Auditör, generaldirektör Cleas Livijn (Stockholm 29/3 1845, 4 996 poster).

Kammarherre, friherre Rutger Macklean**** (Lund 9/10 1816, 711 poster).

lägre

Kungl. sekreterare Alexis Noring (Lund 16/10 1844, 225 poster).

Revisionssekreterare C. F. Wählin (Linköping april 1846, 342 poster).

LÄRDA

präster högre

Teol. dok., kyrkoherde, prost C. P. Blomberg (Stockholm 1821, 1 135 poster).

Hovpredikant, kyrkoherde Erland Colliander (Stockholm okt. 1824, 992 poster).

Prost, magister J. Källgren (Skara april 1845, 1 625 poster).

Hovpredikant, kyrkoherde O. Winter (Stockholm 26/11 1845, 1 614 poster).

präster mellan

Rektor, magister Fredrik Carlstedt (Stockholm 12/10 1844, 1 874 poster).

Konsistorie rektorn L. Limborg (Uppsala 10/3 1811, 515 poster).

Pastor, komminister L. G. Rehnström (Uppsala 12/10 1846, 398 poster).

Han blev kyrkoherde vid Fransk-Lutherska kyrkan i Stockholm 1782 och kontraktsprost 1791. Han disputerade 1793. *Svenskt biografiskt lexikon. Ny följd.* Band 2. Örebro 1858–59, s. 163–64.

65 Anckarcrona 1989, s. 173

professorer, lärare

Professor Erik Mikael Fant (Uppsala 10/10 1818, 2 506 poster).

Professor Olof Kolmodin (Uppsala 16/3 1839, 4 378 poster).

Professor Nils Gabriel Sefström (Stockholm maj 1846, 3 848 poster).

Språklärare C. F. Lignell (Uppsala 23/9 1846, 1 359 poster).

Lärda, läkare

Professor Johan Gustaf Acrel (Uppsala 27/10 1802, 749 poster).

OFFICERARE

Amiral, friherre Carl Johan Gyllensköld (Stockholm dec. 1818, 398 poster).

ANONYMA

Förteckning på en anseelig samling af... böcker. (Lund 7/4 1796, 5 516 poster).

Förteckning på böcker... (Stockholm maj 1818, 4 781 poster).

Förteckning på en samling böcker... (Stockholm 16/2 1839, 272 poster).

Förteckning öfver en samling böcker... (Stockholm 23/2 1839, 2 215 poster).

Förteckning öfver en samling böcker... (Stockholm 24/10 1840, 5 158 poster).

Förteckning öfver en samling bättre böcker... (Stockholm 1846, 1 442 poster).

Totalt 30

* Jfr Ankarcrona 1989. Antalet poster som anges avser endast tryckta skrifter i katalogerna ej manuskript, kartor och bilder, musik, medaljer, mynt, målningar, naturalier etc.

** Rangrulla 1823, C. F. Rothlieb, *Samling af Kongl. författningar angående rang*. Stockholm 1823.

*** Yrkesbeteckningen generalkonsul finns inte i rangrullan. En konsul bevakar sin stats och dess undersåtars judiciella, administrativa och ekonomiska intressen i ett annat land. (NFB). Dehn var generalkonsul i Berlin och har i detta sammanhang placerats bland civilämbetsmän i mellanskiktet (Carlander 1904, del 3, s. 244).

**** Rangrulla 1778. J. Hallström, *Den förbättrade rangordningen*. Stockholm 1778.

I urvalet finns de yrkeskategorier och sociala grupper som Ankarcrona identifierat som aktörer på bokauktionsmarknaden och urvalet fördelar sig i stort på samma sätt som hennes urval. En del skillnader har förklarats, några kan man tillskriva variationer som alltid finns inom en större grupp konsumenter. I tabell VI:5 redovisas de bundna böckernas andelar i samtliga auktionskataloger.

Undersökningens syfte är dock inte att undersöka bokens materiella form inom läsargrupper, för det är materialet för litet, utan att se om man kan utläsa strukturella förändringar i bokens materiella form som pekar mot förändringar i konsumtionsmönster.

Bokauktionsmarknadens omfång och geografi

Speglar då undersökningens kataloger auktionsmarknadens storlek och geografi under den aktuella perioden? För att få en uppfattning om den geografiska utbredningen av auktioner i Sverige har tryckorterna i auktionskataloger förtecknade i *Svensk bibliografi 1700–1829* (SB17) och Almquists *Sveriges bibliografiska litteratur*, del 2 (1906) sammanställts. I SB17 förtecknas alla kända tryckta auktionskataloger fram till 1829. För 1830- och 40-talen finns uppgifter om tryckta auktionskataloger i Almquist. Tyvärr förtecknar Almquist endast

kataloger med namngivna säljare, vilket begränsar uppgifternas värde eftersom många böcker såldes anonymt på auktion. En sammanställning av katalogernas tryckort, vilken som regel är samma som auktionens förrättningsort, och antal visar den geografiska spridningen och ger en uppfattning om marknadens omfång. Jfr tabell IV.

TABELL IV. *Bokauktioner i Sverige: geografisk utbredning, antal (\bar{x}_s)* per år i medeltal och andelar (%)*.

	Totalt (per år)		Stockholm		Landsort		varav Uppsala		övrig landsort	
	antal	andel	antal	andel	antal	andel	antal	andel	antal	andel
SB17										
1790-tal (\bar{x}_s)	15	100	9,2	60	5,8	38	1,8	12	4	26
1800-tal (\bar{x}_s)	13	"	7,4	57	5,6	43	3,6	27	2	15
1810-tal (\bar{x}_s)	27	"	10	37	17	63	13,6	50	3,4	13
1820-tal (\bar{x}_s)	33	"	16,6	50	16,4	50	9	27	7,4	23
1790–1830 (\bar{x}_{20})	22	"	10,8	49	11,2	51	7	32	4,2	19
ALMQUIST										
1830-tal (\bar{x}_s)	23	"	9,8	43	13,2	57	5,4	23	7,8	34
1840-tal (\bar{x}_s)	22,2	"	8	36	14,2	64	5,6	25	8,6	39
1830–1840 (\bar{x}_{10})	22,6	"	8,9	39	13,7	61	5,5	24	8,2	36
<i>Undersökningens</i>										
<i>urval av kataloger</i>	30	"	17	57	13	43	6	20	7	23

* Antalet auktioner redovisas som ett medelvärde för fem auktioner (\bar{x}_s) för varje decennium åren 1791, 1793 ... 1829. Källor: LIBRIS, SB17 och Almquist del 2, 1906, s. 467–472. Observera att i SB17 ingår alla tryckta bokauktionskataloger i KB inklusive de anonyma. I Almquist ingår endast tryckta kataloger med *namngiven säljare* det vill säga inga anonyma kataloger.

SB17s underlag visar att antalet bokauktioner i Sverige ökade från i genomsnitt 15 auktioner per år under 1790-talet till i genomsnitt 33 auktioner per år under 1820-talet. En markant ökning ägde rum från 1810-talets början då antalet auktioner fördubblades i jämförelse med föregående decennium. Bokauktioner hölls i hela landet, bland landsortstäderna intog universitetsstaden Uppsala en särställning. Omkring en tredjedel (31,8 procent) av landets auktioner ägde rum i Uppsala. Andra städer var Göteborg (6 procent), Skara (4 procent) och Lund (3,4 procent). Därefter följer Linköping och Växjö (1,3 procent), Falun, Strängnäs, Gävle och Åbo (0,4 procent), Kristinehamn och Örebro (0,2 procent).

Av Almquists uppgifter är det svårare att dra några slutsatser. Marknaden tycks inte växa under den här perioden, samtidigt bekräftar uppgifterna en tendens; antalet auktioner ute i landet blev fler och fler. Landsortens totala andel av alla bokauktioner ökade under perioden 1790 till 1829 från 40 till 50 procent och under 1830- och 1840-talet utgör de omkring 60 procent. Några mindre auktionsorter tillkommer, Västerås, Norrköping och Helsingfors. Stockholm var och förblev den största auktionsorten i landet under 1800-talets första hälft

även om stadens betydelse relativt sett minskade. Här fanns den största lokala marknaden vilket sannolikt lockade både säljare och köpare.⁶⁶

Någon förklaring till uppgången i antalet auktioner i Uppsala under 1810-talet kan inte ges här. Den kan inte knytas till en ny bokauktionator, titeln innehölls mellan 1792 och 1842 av akademibokhandlaren L. G. Berglund och övertogs därefter av Berglunds efterträdare till bokhandeln Pehr Wilhelm Hörlin. Verksamheten var sedan 1700-talets början känd för att ge sin innehavare dålig ersättning.⁶⁷

Den geografiska utbredningen av bokauktionerna i landet som kan avläsas genom SB17 och Almquist stämmer inte helt med undersökningens urval. Stockholmsauktionerna utgör 57 procent i undersökningens urval, landsorten 43 procent och Uppsalas andel av landsortens var 20 procent. I SB17 och Almquist är andelen Stockholmskataloger lägre, 49 procent 1790–1830 och 39 procent 1830–1840. En förklaring kan vara att undersökningens kataloger är hämtade i Universitetsbibliotekets relativt lilla samling medan SB17 och Almquist bygger på Kungl. bibliotekets samlingar, där pliktleveranser i kombination med ett aktivt arbete med att göra samlingarna så fullständiga som möjligt bidragit till bättre täckning av materialet. Pliktleveranserna till Universitetsbibliotek i Lund har inte varit lika fulltaliga och endast större kataloger har skickats till biblioteket. Denna skillnad i underlaget påverkar enligt min mening sannolikt inte det materiella utslaget i undersökningen.

Marknadens omfång kan uppskattas i antal poster som såldes. Ankarcrona har redovisat den årliga försäljningen för Stockholms bokauktionskammare åren 1784, 1787, 1792 och 1800. År 1784 var antalet poster 8 899 och under de följande åren ökade antalet successivt till 12 000 poster år 1800.⁶⁸ Antalet poster för hela landet kan med en rund uppskattning ha varit kring 20 000 samma år.⁶⁹ Arne Jarrick uppger antalet poster i medeltal för alla tryckta auktionskataloger (38 st.) år 1825 till 862 stycken, vilket blir närmare 32 000 poster per år.⁷⁰

Även om de tryckta auktionskatalogerna i sig inte täcker in alla bokauktioner ger dessa enkla uppskattningar en anvisning om marknadens storlek och utbredning under den aktuella perioden. En möjlig tolkning av förhållandena

66 Ankarcrona 1989, s. 75.

67 Claes Annerstedt, *Uppsala universitets historia. D. 3, 1719–1792, 2, Universitetets organisation och verksamhet*. Uppsala 1914, s. 532–33; Bonnier 1935, s. 565–68.

68 Ankarcrona 1989, s. 85, tabell 3.

69 Ankarcrona 1989, s. 84–85. Stockholm hade 57 procent av marknaden år 1800 enligt SB17, jfr tabell 4; $12\ 000/0.57=21\ 052$. Troligtvis var auktionerna Stockholm något större än de i landsorten och siffran därför något hög.

70 Jarrick 1992, s. 100; $38 \times 862 = 32\ 756$. Ankarcrona baserar sina siffror på bevarade inlagor från Stockholms bokauktioner och Jarricks sina siffror på bevarade tryckta kataloger. Ankarcronas siffror är sannolikt mer korrekta än Jarricks.

kan vara att antalet bokauktioner ökade därför att fler och fler personer med mindre stora boksamlingar sålde böcker på auktion och att allt fler av dem ägde rum utanför Stockholm.

De trettio auktionskataloger som utgör underlag för den här undersökningen innehåller 65 758 poster och Stockholmsauktionerna är till viss del över-representerade i materialet. Underlagets omfång och geografiska utbredning bedöms ändå vara tillräckligt god för att dra statistiskt grundade slutsatser om hur böcker som såldes på bokauktion var bundna decennierna före och efter sekelskiftet 1800.

Poster och band; bearbetning av auktionskatalogerna

Undersökningens kataloger innehöll tillsammans 65 758 poster med band och från dessa gjordes ett slumpmässigt systematiskt urval.⁷¹ Eftersom antalet poster i katalogerna varierade i antal bestämdes urvalets storlek utifrån omfånget på varje katalog. Minst var Alexis Norings boksamling från 1844, vars katalog innehöll 225 poster. Den största katalogen var anonym och troligen från flera säljare, den trycktes 1796 i Lund och innehöll 5 516 poster. För att få ett gott statistiskt underlag från varje katalog har 10 procent av posterna i kataloger med mindre än 500 poster valts ut genom ett slumpmässigt systematiskt förfarande och i kataloger med 501–1000 poster 5 procent. I de kataloger som innehöll 1 001–2 000 har 2 procent av posterna valts ut och i de största katalogerna med mer än 2000 poster 1 procent av alla poster. Tillsammans gav katalogerna ett urval av 1064 poster med ett bokband per post.⁷² Bokbanden daterades enligt etablerad metod till inlagans tryckår och placerades på en tidsskala indelad i femårsperioder 1775 till 1845.⁷³ Böcker tryckta före 1775 har förts ihop till större grupper eftersom de utgjorde en väsentligt mindre andel av alla böcker som ingick i katalogerna och även ligger utanför den egentliga undersöknings-

71 Schiller & Odén 1970, s. 180.

72 Poster med titlar i flera delar och tryckår har daterats till den sista delens tryckår men kan delvis ha bundits tidigare.

73 Lindberg 1980, s. 12. Metoden användes redan på 1920-talet av bokbandsforskaren G. D. Hobson för att bestämma tidsperioden för en bokbandsstil, enligt Lindberg. Alla band i en viss stil ordnas i kronologisk ordning efter inlagans tryckår. Metoden har brister eftersom inbindningen av en bok kan ske flera år efter att den tryckts, många böcker bands också om. Samtidigt är inlagans tryckår den enda säkra källan för en boks tidigaste inbindningsår om inga andra uppgifter finns att tillgå. Enligt David Pearson bör datering av band göras utifrån bandets dekor, struktur och materiella kännetecken och inte från inlagans tryckår. Det är i och för sig riktigt men förutsätter mycket god kännedom om materialet och att man har bandet i handen. För den här undersökningen finns inte banden att tillgå, bara inlagans tryckår. Metodens nackdelar (en eventuell senare inbindning eller ombindning) påverkar emellertid inte resultatet av undersökningen på ett negativt sätt. Sannolikheten för att andelen pappersband i samlingarna skattats för högt är mycket låg, troligare är att en del tryck i pappersband bundits om i skinnband och att det är dessa som registrerats i studien. Jfr Pearson 2005, s. X.

perioden. En liten andel böcker i urvalet är tryckta före 1700, ca 6 procent, dessa redovisas för sig i en egen kolumn. Jfr tabell VI:1 och VI:2. Många av banden med tryckår före 1700 är sannolikt samtida med inlagan, drygt 40 procent av dem är pergamentband och 18 procent franska band. Böcker tryckta 1701 till 1775 redovisas i två tidsperioder, de tryckta 1701–1750 och 1751–1775. För de här perioderna finns givetvis ett intresse att jämföra dem med de efterföljande och ett medelvärde per tioårsperiod för dessa har därför räknats fram. Resultatet redovisas i tabell VI:1 i absoluta tal och som medelvärden i tabell VI:2. För de här perioderna liksom för femårsperioderna fram till 1845 redovisas resultatet som andelar (%) över femårsperioder i tabell VI:3. Över tioårsperioder är förändringarna tydligare och mer lättlästa, de redovisas i tabell VI:4. Band utan tryckår har daterats med hjälp av bibliografisk litteratur, band som inte har varit möjliga att datera redovisas i en egen kolumn.

Den statistiska precisionen i resultatet är god. För de vanligast förekommande bandtyperna »häften» (25 procent), »pappband» (20 procent) och »välska band» (21 procent) är det statistiska medelfelet $\pm 1,2$ till $1,3$ procent, jfr tabell VI:2. För de mindre vanliga banden är medelfelet lägre än 1 procent.



BILD VI:2. Tecknens betydelse. Utdrag ur *Förteckning på en anseelig samling af så väl nyare, som äldre och til en del rara böcker uti flere wetenskaper, hwilka komma igenom offentlig auction til den mästabjudande at försäljas uti Lund d. 7 april och följande dagar 1796*. Lund, 1796.

*Bandtyper och bokbandsbeteckningar i
förlags-, bokhandels- och auktionskataloger*

De förkortningar man använde för att beteckna bokband i auktionskataloger rubricerade de allra vanligaste bandtyperna under den aktuella perioden. Samma beteckningar användes i förlags- och bokhandelskataloger och i annonser. »H» stod för häfte och »Prsbd» för pappersband, »Vb» avsåg välskt band och »Hfrbd» eller »Hfr» betecknade halvfranskt band. En del böcker beskrevs bara med ordet »bunden», denna bandform var vanlig på marknaden och man hittar den ofta i förlags- och bokhandelskataloger.

Bandens namn kan ledas långt tillbaka i tiden. Foot berättar om den tyske 1500-talsbokbindaren Jakob Krause, som annonserade att han kunde binda på »Teutsch, Frantzosisch oder Welsch» vis.⁷⁴ Bandformerna kom alltså tidigt att förknippas med ett nationellt ursprung och de inbindningstekniker som praktiserades inom ett visst geografiskt område. Både välska och franska band var vanliga bandtyper i Sverige under 1700-talet och de omnämns både i auktions- och förlagskataloger långt fram på 1800-talet. I Sverige finns namnen och bandtyperna belagda i bokbindarräkningar från början av 1700-talet. Den 6 juni 1702 skrev Didrich Volcker en räkning: »För S:t Nicolaj eller Stora kyrckan En gammal Konung Gustaff Bibl. i vackert frantz bandt der för arbeitz löhn... 15 daler för beslaget på hörna, 10 carolin...18–24 [daler]».⁷⁵ Katarina Höök erbjöd bindning av Karl XII:s Bibel (1703) både i »kardewan» och »fransöskt» utförande.⁷⁶ I en räkning från den tyske bokbindaren Christian Trapp kan man läsa »2 Schreibebücher in folio und 2 buch pappir, Welskenband – der preis à st. -: 46.....2:28 [daler silvermynt]».⁷⁷ Välska och franska band representerade var för sig olika bandteknik, materialval och dekor och hade också olika pris. De franska banden var dyra guldtryckta skinnband och de välska banden var enkla, ofta sparsamt eller odekorerade halvskinband till ett lägre pris. Beteckningen »välskt» band är inte så vanlig i franska och tyska manualer och har troligen använts mer i Norden. I andra länder talade man som regel om ordinära eller »simpla» skinnband.⁷⁸ Band i fransk stil betecknade tidigt en specifik teknik och dekor som hämtade sin förlaga från den franska bokbindarkonsten. Band i fransk och engelsk stil tillverkades både i Sverige och Tyskland.

I Thons och Greves manualer är beskrivningarna av olika bandtyper samstämmig. Man skiljde å ena sidan på ordinära (välska) skinnband och å andra på franska band. Till alla bandtyper använde man både kalv- och fårskin. Till

74 Foot 1998, s. 52 »tyskt, franskt eller välskt». Välsk här i betydelsen på italienskt vis.

75 Hedberg 1949, del 1, s. 282. Sannolikt kan de ledas längre tillbaka tiden än så.

76 Bengtsson 1953, s. 90.

77 Hedberg 1960, d. 2, s. 45.

78 Thon 1856, s. 121.

ordinära band tog man som regel obehandlade fårskind i sin naturliga färg. Var skinnen fläckiga eller hade märken ströks de med bomolja (sämre olivolja) som gav skinnet en brun färg. Enligt Greve var det vanliga läderbandet ämnat för alla slags ordinära arbeten eftersom »bruket och inte (på) praktens» var det viktiga.⁷⁹

Till franska och engelska band användes oftare det bättre kalvskinnet även om fårskind också förekommer. På franska band bearbetades och dekorerades skinnen genom färgning, sprängning, marmorering, glättning och förgyllning.⁸⁰ »Engelskt» band kallades band vars skinn blekts med citron eller skedvatten (salpetersyra). Marokäng-, saffian- och karduanband hade fått sina namn från de skinn som banden kläddes med. Det rörde sig om dyra importerade getskind som framställdes i södra och östra Europa och norra Afrika vilka infärgades med sumak i samband med garvning.⁸¹ Band med sådana skinn framställdes som regel i fransk teknik och var dyra.

Bokbindarmanualer beskriver också flera tekniska och kvalitativa skillnader mellan vanliga halvskinnband och franska band. Häftningen var mer utförlig på franska band, och ryggar med utanpåliggande bind krävde en helt annan arbetsinsats vid häftningen än ett ordinärt halvskinnband som kunde växelhäftas på tre bind. Falsen var också djupare på band av fransk typ.⁸² Vanliga halvskinnband bands ofta utan kapitälband till skillnad från franska. Skinnens kvalitet och pris varierade också. Fårskinn hade sämre kvalitet, kostade mindre och användes till enkla skinnband.⁸³ Dudin skriver till exempel att ofärgade kalvskinn utan fläckar och felaktigheter var mycket dyrare än de man stänkte och marmorerade eftersom delar av skinnet gick till spillo vid tillskärning av huden då större partier felfri hud önskades.⁸⁴ Franska band var alltså bearbetade och dekorerade band av hög materialkvalitet och jämförelsevis dyrare än vanliga (välska) band. De välska banden var enklare att tillverka, hade lägre materialkostnad och saknade guldtryckt dekor.

79 »wo es nur auf die Dauer, und nicht auf Pracht ankömmt» Greve 1822, s. 358.

80 Greve 1822, s. 339 f. och 357 f.; Thon 1832, s. 293 f.; Thon 1856, s. 118. Beteckningen »välskt band» förekommer bara i den svenska översättningen av Thons manual (1856).

81 Synnerberg 1814, s. 205–206, lämnar följande uppgifter om läder: »De bästa lädersorterna erhålla vi dock ännu från Asien och de turkiske länderne i Europa, änskönt många göras i England, Spanien och Frankrike förträffligt, t e., chagrin, saffian, i synnerhet rött, samt korduan.» och »för 20 år sedan var saffianet eller maroquin en spansk stapel-artikel, och nu kan det engelska knappt önbäras.» Se även *Nordisk familjebok*: Läder, del 17, Stockholm 1912, s. 404–410. <http://runeberg.org/display.pl?mode=facsimile&work=nfaj&page=0208> (2009-10-02).

82 Thon 1865, s. 48 f.

83 Thon 1856, s. 118. Om inte annat visar bokbindarnas prislistor på dessa skillnader. Franska och engelska band i kalvskinn med förgylld rygg och kant (8:0) kostade 45 kr medan band i »Schaaf-Leder» med rygg- och kantförgyllning kostade 36 kr. Förgylldes samma band med tvistguld sänktes priset till 30 kr. Prediger 1741, del 1, s. 207. Jfr nedan Tabell V. *Cirkapriser på band 1750–1830*.

84 Dudin (1772), faks. 1980, s. 52.

I auktionskatalogerna omtalas tre typer av pappersband; »häften», »pappers-» och »pappband». Två av dessa, »häfte» och »pappersband», betecknade pappersband av omslagstyp. Det rör sig både om enkla pappersomslag och mer bearbetade band med styva omslag. Med häfte avsåg man ett enklare omslag av grå- eller marmorerade papper.⁸⁵ »Pappband» var till skillnad från häftet och pappersbandet ett byggt band med hårda pärmar som klätts med papper. »Pappbanden» varierade i utformning, de kunde vara relativt enkla; ett enfärgat överdragspapper och en titeletikett i kontrasterande färg i kombination med ett sprängt eller färgat snitt, andra liknade mer små lyxförpackningar med papperspåläggningar i olika färger och sirliga förgyllningar. Titlar, sprängda eller färgade snitt förekom på alla slags pappersband, men var mindre vanligt på pappersomslag.

Katalogerna förtecknade också pergament-, siden- och klotband. Bild VI:4, 10–11. Dessa band hade olika användningsperioder och specifika tekniker för deras framställning kan bland annat relateras till överdragsmaterialen. Sidenband är sällsynta i bokauktionskataloger, inte ett enda finns med i urvalet. Siden användes gärna till tunna tryck och för dedikationsband. Almanackor bands till exempel ofta i sidenband. De försågs med dekorerade försättspapper och förgylldes på pärmarna med en ornamenterad ram. Sidenband var dyra, de kostade till och med mer än marokängband.⁸⁶

Varken pergament- eller klotband förgylldes i större utsträckning under den aktuella perioden. Rikt dekorerade klotband förekom visserligen men de är mer typiska för tiden efter 1850 då effektivare förgyllningspressar började tas i bruk.

Ur tillverknings synpunkt företräder banden olika tekniker, material och pris. Man ska samtidigt hålla i minnet att om bokbindarmanualernas beskrivningar av olika bandtyper är förhållandevis entydig finns det samtidigt en stor variation. Kriterierna för olika bandformer vilar både på estetisk och teknisk grund och det kan ibland vara svårt att dra några skarpa gränser mellan olika bandformer. Under 1700-talet och fram på 1800-talet förenklades inbindningsteknikerna över lag för alla bandformer. Häftning på fem utanpåliggande bind var betydligt vanligare under 1700-talets första hälft än i början av 1800-talet. Den lösa och släta ryggen som kom i bruk under de sista decennierna av 1700-talet innebar också att man kunde rationalisera inbindningen av skinnband på flera sätt, även de franska banden.

I korthet kan de band som redovisas i bokauktionskataloger, förlags- och bokhandelskataloger och som spreds på bokmarknaden kring sekelskiftet 1800 sammanfattas på följande sätt:⁸⁷

85 Thon 1856, s. 40.

86 Strömquist Dal 2007.

87 Sammanställningen bygger på Greve 1822, Thon 1832 och 1856.

- Häfte (H) och pappersband (Prsbd); mjuka och styva omslagsband med överdrag av papper.
- Pappband (Pb, Ppb); hårda band överdragna med papper, sprängda alt. färgade snitt, ev. guldtryckt rygg och pärm. Bandet är byggt, har grund fals och varierande häfttekniker av enklare slag.
- Skinband (Skb); skinnband med obearbetade och ofärgade kalv- eller fårskinn, sprängda snitt, släta ryggar ev. munkbind, ingen alt. sparsamt guldtryckt rygg. Bandet är byggt, har grund alt. djup fals och varierade häfttekniker av enklare slag.
- Välskt band (Vb); halvskinnband med obearbetade och ofärgade kalv- eller fårskinn, sprängda snitt, slät rygg ev. med munkbind, ingen alt. sparsam guldtryckt rygg. Bandet är byggt, har grund fals och varierade häfttekniker av enklare slag.
- Franskt band (Frbd), skinnband med ofärgade eller färgade, marmorade eller sprängda får- eller kalvskinn, röda alt. förgyllda snitt, slät rygg alt. med upphöjda bind, kapitälband, guldtryckt rygg och ev. pärmar. Bandet är byggt, vanligen på djup fals och har varierade häfttekniker av utförligare slag.
- Halvt franskt band (Hfrb), halvskinnband i det franska bandets utförande.
- Engelskt band (Engb); helskinband med ljust (blekt) får- eller kalvskinn (ev. marmorering), gröna snitt, slät rygg alt. med upphöjda bind, kapitälband, guldtryckt rygg och ev. pärmar. Bandet är byggt, vanligen på djup fals, och har varierade häfttekniker av utförligare slag.
- Marokäng- och saffianband (Mqb, saffianbd); skinnband med färgade getskinn, vanligen gröna och röda, färgade eller förgyllda snitt, slät rygg alt. med upphöjda bind, kapitälband, guldtryckt rygg och ev. pärmar. Bandet är byggt, vanligen på djup fals och har varierade häfttekniker av utförligare slag.
- Pergamentband (Pgb); band med pergament, slät och lös rygg, sprängda alt. färgade snitt, ev. enkel guldtryckt rygg. Bandet är byggt på grund alt. djup fals och har varierade häfttekniker av utförligare slag.
- Klotband (Klb, Clbd); band överdragna med klot, sprängt eller färgat snitt, kapitälband, ev. guldtryckt rygg- och pärm. Bandet är byggt men senare som regel inhängt, lös rygg och varierande häfttekniker av enklare slag.

I undersökningen ingår också en grupp tryck som saknar banduppgift; den omfattar tryck som inte var bundna alls eller som saknat bandbeteckning i auktionskatalogerna. En del av dessa kan ha varit häftade eller på annat sätt sammanfogade men inte beskrivits som band. Det rör sig om tryckta förordningar, taxor, »liktal», disputationer, tidningar och en del förströrelselitteratur som ibland katalogiserades som »En bundt diverse, hvaribland små Skrifter i Husmedicin, m.m.»», »En bunt äldre Theaterstycken och Poesier» och »En d:o av diverse innehåll.»⁸⁸ Böcker i exemplarform saknar som regel beteckning eller katalogiserades som just exemplar. Alla tryck i urvalet som inte har en bandbeteckning har förts till en kategori kallad »ej band».

3. BOKBANDSKULTURENS MATERIELLA FORMER 1700–1846

Inledning

I det följande redovisas de konsumtionsmönster som man kan utläsa av undersökningen. Uppgifterna behandlas bandtyp för bandtyp och inleds med pergamentband. Franska band och andra dekorerade guldtryckta skinnband studeras som en grupp av band, halvfranska band hör också till denna grupp. Under rubriken halvskinnband behandlas välska band. Därefter följer pappersbundna böcker. För en mer övergripande diskussion av materiell karaktär har bandformerna avslutningsvis förts samman i två större materialgrupper, skinn och papper. Det möjliggör belysning av bokmarknadens utveckling på ett övergripande plan. Kommersialiseringen av nya bandtyper och deras genomslag på marknaden kan avläsas liksom hur nya konsumtionsmönster bildades. Olika bandformer kan ses som produkter med olika kvalitet och innehåll, som sådana fyllde de olika funktion för förläggare, bokhandlare och konsument.

Skinnband och pergamentband

Skinnbanden i undersökning är mycket få. Av totalt nio skinnband kan sex dateras till tiden före 1775, tre av dessa till tiden före 1700, två skinnband är odaterade. Guldtryckta skinnband i svart- och mörkbrun karduan var, vid sidan om pergament- och svinläderband, en del av bokbindarnas standardproduktion under 1600-talet. Banden häftades som regel på fem utanpåliggande som tillsammans med de slittåliga karduanskinnen gav band av mycket hög kvalitet. Bild VI:3.

⁸⁸ *Förteckning Winter*, 1845, post 1415; *Förteckning Lignell*, 1846, post 157; *Förteckning Livijn*, 1845, post 123–24.

Auktionskatalogernas pergamentband kan till stor del till dateras till tiden före 1700 och faller egentligen utanför den aktuella undersökningsperioden. Men av 1600-talsbanden utgjorde de drygt 40 procent av alla band. Jfr tabell VI:1.⁸⁹ Pergamentband var på samma gång ett lätt och slitstarkt band som var vanligt i 1600-talets student- och professorsbibliotek. Både Lindberg och Ridderstad omskriver pergamentband som de lärdas band.⁹⁰ Undersökningens resultat säger kanske inte så mycket om hur det verkligen förhöll sig under 1500- och 1600-talen men bekräftar ändå en flera gånger tidigare gjord iakttagelse.⁹¹ Bild VI:4.

Från sekelskiftet 1700 minskade förekomsten av pergamentband avsevärt. Under 1700-talets första hälft var de knappt 6 procent av alla band och tiden 1751 till 1775 knappt 4 procent. Jfr tabell VI:3. Därefter blev pergamentbanden ovanliga på denna del av marknaden. Sett över hela tidsperioden var pergamentbandens genomsnittliga andel 4 procent och för tiden 1700–1845 var den ändå mindre, bara 0,7 procent. Jfr tabell VI:1 och VI:2.

Undersökningens resultat visar också att bara hälften av boksamlingarna innehöll pergamentband, i första hand de äldre samlingarna. I Acrels boksamling som såldes 1802 var andelen pergamentband 21 procent och i den anonyma förteckningen från Lund 1796 14 procent. I konsistorienotarie Limborgs samling från 1811 fanns 12 procent pergamentband och i teol. dr. Blombergs från 1821 9 procent pergamentband. En anonym förteckning från 1840 innehöll 10 procent pergamentband och prosten Källgrens från 1845 6 procent. I övriga samlingar med pergamentband var andelen låg, mellan 2 och 6 procent. Jfr tabell VI:5. De högsta andelarna pergamentband fanns i lärdas bibliotek och till mindre del i civilämbetsmännens bibliotek. Teologisk, medicinsk och annan vetenskaplig litteratur i prästernas och läkarnas bibliotek bevarades och/eller bands i pergamentband under 1700-talet. I ett annat segment av bokmarknaden spreds pergamentband också till konsumenterna; uppbyggelselitteratur och psalmböcker för breda folklager bands ända in på 1800-talet i pergamentband.

Pergamentbandens karaktäristiska inbindningsteknik bevarades också i stort sett oförändrad från 1600-talet och fram till 1800-talet. Bandet var byggt och hade lös rygg. Till bind använde man pergamentremsor vars ändar skars i en bred och en smal del efter avslutad häftning. Den smalare delen av bindet drogs genom den klädda pärmen för att förstärka sammanhållningen med in-

89 30 pergamentband / 70 band = 42 procent.

90 Lindberg 1980, s. 13; Dal & Ridderstad 1996, s. 13.

91 Ett exempel är greve Carl-Gustaf Wrangels bibliotek på Skokloster som avbildas i Arne Losman, »Adelsbiblioteket som intellektuellt landskap» i *Tvärnsnitt 4. Tvärnsnitt: humanistisk och samhällsvetenskaplig forskning*, Stockholm 1988, s. 26–35.



BILD VI:3. Skinnband 1600-tal.

Svart skinnband, rygg med fyra bind, guldsnitt, kapitälband, obearbetade försätts. Rygg och pärmar med guldtryckt dekor.

Inlaga: Palmcron, Andreas, *Sundhetzens speghel, vthi hwilken man beskodhar sundhetzens natur, förnämste orsakerne til alla siukdomar ... på vårt tungomål stält och i liuset gifwin aff Andrea Sparman*. Stockholm, Meurer, 1642. Exemplar BD 2009.



BILD VI:4. Pergamentband med klaff och ett knytband, slät lös rygg, rött sprängt snitt, obearbetade försätts.

Inlaga: Drysell, Henrik, *Orde-register, öfwer de anmärckningar, som wid Sweriges rikets landz-lag, af häradzhöfdingen wälborne herr Petter Abrahamsson gjorde, och åhr 1726*. Stockholm, B. G. Schneider, 1728. Exemplar BD 2009.

lagen och bandet fick på så sätt sin karaktäristiska stil; de genomträdde binden och kapitälbanden. En förklaring till pergamentbandens stora spridning under 1600-talet kan vara deras fördelaktiga pris. I Predigers prislista från 1741 kostade pergamentband 24 kr och franska band 45 kr.⁹² Under 1700-talets senare del steg priset på pergamentband och blev nästan lika högt som de franska bandens.⁹³ De sobra banden ger möjligen intryck av enkel framställningsteknik men var i själva verket ett kvalificerat inbindningsarbete. En omständighet som säkert bidrog till bandens vanliga förekomst var det slitstarka och tåliga överdragsmaterialet och deras läsvänliga form, den lösa ryggen gjorde dem lätta att öppna.

Kunskapen att binda böcker i pergament bevarades en bit in på 1800-talet, både Greve och Thon ger en beskrivning av tillvägagångssättet och den stämmer i stort med den teknik som användes för 1600-talets pergamentband. Men som prisvärt och slitstarkt bruksband hade bandtypen sedan länge spelat ut sin roll på bokmarknaden. I Synnerbergs *Waru-lexikon* omnämns inte heller pergament som överdragsmaterial för böcker. Han skriver: »Pergament, ett varaktigt läder, att skriva och måla på, samt till mångahanda andra bruk, såsom pukor, trummor m.m.: vanligen göres det af bock- och get-, åsne-, och svinskinn: [...] Pergament göres väl i Sverige, men det bästa fås från Holland, England, Frankrike och grevskapet Bentheim vid Schutterorf. Af det affallet, som uppstår vid dess beredning, göres limm, som brukas af bildhuggare, bokbindare, målare och många slags hantverkare.»⁹⁴

Dekorerade guldtryckta skinnband

Till gruppen dekorerade guldtryckta skinnband hör franska, engelska, maroquin- och saffianband. Dessa skinnband är jämförbara på flera sätt; deras höga pris berodde på höga materialkostnader för skinn, papper och ädla metaller, en mer avancerad inbindningsteknik och en avslutande tidskrävande dekorerings i form av färgning, förgyllning och polering av bokbandet. Banden skiljde sig från varandra till färg, form och överdragsmaterial men mindre i pris. Det var i de flesta fall inte fråga om överförgyllda praktband, men banden var dyra och exklusiva produkter som bands på beställning hos bokbindarna eller köptes i boklådorna. Bild VI:5–8. Gruppen domineras helt av det franska bandet. Över hela undersökningsperioden 1700–1845 fanns fem saffian- och marokängband, de engelska banden var nio stycken medan de franska banden var 74 stycken.

92 Prediger 1741, del 1, s. 207.

93 Sven Brohielm tog 5 daler silvermynt för pergamentband och 6 daler dito för franska band 1766. I Bengtssons anförda tyska prislista från 1771 är prisrelationen 5 (pergbd) till 7 (franskbd). Hedberg 1960, del 1, s. 79. Bengtsson 1949, s. 61.

94 Synnerberg 1815, del 2, s. 34.

Den genomsnittliga andelen dekorerade skinnband var omkring omkring 7 procent. Jfr tabell VI:2.⁹⁵

I tabell VI:3 och VI:4 redovisas bandens procentuella fördelning över fem- och tioårsperioder. Fram till mitten av 1700-talet var franska band ganska vanliga, mer än vart fjärde band var ett franskt band. Under den senare hälften av 1700-talet minskade användningen och under de sista decennierna av 1700-talet utgjorde de bara några få procent av alla band.⁹⁶ Under 1700-talet minskade alltså förekomsten av franska skinnband markant och mot slutet av seklet var den mycket liten. En förklaring till den sjunkande förekomsten av franska band är de halvfranska bandens växande popularitet på marknaden under den aktuella perioden. En annan förklaring är att dekorerade och guldtryckta skinnband var bärare av en visserligen hållbar men ineffektiv (äldre) inbindningsteknik och höga materialkostnader som i längden inte motsvarade produktionskrav, stilideal och ökad efterfrågan på bundna böcker. Dekorerade skinnband övergick från att vara bruksvaror till att bli lyxvaror.

Innehav av franska och andra dekorerade skinnband fördelade sig relativt jämnt i samlingarna, i 28 av 30 boksamlingar fanns det franska band. Jfr tabell VI:5. Många bokkonsumenter hade några få dyra band i sin samling. Samtidigt var innehav av franska band relativt stort i enstaka samlingar, till exempel hos kammarherre Schinkel 21 procent, prosten Blomberg med 17 och språklärare Lignell med 15 procent. Lägre andelar fanns i baron Bennets med 11 procent, och hovmarskalk Ridderstolpes med 10 procent franska band. I sex boksamlingar var andelen omkring 10 procent. I övriga var motsvarande andel låg, mellan 3 och 8 procent. Jfr tabell VI:5.

Som en jämförelse och för att belysa förhållandena kan två samlingar som inte ingått i undersökningen anföras, drottning Hedvig Elisabeth Charlottas och prins Fredrik Adolfs boksamlingar.⁹⁷ Deras bokinnehav bestod till en tredjedel av franska band, en jämförelsevis hög andel. I prinsens bibliotek fanns flera marokängband. En tredjedel av Fredrik Adolfs böcker var också bundna i pappersband. Vid sidan av de franska banden hade drottningen en stor andel välska band (40 procent) i sin samling. Carlander skriver att drottningens böcker, som

95 Resultatet redovisas endast för hela gruppen. Se tabell VI:1. I det följande omnämns gruppen som franska band men inbegriper också engelska, marokäng- och saffianband.

96 Observera att dessa siffror är framräknade som medeltal för de på båda tidsperiodernas 1701–1750 och 1751–1775 respektive fem- och tioårsperioder.

97 Wallmark 1818; Hedvig Elisabeth Charlotta (1759–1818), Karl XIII:s gemål. Antal bokposter i Hedvig Elisabeth Charlottas katalog 3 880 st., varav andelar: häften 18 procent, pappersband 10 procent, franska och marokäng band 29 procent, välska band 40 procent och ej band 3 procent. Wallmark 1806; Fredrik Adolf, hertig av Östergötland (1750–1803). Antal bokposter i Fredrik Adolfs katalog 596 st. varav andelar: häften 37 procent, pappersband 3 procent, välska band 7 procent, pergamentband 3 procent, franska och marokängband 33 procent och ej band 17 procent.



OVAN

BILD VI:6. Skinnbandens guldtryckta ryggar.

Från vänster till höger: Slät rygg, fem guldtryckta fält med hörn- och mittornament, grön guldtryckt titeletikett: PSALM- BOK; Rygg med fem upphöjda bind, fält med gultryckta hörn- och mittornament; Slät rygg, fem fält med hörn- och mittornament, ljusbrun guldtryckt titeletikett: Judiska lagstiftningen. Inlagor jfr bild VI:5.

MOTSTÅENDE SIDA

BILD VI:5. Dekorerade och guldtryckta skinnband (»franska band»). Jfr tabell V *Cirka priser på band*.

Från vänster till höger: Rött marokängband med guldtryckt ram, sign.: J. C. Caloander i Stockholm. Inlaga: [Psalmbok], [Evangelier och epistlar] (titelblad saknas); Fläcksprängt brunt kalvskinnband med guldtryckt ram. Inlaga: *Kung Davids Psaltare*. Jönköping, S. Ch. Falck, 1792; Fläcksprängt fårskinband med guldtryckt ram och initialerna C. P. på främre pärmerna. Inlaga: *Judiska lagstiftningen... Första delen*. Stockholm, Kumblinska tryckeriet, 1801. Exemplar HS och BD 2009.

BILD VI:8. Skinnbandens karmarmorerede försättsblad. Inlagor jfr bild VI:5.

NEDAN

BILD VI:7. Skinnbandens övre kant, guldsnitt.

Inlagor: [Psalmbok] och *Judiska församlingen* 1801.





bland annat bestod av fransk vitterhet, var ganska enkelt bunden i »papp- eller halffranska band», en uppgift som till viss del motsägs av auktionskatalogen.⁹⁸ I materiellt avseende skiljer sig exemplen på hovlig bokbandskonsumtion från de mönster som kan utläsas i undersökningen genom en relativt sett högre andel dyra dekorerade skinnband. En fråga man kan ställa är hur många av dessa band som var gåvor och hur många som hade köpts eller låtits bindas på egen begäran.

Böcker bundna i dekorerade och förgyllda skinnband blev exklusiva och dyra varor under 1700-talets sista decennier och under 1800-talets första hälft. Bland flertalet bokkonsumenter finns bara små andelar av sådana band. Större förekomst av franska band kan bara tillskrivas enstaka personer och reflekterar på olika sätt sina ägares sociala ställning, ekonomi och kulturella preferenser.⁹⁹

Guldtryckta dekorerade halvskinnband

Guldtryckta dekorerade halvskinnband kallades halffranska band, de hade samma höga kvalitet som franska helband, men kostade inte riktigt lika mycket. Om priset för ett franskt band var 7 groschen kostade ett halffranskt band 5–6 groschen enligt en tysk prislista återgiven av Bengtsson.¹⁰⁰ Halffranska band bands på samma sätt som hela skinnband, men istället för att klä boken i skinn kombinerade man två material, skinn på bokrygg och pärmhörn och dekorerat papper på pärmen. Papper var billigare än skinn.

Under 1700-talets andra hälft rationaliserades inbindningsteknikerna för flera bandtyper. Tidigare hade man häftat franska band på utanpåliggande bind men när den släta bokryggen blev på modet kunde man häfta böckerna på insågade bind vilket rationaliserade häftningen betydligt. Senare introducerades lösryggstekniken som både effektiviserade framställningen och förbättrade bandens öppnande och därmed deras läsbarhet.¹⁰¹ Bild VI:9.

Halffranska band kom i bruk från mitten av 1700-talet. Ända fram till 1840-talet utgjorde de halffranska banden omkring 10–15 procent av bokkonsumenternas böcker. Fluktuationerna är små och kring 1790 nådde användningen sin

98 Carlander 1904, del 1, s. 29.

99 Obs. att dessa boksamlingar inte ingår i urvalet av undersökta bokauktionskataloger. Se ovan.

100 Bengtsson 1949, s. 61. Se även nedan för en diskussion av priser på band.

101 Detta påstående kan jag inte belägga men den lösa ryggen omnämns inte i Prediger (1741–1753) medan den självklart praktiseras enligt Greve och Thons manualer. Dudin (1777, faks. 1980, s. 75) skriver att den lösa bokryggen började användas för att förbättra öppningsbarheten på tjocka böcker och att den ökar bokens uppslag väsentligt. Ser man till bokens funktion gäller att böcker häftade på utanpåliggande bind har sämre öppningsbarhet än böcker på nedsågade bind (släta ryggar). Nedsågade bind i kombination med en lösrygg förbättrar öppningsbarheten ytterligare.

topp med 18 procent, därefter sjönk den tillbaka. Under 1820- och 30-talen steg andelen till 16–17 procent, jfr tabell VI:3 och VI:4.

Av undersökningens 30 boksamlingar visar 23 samlingar ett mycket varierande innehav av halvfranska band. Jfr tabell VI:5. I tre samlingar var hälften av alla band av halvfransk typ: landshövding Ehrenborgs 50 procent, hovmarskalken Ridderstolpes 48 procent och kyrkoherde Winters 50 procent. I generalkonsul Dehns samling var andelen något lägre, 39 procent. Tre boksamlingar hade omkring 20 procent halvfranska band; kammarherre Schinkels 17 procent, språklärare Lignells 19 procent och hovpredikant Collianders 22 procent. 13 boksamlingar hade låga andelar av halvfranska band, mellan 2 och 8 procent. Jfr tabell VI:5.

En tolkning är att stora innehav av halvfranska band framförallt fanns i de allra översta yrkesskikten, men att personliga preferenser också spelade roll för innehav av halvfranska band. De halvfranska bandens höga pris, den ojämna spridningen med stora andelar i enstaka samlingar tillhöriga de allra översta yrkesskikten talar för att bandtypen var relativt exklusiv; att köpa eller låta binda böcker i denna stil var en fråga om personligt val som speglade ägarnas sociala ställning, ekonomiska förutsättningar, bildning och smak. Stora innehav av franska helband fanns ju också i Hedvig Elisabeth Charlottas (40 procent) och i prins Fredrik Adolfs bibliotek (25 procent), vilket bekräftar iakttagelsen. Franska hel- och halvband var typiska privatband, dyra och exklusiva och konsumtion av sådana band fanns bara hos en liten del av den bokköpande publiken.

Lyxprodukter och priser

De franska hel- och halvbandens nära form och pris motiverar att man behandlar dem som delar av en och samma varugrupp. Undersökningen visar att under 1700-talets första hälft dominerade bruket av franska helband men efter 1750 kommer de halvfranska banden på modet. Från mitten av 1780-talet och framåt minskade förekomsten av franska band och de halvfranska banden ökade sin andel. Jfr tabell VI:4. Det har tolkats som att franska band delvis ersattes av halvfranska band.

Ser man till gruppen guldtryckta skinnband som helhet utgjorde de fram till 1775 omkring 30 procent av alla band. Därefter sjönk andelen till runt 20 procent och mindre. Det skedde till förmån för band av billigare slag. Jfr tabell VI:5 och diagram 2. Även om de franska bandens inbindningsteknik förenklades under den aktuella perioden så representerade dessa skinnband en äldre teknik och framställning i jämförelse med vanliga halvskinnband och pappersband. Trots den tekniska och estetiska modernisering som bandtypen genomgick kan man konstatera materiella strukturella förändringar i konsumtionsmönstret,



BILD VI:9. Dekorert och guldtryckt halvskinband (»halvfranskt band»). Jfr tabell V. Ljusbrunt sprängt halvskinband, ljusgult sprängt pärmapper, slät rygg, kapitalband, ofärgat snitt, obearbetade försatts. Rygg med guldtryckt dekor, guldtryckt titeletikett: NAMN-KUNNIGE *STATSMÄNS* LEFNAD.
Exemplar BD 2009.



BILD VI:10. Sidenband, sent 1700-tal. Jfr tabell V. Ljusblått sidenband, röda dekorerade försätts. Pärmarna med guldtryckt dekor, pärmexlibris: C: P: S: M: M: B:.

Inlaga: Sommelius, Gustaf Johan, *Analecta illustris familiae Barnekowianae genealogiam illustrantia*. Lund, 1790. Exemplar BD 2009.

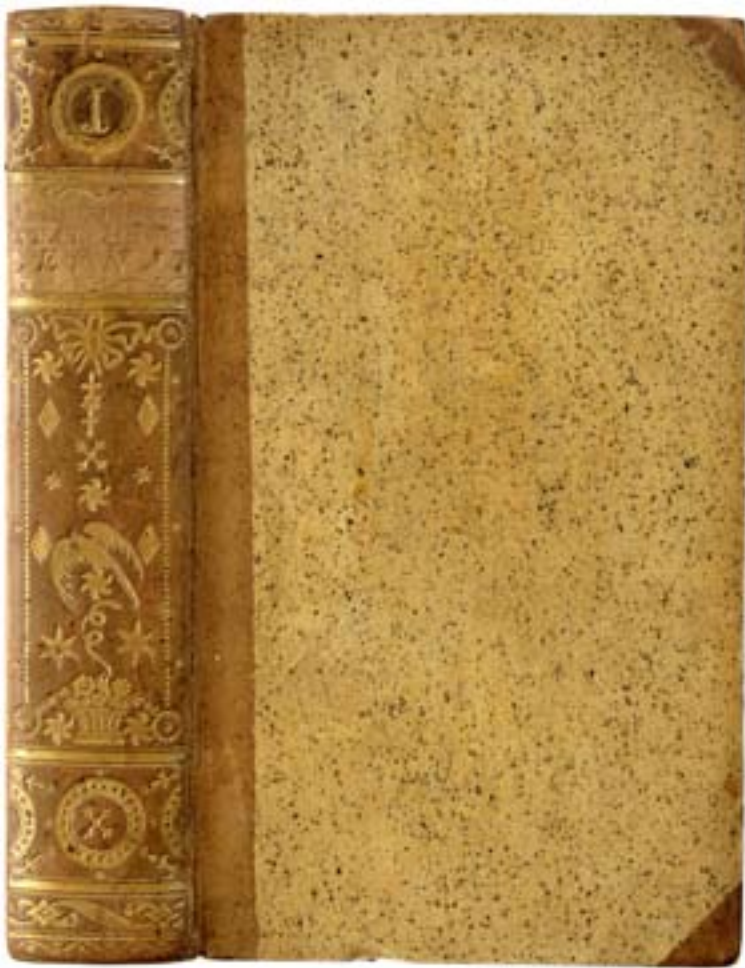
BILD VI:20. Hårda byggda pappersband. Jfr tab. V. Blå papper, slät rygg, gula snitt, obearbetade försätts. Rygg med guldtryckta linjer, röd titeletikett.

Inlaga: Tessin, C. G., *En gammal mans utvalda bref* I-II. Stockholm, A. J. Nordström, 1785. Exemplar BD 2009.

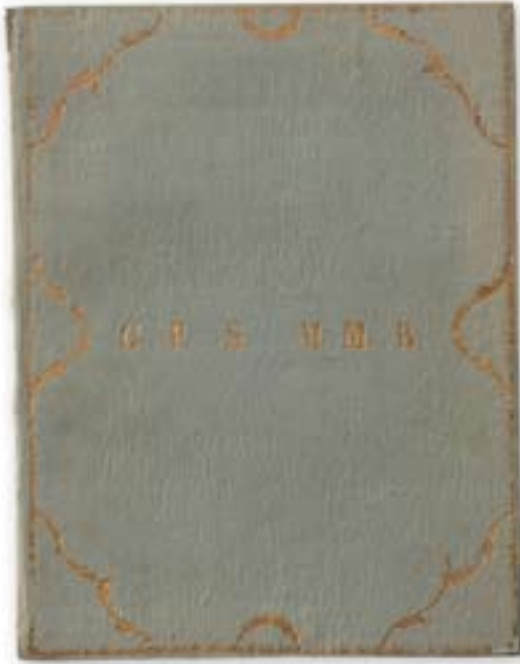

BILD VI:11. Förlagsklotband 1850-tal. Jfr tabell V. Violet präglat klotband, vita glättade försätts, marmorerat snitt, pärmarna i blind- och guldtryck.

Inlaga: *Svenska parnassen: Urval af skaldestycken med originalbidrag*. Ph. Meijer, Stockholm, 1850. Exemplar HS 2009.

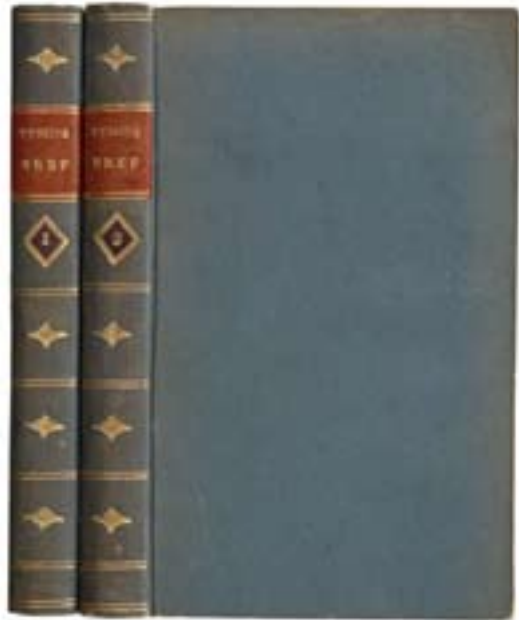
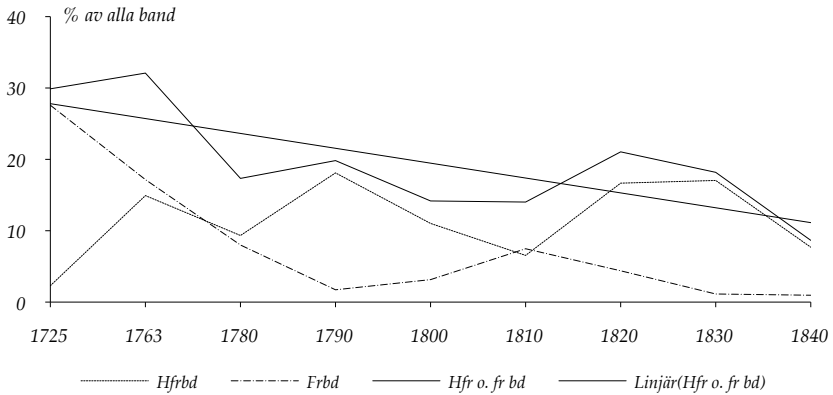

DIAGRAM 2. *Franska band. Andelar över tioårsperioder.*



dels en övergång från franska till halvfranska band, dels att trenden på lång sikt för varugruppen som helhet var vikande. Jfr diagram 2.

Skillnader i materiell och estetisk form i relation till priset förklarar till en del förändrade konsumtionsmönster. Prisskillnaden mellan franska hel- och halvband var omkring 25 procent. År 1766 sammanställde Sven Brohielm en taxa för sina bokbinderiarbeten till Stockholms stad. Franska band i oktav med förgylld rygg kostade 5 till 6 kopparmynt i arbetslön, pergamentband 5 kopparmynt och välska band 3 kopparmynt.¹⁰² Bengtsson återger en tysk prislista från 1771 med bandpriser i oktavformat: »Englischer band 8 groschen, Ganzer Franzband 7 groschen, Halber Englischer band auch halber franzband 5–6 groschen och Schaflederner Band 4 groschen».¹⁰³ Bokbindare Johan Berggren som var verksam i Lund 1802 till 1815, debiterade universitetet mellan 32 skilling och 1 riksdaler för franska band i oktav och för välska band 12 till 16 skilling.¹⁰⁴ I *Folkslagens historia* (1807–1811) såldes av Lindh i två halvfranska band för 1 riksdaler styck och i samma förlagskatalog från 1827 såldes ett flertal titlar i oktavformat bundna i välska band till priset 16 skilling.¹⁰⁵ Jämför man de olika bandtypernas priser var prisrelationen bestående under lång tid. Halvskinn-

¹⁰² Sven Brohielm (1730–1772), Stockholms stads bokbindare 1747–1770. Hedberg 1960, del 2, s. 76–82.

¹⁰³ Bengtsson 1949, s. 61.

¹⁰⁴ LUAB serie C, verifikationer 1805–1815; 1 riksdaler riksgälds = 48 skilling.

¹⁰⁵ Lindh 1827; *Folkslagens historia* 1–2, (1807–1811) trycktes i 6:o och innehåller flera plancher vilket fördyrade inbindningen något, samma förhållanden gäller för de franska band Berggren debiterade 1 riksdaler, nämligen två volymer av *Svensk Botanik*.

band (välska band) kostade hälften så mycket som franska skinnband. Utbudet av olika franska band i bokhandeln var förmodligen ganska litet, som handels- och förlagsband har de fyllt en begränsad funktion, vilket kan förklaras av bandets pris. Förlagskatalogerna vittnar om enstaka exempel på förlagsband av fransk typ, som regel var det dyrare böcker, till exempel den ovan nämnda *Folkslagens historia* (1807–1811). I Marquards förlagskatalog säljs Carl Enwallsons *Swenskt musikalskt lexikon* i franskt band för 32 skilling. I tabell V lämnas en cirkaprislista för olika bandtyper som bygger på anförda exempel och uppgifter ur flera förlags- och bokhandelskataloger.

TABELL V. Cirkapriser på band 1750–1830. Jfr bild VI:3–17, 20 och III:1–3.

Guldtryckta hel- och halvsinnband: franska och engelska, maroquinband, saffianband, (pergament- och sidenband)	32 sk–1 riksdaler
Halvsinnband, guldtryckt rygg band av välsk typ, fårsinn, kalvsinn enkelt guldtryck, titeetikett	12–24 skilling
Odekorade halvsinnband: välska band, bunden,	6–16 skilling
Pappersband: pappersomslag och byggda pappersband,	2–8 skilling
Klotband ¹⁰⁶	16 skilling

Undersökningen visar också en minskning i andelen franska band 1796 till 1815 och en återhämtning under 1820-talet. Den lägre andelen franska band under den här tiden kan tillskrivas Napoleonkrigens hämmande verkan på inkomster och konsumtion fram till 1815. En återhämtning i ekonomin ägde rum efter krigsslutet 1815 vilket ledde till en stabilisering av priserna, högkonjunktur och en växande konsumtion under 1820-talet. Efterfrågeökning på varor efter Napoleonkrigen kan tillskrivas de övre samhällsskikten i städerna och på landsbygden enligt Lennart Schön.¹⁰⁷ Det kan förklara de dyrare bandens relativt större andel av konsumtionen under denna period.

Övergången från hel- till halvband var också en materiell och estetisk förändring i linje med det sena 1700-talets nya stilideal. Med halvbanden introducerades pappersburna färger och mönster på bokens pärmar vilket var en del

¹⁰⁶ Exempel: *Lördagsmagasinet* 1836, *Förteckning på böcker och skrifter utkomne på L. J. Hjertas förlag*. Stockholm, L. J. Hjerta, 1844. Notera att de tidiga förlagsklotbanden som regel inte var guldtryckta över hela pärmen på samma sätt som det sena 1800-talets klotband, vilka var väsentligt dyrare. Ett guldtryckt ornament på främre pärmens mitt utgjorde den enda dekoren på de tidiga förlagsklotbanden. Jfr bild VI:11.

¹⁰⁷ Lennart Schön, *Från hantverk till fabriksindustri: svensk textiltillverkning 1820–1870. Arkiv för studier i arbetarrörelsens historia*. Lund 1979, kap. 9; Schön 2000, s. 47–49, 65–67 och 83; Se även Magnusson 1996, s. 238.



VI:12

BILD VI:12–15. Halvskinnband 1791–1834 ("välska band"). Jfr tabell V. Ordinära halvskinnband hade ett enkelt guldtryck på bandryggen.

Inlagor från vänster till höger: Williams, Helena Maria, *Julia. Roman. Del 1–2*. Göteborg, S. Norberg, 1802 + Gagnern, J. (red.), *Märkwärdiga och nöjsamma siberiska anecdoter*. Västerås, J. L. Horn, 1793; Abildgaard, P. C. & Wiborg, E., *Inledning till allmän naturkunnighet*. Stockholm, C. F. Marquard, 1802; Regnér, G., *Första begreppen af de nödigaste vettenskaper*. 8e uppl., Stockholm, Ecksteinska tryckeriet, 1825; Bastholm, C., *Philosophie för olärde*. Lund, J. Lundblad, 1791; Lundequist, N. W., *Den swenske hand-sekreteraren*. Uppsala, Stockholm, Lundequist, 1834; Lehnberg, M., *Predikningar af Magnus Lehnberg*. 2a uppl., Stockholm, Marquardska tryckeriet, 1811. Exemplar BD och HS 2009.

BILD VI:13. Främre pärmar med karmarmorerade, klistermålade och sprängda papper.

BILD VI:14. Halvskinnbandens snitt lämnades ofärgade, sprängdes eller målades i en färg.

BILD VI:15. Halvskinnbandens försättsblad utgjordes som regel av två ofärgade papper, ett pärmförsätts och ett fritt försätts vilka häftads med inlagans första och sista lägg.

Inlaga översta bandet: Regnér, Gustaf, *Första begreppen af de nödigaste vettenskaper. Första delen*. Stockholm, Ecksteinska tryckeriet. 1825.



VI:13



VI:15



VI:14

av tidens nya varuutbud och modeideal. De franska banden förblev samtidigt genom inbindningsteknik, fina skinnkvaliteter och guldtryck exklusiva varor i bokhandelns sortiment. Den ökade andelen halvfranska band låg kanske också i linje med tidens lyxdebatt. De kan ses som en kompromiss i diskussionen kring lyxkonsumtionens vara och icke-vara. Uppställda i en hylla ser man ingen skillnad mellan halv- och helband, båda bandformerna hade en guldtryckt rygg vars glans förmedlar välstånd och bildning. I det stora hela visar undersökningen att innehav och konsumtion av dekorerade guldtryckta hel- och halvskinband av kvalitet var relaterad till ekonomiska förutsättningar, social ställning och estetiska preferenser.

Halvskinband

I bokbindarmanualer kallades halvskinband för »ordinära skinnband». I bokbindarräkningar, förlags- och auktionskataloger användes också namnet »välskt» band. Foot skriver att beteckningen »välsk» förekom redan hos den tyske 1500-talsbokbindaren Jacob Krause.¹⁰⁸ Bokbindare Greve berättar att konto- och räkneböcker, skol- och skrivböcker och dylika böcker bands i ordinära halvskinband.¹⁰⁹ En ännu enklare form av halvskinband förekom också i förlags- och bokhandelskataloger, bandformen kallades »bunden». Thon gör i sin handledning denna skillnad mellan bandformerna: »Halfläderband med färgad rygg och titel kallas *välska*, sådana utan titel *simples välska* band.»¹¹⁰

Halvskinband hade smal rygg och små hörn av skinn, oftast får. Till överdragspapper användes marmorerade, klistermarmorerade, sprängda eller katuntryckta papper. Snitten sprängdes eller färgades som regel in. Halvskinband hade inte det rika guldtryck och dekor som var typisk för halvfranska band. Ryggdekoren bestod istället av några få blindade eller guldtryckta linjer eller ornament och en titeletikett. Se bild VI:12–15. I sin mest anspråkslösa form var banden helt odecorerade och utan titeltryck och kallades då »simples läderband» eller bara »bundna».¹¹¹ Se bild VI:16–19. Halvskinband var billiga och enklare att framställa än franska band. Häftningen var okomplicerad; binden nedsågade och växelhäftning vanlig, binden var också färre än på franska band. Banden hade grund fals med enkel ansättning av pärmen. Banden hade sällan kapitälband. En titeletikett och enkel dekorerad rygg var standard. Inbindningstekniken gav halvskinband en mjukare öppning och ett mer läsvänligt band än franska band vars inbindning ofta resulterade i en ganska stum rygg och ett hårt bokblock.

108 Foot 1998, s. 5.

109 Greve 1822, s. 358.

110 Thon 1856, s. 122.

111 Thon 1856, s. 121.

Årtiondena kring 1800 kostade välska band hälften så mycket som franska band, man fick betala omkring 12–16 skilling för ett band i oktavformat. Bandtypen var en del av bokhandelns standardsortiment och fick stor spridning som handels- och förlagsband. I Marquards och Lindhs förlagskataloger marknadsfördes många böcker bundna i välska band.¹¹² Inför Hindersmässomarknaden i Örebro 1799 annonserade bokhandlaren Silverstolpe att hans böcker var till salu både i pappersomslagna och välska band: »Anm. För de böcker, hvilka i denna catalog ej äro upförde såsom häftade eller bundna, betalas fyra sk. mera för hvarje häftad och 12 sk. för hvarje i V.b. bunden del.»¹¹³

I undersökningens resultat kan man utläsa att användningen av halvskinnband var ganska utbredd under hela 1700-talet. Fram till mitten av seklet var bandformen som mest i bruk, mer än var tredje bok (36 procent) bands i halvskinnband. Jfr tabell VI:4. När halvfranska band blev på modet kring mitten av seklet sjönk andelen halvskinnband något men ända fram till sekelskiftet 1800 var användningen fortfarande stor. Åren efter 1800 minskade andelen halvskinnband till omkring 20 procent. Under den här tiden ökade användningen av pappersomslagna band kraftigt, från 20 procent 1790 till 40 procent 1810. Jfr tabell VI:3, VI:4 och diagram 3.

Innehav av halvskinnband fanns i 29 av undersökningens 30 boksamlingar men varierade stort i antal från samling till samling. Några bokkonsumenter hade höga andelar välska band, till exempel revisionssekreteraren Wählin 70 procent, professor Acrel 47 procent, prosten Källgren 40 procent och en anonym förteckning med 36 procent välska band. I åtta boksamlingar var andelen låg, mindre än 10 procent. Jfr. tabell VI:5. Det välska bandets genomsnittliga andel över perioden 1700–1845 var omkring 20 procent. Vad man skulle kunna kalla ett normalt innehav, mellan 15 och 30 procent, fanns i närmare hälften (13) av boksamlingarna. Jfr tabell VI:5.

Förekomsten av franska band kan till viss del knytas till de allra översta yrkesskikten. Innehav av halvskinnband avspeglar inte på samma sätt innehavarnas sociala och ekonomiska ställning. En förklaring ligger i bandets kvalitet. Halvskinnband var typiska handels- och förlagsband vars rationella framställning och kvalitet gjorde det till ett prisvärt och funktionellt band. Bandformen var en standardvara och allmänt spridd i bokhandeln. Ville man köpa ett skinnband köpte man ett välskt band. Undersökningen antyder också att produktion och konsumtion av halvskinnband var relativt stabil, men långsamt sjunkande. Marknaden tycks inte heller på något avgörande sätt vara påverkad av växlingar i mode eller konjunkturförändringar. En minskning sker visserligen kring 1783

112 Marquard 1802; Lindh 1827.

113 Silverstolpe 1799.

VI:16



BILD VI:16–19. Enkla halvskinnband 1728–1831 (»bunden»). Jfr tabell V. De billigaste halvskinnbanden var mycket enkelt bundna i fårskin utan eller med små skinnhorn, här med blocktryckta, karmarmorade, sprängda och klistermålade överdragspapper. Banden häftades på några få bind och hade inga kapitalband.

Inlagor från vänster till höger: *Catechetisk lärobok...* Lindh, Örebro 1831; Porst, J., *Den för Gud gällande rättferdigheten betraktad...* Stockholm, B. G. Schneider, 1728; (Regnér, G.), *Första begrepen af de nödigaste wetenskaperne*. Stockholm, A. J. Nordström, 1780; Ramler, K. W., *Sinnebilds-läran...* Stockholm, H. A. Nordström, 1808; Lebastier, Ch B., *Dorbeuils och Celiana Valrans, kärleks och olyckshändelser...* Uppsala, J. F. Edman, 1798. Exemplar BD och HS 2009.



VI:17

BILD VI:17. De enkla halvskeinbanden har ingen guldtryckt dekor eller titeletikett. En del av banden hade munkbind, det vill säga omarkerade bind som när det häftades låg på utsidan av ryggens inlaga men som inte markerades på det färdiga bandets rygg.

BILD VI:18. De enkla halvskeinbandens snitt sprängdes eller färgades, många lämnades också utan dekor.

BILD VI:19. De enkla halvskeinbandens försättsblad utgjordes som regel bara av ett pärmförsätts, ibland av makulatur.



VI:18



VI:19

DIAGRAM 3. *Välska band. Andelar över tioårsperioder.*

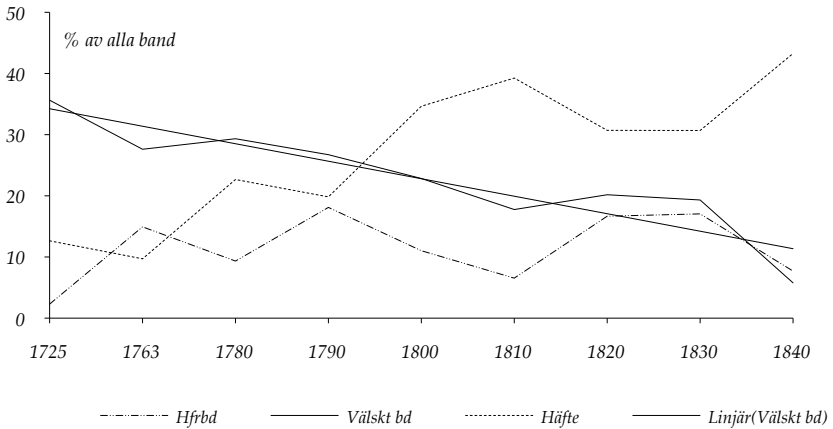

och 1803 då pappband var på modet. Jfr tabell VI:3. För hela undersökningsperioden var andelen halvskinband relativt stor. Bandets teknik och form lämpade sig troligen ganska väl för 1700-talets ökade bokproduktion och krav på effektivare framställningsmetoder. Det var ett hållbart och prisvärt band i traditionell stil som oavsett ekonomiska konjunkturer, politisk oro och modewäxlingar bevarade sin ställning som produkt bland flertalet bokhandlare och konsumenter.

Pappersband

Den pappersbundna boken förekom i två former, som omslagsband kallades det för >häfte> eller >pappersband> och som byggt band för >pappband>. ¹¹⁴ Se bild III:1–3. Pappersomslag varierade i kvalitet och inbindningsteknik, men var i relation till andra band ojämförligt snabbt och enkelt att framställa vilket också avspeglades i deras pris. Vanliga pappersomslag bestod av ett överdragspapper, ibland fordrat med ett försättsblad, fäst vid inlagans rygg. Överdragspapperen var av gråpapper, bestrukna, marmorade eller tryckta papper. Häftningen var mycket enkel, bandet har inga kapitäl, kanterna var som regel putsade eller skurna. I sina mer bearbetade former var pappersomslag mycket hållbara band, överdragspapper, pärmapper och försätts i kombination med en bättre häftning och rundning av inlagans rygg gav ett band med hög kvalitet.

>Pappbandet> var, till skillnad från pappersomslaget ett byggt band med hårda pärmor och inbindningstekniken liknade halvskinbandets. Långt fram

¹¹⁴ Jfr kapitel III och Appendix.

på 1800-talet bands hårda pappersband med pärmar ansatta på bind och fals, det vill säga som byggda band. När förlagen på 1830- och 1840-talen började producera emissionsband i hårda pappersband använder man sig istället av metoden där man hängde in inlagan i en färdigställd löspärm vilket var enklare och snabbare.

Vi har alltså att göra med två bandtyper som till sin grundkonstruktion var olika men som båda hade papper som överdragsmaterial. Pappersband var de billigaste banden på marknaden. Priset var 40 till 50 procent lägre än för halvskinnband. Universitetsbokbindaren i Lund, Johan Berggren debiterade universitetsbiblioteket mellan 6 och 8 skilling för pappersband i oktav och 12 skilling för välska band i samma storlek.¹¹⁵ Pappersomslag kostade mellan 2 och 4 skilling styck enligt tidningsannonser, förlags- och bokhandelskataloger.

Undersökningen visar att förekomsten av pappersband var förhållandevis stor och att det också var den enda bandform för vilken konsumtionen växte. Kring mitten av 1700-talet var den drygt 20 procent, den ökade under 1800-talets första decennier och under 1830- och 1840-talen utgjorde pappersband 60 till 70 procent av det totala bokinnehavet. Jfr tabell VI:4 och diagram 4.

Pappersomslag var vanligare än hårda pappersband. De hårda pappersbanden kom på modet under 1790-talet och konsumtionen var förhållandevis stabil ända fram till 1840-talet då de utgjorde närmare 30 procent av alla band. Från

DIAGRAM 4. Pappersband. Andelar över tioårsperioder.



115 LUB, serie C. Bibliotekets räkningar 1805–1814; Dal & Ridderstad 1996, s. 19; Berggren var verksam 1802–1815.

sekelskiftet 1800 ser man parallellt en växande konsumtion av pappersomslag. Konsumtionen av pappersomslag påverkades inte heller på något avgörande sätt av politisk oro och växlande konjunkturer. Under 1810-talet skedde visserligen en nedgång i användningen vilken kan förklaras av det goda ekonomiska läget efter 1815 och in på 1820-talet. Jfr tabell VI:3 och VI:4. Men pappersomslagen återfick ganska snart sin stora betydelse som produkt och användningen av pappersbundna böcker växte. Under 1840-talet var över 40 procent av alla band pappersomslag.

Flertalet boksamlingar hade också relativt höga andelar pappersband, alla utom två samlingar redovisar andelar omkring 30 procent eller mer. Några hade också mycket stora innehav av pappersband, till dem hör professor Kolmodin 58 procent, generaldirektör Livijn 70 procent, professor Sefström 74 procent, magister Carlstedt 87 procent och pastor Rehnström med 70 procent av sitt bokinnehav bundet i papper. Jfr tabell VI:5.

Det bibliotek som visade det högsta innehavet av pappersband, 86 procent, tillhörde friherre Macklean (1742–1816). Biblioteket såldes enligt tryckt katalog i Lund den 16 oktober 1816. Av drygt 700 volymer som auktionerades ut finns närmare 350 volymer bevarade på Svaneholms slott i Skåne där Rutger Macklean var bosatt. Omständigheterna kring auktionen och hur böckerna hamnade på slottets vind där de hittades på 1830-talet är okända. Flertalet band i biblioteket är katalogiserade som pappband i auktionskatalogen, i själva verket rör det sig om styva pappersomslag, de välska banden utgjorde bara en liten del av bibliotekets band.¹¹⁶ De bevarade svenska och utländska tryckta omslagen är många; andra böcker, inköpta från Frankrike och Tyskland har bundits i mjuka och styva pappersomslag på oskurna inlagor.¹¹⁷

Rutger Mackleans omfattande läsning av aktuell litteratur är omvittnad. När Macklean övertog slottet Svaneholm efter sin morbror överste Coyet reformerade han skötseln av lantbruket radikalt. Han var också folkbildare och gav på egen bekostnad undervisning till allmogens barn. År 1803 infördes enskifte i Sverige av Gustav IV Adolf på Rutger Mackleans initiativ.¹¹⁸ Hans bibliotek innehöll förutom lantbrukslitteratur, samtidens franska, engelska och tyska aktuella litteratur i jordbruk, ekonomi, politik, vetenskap men också skönlitteratur. Peter Wieselgren skriver i *Biographiskt lexikon*: »Han läste mest då han ej offrade tiden åt sin landtskötsel och folket omkring sig. Sällan släcktes stu-

116 Besök Svaneholm 1999.

117 Exempel: *Förteckning öfver framledne kammarherren friherre Rutger Mackleans på Svaneholm efterlemnade boksamling*. Lund 1816, post 574: »Recherches sur les Causes des Principaux Faits Physiques, Tom 1 2. Paris pb». Fodrat gråpappersomslag (svensk makulatur), med tryckt titetikett.

118 Ahlberger & Kvarnström 2004, s. 139.

derlampan före kl. 1 om natten».¹¹⁹ Kanske kan man säga att Rutger Mackleans var lika radikal i sin konsumtion av böcker som han var på jordbruksreformationens och folkbildningens områden, han såg till ekonomi och funktion och den pappersbundna boken mötte hans krav på allra bästa sätt. Pappersbundna böcker var prisvärda och funktionella och motsvarade nya användningssätt som stod för dörren och som höll på att etableras.

Materialskiten, bokproduktion, marknad och konsumtionsmönster

Vilka strukturella förändringar i bokens material och form kan man då utläsa av undersökningen och kan de förklaras i relation till förändringar i bokproduktion, konjunkturer och övriga marknadsförhållanden. Och på vilket sätt förändrades konsumtionsmönstren årtiondena kring sekelskiftet 1800?

För att få en klarare bild av de materiella och strukturella förändringar som ägde rum under den aktuella perioden kan man sammanföra undersökningens materialgrupper och bandformer i större grupper – en grupp med pappersband och en grupp med böcker bundna i skinn (skinnklädd rygg). Jfr tabell VI:4. Man ser då att en materiell förändring ägde rum där konsumtionen av skinnbundna böcker övergick i konsumtion av pappersbundna böcker. Se diagram 4. Det var enligt min mening en radikal förändring i bokens materiella form som ägde rum under den aktuella perioden som i sig innebar att konsumtionsmönstren och synen på boken som medium och vara förändrades. Dessa kan också studeras i ljuset av bokproduktion och den allmänna ekonomiska utvecklingen under 1700-talet sista decennier och fram till 1800-talets mitt.

Det finns sannolikt inga enkla samband mellan bokproduktionens tillväxt och en allmän ekonomisk tillväxt och politisk utveckling. Censur och handelsrestriktioner påverkade naturligtvis den tryckta produktionens innehåll och storlek i ett kort perspektiv men mindre i det långa loppet. Bokmarknadens struktur, kulturella förhållanden och moden inverkade också på konsumtionsmönstren. På lång sikt växte bokproduktionen (räknat i tryckark) relativt opåverkad av politiska och juridiska beslut, handelsrestriktioner och ekonomiska konjunkturer.

I SB17 kan man se tryckproduktionens utveckling 1700–1829. För år 1700 registrerades 260 titlar, 1760 379 stycken och vid sekelskiftet 1800 857 stycken. 1829 hade bokproduktionen stigit till 1358 titlar.¹²⁰ Se diagram 6. Bokmarknaden präglades av en förhållandevis stabil tillväxt – mellan 1700 och 1829 växte

¹¹⁹ Peter Wieselgren, *Biographiskt lexikon öfver namnkunnige svenska män. Fjerde bandet*. Uppsala 1847, s. 10.

¹²⁰ SB17: http://libris.kb.se/form_extended.jsp?f=svetryck (2009-10-01). SB17 innehåller ej ettbladstryck, periodika, akademiska dissertationer, författningstryck, verser över och till enskilda, skillingtryck och sagor.

DIAGRAM 5. Pappersband och skinnband. Andelar över tioårsperioder.

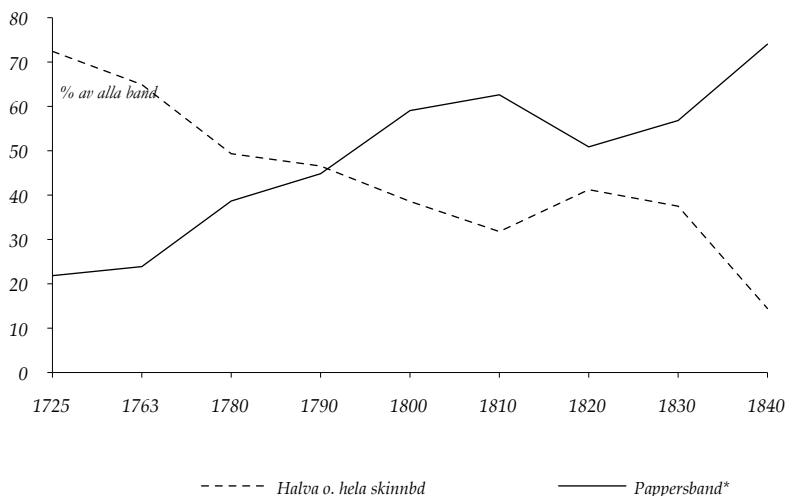

antalet tryckta titlar med i genomsnitt 1,3 procent per år. Bokmarknaden styrdes i det långa loppet av förläggarnas kapitalintressen och efterfrågan, de anpassade innehåll och form i utgivningen till rådande politiska, ekonomiska och kulturella förhållanden. Stora pucklar i bokproduktionen, det vill säga ett ökat antal utgivna titlar, kan delvis förklaras av en ökad produktion av tryck med färre ark, till exempel debattskrifter i olika ämnen. Ett exempel är den rika floran av politiska pamfletter som publicerades åren kring tryckfrihetsförordningen 1766. Om man redovisade tryckproduktionen i antal tryckark istället för antal titlar jämnas pucklar och dalar i bokproduktionens tillväxtkurva ut.¹²¹

Under 1750- och 1760-talen växte den svenska bokproduktionen men sjönk tillbaka under 1770-talet. Under de här åren instiftades Boktryckeri-Societeten och ett reglemente som innebar att bokförläggarna fick samlad kontroll över bokmarknaden. Från 1752 fick förlagen rätt att sälja sina tryck i bunden form och att anlita bokhandlare. Ett sortiment och utbud av handels- och förlagsband skapades under perioden och det var förlagssystemet som produktionssystem som möjliggjorde denna utveckling. Bundna böcker såldes i bokhandeln, i bodar och på marknader. Under 1765–66 års riksdag tillträdde mössorna den politiska makten och en ny liberal tryckfrihetsförordning inrättades som gav bokproduktionen en skjuts. Det regerande mösspartiet förespråkade sparsam-

¹²¹ Gunilla Jonsson, »N. M. Lindh i Örebro 1798–1829 sedd genom Sveriges bibliografi 1700–1829» i Bergström & Gustafsson 1990, s. 133–159, s. 135; Jonsson 1991, s. 49.

het och förde en stram ekonomisk politik under sin regeringstid. Man utfärdade flera överflödsförordningar, den viktigaste 1766, riktade sig mot konsumtion av kolonialvaror och lyxprodukter.¹²² Den restriktiva ekonomiska politiken fick till följd att produktion och priser sjönk under 1760- och 1770-talen med en konjunkturedgång som följd.¹²³ Under 1770-talet (1774) skedde också en åstramning i tryckfriheten under Gustav III.

Under stora delar av 1700-talet dominerade den skinnbundna boken bokmarknaden, i början av seklet var omkring 70 procent av alla böcker bundna i skinnband och vid tiden för tryckfrihetsförordningen 1766 omkring 60 procent. Konsumtionen av skinnbundna böcker var emellertid entydigt vikande för gruppen som helhet, både halvskinnband och guldtryckta skinnband. Den strama ekonomiska politiken, debatten kring lyxkonsumtion och modet i sig kan förklara delar av den här utvecklingen.

DIAGRAM 6. *Svensk bokproduktion enligt SB17. Ur Jonsson 1991.*

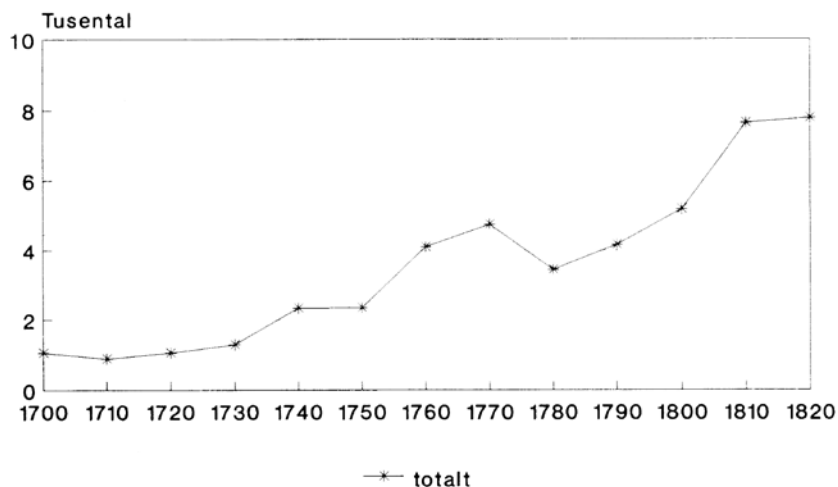

Under 1790-talet återhämtade sig konjunktoren och bokproduktionen ökade. År 1787 förlorade bokbindarna formellt rätten att sälja bundna böcker, vilket de i praktiken gjort långt tidigare. Bokhandeln växte, i Stockholm fanns ett 20-tal boklådor av olika slag, vilket kan betraktas som en överetablering.¹²⁴ En

122 Ahlberger & Kvarnström 2004 s. 123–125.

123 Ahlberger & Kvarnström 2004, s. 124–125; Magnusson 1996, s. 214 och 234.

124 Bennich-Björkman noterar 26 privilegiebrev att driva bokhandel i Stockholm utställda av Kanslikollegium 1757–1800; Björkman, s. 47.

kommersialisering av den tryckta boken ägde samtidigt rum genom annonser i tidningar och spridning av ett ökat antal förlags- och bokhandelskataloger.¹²⁵ Under Gustav IV Adolfs regeringstid (1796–1809) var den ekonomiska konjunkturen ganska god.¹²⁶ Kungens s.k. järnår, med instiftande av censor, bokhandels-, och boktryckeriombudsman och kontroll av bokutgivningen avspeglade sig inte i några sjunkande siffror i bokproduktionen, tvärtom. Konsumtionen av pappersbundna böcker växer kontinuerligt under de sista decennierna av 1700-talet och nådde under 1790-talet samma nivå som skinnbundna böcker. Jfr diagram 6. Från sekelskiftet 1800 tog tryckproduktionen fart och utvecklades i snabbare takt än under 1700-talet, bland annat publicerades större mängder skönlitterär och teologisk litteratur.¹²⁷ Mellan 1800 och 1829 steg bokproduktionen med i genomsnitt 1,6 procent per år vilket motsvarar 60 procent under på 30 år. Läsning var på modet och sattes till och med under debatt. Tidningsproduktionen ökade, behovet av nyhetsförmedling och annonsmarknad växte. Från sekelskiftet 1800 inträdde också en allmän tillväxt i konsumtionen av varor i landet.¹²⁸

Man får inte heller glömma att förändringarna i konsumtionsmönster skedde parallellt med att bokproduktionens volym ökade i sin helhet. Det innebar i praktiken att stora mängder böcker bands och såldes bundna i olika former av skinnband. En betydande del av denna tillväxt ägde rum på andra delar av marknaden, framförallt gällde det de förlagsartiklar som vände sig till breda folklager på landsbygden och städernas medelklass. Många av dessa förlagsartiklar kunde bara säljas bundna i traditionellt utformade billiga skinnband.¹²⁹ Se bild VI:12–19. Den här utvecklingen motsäger inte den ökade användning av pappersbundna böcker som samtidigt inträdde. Tvärtom var den ett uttryck för den allmänna konsumtionstillväxten som skedde under 1800-talets första hälft på den svenska marknaden.¹³⁰

Under krigsåren steg priserna på alla sorts varor och det var inflation i landet.¹³¹ Med 1810- och 1812-års tryckfrihetsförordning infördes fri etableringsrätt för tryckerier, bokhandlare och lånbibliotek. Den medförde en överetablering av tryckare och en kraftigt växande tidningsutgivning.¹³² Samtidigt ökade kon-

125 Jonsson 1991, s. 52.

126 Ahlberger & Kvarnström 2004, s. 139.

127 Jonsson 1991, s. 51 och 55.

128 Lundqvist 2007, s. 77.

129 Jämför utvecklingen av det teologiska trycket under samma period. Se Jarrick 1992, s. 91–92 och Jonsson 1991, s. 50; Strömquist Dal 2000 och 2007.

130 Ahlberger & Kvarnström 2004, s. 54–57.

131 Schön 2007, s. 65 och 67.

132 Jonson, 1991, s. 53 samt Gunilla Jonsson »Trycktvång och tryckfrihet» i Marianne Lundqvist (red.), *Det tryckta ordet: svensk tryckeriteknik under 500 år*. Stockholm 1986, s. 65–67.

sumtionen av pappersbundna böcker ordentligt och 1815 utgjorde den omkring 60 procent av det totala bokinnehavet. Efter Napoleonkrigens slut sjönk priserna på kolonialvaror och från 1820 kan man tala om en allmän högkonjunktur med växande konsumtion. Efter 1830 spädde konjunkturen på ytterligare.¹³³ Under högkonjunkturen ökade användningen av skinnbundna böcker vilket sannolikt reflekterade ökade möjligheter till konsumtion med anledning av det goda ekonomiska läget. En återgång inträffade dock under 1820-talet och den pappersbundna boken slog därefter definitivt igenom som förlags- och emissionsband och konsumtionsvara.

Undersökningen visar alltså att ett materialskifte ägde rum i bandproduktionen och att nya konsumtionsmönster slog igenom decennierna före och efter sekelskiftet 1800. Förändringarna kan bland annat knytas till en allmän ekonomisk utveckling som möjliggjorde konsumtion av nya varor. Hemindustrin och ett förbättrat jordbruk gav inkomster – ökad produktivitet och prisfall på industri- och kolonialvaror var andra faktorer som påverkade och möjliggjorde konsumtionsökningen.¹³⁴ Samtidigt utspelades sig en omstrukturering av bokmarknaden driven av förläggarintressen som hade avgörande betydelse för den växande produktionen och konsumtionen av böcker under den aktuella perioden. Till dessa hörde närings- och tryckfrihet, upparbetade distributionskanaler genom en etablerad bokhandel, kommissionärer och marknader i kombination med ett varuutbud och sortiment av nya litterära genrer och förlagsartiklar i medvetet utformad typografisk och bunden form.

133 Schön 2007, s. 49.

134 Ahlberger & Kvarnström 2004, s. 54–57.

Tabell VI:1. *Fördelning av bandtyper –1700–1845. Observerade tal i femårsperioder.*

Förekomst av bandtyper i bokauktionskataloger (fr. 1796-1846) daterade till inlagans tryckår och redovisade i femårsperioder i observerade tal.

	-1700 ¹	1701-50 ²	1750-75 ³	1776-80	1781-85	1786-90	1791-95	1796-1800	1801-05	1806-10	1811-15	1816-20	1821-25	1826-30	1831-35	1836-40	1841-45	Oäkt. Summa	Andel % ³	
<i>Häfte</i>	7	11	13	5	12	9	14	24	20	14	28	19	16	14	13	26	19	5	269	25,3 ± 1,3
<i>Pappbd</i>	6	8	19	1	11	11	18	12	19	12	13	15	8	11	12	16	16	3	211	19,8 ± 1,2
<i>Välskt bd</i>	6	31	37	11	11	11	20	20	9	8	11	10	13	11	6	3	3	3	224	21,1 ± 1,2
<i>Skinnbd</i>	3	1	2	0	0	0	0	1	0	0	0	0	0	0	0	0	0	2	9	0,8 ± 0,3
<i>Häftefr.bd</i>	1	2	20	3	4	13	8	9	5	4	3	9	10	6	9	7	1	4	118	11,1 ± 1
<i>Frgeng/mgbd</i>	13	24	23	3	3	0	2	3	1	5	3	2	3	0	1	0	1	0	87	8,2 ± 0,8
<i>Pergamentbd</i>	30	5	5	1	1	0	0	1	0	0	0	0	0	0	0	0	0	1	44	4,1 ± 0,6
<i>Klubb</i>	0	0	0	0	0	0	0	0	0	0	0	0	1	0	2	4	2	0	9	0,8 ± 0,3
<i>Ej bd</i>	5	5	15	4	5	5	5	1	2	4	2	5	3	1	2	4	2	23	93	8,7 ± 0,9
<i>Summa</i>	71	87	134	28	47	49	67	71	56	47	60	60	54	43	45	60	44	41	1064	100

¹ Alla band med inlagor tryckta t.o.m. 1700.

² Alla band med inlagor tryckta 1701-1750 och 1751-1775.

³ Skattad andel med konfidensintervall.

Tabell VI:2. *Fördelning av bandtyper 1700–1845. Medelvärden för perioden 1701–1775 och observerade tal för perioden 1776–1846.*

Förekomst av bandtyper i bokauktionskataloger (fr. 1796-1846) daterade till inlagans tryckår och redovisade i femårsperioder i observerade tal. För perioderna 1701-50¹ och 1751-75² redovisas medelvärden för en femårsperiod inom respektive tidsintervall.¹

	1701-50 ¹	1751-75 ²	1776-80	1781-85	1786-90	1791-95	1796-1800	1801-05	1806-10	1811-15	1816-20	1821-25	1826-30	1831-35	1836-40	1841-45	Odnat	Summa	Andel % ²
Häfte	1,1	2,6	5	12	9	14	24	20	14	28	19	16	14	13	26	19	5	241,7	29,9 ± 1,6
Pappbd	0,8	3,8	1	11	11	18	12	19	12	13	15	8	11	12	16	16	3	182,6	22,6 ± 1,5
Välskt bd	3,1	7,4	11	11	11	20	20	9	8	11	10	13	11	6	3	3	3	160,5	19,9 ± 1,4
Skinnbd	0,1	0,4	0	0	0	0	1	0	0	0	0	0	0	0	0	0	2	3,5	0,4 ± 0,2
Häftefransktbd	0,2	4	3	4	13	8	9	5	4	3	9	10	6	9	7	1	4	99,2	12,3 ± 1,2
Frjers/hupband	2,4	4,6	3	3	3	2	3	1	5	3	2	3	0	1	0	1	0	34	4,2 ± 0,7
Pergamenthd	0,5	1	1	1	0	0	1	0	0	0	0	0	0	0	0	0	1	5,5	0,7 ± 0,3
Klotband	0	0	0	0	0	0	0	0	0	0	0	1	0	2	4	2	0	9	1,1 ± 0,4
Ej bd	0,5	3	4	5	5	5	1	2	4	2	5	3	1	2	4	2	23	71,5	8,7 ± 1
Summa	8,7	26,8	28	47	49	67	71	56	47	60	60	54	43	45	60	44	41	807,5	100

¹ Alla band med inlagor tryckta 1701–1750 och 1751–75 har placerats i respektive grupp. Ett medelvärde för en femårsperiod inom tidsintervallet har räknats fram; 1701–50 ger 10 femårsperioder och 1751–75 ger 5 femårsperioder. Antalet hälften per femårsperiod blir 1701–50 1,1 och 1751–75 2,6. Jfr tabell VI:1.

² Skattad andel med konfidensintervall.

Tabell VI.3. *Fördelning av bandtyper 1700–1845. Procentuell fördelning per femårsperiod.*

Procentuell fördelning av bandtyper i bokauktionskataloger (fr. 1796–1846) daterade till inlagans tryckår

och redovisade på femårsperiodernas klassmitt.

	1725*	1763*	1778	1783	1788	1793	1798	1803	1808	1813	1818	1823	1828	1833	1838	1843	Omt.	Genomsnitt. andel
<i>Häfte</i>	12,6	9,7	17,9	25,5	18,4	20,9	33,8	35,7	29,8	46,7	31,7	29,6	32,6	28,9	43,3	43,2	12,2	29,9
<i>Pappbd</i>	9,2	14,2	3,6	23,4	22,4	26,9	16,9	33,9	25,5	21,7	25,0	14,8	25,6	26,7	26,7	36,4	7,3	22,6
<i>Välskt bd</i>	35,6	27,6	39,3	23,4	22,4	29,9	28,2	16,1	17,0	18,3	16,7	24,1	25,6	13,3	5,0	6,8	7,3	19,9
<i>Skinnbd</i>	1,1	1,5	0	0	0	0	1,4	0	0	0	0	0	0	0	0	0	4,9	0,4
<i>Halefransktbd</i>	2,3	14,9	10,7	8,5	26,5	11,9	12,7	8,9	8,5	5,0	15,0	18,5	14,0	20,0	11,7	2,3	9,8	12,3
<i>Frleng/målbnd</i>	27,6	17,2	10,7	6,4	0	3,0	4,2	1,8	10,6	5,0	3,3	5,6	0	2,2	0	2,3	0	4,2
<i>Pergamentbd</i>	5,7	3,7	3,6	2,1	0	0	1,4	0	0	0	0	0	0	0	0	0	2,4	0,7
<i>Klubbnd</i>	0	0	0	0	0	0	0	0	0	0	0	1,9	0	4,4	6,7	4,5	0	1,1
<i>Ej bd</i>	5,7	11,2	14,3	10,6	10,2	7,5	1,4	3,6	8,5	3,3	8,3	5,6	2,3	4,4	6,7	4,5	56,1	8,9
<i>Summa</i>	100	100	100	100	100	100	100	100	100	100	100	100	100	100	100	100	100	100

*Andelen för perioderna 1701-50 och 1751-75 är baserad på ett medelvärde för en femårsperiod inom respektive tidsperiod. Jfr tabell B.2.

Tabell VI.4. Procentuell fördelning per tioårsperiod (1700-1845) av bandtyper och överdragsmaterial.

Procentuell fördelning av bandtyper i bokauktionskataloger (fr. 1796-1846) daterade till inlagans tryckår i femårsperioder och redovisade som andelar per tioårsperiodens klassmitt.

Band, material, teknik	1725	1763	1780	1790	1800	1810	1820	1830	1840
Häfte	12,6	9,7	22,7	19,8	34,6	39,3	30,7	30,7	43,3
Pappbd	9,2	14,2	16,0	25,0	24,4	23,4	20,2	26,1	30,8
Välskt bd	35,6	27,6	29,3	26,7	22,8	17,8	20,2	19,3	5,8
Skinnbd	1,1	1,5	0,0	0,0	0,8	0,0	0,0	0,0	0,0
Halvfransktbd	2,3	14,9	9,3	18,1	11,0	6,5	16,7	17,0	7,7
Fr/eng/mkband	27,6	17,2	8,0	1,7	3,1	7,5	4,4	1,1	1,0
Pergamentbd	5,7	3,7	2,7	0,0	0,8	0,0	0,0	0,0	0,0
Klubbnd	0,0	0,0	0,0	0,0	0,0	0,0	0,9	2,3	5,8
Ej bd	5,7	11,2	12,0	8,6	2,4	5,6	7,0	3,4	5,8
Summa	100,0	100,0	100,0	100,0	100,0	100,0	100,0	100,0	100,0
Pappersband*	21,8	23,9	38,7	44,8	59,1	62,6	50,9	56,8	74,0
Hfr/Fr/Eng/Mkbd	29,9	32,1	17,3	19,8	14,2	14,0	21,1	18,2	8,7
Hälskinnbd**	37,9	42,5	38,7	44,8	33,9	24,3	36,8	36,4	13,5
Hela skinnbd***	34,5	22,4	10,7	1,7	4,7	7,5	4,4	1,1	1,0
Halva o. hela skinnbd	72,4	64,9	49,3	46,6	38,6	31,8	41,2	37,5	14,4

* Pappersband; häften och pappersband

** Halvskinnband; välska och halvfranska band.

*** Hela skinnband; skinnband, franska och pergamentband.

Tabell VI.5. Procentuell fördelning av bandtyper i valda boksamlingar.

Grupp (antal)	Yrke, titel och person (ankningsår)	Häfte	Pappband	Vätska bd	Halvfärd	Franska bd	Skinnbd	Pergbd	Klathd	Ej bd	Summa	Pappersbd	Fry Eng/Mq/bd2
<i>Civiltjänstmän</i>													
<i>högre (4)</i>	Baron W. Berner (1824)	46	27	8	11	5					100	46	19
	Justitcomb., länshövud. C. Ehrenborg (1824)	22	17	5	3					3	100	39	53
	Hovmarskalk, friherre G. Rüdsterlope (1845)	28	4	48	10					10	100	28	58
	Kammarräde J. E. Schinkel (1835)	21	8	27	21	4				2	100	29	38
<i> mellan (5)</i>	Generalkonsul J. B. S. Dehn (1838)	15	23	39	5	5				13	100	15	44
	Ekonomidirektör J. Fischerström (1802)	38	9	14	5	10	5			19	100	47	15
	Kungl. biblioteks, konsist. not. J. Janzon (1831)	35	12	30	8	11				4	100	47	19
	Auditor, genredirektör C. Lavin (1845)	34	36	10	6	8	2			4	100	70	14
	Kammarräde, friherre R. Maclean (1816)	25	61	3	5	5	3			3	100	86	5
<i> lägre (2)</i>	Kungl. sekreterare A. Norring (1844)	32	14	9	4	4	27				100	46	18
	Revisionssekreterare C. F. Wählin (1846)	21	70	6						3	100	21	6
<i>Lärda varur präster</i>													
<i>högre (4)</i>	Teol. dok., prost C. P. Blomberg (1821)	39	13		17	4	9			18	100	39	17
	Hovpredik., kyrkoherde E. Collander (1824)	36	12	24	4					2	100	48	26
	Hovpredik., kyrkoherde O. Winter (1845)	12	27	40		6	6			9	100	39	
<i> mellan (3)</i>	Rektor, magister F. Carlstedt (1844)	32	87	2	3	5				3	100	87	8
	Konstörande rektor L. Lamborg (1811)	32	24		4		12			28	100	56	4
	Pastor, komminister L. G. Rehnström (1846)	25	45	15			2			16	100	70	3
<i> akademiker, lärare (4)</i>	Professor E. M. Fant (1818)	32	28	8	8		8			16	100	32	16
	Professor O. Kolmodin (1839)	35	23	19	7	7				9	100	58	14
	Professor N. G. Sefström, (1846)	51	23	15	3	5		3			100	74	8
	Språklärare C. F. Lignell (1846)	26	22	4	19	15	3			11	100	48	34
<i> läkare (1)</i>	Präst J. G. Acrel (1802)	27	47		5		21				100	27	5
<i> Militär (1)</i>	Amiral, friherre C. J. Gyllensköld (18189)	45	13	18	5	7	3	2		7	100	58	12
<i> Avgymna (6)</i>	Förretnings-.. (Åland 1796)	27	2	9	2	11	2	14		33	100	29	13
	Förretnings-.. (Stockholm 1818)	29	4	25		19		6		17	100	33	19
	Förretnings-.. (Stockholm 1839)	22	4	26	15	22	4			3	100	26	37
	Förretnings-.. (Stockholm 1839)	41	5	36	5	9				4	100	46	14
	Förretnings-.. (Stockholm 1840)	40	2	17	13	6	10			12	100	42	19
	Förretnings-.. (Stockholm 1846)	39	22	11	7	7				14	100	61	14
<i>Antal boksamlingarnas respektive bandtyper</i>		25	27	29	24	28	8	15	4	25		30	29

¹ Antal häften och pappband. ² Antal halfranska och franska band.

Tab. VI.6. *Procentuell fördelning av bokkonsumenter.*

	1785-1786	1811-1812	1792-1846	1795	1782-1801	1796-1845
	Lantägare	Subskrib. o. prenum.	Kolorerade planchverk	Tidningar i Länköpning	Sthlms bokauktioner	Bokauktionskataloger
			1792-1846	1795	1782-1801	1796-1845
		Subskrib. o. prenum.	Subskrib. o. prenum.	Prenumeranter	Köpare	Säljare
			36	20	40	37
Civiltjänstemän	34	13				
varav professorer			2,8 (152 st)		5,5 (7 st)	
Lärde	10	35	32	20	26	40
varav präster			26			
akademiker						
läkare, apotekare						
Näringsidkare o. hantverkari	16	9	13	22	2	23
varav bokhandlare					10	13
Militärer	22	3	9	18	3	3
Övriga	18	40		20	21	20
varav kvinnor		11				
studenter					ca 5	
lässällskap/nationer		19	6			4
anonyma och övriga	3	3				17
		15				20

Källor: Ankeronera 1989, s. 149 och tabell B 4; Björkman 1992, s. 395-486, diagram 4; Dal 2001, s. 229 och tabell 4; Lundell 2002, s. 42-55 inkl. noter, Söderlund 2000, s. 277-300.



BILD VII:1. Kringresande bokförsäljare. Ur Dahlström, C. A. (& Kiellman-Göransson, J. A.), *I Stockholm*. Text Norna Gäst. 24 lit. plr. Stockholm, J. J. Flodin, 1856.

Svensk bokmarknad och bokbandskultur 1787–1846

VII

Sammanfattning och diskussion

I. VARFÖR BOKBAND?

I INLEDNINGEN TILL *Studies in the history of bookbinding* ställer Mirjam Foot den retoriska frågan »Why bookbinding?». Det finns flera svar på frågan. Den väcker också många nya frågor som inspirerar till forskning. Den här studien har behandlat den pappersbundna bokens betydelse för den svenska bokmarknaden 1787–1846. Avhandlingen har koncentrerats på frågor kring de mekanismer och faktorer som kan tänkas styra estetisk, formmässig och materiell förändring inom den grafiska produktionen och hur förläggaren marknadsför och sprider sina produkter i samspel med marknaden och sina köpare.

Bokbandets roll och betydelse för grafisk produktion och kommunikation har varit ett förhållandevis outforskat fält inom den bokhistoriska forskningen. Med den här studien har jag velat visa att bokbandet som forskningsobjekt kan öka vår förståelse för den tryckta boken som medium och dess existensvillkor under handpressperioden och därefter. Bandet var och är en konstituerande del av bokens form och som sådan reflekterar den sina egna förutsättningar och villkor på bokmarknaden, som produkt och hur vi använder den som läsare och konsument. Syftet med studien har varit att undersöka den pappersbundna bokens betydelse på bokmarknaden i ett konsumtionshistoriskt perspektiv. Det är en undersökning av bokens materialitet där bandets form och funktion, ekonomi och spridning under handpressperiodens sista hundra år studerats. Jag har velat visa att den färdigbundna boken var ett sätt för aktörerna på bokmarknaden att höja avsättningen av böcker decennierna kring 1800 och att den färdigbundna boken som produkt var en viktig komponent i utvecklingen av bokmarknaden mot en modern konsumentmarknad. Den pappersbundna

boken var en av flera verkande krafter som påverkade de ekonomiska och socio-kulturella attityderna till mediet och dess förändrade form och innehåll under den aktuella perioden. Studien visar att de materiella och estetiska förändringarna i bokens form höjde bokens attraktionsvärde och det kommersiella värdet hos varan. Pappersband var mycket prisvärda, funktionella och estetiskt varierade i jämförelse med andra bandtyper.

Studien har haft ett textsociologiskt perspektiv på boken. En ledande tanke för McKenzie är att text är materiell och att dess form påverkar vad den kommunicerar, bibliografins uppgift är att undersöka texters materiella former för att förstå hur mening skapas. För att förstå boken som medium och hur den verkar studeras inte bara böckerna i sig och deras produktion utan också de sociala, kulturella och kommersiella miljöer där dokumenten sprids och kommuniceras. Adams & Barkers bokhistoriska modell visar att bokens tillkomst vilar i ett publiceringsbeslut och att boken är en produkt. Boken är en kommersiell vara och det är marknadens villkor som bestämmer bokens material, teknik, form, estetik och innehåll. Jag har tolkat Adams & Barkers modell som en socioekonomisk förklaring till bokens existens. Inspirerad av den konsumtionshistoriska forskningen har studien fått ett ekonomiskt historiskt perspektiv. En tanke med det har varit att visa och också jämföra den bundna boken och särskilt den pappersbundna boken som produkt på den varumarknad som formades under den aktuella perioden. Boken övergick under handpressperioden från att vara en intermediär vara till att bli en konsumentvara. Boken övergick under handpressperioden från att vara en intermediär vara till att bli en konsumentvara. En intermediär vara är både en slutprodukt och ett medel för annan produktion. Fram till och med 1600-talet var de stora beställarna av tryck staten, kyrkan och indirekt läroanstalterna. De böcker som producerades riktade sig till en publik och var i den meningen slutprodukter, men denna bokproduktion fyllde också en annan primär funktion – för beställarna var de medel i upprätthållandet av institutionernas olika funktioner. När bokproduktionen konkurrensutsätts, vilket sker i Sverige under 1600-talet, enligt Hansson och Ridderstad, övergick bokproduktionen genom förläggarens försorg, enligt min mening till produktion av konsumentvaror.¹ Processen var långsam och sträcker sig fram över 1700-talet och in på 1800-talet.

Förklaringsmodellen har alltså varit ekonomisk med ett konsumtionshistoriskt perspektiv och arbetsmetoden materielbibliografisk. I det materielbibliografiska arbetet har bandet som föremål och dess materiella egenskaper analyserats och tolkats som en del av den grafiska produkten. Bokens materiella form har studerats i relation till marknadsförhållanden och en gryende kon-

¹ Hansson 1982; Ridderstad 1997.

sumentmarknad. Bibliografins traditionellt tryckorienterade begrepp, bland andra emission, har applicerats på bandet för att fördjupa förståelsen av dess materiellt konstituerande betydelse för boken som föremål och grafisk produkt. Den materiellbibliografiska terminologin har kompletterats med begrepp och definitioner som beskriver bandet som föremål och dess egenskaper samt dess marknadsmässiga funktion.

Fortsatt forskning

Flera delar av avhandlingen kan fördjupas och vidareutvecklas. Till dem hör förhållandena på den svenska bokmarknaden under 1700-talet och 1800-talets första hälft. Själva distributionen och handeln med böcker är delvis okänd, till exempel hur förlag, bokhandel och bokbindare samarbetade och hur distributionen sköttes mellan marknadens aktörer. Hit hör också studier av hur bokbindarna organiserade sitt arbete och samarbetade inom skrået.

Under 1700-talet rationaliserades bandformernas inbindningsteknik på många sätt vilket påverkade produktionskostnader och konsumtion. De materiella och framställningstekniska aspekterna av andra band än pappersomslag återstår att utforska, i detta sammanhang har de bara omnämnts. De enkla bandformernas framställningsteknik, materiella egenskaper och funktion är inte kända eller studerade, till dem hör olika former av halvskinnband och hårda pappersband.

I studien har handpressperiodens tryckta omslag behandlats översiktligt i ett kommersiellt, estetiskt och bibliografiskt perspektiv. Det tryckta omslaget utgör en central kommersiell komponent hos den moderna pappersbundna boken och mycket kvarstår att kartlägga för att vi ska få en bild av framväxten och etableringen av tryckta omslag och deras betydelse för förlag och konsument. Tryckta omslag redovisas tyvärr inte på något systematiskt eller fullständigt sätt i SB17. Det är en uppgift av nationalbibliografisk karaktär att dokumentera bevarade omslag i text och bild. En utförlig dokumentation av tryckta omslag från handpressperioden och tidig industrialisering skulle på många sätt underlätta forskning om denna för dagens bokmarknad så viktiga del av den tryckta boken. Hur såg den estetiska och typografiska utvecklingen av de första tryckta omslagen ut? Hur fort spreds omslagen? Vi vet att de introducerades under 1780-talet och att de i princip var fullt utvecklade och etablerade under 1840-talet. På vilket sätt påverkade omslagens utformning titelbladet och vice versa. Vilka kommersiella, estetiska, typografiska och praktiska överväganden gjorde förläggarna när de beslutade om att trycka omslag. Vilka förläggare använde tryckta omslag, till vilken litteratur, genre och typer av tryck användes de och hur uppfattades de av sin samtid?

På de boktryckta omslagen följde tidigt litografiskt tryckta omslag. Från det

att litografin etablerades på 1820-talet användes trycktekniken för omslag. Litograferade omslag användes från 1840-talet på pärmbundna böcker. Fram på 1850-talet trycktes många pappersöverdrag i svart litografi på kolorerat papper.² Men med ton- och senare färglitografins etablering blev också illustrerade förlagspappersband i färg vanligare. Det är framförallt på barn- och ungdomsböcker som man kan se en tydlig förändring i denna riktning.³ De nya färgtrycksteknikerna gav möjlighet att enkelt framställa billiga och säljande illustrerade överdragspapper i stora upplagor. Genom litografin kunde man återge färger och bilder, man kunde illustrera bokens innehåll på ett helt annat sätt än tidigare. Med litografin gjorde den tryckta textens innehåll i illustrerad form sitt oåterkalleliga intåg på bokens utsida och blev en del av boken som produkt. Att illustrera den tryckta texten genom bilder var en i högsta grad kommersiell utveckling av boken. Färgerna och bilderna etiketterade, estetiserade och suggererade den tryckta texten och boken, den lockade till köp och läsning. Med färglitografin fick den pappersbundna boken ett nytt och modernt uttryck som fortfarande är giltigt. Den traditionella bokbandsestetiken fick med dessa överdrag ge vika för modern tryckteknik och design samtidigt som den materiella kvaliteten på varan sjönk med det maskintillverkade papperet och ny bandteknik, vilket i sig var resultatet av en maskinell och industriell förändring av produktionen. Det litografiska färgtrycket utgjorde det sista steget i utvecklingen av den pappersbundna boken från hantverks- till industriprodukt och en modern konsumentvara. Samma utveckling förelåg, om än något senare, på klotbanden där flerfärgstryck och illustrerande formgivning slog igenom de sista decennierna av 1800-talet. En textsociologisk studie av detta bokhistoriska förlopp skulle bidra till vår förståelse för hur material, teknik, estetisk och ekonomi samverkar i utvecklingen av olika medier, inte bara de tryckta medierna.

Relationen mellan förläggarintention, bandformer, läsargrupper och olika läspraktiker utgör en annan intressant del av textsociologin. Den pappersbundna bokens inträde på bokmarknaden var samtida med genomslaget för romanen. Den pappersbundna bokens form bestämdes av det handformade papperet. Det var en bok i litet format som inbjöd till enskild läsning och den kan i den meningen sägas vara bärare av en identitetsskapande kraft. Pappersbandet blev också till viss del förknippad med förströelselitteraturen och den debatt kring läsningens innehåll som uppstod i samtiden. Här avtecknar sig tydliga

² Exempel: Emissionspappersband i svart litografi på färgat överdragspapper . Inlaga: Reid, M., *Björnjägare*. Stockholm, Sigfrid Flodin, 1862. Exemplar BD 2008.

³ Exempel: Emissionspappersband med tonlitograferat och kolorerat överdragspapper. Inlaga: Strässle, F., *Taflor ur naturen och menniskolifvet*. Stockholm, A. Bonnier, 1857. Exemplar BD 2007.

genusstrukturer som inte studerats i ett materielbibliografiskt perspektiv. Läsningens innehåll och form knöts till ett bildningsideal och fick ett syfte, den skulle vara mödosam, tvingande och ett arbete. Denna form av »manlig» prestationsinriktad och kvalitativ läsning ställdes mot en lustfylld, innehållsorienterad och trivial »kvinnlig» läsning. Med introduktionen av det maskingjorda papperet på rulle var tryckprodukternas format inte längre styrt av pappersformen och bokens format blev större. Den kollektiva (kontrollerade) läsningen inom familjen och idén om god litteratur och bildning blev norm i borgerliga samhällsskikt. Den illustrerade familjejournalen i stort format möjliggjorde denna kollektiva och kontrollerade läsning inom familjen.

En bok är en sofistikerad produkt. Val av text, papper, typografisk form och band används för att anpassa förlagsartikeln till marknad och köpare av olika slag. Dessa val materialiseras innehållsligt och formmässigt i genrer. Under 1800-talets första hälft skapade förläggarna många nya förlagsprodukter som spreds på en växande konsumentmarknad. Cylinderpress, färgtryck och industriellt framställt papper möjliggjorde denna produktutveckling. Hur såg dessa förlagsprodukter ut och vad kännetecknade innehållsligt och formmässigt exempelvis barnboken, modejournalen, romanen, undervisningslitteraturen och de vetenskapliga publikationerna? Materielbibliografiska studier av 1800-talets bokgenrer kan, enligt min mening öka förståelsen för hur dessa bokformer påverkade textförmedlingen socialt, ekonomiskt och kulturellt.

2. SAMMANFATTNING

Bandets bibliografi, papper

Bokens inbindning är en del av det materielbibliografiska studiet. Ett band är ett föremål, en artefakt som består av en sammanfogad inlaga med ett överdrag. Inlagan utgörs av en textbärare och själva inbindningen kan i vid mening förstås som den meningsskapande akt som omvandlar det textbärande materialet till ett läsbart föremål, det vi kallar en bok. Denna del i bokens tillverkningsprocess skiljer den från tryckningen. Ett bands kvalitet, det vill säga dess materiella, tekniska och estetiska egenskaper bör också tolkas utifrån den funktion bandet fyller på vägen från själva publiceringsbeslutet, under tillverkning, den efterföljande handeln och till sist för användaren. De ekonomiska förhållanden som var förenade med bandframställningen innebar att inbindningen kunde ske i olika led av produktions- och spridningsprocessen och för att beskriva det används termerna förlags- och emissionsband, handelsband och privatband. Dessa begrepp ringar in bandens marknadsfunktion och kommersiella betydelse, de beskriver ett marknadsförhållande och är i viss mening teoretiska.

Partibindning var den framställningsmetod som användes för stora delar av all bokbandsproduktion.

Papper har flera unika materiella egenskaper som gjorde det till ett överträffat överdragsmaterial för inbindningar. Papperet var formbart och kunde bearbetas på många sätt, det hade relativt god riv- och slitstyrka, det stod emot smuts och slitage och kunde massproduceras till ett relativt lågt pris. Papper var och är också en utmärkt bärare av färg och mönster och substrat för olika trycktekniker.

Marknaden

Den bundna boken och särskilt den pappersbundna boken var viktiga beståndsdelar i den omstrukturerad bokmarknaden som skedde under andra hälften av 1700-talet och in på 1800-talet. Det avgörande momentet i denna process ägde rum när förläggaren fick rätt att sälja bundna böcker och ha bokhandelskommissionärer, vilket formellt skedde genom det reglemente som instiftades 1752 när Boktryckeri-Societeten grundades.

Att kunna tillhandahålla bundna böcker var centralt för avsättningen av många förlagsprodukter och för alla som ville driva handel med böcker. I och med att förlag och bokhandel fick rätt att sälja bundna böcker fick de också kontroll över hela boken som produkt. Under 1700-talets sista decennier växte boklådorna i antal och en övergång från hantverksförsäljning (bokbindarna) till en varuförsäljning (förlag och bokhandel) ägde rum hos bokhandlarna. I och med det blev det också förläggaren och bokhandlaren som bestämde över varans form och lät tillverka den. Det här förhållandet var ett viktigt steg i utvecklingen mot en industrialiserad varuproduktion och konsumentmarknad. Förläggaren tog makten över bokproduktionen från publicering till försäljning samtidigt som han frikopplades från själva produktionen utan att förlora kontrollen över den. Med den färdigbundna boken blev boken också en vara färdig för konsumtion i det ögonblick den förvärvades. Det fick till följd att en växande del av bokproduktionen övergick från att vara intermediära varor till att bli konsumentvaror.

Den färdigbundna boken blev under senare delen av 1700-talet och därefter en betydelsefull del av bokhandelns utbud och den pappersbundna boken fick stor spridning på marknaden. Förlag och bokhandel sålde delar av sina förlagsartiklar i olika band, de vanligaste var pappersband och olika former av halvskinband och skinnryggband, i handeln kallades de välska band eller betecknades som »bundna», även franska band såldes. Pappersband utgjorde en växande andel av marknaden, de hade gråa eller färgade och dekorerade papper, andra gavs en typografiskt framställd dekor som annonserade titel, författare, pris med mera.

Produktionen av förlags- och handelsband möjliggjordes under den här tiden genom förlagssystemet som produktionssystem. Genom förlagssystemet kunde förlag- och bokhandel beställa och tillhandahålla bundna böcker utan några större investeringar eller risker, produktionen styrdes istället av efterfrågan och sköttes kontinuerligt. De här produktions- och handelsförhållandena kommer bland annat till uttryck i marknadsföringen av böcker genom uttrycket »bunden apart» eller »betalas apart». Bokbindaren blev under dessa förhållanden enbart hantverkare och underleverantör med svaga inkomstvillkor.

Med etableringen av en dagspress under de sista decennierna av 1700-talet uppstod också en påtaglig kommersialisering av boken. I dagspressens omfattande annonsmaterial informerades köparna om nyutkomna böcker och andra varor i stadens bodar och på marknadsplatser. Den omfattande annonseringen av nya förlagsartiklar visar att bokmarknadens aktörer hade kommersiell kompetens. I samband med produktutveckling och hög konkurrens blev marknadsföring avgörande för om man lyckades sälja sina produkter. Att förlag och bokhandel samtidigt hade det trycktekniska kunnandet, maskinerna och själva mediet i sina händer förklarar också till en del den intensiva marknadsföring som ägde rum i dagspressen. Spridningen av förlags- och bokhandelskataloger ökade också under den aktuella perioden. Förlagskatalogerna var försäljningsredskap som informerade köparna om utgivning och sortiment.

Den »moderne» förläggare som Bo Peterson omskriver i *Välja och sälja* gjorde, enligt min mening isteg på bokmarknaden redan under andra hälften av 1700-talet – produktionssystem, katalog, sortiment, distributions- och bokhandelsnät förelåg redan vid denna tid.

Pappersbandet

En typologi har formulerats för att beskriva olika bandformer. I den beskrivs ett band utifrån teknik, material och materialets beskaffenhet (mjuk, styv och hård). Banden som studerats i avhandlingen kallas omslagsband eftersom de tillverkades genom omslagning, banden kunde vara mjuka eller styva. En detaljerad redogörelse av omslagsbandets tillverkning och form lämnas i Appendix, här formuleras också en terminologi för beskrivning av omslagsband.

Decennierna kring 1800 hade bandformen flera olika namn som användes liktydigt – banden kallades »pappersband», »broschyr», »omslag» och »häfte». I *Vägledning* över olika yrken som utgavs av G. Löwegren 1818 kan man läsa under rubriken »Bokbindare»: »Sämre band äro: pappband och pappersband, hvilket sednare är blott en inhäftning med något färgadt pappersomslag.»⁴

⁴ Kort vägledning till kännedom af de hufvudsakligaste konster, slöjder, yrken och handtverk. 1818, s. 41.

>Häfte> användes dels för att beteckna en samling hophäftade blad med eller utan omslag, dels med bibliografisk innebörd och avsåg då ett verk som publicerades i flera delar eller som en del av en seriell publikation. Under den aktuella perioden producerades också byggda band med pappersöverdrag – de kallades >pappband>.

Produktionen av pappersband växte fram ur handeln med obundna exemplar. Mellan tryckare, bokbindare, förläggare och bokhandlare användes skyddande omslag till obundna böcker i distribution. Gradvis fick pappersomslagen allt större användning som handels- och förlagsband. Utvecklingen kan avläsas i den rikhaltiga annonseringen av pappersbundna böcker. Vid sidan av exemplarförsäljningen annonserades och såldes böcker »häftade» eller bundna i »pappersband». Den pappersbundna boken blev på detta sätt ett alternativ till böcker i exemplar, välska och franska band.

Den pappersbundna bokens estetiska form och stilutveckling har studerats utmed två linjer; den ena följer de färgade och dekorerade papper som framställdes för bundna böcker och den andra linjen den typografiska formgivning som etablerades och utvecklades på det tryckta omslaget under den aktuella perioden. Omslagen fyllde olika praktiska, estetiska och kommersiella funktioner för produkten. Gemensamt och en förutsättning för båda formerna av överdrag var papperets unika materiella egenskaper som gjorde det till ett för sin tid oslagbart substrat för färg, form, mönster och grafiskt tryck. Papper var en massproducerad vara, relativt dyr men i jämförelse med skinn och kostbara textilier ett ekonomiskt och kvalitativt konkurrenskraftigt material. Genom infärgning, marmorering, tryckning och annan bearbetning av papperet kunde man överföra färger, kvaliteter och mönster till papperet eller efterlikna andra dyrare och mer exklusiva material. Dessa specifika egenskaper hos papper, både som överdragsmaterial och substrat var och är centrala för dess stora användning och i kombination med dess pris nycklar till att skapa efterfrågan på nya förlagsartiklar.

Samma egenskaper finner man också i samtidens tapet- och textilproduktion som kom att spela en så stor roll för utvecklingen av nya konsumentvaror. Samtidigt var bruket av färg kontroversiellt. Användning av färg var knuten till en merkantilistisk ekonomisk debatt kring vikten av en inhemsk produktion av lyxvaror för landets ekonomiska välfärd. Motståndare till denna tanke samlades inom mösspartiet som kom till makten 1765–66 och som instiftade flera överflödsförordningar. Den sista förordningen kom 1794. Mösspartiet stöddes av bokbindarskrået.

Dåtidens färgade och dekorerade papper framställdes med olika tekniker såsom infärgning, sprängning, klistermålning, karmarmorering, blocktryck och djuptryck. I studien har mönstren klassificerats efter dessa framställningstekni-

ker med en terminologi som översatts och tolkats från *Sierpapier & marmering, een terminologi voor het beschrijven van sierpapier en marmering als boekbandsversiering* (1994). Genom dessa tekniker tillverkades papper med stor variation av färger och mönster. Under den aktuella perioden övergick den tidigare mörka färgskalan i bandformgivningen till en ljusare och starkare färgskala. Man finner en rik flora av papper på dåtidens band; multikolorerade brokadpapper, ljust äggskalsfärgade och ockragula klistermarmorade och sprängda papper, flerfärgade kattunmönster på vit botten, stenmarmoreringar i blekt blå, gröna, purpur och gula färger, monokroma papper i ljust gult, blått och rosa, intensivare i glättad orange, blått och grönt är exempel på vanliga färger och mönster decennierna kring 1800. Som produkt signalerade papperen färgrikedom, lyx och mode. Papperets relativt låga pris stimulerade samtidigt konsumtion i en ny anda. Variationen i färger och mönster var också ett sätt att skapa produktdifferentiering – varje bandform och färg hade sitt läsesätt.⁵ Boken var främst ett svart-vitt medium och de mönstrade och färgrika omslagen framstod i säljande och moderiktig kontrast till den tryckta texten.

Tryckta omslag började användas under 1780-talet och fram mot 1830–40-talen producerades så gott som alla förlagsartiklar i tryckta omslag. De tryckta omslagens framväxt kan både till innehåll och form jämföras med tillkomsten av titelbladet under boktryckarkonstens första femtio år. Omslagens främsta funktion var att marknadsföra publikationen. De första tryckta omslagen hade endast en korttitel och ett tryckt ramverk, men ganska omgående började man använda omslaget för att annonsera produkten: pris på tryck och band fastställdes, distributionsnät och försäljningsställen räknades upp, här lämnades information om förlaget och uppgifter om andra tryck och för seriell och periodisk litteratur gavs bibliografiska uppgifter om utgivningen. Flera av titelbladets säljande funktioner överfördes därmed från titelbladet till det tryckta omslaget. Successivt fick det tryckta omslaget överta och spela rollen som informatör och reklampelare för den tryckta boken medan titelbladet används för kvalitetsmärkning (av producenten) och identifikation (av konsumenten). Tryckta omslag kan knytas bibliografiskt till den tryckta inlagan och är emissioner. Den marknadsförande informationen på de tryckta omslagen kombinerades med färg, tryckta ornamentierande ramverk och nya moderna reklamtypsnitt som bidrog till att höja förlagsartikelns estetiska och därmed kommersiella värde.

Den pappersbundna boken med sina tryckta och kolorerade omslag var i kraft av sina materiella, estetiska och ekonomiska fördelar en produkt som påverkade konsumtionen av böcker och andra trycksaker både kvantitativt och kvalitativt. Förlag och bokhandel använde sin kommersiella kompetens och

5 Styles 2000.

gav boken en typografisk och estetisk form som tilltalade och lockade köpare. Man använde sig av marknadsföring och ett etablerat distributionsnät för att sälja sina förlagsartiklar. I annonseringen av olika slags produkter i samtida dagspress framträder boken som en modern vara i tiden. Det tryckta mediet marknadsfördes tillsammans med te, kaffe, vin och choklad och i boklådorna såldes de senaste accessoarerna på modet, skrivdon, spel, glasögon och hygienartiklar.

Med övergången från produktion av förlagsband till emissionsband tar förläggarna ännu ett steg i omformandet av boken till en konsumentvara; det kommersiella värdet på varje förlagsartikel knöts till formgivningen av det enskilda trycket. Det fanns flera komponenter i denna produktutveckling. En del utgjordes av bokens överdragsmaterial, själva papperet och den enkla inbindningstekniken det vill säga omslagsbandet. Andra delar var knutna till formgivningen av pappersbandet och etableringen av en ny typografisk entitet hos den tryckta boken – det tryckta omslaget, det vill säga överdraget, vars viktigaste innehåll utgjordes av bokens titel åtföljd av typografiska ornament på en färgad botten. Genom denna titel blev också emissionsbandets tryckta inlaga och verket en del av bokens exteriör. Bokens form och innehåll knöts ihop och blev härefter oupplösliga delar av varandra. Bandet och dess form blev tillsammans med den tryckta texten en enhet som utgjorde boken som vara och medium. Häftesromanerna som kom under 1830-talet från bland annat Hiertas och Thomsons förlag under rubriker som *Läsebibliothek* och *Kabinethsbibliothek* är utmärkta exempel på detta. Med ett ekonomiskt språkbruk kan man säga att den industrialiserade framställningen medförde att producenten vann skalfördelar som gav läge kostnader och priser.

Under 1840-talet framställdes romanen närmast industriellt i pappersmaskin och cylinderpress, den såldes och distribueras regelbundet i små enheter till ett lägre (men fortfarande inte billigt) pris än tidigare.

Materialskiten och konsumtion

Konsumtionen av bundna böcker under den aktuella perioden har kartlagts genom en statistisk bearbetning av samtida bokauktionskataloger. Undersökningen visar hur den litterära publikens bokinnehav var sammansatt i materiellt avseende, det vill säga hur många franska, välska band som biblioteken innehöll och hur många böcker som var bundna i pappersband. Katalogerna hämtades från Universitetsbiblioteket i Lund – en liten samling. Källmaterialets värde och representativitet har av den anledningen behandlats ingående. De materiella formerna i dåtidens bibliotek – bandets framställningsteknik, form och material vittnar om produktionsvillkor och förhållanden på bokmarknaden.

Undersökningen har visat att under 1700-talets första hälft var guldtryckta

skinnband vanliga men fram mot 1800-talets mitt ersattes de av enklare och mindre dekorerade halvskinnband och pappersband. De olika bandformerna kan ses som produkter med olika kvalitet och innehåll, som sådana fyllde de olika funktion för förläggare, bokhandlare och konsument. Bandens värde avspeglas i deras pris, halvfranska band var mycket dyra, de kostade omkring 1 riksdaler, vilket många gånger var dubbelt så mycket som ett välskt band vilket betingade allt mellan 12 och 24 skilling. Pappersbanden hade ett mycket lågt pris i förhållande till andra band, endast 2–4 skilling. Bandens priser annonserades i tidningar och förlagskataloger. Guldtryckta skinnband, det vill säga franska band, blev med en allmänt växande produktion och konsumtion av böcker en alltmer exklusiv vara.

Undersökningens tydligaste och mest slående resultat är att skinnbundna böcker successivt ersattes av pappersbundna böcker, jfr diagram VI:5. Bokproduktionen genomgick därmed ett materialsifte som fick genomslag hos konsumenterna. Kring 1780 utgjorde de pappersbundna böckerna i genomsnitt knappt 40 procent av bokinnehavet, efter 1840 hade andelen pappersband stigit till över 70 procent.

Med den pappersbundna boken kunde förläggarna också inleda utgivning av emissionsband – en publikationsform som skulle komma att dominera marknaden från 1840-talet. När förläggaren beslutade sig för att trycka ett omslag fattade han också indirekt ett beslut om att binda in sina förlagsartiklar. Emissionsbandens etablering på marknaden var i hög grad knuten till tryck på papper, det material och de tekniker som låg närmast till hands för förläggarna att utnyttja för massproduktion.

Under 1700-talet och 1800-talets första hälft blev bokens inbindning alltså en viktig del av boken som produkt. Bandets marknadsfunktion förändrades och en övergång från produktion av privat- och handelsband till förlags- och emissionsband ägde rum.

3. BOKBANDET OCH BOKMARKNADEN – DISKUSSION

Vilken funktion fyllde då bandet för bokmarknaden under 1700-talets sista decennier och första hälften av 1800-talet? Och vilken betydelse hade pappersbandet för förlag, bokhandel och konsumenter under de sista decennierna av handpressperioden och den inledande fasen av bokens industriella produktion? Eller för att tala med konsumtionshistorikern John Styles, vad var utmärkande, »distinctive», för bokmarknaden och konsumtionen av bundna böcker decennierna kring 1800.

Pappersbandets betydelse

Från mitten av 1700-talet ökade produktionen av böcker och de spreds till allt större delar av befolkningen. Naturvetenskapens framväxt, intresset för aktuella ekonomiska och politiska frågor, historia och juridik liksom nya litterära och filosofiska strömningar, behovet av kunskap, andlig stimulans och förströelse genererades och spreds genom tryckta medier. Kring böcker och tidningar skapades offentliga rum för samvaro och samtal i litterära samfund och läsesällskap, lånebibliotek och kaffehus. Antalet boklådor växte i städerna, särskilt i de större städerna. Där såldes tidningar, pamfletter, romaner, teaterpjäser, rese- och handböcker, encyklopedier, vetenskaplig, historiskt och allt mer uppbyggelselitteratur. Ideal, normer och läsvanor förenade med böcker förändrades i takt med utbudet. Läsningen sattes under debatt och bildningsidealen fick kvantitativa aspekter – böckerna var fler än någon kunde läsa. Mångfalden blev en särskild drivkraft i sig.

Det växande utbudet av förlagsartiklar, fler förlag, boklådor och en vidgad distribution ökade naturligtvis kraven på boken som produkt; form, kvalitet och pris var förlagens och bokhandelns medel för att möta behovet av en effektivare distribution och försäljning. Vi vet att diversifiering av det tryckta mediet och en växande konsumtion innebar att bokens form förändrades. Böckerna blev mindre till formatet, typografi och satsyta anpassades efter texttyp och tilltänkta konsumenter. För inbindning av boken ledde utvecklingen till att förlag, bokbindare och bokhandlare anpassade kvaliteten genom teknisk rationalisering och användning av mindre dyrbara material. Den pappersbundna boken mötte de nya kraven bättre än någon annan bandform.

Det var framförallt de materiella, tekniska och formmässiga egenskaperna hos den pappersbundna boken i kombination med ett lågt pris som bidrog till det kraftiga genomslaget. Den pappersbundna boken präglades av en mycket enkel framställningsteknik och användning av material som kunde massproduceras, bearbetas, formas och formges i en oändlig variation av färger, mönster, tryckt text och bild. Själva inbindningen utfördes sannolikt i stora partier av relativt okvalificerad arbetskraft. Lars Magnusson skriver att kännetecknande för den första fasen i industrialiseringen av varuproduktionen under 1800-talet var småskalighet och ganska enkel teknologi.⁶ Bokmarknaden i Sverige var och förblev långt efter skråhantverkets avskaffande en hantverksbaserad industri, även i Stockholm där de största aktörerna verkade. Med ett förläggarperspektiv stämmer den pappersbundna boken väl på kravet om enkel teknologi och förändrad kvalitet. Möjligheten att förändra varans form för att skapa efterfrågan kunde realiserats genom papperets materiella förmåga att ständigt bära nya

6 Magnusson 1996, s. 304.

grafiska tryck, färger och mönster. Förhållandet gällde för många delar av varuproduktionen under den aktuella perioden och den pappersomslagna boken är en utmärkt exponent för detta förlopp – den pekar fram mot en kvalificerad och industrialiserad marknad av konsumentvaror.

Bokbandet som produkt och dess marknadsfunktion

I och med att bokbandet blev en del av boken som produkt förändras bokbandets marknadsfunktion. Initiativet för bandets tillverkning flyttades från konsument och hantverkare till producent och förläggare. Bandet övergick från att vara ett privatband och en hantverksprodukt till att bli ett emissionsband och en förlags- och industriprodukt. Det tryckta mediet förlorade successivt sin karaktär av intermediär vara och blev alltmer en konsumentvara.

Under tidigare århundraden var den skinnbundna boken en standardbindning för de flesta typer av böcker. Men i och med att produktionen diversifierades och konsumtionen ökade under 1700-talet efterfrågades ett större utbud, andra kvaliteter och priser. 1600-talets pergamentband, svinläder- och karduanband reflekterar också bokens karaktär av intermediär vara. Den tryckta boken var statens, kyrkans och universitetens verktyg i upprätthållandet av institutionernas olika funktioner. För makteliten fyllde boken samma funktion. Bokhandeln var lokaliserad till »eliternas gata» och förmedlades genom några få utländska bokhandlare och ett privilegierat bokbindarskrå. Bandet var en hantverksprodukt vars form och pris bestämdes av hantverkaren som i egenskap av producent också ägde rätten till själva handeln med färdigbundna böcker. Bokbandsproduktionen reglerades av ett skrå på en liten marknad. Denna arbetsfördelning bestämdes av marknadens omfång. Under sådana villkor blev skinnbandet en standardprodukt till ett relativt högt pris. Marknaden dominerades under denna tid av handelsband som såldes av bokbindare och några få bokhandlare. Kyrkan förmedlade också stora mängder av färdigbundna böcker till församlingarna, till en del förlagsband men sannolikt en större andel handelsband. Privatbandsbeställningarna hade också relativt stor betydelse för bokbindarna. En del bokbindare var garanterade försörjning genom kontrakt för inbindning av handlingar för myndigheter och församlingar. Förlagsbandsproduktionen var liten och förekom endast då utländska bokhandlare förmedlade band på egna förlag. Bokbindarna hade också en betydande förlagsbandproduktion av sina egna förlagsartiklar, till exempel psalmböcker.

Under 1600-talet konkurrerades bokproduktionen i Sverige och ett kommunikationsskifte ägde rum där det tryckta mediet blev det dominerande kommunikationsmedlet i samhället. Under 1700-talet växte antalet aktörer och tryckproduktionen diversifierades. Det tryckta mediet fick successivt ett innehåll som hade betydelse också för en större del av befolkningen och sam-

hället bland annat genom översättningslitteratur och läroböcker på svenska; i och med det förändrades också bokens form. Bennich-Björkman har beskrivit omstruktureringen av bokmarknaden under 1600- och 1700-talen som övergången från en segmenterad till en integrerad bokhandel. Från ett tvåkanals-system (elit och gemene man) till ett system med detaljister som täcker hela utbudssidan. Boktryckeri-Societetens bildande 1752 och de nya marknadsreglerna gav de nya institutionella förutsättningarna.

Med etableringen av en privilegierad bokhandel och ett varusortiment av färdigbundna böcker blev boken successivt en del av hushållens allmänna konsumtionsmönster. Själva inbindningen av boken var ett medium i denna process. Böcker såldes i pappersband, välska och franska band. Man kan se utbudet av olika band som varor och delar av ett sortiment, banden var produkter med olika innehåll, kvalitet och pris. De fick också olika kommersiellt värde. Att tillhandahålla ett sortiment, det vill säga ett utbud av bundna böcker var viktigt, 1799 publicerade bokhandlare J. C. Holmberg till exempel en katalog *Förteckning på assortemeter af inbundna böcker i flera wetenskaper*. Med etableringen av ett sortiment av bundna böcker skapades en betydande handels- men också en stor förlagsbandproduktion. I och med att förlag och bokhandel sålde färdigbundna böcker reglerades också priserna på banden. De var inte längre hantverksprodukter som prissattes styckevis, utan förlags- och bokhandelsvaror som prissattes för en marknad. För bokbindarens del innebar det att han reducerades till hantverkare och underleverantör till en handlare eller förläggare istället för att vara en producent med försäljningsrätt. Bokbindaren mötte då inte längre den enskilde konsumentens betalningsvillighet för enstaka varor, han mötte förläggarens betalningsvillighet för ett större parti enkelt bundna böcker. Bokbindaren förlorade därmed inflytandet över varans form, innehåll, kvalitet och pris.

Den växande konsumtionen av pappersbundna böcker gick också hand i hand med ökad bokproduktion. Ju fler varor marknaden erbjöd desto billigare måste de vara. Samtidigt som utbudet av alla sorters bundna böcker tilltog i bokhandeln fick den pappersbundna boken allt större betydelse som förlagsband. En växande del av bokutgivningen såldes i pappersbunden form och bandformen övergick från att vara en distributionsinbindning till att bli ett förlags- och emissionsband. En förklaring till det var bandets ojämförigt låga pris i jämförelse med andra band. Det låga priset innebar att förläggaren lät binda större delar av en upplaga i pappersband. Utvecklingen var samtidig med kommersialiseringen av det tryckta mediet som framförallt skedde genom tidsningsannonser, förlags- och bokhandelskataloger.

Med den pappersbundna boken kunde förläggarna också inleda utgivningen av emissionsband – en publikationsform som skulle komma att dominera

marknaden från 1840-talet. När förläggaren beslutade sig för att trycka ett omslag fattade han också indirekt ett beslut om att binda in sina förlagsartiklar. Emissionsbandens etablering på marknaden är i hög grad knuten till tryck på papper, det material och de tekniker som låg närmast till hands för förläggarna att utnyttja för massproduktion. Den pappersbundna boken blev under den aktuella perioden en konsumentvara.

Under 1700-talet och 1800-talets första hälft blev bokens inbindning således en viktig del av boken som produkt. Bandets marknadsfunktion förändrades och en övergång från produktion av privat- och handelsband till förlags- och emissionsband ägde rum. Bandets marknadsfunktion speglar bokmarknadens omstrukturering från hantverksproduktion till modern varuproduktion. Denna förändring kan åskådliggöras i ett diagram som visar hur denna funktion förskjuts över tiden, förloppet speglar även ett material-, form- och teknikskifte i bokproduktionen. Jfr diagram 1. Diagrammet är principiellt och beskriver vad man kallar ett logistiskt substitutionsförlopp där privat- och handelsbandsproduktionen övergår i en förlags- och emissionsbandsproduktion.⁷ Sådana diagram används för att illustrera och studera många typer av tekniska/ekonomiska förändringar som äger rum i samhället under olika historiska perioder. Linjerna som skissas i diagrammet utgör, för privat- och handelsbandens del, mer ett antagande än ett förhållande som har belagts i denna studie. Förlags- och emissionsbandens etablering på marknaden har studerats i avhandlingen och deras etablering på bokmarknaden kan för emissionsbandens del verifieras eftersom de är bibliografiskt signifikanta. Från 1840-talet publicerades praktiskt taget alla böcker i någon form av emissionsband, en betydande del av dem i pappersbunden form.

Den beskrivna förändringen innefattar också bokens omvandling från intermediär vara till konsumentvara. Den bundna och särskilt den pappersbundna boken var mediet i denna process.

Materiell reception

Tryckkulturen, dess varor och institutioner bidrog på många sätt till den kulturella konsumtion som under 1800-talet blev allmänborgerlig och där romanläsning intog en central plats som aktivitet. Denna utveckling kan knytas till den konsumtionskultur som formerades under 1700-talets sista årtionden i Frankrike, England och Tyskland. Under denna tid diversifierades innehållet hos det tryckta mediet. Boken tjänade plötsligt en mängd syften hos den litterära konsumenten, både som informationsbärare och kunskapsförmedlare,

7 Grübler, Arnolf, »Time for a change: on the patterns of diffusion of innovation» i *Daedalus: journal of the American Academy of Arts and Sciences*. Vol. 3, No 3. Cambridge Mass., 1996, s. 19–42. <http://www.jstor.org/stable/pdfplus/20027369.pdf> (2009-11-30).

DIAGRAM 1. Logistisk marknadssubstitution. Kommersiell bokproduktion.

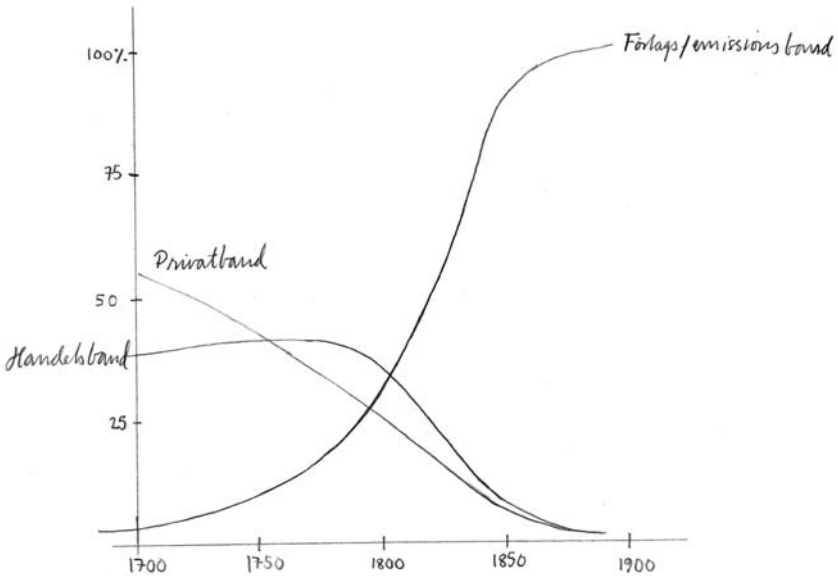

som förströelse och som en del av en kulturell praktik. Boken i sig symboliserade också innebörder och värderingar knutna till dess innehåll och form i den kontext de lästes. Bokbandets olika former, material och dekor signalerade delar av de samtida konsumtionsmönstren. Men även den tryckta texten varierade i kvalitet och utformning. Man tryckte med olika stilar och anpassade formgivningen beroende av textslag och tilltänkta köpare. Förutom vanliga tryckpapper användes finare post- och skrivpapper, senare även velinpapper. Detta är ett uttryck för att det fanns en medvetenhet om bokens materiella och estetiska form och värde såväl hos producenter som konsumenter.⁸ I inledning till avhandlingen illustrerades denna medvetenhet hos konsumenten med ett utdrag ur Nils Magnus Lindhs utgivna *Conversations-lexikon* från 1821. Här

⁸ Betydelsen av böckers formgivning som en del deras marknadsföring och säljbarhet för tänkta kundgrupper genomsyrar hela bokproduktionen. Här refereras några exempel: Lowry 1991; Darnton 1979; Spufford, *Small books and pleasant histories: popular fiction and its readership in seventeenth-century England*. Cambridge 1985 [1981]; Chartier 1987. Söderlund 2000, s. 276. Hos konsumenterna fanns en motsvarande medvetenhet om böckernas skiftande materiella kvaliteter men mindre har skrivits om detta. Ett exempel ger Robert Darnton, »La lecture rousseauiste et un lecteur «ordinaire» au XVIII^e siècle» i Chartier, & Pierre Bourdieu (red.), *Pratiques de la lecture*. Marseille, (1985) 1993, s. 161–199.

talades om hur man översvämmades av tryck och att många av böckerna inte lästes, bara genomögnades. Böckerna bands på olika sätt, i pappersband, får- och kalvskinn, inbindningen var dyr och många av de tryck som publicerades i häften lästes och bevarades i denna pappersform medan dyra böcker med graverade planscher på fint papper i modernt snitt bands i fina band.⁹

Ekonomiska förutsättningar liksom förväntade materiella och estetiska preferenser kom på olika sätt att påverka såväl bokens formgivning som dess material. Från 1700-talet skulle en ny slags litteratur, förändrade konsumtionsmönster liksom en allt större bokköpande publik givetvis komma att spela en roll. Dekorerede skinnband var inte längre den välförsedde och bildades angelägenhet, pigor och drängar traktade efter samma grannlåt – ja de lade kanske ännu större vikt vid detta än den litterära publiken. Psalmbokband, biblar och katekeser liksom almanackor och uppbyggelselitteratur massproducerades under den här tiden i förgyllda och färgglada band som såldes i bodar och på marknader.¹⁰ Samtidigt var suget efter bildning, nyheter och förströelse stort och en mer praktisk funktionell och ekonomisk attityd till bokens form bör ha infunnit sig. Den färdigbundna boken i olika former hade sannolikt stor betydelse för försäljning och konsumtion av böcker under den här tiden.

För den mer besuttna konsumenten som också hade idéer om bokens form var det kanske mer naturligt att beställa ett band av bokhandlaren eller bege sig till bokbindaren. Bokköparens inställning till bokens bindning var inte självklar, flera möjligheter stod till buds: halvfranska band med förgyllda ryggar för mer än en riksdaler, eller halvskinnband av välsk typ för halva priset eller mindre. Pappersband av flera slag kunde köpas färdiga i handeln, omslagsband kostade fyra skilling och med styva eller hårda pärmar fick man lägga till några skilling. Utbudet av dekorerede papper för dessa band möjliggjorde nya färginslag i biblioteket. För en del var kanske bokens innehåll viktigare än dess band och valet styrdes av ekonomi och funktion. Om lusten att läsa var stor tog man kanske den bok som för tillfället fanns till salu hos bokhandlaren oavsett om den var bunden i papper eller skinn.

Den pappersbundna boken blev i sig bärare av och del av de nya konsumtionsmönstren. Den pappersbundna bokens billiga, läsvänliga och enkla form demokratiserade sannolikt konsumtionen av tryckta medier på många sätt, frigjorde bokinnehav och läsning från de sammanhang som den exklusivt bundna boken var och fortfarande är bärare av. Det handformade papper som användes under hela handpressperioden var både beständigt och efemärt till sin karaktär – det hade hög slitstyrka i jämförelse med det maskingjorda papperet som

⁹ Blidenberg 1821, s. 35–36.

¹⁰ Strömquist Dal 2000.

slog igenom under 1840-talet. Som bärare av färg, form och grafiskt tryck förmedlade papperet på olika sätt publikationens innehåll och karaktär. Det här för tillbaka till en central tanke inom det bokhistoriska studiet, nämligen att »mediet (är) åtminstone en del av budskapet».¹¹ Papperets och omslagsbandets kvalitativa egenskaper var i sig utmärkande, »distinctive», för tidens grafiska produktion. Handpressperiodens pappersbundna bok i oktavformat hade kvaliteter som påminner om flera av de egenskaper dagens medier är bärare av och som bidrar till deras stora användning: de skapar tillgänglighet, de är funktionella och estetiska, lätta och små, portabla, intima och på många sätt efemära.

¹¹ Ridderstad 2003, s. 113. (a).

‘With a coloured wrapper’

Coloured, decorated, and printed wrappers
on the Swedish book market, 1787–1846

SUMMARY

I. ‘WHY BOOKBINDING?’

IN THE INTRODUCTION TO *Studies in the History of Bookbinding*, Mirjam Foot asks the rhetorical question ‘Why bookbinding?’ This question has a number of answers, and it also raises many new questions that inspire research. This study has dealt with the significance of the paperbound book for the Swedish book market in 1787–1846. The dissertation has concentrated on questions concerning the mechanisms and factors that can be considered to govern change in aesthetics, form, and material in graphic production and in the way publishers market and disseminate their products in interaction with the market and their buyers.

The role and significance of the binding of a book for graphic production and communication has been relatively unexplored in research within the field of book history. With this study I aim to show that bookbinding as a research subject is able to increase our understanding of the printed book as a medium during and after the hand-press era. The binding was and is a constituent part of the form of the book and as such reflects its own conditions on the book market, as a product and in how we use it as readers and consumers. The purpose of the study has been to examine the significance of the paperbound book on the book market as part of the history of consumption. It is an examination of the materiality of the book, in which the form and function, economics and distribution of the binding during the last century of the hand-press era are studied. My intention has been to show that the ready-bound book was a means for the actors on the book market to increase the sale of books in the decades around 1800, and that the ready-bound book as a product was an important component in

the development of the book market towards a modern consumer market. The paperbound book was one of several active forces that influenced economic and socio-cultural attitudes towards the medium and its changing form and content during the period in question. The study shows that the material and aesthetic changes in the form of the book increased the attractive value of the book and the commercial value of the commodity. Paper bindings were very affordable, functional, and aesthetically varied in comparison to other types of bindings.

The study is based on a text-sociological view of the book. A leading thought for McKenzie is that text is material and that its form has an effect on what it communicates; the task of bibliography is to examine the material forms of texts in order to understand how meaning is shaped. In understanding the book as a medium and its impact, it is not only the books in themselves and their production that are studied but also the social, cultural, and commercial environments in which the documents are distributed and communicated. Adams & Barker's model for the study of the book demonstrates that the creation of the book is the result of a decision to publish and that the book is a product. The book is a commercial good, and the material, technique, form, aesthetics, and content of the book is governed by market conditions. Adams & Barker's model has been interpreted as a socio-economic explanation for the existence of the book. With the support of research in the history of consumption, the study has gained an economic history perspective. The purpose has been to show and also to compare the bound book, and especially the paperbound book, as a product on the commodity market that was established during the period in question. In the course of the hand-press era, the book went from being an intermediary good to being a consumer good. An intermediary good is both an end product and a means to other production. Up to and including the 17th century, the major purchasers of printing were the state, the church, and, indirectly, the educational institutions. The books that were produced were intended for an audience and in that sense were end products, but this book production also filled another primary function – for the purchasers, they were means of maintaining various functions of the institutions. When book production was exposed to competition, which according to Hansson and Ridderstad happens in Sweden during the 17th century, book production, in my opinion, changed through the agency of the publishers into the production of consumer goods.¹ The process was slow, extending from the 17th century through the 18th and into the 19th century.

Thus, the explanatory model has been economic, viewed in the framework of the history of consumption, and the working method, material bibliographi-

1 Hansson 1982; Ridderstad 1997.

cal. In the material bibliographical work, the binding as an object and its material characteristics have been analysed and interpreted as a part of the graphic product, the print. The material form of the book has been studied in relation to market conditions and an emerging consumer market. The traditionally print-orientated concepts of bibliography – among others, ‘issues’ – have been applied to the binding in order to deepen the understanding of its materially constituent significance for the book as an object and a graphic product. The terminology of material bibliography has been supplemented by concepts and definitions that describe the binding as an object and its characteristics, together with its function on the market.

2. MATERIAL BIBLIOGRAPHY AND BOOKBINDING

The binding

In the dissertation, the binding of the book has been regarded as part of the material bibliographical study. In a broad sense, a binding can be understood as a method and technique for organising, joining, and (as a rule, but not necessarily) protecting a material that carries or can carry script. According to this reasoning, the object, the book, can be defined in the following way: gatherings of leaves joined together and (normally) having a cover. The gatherings are composed of a material with or without graphic signs, for example, sheets of paper. It is this circumstance, in fact, that separates binding from the production of the material text in manuscript or through printing. Printing is a well-defined and completed method of production in which printed text is produced from a forme which is conveyed (by transfer) to a piece of paper by means of ink. The printing constitutes *one* part in the process of the production of the book but brings forth no books, only print on loose sheets of paper. Thus, it is binding that makes the codex (and some other carriers of script) functional, facilitates its use and handling, and gives it its book-like character.

Technique and economics – Quality and function

Ever since printing was established, the publication, production, and trade in books have had economic reasons that in turn have been dependent on access to material, technical skills, and the organisation and traditions of the craft. The quality of a binding – that is, its material, technical, and aesthetic characteristics – should be understood on the basis of the function the binding fills on the way from the very decision to publish, through manufacture, the subsequent trade, and finally, for the user. In this work, the *quality* of bindings – that is,

the technical, material, and aesthetic properties of the binding – is related to their *function*. In the concept of ‘quality’, then, is a signification that elucidates these aspects of the characteristics of the binding, namely, being well suited to its purpose. The quality of the artefact can be interpreted as its ability to satisfy the needs and expectations of producers and buyers. Such a concept of quality accommodates all forms of bindings, utility bindings as well as deluxe bindings, and has both a producer and consumer perspective. Changed binding techniques and the development of new types of bindings – the decorative form of bindings, as it were – can be interpreted as a qualitative adjustment of the binding that corresponds in various ways to a changed selection, new consumers, and new reading habits.

Bespoke, trade, publisher’s and part-edition binding

The economic conditions that were associated with binding production during the 18th and 19th centuries meant that the binding could be done at different stages in the process of production and distribution. In order to describe these conditions, I use the terms bespoke binding, trade binding, publisher’s binding, and part-edition binding.

A bespoke binding is commissioned by a user.

A trade binding is commissioned by a retail dealer.

Publisher’s and part-edition bindings are commissioned by a publisher.

These concepts encompass the binding as a commodity, its commercial value and market function. They also speak of who has ordered the binding: a person who went to the bookbinder with his book to have it bound for his own use commissioned a bespoke binding, a bookseller or other retailer who had his book bound for the purpose of selling it further commissioned a trade binding, and a publisher who had his own publication bound for sale commissioned a publisher’s binding. The concepts reveal how the initiative and responsibility for the manufacture of the binding shifted between different actors on the book market. As a consequence of this, the binding might also be done at different steps in the course of a book’s publication depending on who placed the order and where this person was active: as producer, distributor, or consumer. Implicit in these concepts are indications of the purchaser’s purpose as well. The agent’s purpose and intention are important for the interpretation and use of these terms and are drawn from the concept of ‘issue’. An issue is a part of an edition that the publisher has consciously, that is, intentionally, planned to publish as such. Bespoke, trade, publisher’s, and part-edition binding can be regarded as material bibliographical concepts that describe a market relationship.

They describe where in the line of production and distribution the bindings have been made and by whom. The concepts are thus in some sense theoretical, as they encompass and describe a relationship in the book market that cannot always be verified.

The definition and understanding of ‘publisher’s binding’ and ‘edition binding’ as bibliographical concepts, and the difference between them, is important to the analysis of the book market, of systems and conditions of production, and to the function of the binding as a part of the book. These terms are commonly used synonymously, and the production of publisher’s binding is usually regarded as a result of the mechanisation of book production in the 19th century. This is not the case; publisher’s bindings were already being produced in the 15th century, but they were produced under different circumstances and have other features than publisher’s bindings from the 19th century.

Within traditional text bibliography, the term ‘issue’ refers to variant published units of the *printed* sheets of the book. If one instead sees issues as publication types, one is *de facto* encompassing uniform publisher’s bindings precisely as issues, that is, part-editions of the same edition. In this way, the bibliographical concepts also become applicable to different units of publications and varieties within one edition. With that, material bibliographical concepts gain a sociological dimension in which the actual material forms of the media become part of the text-sociological analysis. In Swedish, an ‘issue’ is termed ‘emission’ and the bindings ‘emissionsband’. In English bibliographical terminology, I believe it would be most suitable to call them edition bindings or part-edition bindings, a term that will fall within an established terminology. In Sweden, significant production of publisher’s bindings took place before the introduction and production of part-edition bindings in the 19th century.

Both publisher’s and part-edition bindings were commissioned by publishers, and the difference between them is determined by their material form. A part-edition binding constitutes an issue of the printed edition that has been published by the publisher. As such, part-edition bindings constitute a subgroup of publisher’s bindings. They have in common that it is the publisher’s intention to produce and publish the bindings and that it has been done by his order. Part-edition bindings were characterised by all or parts of an edition being bound in the same – that is, uniform – bindings. The same edition was also often published in bindings of different types, like printed paper bindings, decorated cloth, and quarter leather bindings, well into the 20th century. These were sold at different prices and constituted separate binding issues of the same edition, or even different editions of a printed text. As a rule, the design and décor of the part-edition binding tell of or connect in one way or another with the print and content of the book in text, ornamentation, or image. The publisher’s

name and price information on the binding are other such features. Thus, it is the uniformity in production, form, and content that gives them the character of an edition and, as such, makes them an issue. There are also several features both in the production technique of the bindings and in the information on the printed sheets and binding which enable one to see that one has a part-edition binding in one's hand. It is typical of part-edition bindings that techniques and methods suited to mass production are used in their manufacture. Thus, the production of publisher's bindings that took place with the introduction of printed covers and the mechanisation of binding equipment during the last decades of the 18th and the beginning of the 19th centuries aimed at separate issues or part-editions of an edition, and the bindings that resulted from this production were issue bindings or part-edition bindings.

The Swedish book market and the putting-out system

The bound book and especially the paperbound book were important components in the restructuring of the book market that occurred during the second half of the 18th century and into the 19th century. The decisive moment in this process took place when publishers gained the right to sell bound books and to engage retail dealers, which occurred formally through the regulations instituted in 1752 when the Society of Book Printers was founded. The book trade had previously been the exclusive privilege of the bookbinders and a few foreign booksellers, but with the new regulations the bookbinders lost this right.

Being able to offer bound books for sale was central to the marketing of many published products and for everyone who wanted to trade in books. In that publishers and booksellers gained the right to sell bound books, they also gained control over the entire book as a product. During the last decades of the 18th century, bookshops increased in number, and a transition from craft trade (the bookbinders) to commercial trade (publishers and bookshops) took place among the booksellers. With this, it also became the publisher and the bookseller who determined the form of the commodity and were allowed to manufacture it. This circumstance was an important step in the development towards industrialised commodity production and a consumer market. The publishers took power over book production from publishing to sales, and at the same time, they were uncoupled from the production itself without losing control over it. With the ready-bound book, the book also became a commodity ready for consumption the moment it was acquired. As a consequence of this, a growing share of book production went from being intermediary goods to being consumer goods.

During the latter part of the 18th century and afterwards, the ready-bound book became a significant part of the book trade's selection, and the paper-

bound book gained wide distribution on the market. Publishers and bookshops sold parts of their publications in different bindings; the most common were paper bindings and various forms of half and quarter leather bindings, which were called Welsh bindings in the trade or described as ‘bound’; French bindings were sold as well. Paper bindings constituted a growing share of the market; they had grey or coloured and decorated paper; others were given a typographically produced décor announcing the title, author, price, and so forth.

The production of publisher’s and trade bindings was made possible during this period through the putting-out system as a system of production. Through the putting-out system, the publishing and book trade was able to commission and offer bound books for sale without any major investments or risks; production was governed by demand instead and was run on a continual basis. Conditions of production and trade appear in the marketing of books through the expressions ‘bound apart’ or ‘paid apart’. The Swedish printer and publisher Lars Salvius, who also was a driving force during the 1740s in the work of instituting the Society of Book Printers, was one of the first publishers to report his production of publisher’s bindings in this fashion. With this he demonstrated his insight into the commercial value of the bound book and the important role of the publisher in the book market.

The putting-out system is well known, but its implications for production and its effects on the book trade, especially the trade in bound books, have been overlooked up to now in research on the history of the book market. A major economic advantage of the putting-out system was that the publisher and the bookseller did not need to invest in the binding of entire editions or books on commission. The production was run by gradual stages and was adjusted to demand. The putting-out system clarifies how it is that neither publishers nor booksellers since the establishment of printing in the 15th century had any large lots of books or entire editions bound up for sale, neither in Sweden nor in other countries in Europe.² A commonly advanced explanation for the unwillingness of publishers to bind entire editions of print is the great cost and financial risk it would involve for the publisher, and, in itself, this is correct. But with a functioning putting-out system, there was neither any incentive at all nor any requirement for investments of that type – and this is the crucial but hitherto overlooked point: the market’s need for bound books could, without any particular financial risk or investment, be met continually within the putting-out system. The major part of binding manufacture was done, in fact, in small workshops with a master and a few journeymen and apprentices. Such were the conditions in large parts of Europe all the way into the middle of the 19th cen-

2 Foot 2006, p. 16; Hellinga 1994.

tury, the exception being single, large workshops in central Paris and London.³

Consequently, within the putting-out system it was not the bookbinder who worked with direct sales of bound books to the consumer; rather, the bookbinder was engaged in the production of trade and publisher's bindings alongside retail trade and was not able to influence more than marginally the design of the goods. The commissioning of goods and service took place with those who printed and sold books – the publisher and the bookseller. The forms and selection of bindings were the affair of the publisher. The bookbinder worked as a subcontractor to these merchants and, with that, lost control over pricing and the quality and form of the goods. Similar circumstances governed production in England, where the bookbinders received their bindery jobs from the booksellers and performed them primarily according to their directives.⁴

Through the putting-out system, a comprehensive production of trade and publisher's bindings was created long before the industrialised production of part-edition bindings took shape during the latter part of the 19th century.

With the establishment of a daily press in the last decades of the 18th century, a palpable commercialisation of the book arose as well. In the wide-ranging advertising material of the newspapers, buyers were informed of newly published books and other wares in the city's shops and marketplaces. The extensive advertising of new publications shows that the actors on the book market possessed commercial competence. In connection with product development and heavy competition, marketing became crucial to whether one succeeded in selling one's products. The fact that publishers and bookshops had the printing technology skills, the machinery, and the medium itself in their hands at the same time, also partly explains the intense marketing that took place in the daily press. The dissemination of publisher and bookshop catalogues increased as well during the period in question. The publishers' catalogues were marketing tools informing buyers of the release and the product range of publications.

In *Välja och sälja* (Select and Sell) (2003), Bo Petersen writes of the 19th-century book publisher as a 'modern' publisher. In my study, this publisher emerges as early as the 18th century – production system, catalogue, product range, and distribution and trade networks already existed at that time.

Paper and the paper binding

A typology has been formulated to describe different types of bindings. A binding is described on the basis of its technique, its material, and the nature of the material (soft, stiff, and hard).

3 Pearson 2006, p. 169; Barber 2004.

4 Pearson 2006, pp. 164–177.

The bindings studied in the dissertation are called wrapped bindings, since they were produced by wrapping; the bindings could be soft or stiff. A detailed account of the production and form of the wrapped binding is given in the Appendix; a terminology for describing wrapped bindings is also formulated here.

In the decades around 1800 the form of the binding had several different names that were used synonymously – the bindings were called ‘paper binding’, ‘brochure’, ‘wrapper’, and ‘häfte’ (sewn gatherings; the term derives from the Swedish verb ‘häfta’, ‘to sew’).

In a guide to various professions published by G. Löwegren in 1818, one can read under the heading ‘Bookbinder’: ‘Inferior bindings are: paper boards and paper bindings, the latter of which are merely a sewing with some coloured paper wrapping.’⁵ The Swedish term ‘häfte’ (sewn gatherings) was used both to designate gatherings of sewn sheets (with or without a wrapper, that is, as a binding) and as a bibliographical term and description of part-issued publications, that is, books published in several parts or in a periodical publication. During the period in question, paper-covered bindings in boards were also published; these were called ‘pappband’ (see German ‘pappband’).

The production of paper bindings grew out of the trade in books in sheets. Between the printer, bookbinder, publisher, and bookseller, protective wrappers were used for unbound books in distribution. Gradually, the paper wrappings gained increasing use as trade and publisher’s bindings. This development is reflected in the profuse advertising of paperbound books. Alongside the trade in unbound books, books were advertised and sold ‘häftade’ (sewn gatherings) or bound in ‘paper bindings’. In this way, the paperbound book became an alternative to books in sheets, and to Welsh and French bindings.

The aesthetic form and stylistic development of the paperbound book has been studied along two lines: the first follows the coloured and decorated paper that was produced for bound books; and the second, the typographical design that was established and developed on the printed wrapper during the period in question. The wrapper filled various practical, aesthetic, and commercial functions for the product. Common and essential to both forms of cover were the unique material characteristics of the paper, which made it an unrivalled covering material for bindings. Hand-made paper made from linen pulp was mouldable and could be worked in many ways, its durability was relatively good, and it withstood dirt and wear and tear. Paper was a mass-produced product, relatively expensive, but in comparison to leather and costly textiles an eco-

5 *Kort vägledning till kännedom af de hufvudsakligaste konster, slöjder, yrken och handverk* (A Brief Guide to Knowledge of the Most Principal Arts, Handicrafts, Professions and Craft Trades) 1818, p. 41.

nominally and qualitatively competitive material. Through painting, marbling, printing, and other processing of the paper, one could convey colours, qualities, and patterns to the paper or imitate other more expensive and more exclusive materials. These specific characteristics of paper, both as covering material and as substrate, were and are central to its great use and, in combination with its price, keys to generating demand for new published items.

The same characteristics are also found in the textile production of that time, which came to play such a large role in the development of new consumer goods. At the same time, the use of colour was controversial. Use of colour was associated with a mercantilist economic debate about the importance of domestic production of luxury goods for the country's economic well-being. Opponents of this idea gathered in the party of the Caps, which came to power in 1755–56 and instituted a number of sumptuary laws. The last of these laws came in 1794. The party of the Caps was supported by the Guild of Bookbinders.

The coloured and decorated paper of the time was produced with various techniques such as painting, dyeing (coloured pulp), sprinkling, paste-painting, marbling, block-printing, and intaglio printing. In this study, the patterns have been classified according to these production techniques with a terminology that has been translated and interpreted from *Sierpapier & marmering, een terminologi voor het beschrijven van sierpapier en marmering als boekbandsversiering* (Ornamental & Paper Marbling: A Terminology for the Description of Decorative Paper and Marbling as Bookbinding Decoration) (1994). Through these techniques, paper was produced with great variation in colours and patterns.

During the period in question, the earlier dark colour scale in binding design changed to a brighter and stronger colour scale. One finds a rich flora of papers in the bindings of that time: multicoloured brocade papers; light eggshell-coloured and yellow ochre paste-painted and sprinkled papers; multicoloured calico patterns on a white ground; stone marblings in pale blue, green, purple, and yellow colours; monochrome papers in light yellow, blue, and pink, more intense in glossy orange, blue, and green, are examples of common colours and patterns in the decades around 1800. As a product, the papers signalled rich colours, luxury, and fashion. At the same time, paper's relatively low price stimulated consumption in a new spirit. The variation in colours and patterns was also a means to create product differentiation – every binding form and colour had its way of being read.⁶ The book was principally a black and white medium, and the patterned and colourful wrappers stood out in selling, fashionable contrast to the printed text.

6 Styles 2000.

Printed wrappers started being used in the 1780s, and up to the 1830s–1840s practically all publications were produced in printed wrappers. The rise of the printed wrapper can be compared in both content and form to the advent of the title page during the first fifty years of printing. The primary function of the wrapper was to market the publication. The first printed wrappers had only a label-title and a printed frame, but the wrapper rather promptly started being used to advertise the product: price of printed matter and binding were stipulated, distribution network and sales outlets were enumerated, information was provided here about the publisher and particulars about other printed matter and for serial and periodical literature, and bibliographic particulars on publication were given. With that, many of the selling functions were transferred from the title page to the printed wrapper. Gradually, the printed wrapper took over, playing the role of public relations officer and advertising pillar for the printed book while the title page was used for quality-labelling (by the producer) and identification (by the consumer). Printed wrappers can be linked bibliographically to the printed text and constitute issues. The marketing information on the printed wrappers was combined with colour, ornamented printed frames, and new modern advertising fonts that contributed to increasing the publication's aesthetic and thus commercial value.

By virtue of its material, aesthetic, and economic advantages, the paper-bound book with its printed and coloured wrapper was a product that affected the consumption of books and other printed matter both quantitatively and qualitatively. Publishers and bookshops employed their commercial competence, giving the book a typographical and aesthetic form that appealed and attracted. They made use of marketing and an established distribution network to sell their publications. In the advertising of different kinds of products in the daily press of the time, the book stands out as a modern commodity during that period. The printed medium was marketed along with tea, coffee, wine, and chocolate, and in the bookshops the latest accessories in fashion, writing materials, games, eyeglasses, and articles of hygiene were sold.

With the transition from the production of publisher's bindings to part-edition bindings, the publishers take yet another step in the transformation of the book into a consumer good: the commercial value of each publication was connected to the design of the individual piece of printed matter. There were a number of components in this product development. Some were composed of the book's cover material, the paper itself, and the simple binding technique, that is, the wrapping and the wrapped binding. Others were connected with the design of the paper binding and the establishment of a new typographical component in the printed book – the printed wrapper, that is, the cover, whose most important content consisted of the book's title followed by typographical

décor on a coloured ground. Through this title, the printed text and the production of the part-edition also became part of the book's exterior. The form and content of the book were tied together and after this became inseparable parts of each other. Novels published in parts, which in the 1830s came from Hierta's Publishing House and Thomson's Publishing House, among others, under headings like *Läsebibliothek* (Reading Library) and *Kabinettsbibliothek* (Cabinet Library) are excellent examples of this. In the language of economics, one can say that industrialised production resulted in the producer's gaining advantages of scale that yielded lower costs and prices.

In the 1840s, the novel was manufactured almost industrially in paper machines and cylinder printing machines. It was sold and distributed regularly in small units at a lower (but still not cheap) price than previously.

Shifts in material and consumption

The consumption of bound books during the period in question has been surveyed through a statistical processing of book auction catalogues of the time. The examination shows how book ownership by the literary public was composed as regards material, that is, how many French and Welsh bindings the libraries contained and how many books were bound in paper bindings. The catalogues came from the Lund University Library – a small collection. For this reason, the value and representativeness of the source material has been treated in detail. The material forms in libraries of that period – the production technique, form, and material of the binding – testify to conditions of production and the state of things in the book market.

The examination has shown that during the first half of the 18th century, gold-tooled leather bindings were common, but towards the middle of the 19th century they were replaced by simpler and less decorated half leather bindings and paper bindings. The different forms of binding can be seen as products of differing quality and content; as such, they filled different functions for publishers, booksellers, and consumers. The value of the bindings was reflected in their price: half French bindings were very expensive, costing about 1 (one) riksdaler, often twice as much as a Welsh binding, which fetched anything between 12 and 14 skilling. Paper bindings have a very low price relative to other bindings, only 2 to 4 skilling. The prices of the bindings were advertised in newspapers and publishers' catalogues. With growing production and consumption of books in general, gold-tooled leather bindings – that is, French bindings – became an increasingly exclusive commodity.

The clearest and most striking result of the examination is that leather-bound books were gradually replaced by paperbound books (see diagram VI:3). With that, book production underwent a shift in material that had an impact on the

consumers. Around 1780, paperbound books constituted scarcely 40 per cent of book holdings; after 1840, the share of paper bindings had climbed to over 70 per cent.

With the paperbound book, the publishers were also able to initiate publication of part-edition bindings – a form of publication that would dominate the market from the 1840s. When the publisher decided to print a cover, he was also indirectly taking a decision to bind his publications. To a large extent, the establishment of part-edition bindings on the market was connected with print on paper, the material and techniques that were closest to hand for publishers to exploit for mass production.

Thus, during the 18th century and the first half of the 19th century, the binding of the book became an important part of the book as a product. The market function of the binding changed, and a transition from the production of bespoken and trade bindings to publisher's and part-edition bindings took place.

3. THE BINDING ON THE BOOK MARKET – DISCUSSION

What function did the binding fill for the book market during the last decades of the 18th century and the first half of the 19th century? And what significance did the paper binding have for publishers, booksellers, and consumers during the last decades of the hand-press era and the initial phase of the industrial production of the book? Or, to speak with the historian John Styles, what was 'distinctive' for the book market and the consumption of bound books in the decades around 1800?

The significance of the paper binding

From the middle of the 18th century, the production of books increased and they were distributed to increasingly larger parts of the population. The rise of natural science, the interest in current economic and political matters, history, and law as well as new literary and philosophical currents, the need for knowledge, intellectual stimulation, and entertainment were generated and disseminated through printed media. Public space was created around books and newspapers for gathering and conversing in literary societies and reading clubs, commercial lending libraries, and coffee houses. The number of bookshops in the cities grew, particularly in the larger cities. There, newspapers, pamphlets, novels, plays, travelogues, handbooks, encyclopaedias, and scientific, historical, and increasingly more edifying literature were sold. Ideals, standards, and reading habits associated with books changed concurrently with the selection.

Reading was brought up for discussion, and the ideal of culture acquired quantitative aspects – there were more books than anyone could read. The multiplicity became a particular impetus in itself.

The growing selection of publications, more publishers and bookshops, and broader distribution naturally increased the demands for the book as a product; form, quality, and price were the means of the publishers and the book trade to meet the need for more efficient distribution and sales. We know that diversification of the printed medium and growing consumption meant that the form of the book changed. The books became smaller in format, typography and type area were adjusted according to genres of printed texts and intended consumers. For the binding, this development led the publisher, bookbinder, and bookseller to adjust quality through the rationalisation of technology and the use of less expensive materials. The paperbound book met the new requirements better than any other form of binding.

Above all, it was the characteristics of the material, technique, and form of the paperbound book in combination with a low price that contributed to its powerful impact. The paperbound book was characterised by a very simple production technique and the use of material that could be mass produced, processed, formed, and designed in an endless variety of colours, patterns, printed text, and image. The actual binding was probably done in large lots by relatively unskilled workers. The economic historian Lars Magnusson writes that a small scale and fairly simple technology were characteristics of the first phase of the industrialisation of commodity production in the 19th century.⁷ The book market in Sweden was – and long after the abolition of guild craftsmanship, remained – a craft-based industry, even in Stockholm where the biggest actors were working. From a publisher's perspective, the paperbound book tallies well with the requirements of simple technology and varying quality. The possibility of changing the commodity's form in order to generate demand could be realised through paper's material capacity for constantly carrying new graphic print, colours, and patterns. These conditions applied to many parts of commodity production during the period in question, and the paper-wrapped book is an excellent index of the course of events – it points towards a skilled and industrialised market of consumer goods.

The binding as a product and its function on the market

As soon as the binding became part of the book as a product, the binding's function on the market changed. The initiative for the production of the binding was moved from consumer and craftsman to producer and publisher. The

7 Magnusson 1996, p. 304.

binding went from being a bespoke binding and a craft product to becoming a part-edition binding and a publishing and industrial product. The printed medium gradually lost its character of intermediary good and increasingly became a consumer good.

In previous centuries, the leather-bound book was a standard binding for most types of books. But as production was diversified and consumption increased in the 18th century, a greater selection and other qualities and prices were demanded. The 17th century's parchment binding and pigskin and goat-skin bindings in fact reflect the character of the book as intermediary good. The printed book was the instrument of the state, the church, and the universities in maintaining various functions of the institutions. For the power elite, the book filled the same function. The book trade was localised to 'Elite Street' and was mediated by a few foreign booksellers and a privileged guild of bookbinders. The binding was a craft product whose form and price were determined by the craftsman, who, as producer, also owned the right to the very trade in ready-bound books. The production of bindings was regulated by a guild on a small market. This division of labour was determined by the dimensions of the market.⁸ Under conditions of this kind, the leather binding was a standard product at a relatively high price. The market was dominated during this time by trade bindings, which were sold by bookbinders and a few booksellers. The church in fact procured large quantities of ready-bound books for its congregations, some of them publisher's bindings but the greater part probably trade bindings. Commissions for bespoke bindings also had relatively great significance for the bookbinders. Some bookbinders were guaranteed a livelihood through contracts to bind documents for state authorities and congregations. The production of publisher's bindings was small and occurred only when foreign booksellers arranged bindings in their own publishing houses. The bookbinders also had a considerable production of publisher's bindings for their own publications, for example, hymnals.

During the 17th century, book production in Sweden was exposed to competition and a communication shift took place in which the printed medium became the dominant means of communication in society. In the 18th century, the number of actors increased and the production of print was diversified. The printed medium gradually acquired a content that also had importance for a larger portion of the population and the society, among other things through translated literature and textbooks in Swedish; with that, the form of the book changed as well. Bennich-Björkman has described the restructuring of the book

⁸ Smith 1776, Book I, Chapter III. <http://www.adamsmith.org/smith/won-b1-c3.htm> (accessed 2009-06-27).

market during the 17th and 18th centuries as the transition from a segmented to an integrated book trade. From a two-channel system (elite and ordinary people) to a system of retailers covering the entire supply side. The Society of Book Printers was formed in 1752, and the new market regulations provided the new institutional conditions.

With the establishment of a privileged book trade and a product line of ready-bound books, the book gradually became part of the general consumption pattern of households. The actual binding of the book was a medium in this process. Books were sold in paper bindings, Welsh bindings, and French bindings. The selection of different bindings can be seen as goods and parts of a product line: the bindings were products differing in content, quality, and price. They also had different commercial values. Providing a product line, that is, a selection, of bound books was important. In 1799 the bookseller J. C. Holmberg, for example, published a catalogue, *Förteckning på assortemeter af inbundna böcker i flera wetenskaper* (List of an Assortment of Bound Books in Many Sciences). The establishment of a line of bound books generated a significant production of trade bindings but also a large production of publisher's bindings as well. In that publishers and bookshops were selling ready-bound books, the prices of the bindings were also regulated. They were no longer craft products that were priced by the piece but publisher and bookshop commodities that were priced for a market. For the bookbinder, this meant that he was reduced to being a workman and subcontractor to a merchant or publisher instead of being a producer with the right to sell. The bookbinder, then, no longer faced the individual consumer's willingness to pay for single items; he faced the publisher's willingness to pay for a large lot of simply bound books. With that, the bookbinder lost influence over the form, content, quality, and price of the commodity.

The growing consumption of paperbound books also went hand in hand with increased book production. The more goods the market offered, the more inexpensive they had to be. At the same time that the selection of bound books of all kinds was increasing in the book trade, the paperbound book was gaining increasing significance as a publisher's binding. A growing portion of book publications were sold in paperbound form, and that form of binding changed from being a distribution binding to becoming a publisher's and part-edition binding. One explanation for this was the incomparably low price of the binding in comparison to other bindings. The low price meant that the publisher had major parts of an edition bound in paper bindings. This development was simultaneous with the commercialisation of the printed medium, which occurred above all through newspaper advertisements and publisher and bookshop catalogues.

With the paperbound book, publishers were also able to begin the publi-

cation of part-edition bindings – a form of publication that would come to dominate the market from the 1840s. When the publisher decided to print a wrapper, he was also indirectly taking a decision to bind his publications. The establishment of the part-edition binding on the market is connected to a great extent with print on paper, the material and the techniques that were closest to hand for publishers to exploit for mass production. The paperbound book, in the course of the period in question, became a consumer good.

Thus, during the 18th century and the first half of the 19th century, the binding of a book became an important part of the book as a product. The market function of the binding changed, and a transition from the production of bespoke and trade bindings to publisher's and part-edition bindings took place. The market function of the binding reflects the restructuring of the book market from craft production to modern commodity production. This change can be illustrated in a diagram that shows how this function had been shifted over time; the course of events also reflects a shift in material, form, and technique in book production. See Diagram 1. Logistisk marknadssubstitution. Kommersiell bokproduktion (Logistic market substitution: Book production.) chapter VII. The diagram is theoretical, describing what is called a logistic substitution process in which the production of bespoke and trade bindings changes into the production of publisher's and part-edition bindings.⁹ Diagrams of this kind are used to illustrate and study many types of technological/economic changes that take place in society during different historical periods. As regards the bespoke and trade bindings, the lines sketched in the diagram represent more a supposition than a state of affairs that has been substantiated with examples in this study. It is the establishment of publisher's and part-edition bindings on the market that has been studied in the dissertation, and as regards the part-edition bindings, their establishment on the book market can be verified, since they are bibliographically significant. From the 1840s, practically all books were published in some form of part-edition binding, a significant part of them in paperbound form. The change described also encompasses the transformation of the book from intermediary good to consumer good. The bound, and particularly the paperbound, book was the medium in this process. The aesthetic and material transformations the book underwent during the period in question through the use of colour, pattern, ornament, and printed messages function as a tool for the publishers in their effort to generate demand and sell new products. Design, aesthetic alteration, and variation in the product made it attractive, marketable, and in this sense can be seen as effective economic means to increased sales.

9 Grübler 1996.

Material reception

The culture of printing, its commodities and institutions, contributed in many ways to the consumption of culture that became generally bourgeois in the 19th century and in which the reading of novels assumed a central place as an activity. This development can be tied to the consumer culture shaped during the last decades of the 18th century in France, England, and Germany. During this time the content of the printed medium was diversified. The book was suddenly serving a number of purposes for the literary consumer, as carrier of information and conveyer of knowledge, as entertainment, and as part of a cultural practice. The book in itself also symbolised meanings and values associated with its content and form in the context in which they were being read. The binding's various forms, material, and décor signalled parts of the consumption patterns of that time. But the printed text, too, varied in quality and design. Different styles were printed and the design adjusted depending on the sort of text and intended buyers. In addition to ordinary printing paper, finer bond and document paper, and later even vellum paper, were used. This is a mark of the fact that there was an awareness of the book's material and aesthetic form and value among both producers and consumers. In the introduction to the dissertation, this awareness on the part of the consumer was illustrated by an extract from Nils Magnus Lind's *Conversations-lexikon* (Conversational Lexicon), published in 1821, which mentioned how people were being overwhelmed by print and that many of the books were not being read, only glanced through. The books were bound in various ways, in paper boards, in sheepskin and calfskin; binding was expensive, and many of the publications that were issued in 'häfte' (sewn gatherings) were read and kept in this paper form, while expensive books with engraved plates on fine paper in modern fonts were bound in fine bindings.¹⁰

Economic requirements as well as anticipated material and aesthetic preferences came to influence both the design of the book and its material in various ways. From the 18th century, a new kind of literature, changed consumption patterns, and an increasingly large book-buying public would of course come to play a role. Decorated leather bindings were no longer the affair of the well-provided-for and educated: maids and farmhands aspired to the same showy ornamentation – yes, they placed perhaps even more importance on this than the literary public did. Bindings of hymnals, Bibles, and catechisms as well as almanacs and edifying literature were mass produced during this period in gilded and richly coloured bindings that were sold in shops and at fairs.¹¹ At the same

¹⁰ Blidenberg 1821, pp. 35–36.

¹¹ Strömquist Dal 2000.

time, the appetite for education, news, and entertainment was great, and a more practical functional and economic attitude towards the form of the book would have presented itself. The ready-bound book in various forms quite likely had great significance for the sale and consumption of books during this period.

For the more propertied consumer who also had ideas about the book's form, it was more natural, perhaps, to commission a binding from the bookseller or make one's way to the bookbinder. The attitude of the book buyer towards the book's binding was not self-evident; a number of possibilities were on offer: French binding with gilt-embellished spines for more than one riksdaler, or half leather binding of the Welsh type for half the price or less. Paper bindings of several sorts could be purchased ready-bound in the bookshop, wrapped bindings cost four skilling, and with stiff or hard covers a couple of skilling were added. The selection of decorated paper for these bindings made new elements of colour possible in the library. For some, the content of the book might be more important than its binding, and the choice was guided by economics and function. If the desire to read was great, perhaps one took the book that was for sale at the bookseller's at the moment, regardless of whether it was bound in paper or leather.

The paperbound book in itself became a carrier of and a part of the new patterns of consumption. The inexpensive, readable, simple form of the paperbound book quite likely democratised the consumption of printed media in many ways, liberated ownership of books and reading from the contexts of which the exclusively bound book was and still is a carrier. The hand-moulded paper that was used during the entire hand-press era was both constant and ephemeral in nature – it had high durability in comparison to the machine-made paper that caught on during the 1840s. As a carrier of colour, form, and graphic print, the paper conveyed the content and nature of the publication in various ways. This leads back to a central thought in the study of book history, namely, that 'the medium is at least part of the message'.¹² The qualitative characteristics of paper and the wrapped binding were 'distinctive' in themselves for the graphic production of the period. The hand-press era's paperbound books in octave format had qualities that resemble several of the characteristics that today's media are carriers of and that contribute to their great use: they create accessibility, they are functional and aesthetic, lightweight and small, portable, intimate, and in many ways ephemeral.

Translated from Swedish by Anne Cleaves

¹² Ridderstad 2003, p. 113. (a).

DEN SKICKLIGE
BOKBINDAREN.

FULLSTÄNDIG ANVISNING

ATT

HÄFTA OCH BINDA BÖCKER

I PAPP-, LÄDER-, PERGAMENT-, SIDEN- OCH SAMMETSAND,
Färga, Spränga, Marmorera, Förgylla m. m.
Snitt, Rygg och Permar,

med talrika

Marmorerings- och Färgningssätt, Goda Grundvatten,
Nya utmärkta Klistersorter, Planervatten m. m.,

jemte

KONSTEN ATT FÖRFÄRDIGA FODRALER, UPPFODRA KARTOR,
BLEKA, RENA OCH KLYFVA PAPPER, M. M.

EN TYDLIG OCH TILLFÖRLITLIG

HANDBOK FÖR BOKBINDAREKONSTENS IDKARE OCH VÄNNER,

AF

C. F. G. THON OCH **A. KIRSCH.**

Med träsnitt.

Bearbetad efter 5te original-upplagan.

STOCKHOLM.

PÅ SIGFRID FLODINS FÖRLAG.

BILD A 1. Titelblad, första svenska upplagan av C. F. G. Thon & A. Kirsch, *Den skicklige bokbindaren: fullständig anvisning att häfta och binda böcker i papp-, läder-, pergament-, siden- och sammetsband...* S. Flodin, Stockholm, 1856.

Det pappersomslagna bandets anatomi

I. INLEDNING

I DEN HÄR DELEN av avhandlingen beskrivs det pappersomslagna bandets tillverkning och uppbyggnad – bandets anatomi. Det är en dokumentation och analys av bandtypens konstruktion och framställningsteknik vars syfte är att beskriva bandets materiella egenskaper och kvaliteter, dess form och funktion. Det är också en redogörelse för hur tillverkningen av pappersbundna böcker gick till under andra hälften av 1700-talet och in på 1800-talet.

Studien är teknisk och materialbibliografisk i sin karaktär och har också ambitionen att formulera en terminologi för identifikation och dokumentation av pappersomslag. I kapitlet beskrivs och definieras häftekniker och olika typer av omslag i två separata avsnitt. Studien vilar på en mångårig systematisk dokumentation av pappersbundna böcker och arbete med bandformen som handbokbindare. Det arbetet har skapat överblick i den mångfald av pappersband som bevarats från denna tid och förståelse för pappersbandets tekniska och materiella egenskaper. Dokumenterade häftekniker, omslag och former av omslagsband illustreras i ritningar. Exempel på bandtekniken och dess varierade form redovisas kontinuerligt i texten genom exempel som refereras i noter.

Samtida handledningar, manualer och ordböcker beskriver också hur inbindningen av pappersband gick till och hur man såg på bandformens form och funktion. Många svenska bokbindare hade tysk bakgrund och svenskt bokbinderi har i väsentliga delar utvecklats ur den tyska hantverkstraditionen samtidigt som där också finns typiska nationella drag. Under vissa perioder har fransk och engelsk hantverkstradition också påverkat det svenska bokbinderiet framförallt estetiskt men också tekniskt.

Det är i huvudsak Greves och Thons handledningar som refereras i arbetet. Greve var själv bokbindare, verksam i Berlin, hans *Hand- und Lehrbuch der Buchbinde- und Futteralmache-Kunst* publicerades 1822. Thon var författare och skrev flera handledningar som bland annat beskriver bokbinderi, bearbetning av färger och framställning av kitt. Hans bokbinderihandledning kom 1832.¹³ En förkortad version av hans bokbindarmanual utgavs på svenska första gången 1856, *Den skicklige bokbindaren : fullständig anvisning att häfta och binda böcker i papp-, läder-, pergament-, siden- och sammetsband...*, den kom i flera upplagor under 1800-talet. Den åttonde upplagan publicerades 1923 på Albert Bonniers förlag och ingick i Allmännyttigt handbibliotek som nummer 111.

Omslagsband

Omslagsbandets grundform utgörs av ett skyddande hölje som lagts kring en bunt vikta blad och återfinns redan hos de äldsta kända kodexbanden från 300-talets Egypten. Under medeltiden utvecklades flera tekniker och modeller av band ur den här principen.¹⁴ Omslagsband var enkla att tillverka, inga komplicerade verktyg eller dyrbara material behövdes. Pappersomslag från 1700- och 1800-talen uppvisar även variation i utformningen. De enklaste bestod av ett papper som slagits om en sidhäftad och oskuren inlaga av vikta tryckta pappersark. Andra exempel på bandtypen hade mer bearbetade inlagor, rygg och omslag var rundade och falsade, omslagen styva, snitten skurna och dekorerade. Karaktäristiskt för banden var tekniken som användes för påsättning av överdraget: så kallad omslagning. Omslaget var mjukt eller styvt och bestod av ett eller flera skikt papper som klistrades direkt på inlagans rygg (ryggomslagning) eller försätts (helomslagning). Efter själva omslagningen skars bandet (inlaga och omslag) runt om. Trots den enkla framställningsmetoden visar pappersomslagna band på teknisk mångfald i utförande och form som antyder dess skiftande användning och funktion på bokmarknaden.

Terminologi

Det saknas en internationell terminologi för beskrivning och dokumentation av bokband av den typ som motsvarar den tryckta inlagans materiella form och uppbyggnad i till exempel *ISBD(A) International standard bibliographic description for older monographic publications (antiquarian)* (1991). Det finns förklaringar till det. Bokens inbindning är en komplex struktur vars materiella form och teknik uppvisar stor variation, materiella och strukturella analyser av band fordrar ingående kunskaper om själva hantverket. För bokbands-

¹³ Pollard, Graham, *Early bookbinding manuals: an annotated list of technical accounts of bookbinding to 1840*. Oxford 1984, s. 13–14.

¹⁴ Szirmai 1999, s. 285.

forskarna har bokbandens estetiska form utgjort en större lockelse än artefaktens materiella egenskaper och dessa har lämnats åt sidan i den materialbibliografiska analysen.¹⁵

Det finns några användbara terminologier och arbeten som kan användas för materialbibliografiska beskrivningar av bokband. Den mest användbara terminologin, som också refereras till i detta arbete är *Kneep en binding een terminologi voor de beschrijving van de constucties van oude boekbanden* (1992) av W. K. Gnirrep, J. P. Gumpert och J. A. Szirmai.¹⁶

Det är i första hand medeltida band som blivit utforskade och beskrivna. J. A. Szirmas arbete *The archaeology of medieval bookbinding* (1999) är en utomordentlig analys och summering av forskningen om band från den tiden. Samtidigt är det stora flertalet bandformer från handpressperioden inte alls studerade eller materielbibliografiskt beskrivna, det gäller särskilt ordinära odekorerade band. Den främsta redogörelsen för handpressperiodens bandproduktion är den engelska bokbindaren och bandhistorikern Bernard Middletons *A history of English craft bookbinding technique* (1963, 1996). Den pappersbundna boken beskrivs emellertid inte i nämnda arbete.

I »A trial terminology for describing sewing through the fold» har Pamela Spitzmueller utarbetat en metod för beskrivning av hur häfttråden löper genom ett bokblock.¹⁷ Hon gör flera viktiga distinktioner som följs upp och används av andra forskare, bland annat av författarna till *Kneep en binding*. Språkbruk och definitioner varierar emellertid mellan olika länder och termer som »kettingsteektechnik» (kedjestygnsteknik) är synonymt med »unsupported sewing» (häftning utan bind, *Kneep en binding*: 32.12) i *Kneep en binding*, liksom »kopert band» (*Kneep en binding* 52.1) motsvarar engelskans »limp binding».¹⁸ Styrkan i Spitzmuellers och Gnirreps, Gumperts och Szirmas terminologi är den vetenskapliga ambitionen och strävan efter ett neutralt språkbruk i relation till olika länders hantverkstraditioner. De beskrivningar och definitioner som görs i det här arbetet bygger på Spitzmuellers arbete; till Gnirreps, Gumperts och Szirmas *Kneep en binding* refereras när deras terminologi svarar mot behov av beskrivningar av olika stygn, sömmar och häfttekniker eller namn för dessa.

* * *

15 Ett undantag är Graham Pollard som redan 1956 publicerade »Changes in the styles of bookbinding, 1550–1830» i *The Library*, Vol. XI, 1956, s. 71–94.

16 *Kneep en binding*: <http://www.kb.nl/cons/kneep/index.html> (2009-10-15).

17 *The paper conservator* 7. London 1982–83, s. 44–46.

18 Angående »kopert band» och »limp binding» se Szirmai 1999, s. 285.

2. HÄFTNING

Sammanfogning det vill säga häftning med nål och tråd av lösa ark till en kodexliknande form är en grundläggande och konstituerande teknik i bokbindning. Häftning kan utföras på en mängd olika sätt och en redogörelse för häftning som teknik inbegriper flera aspekter: vilken typ av stygn man använder, hur häfttråden löper i bokblocket och i relation till eventuella bind – sammantaget en komplex struktur. En del sätt att häfta användes regelmässigt och utvecklades till häfttekniker som kan bestämmas till en bandtyp, en tidsperiod, ett geografiskt område eller en kultur. Sammanfogning av lösa blad eller ark kan också ske genom att bladen limmas ihop i ryggen vilket kallas limbindning. Exempel på limbindning hittar man redan under 1700-talet.

Termerna stickning och häftning

Karaktäristiskt för pappersomslagna band var deras förenklade och rationaliserade häftning i jämförelse med andra band. Häftning beskrivs på flera sätt i äldre och senare manualer och terminologier. Två huvudformer som omnämns var >stickning> respektive >häftning>. Cloonan återger Savary des Bruslons (1726) och Postlewayts (1751–55) beskrivning av de båda häftmetoderna och vad som skiljde dem från varandra: stickning utfördes utan bind medan häftning utfördes mot bind av något slag.¹⁹ Det var alltså användningen av bind som skiljde den ena häftmetoden från den andra. I praktiken innebar detta att man när man stickade, häftade man utan häftlåda, och när man häftade på bind häftade man i en häftlåda.²⁰ Bild A 2. Enligt Savary des Bruslons skiljde man också obundna böcker från bundna på grundval av häftningen: »en broschyr är häftad utan bind, en bunden [bok] är häftad på bind».²¹ I denna beskrivning framträder äldre tiders uppfattning om den pappersomslagna boken, broschyren och häftet, som en obunden bok.

Inom hantverket använde man olika termer för att beskriva de två häftmetoderna. På franska användes >brochurer> (broshera) eller >coudre> (häfta) för att beskriva häftning i en häftlåda och sticka benämndes >surjeter> (att häfta med kaststygn). Surjeter innebar sammanhäftning av lösa blad till lägg, och denna beskrivning ger också *Grafisk uppslagsbok*.²² I engelskt språkbruk före-

¹⁹ Savary des Bruslons 1726; Postlewayt 1751–55; Uppgifterna är hämtade ur Cloonan 1991, s. 84–85.

²⁰ Cloonan 1991, s. 84.

²¹ Cloonan 1991, s. 24–25; Roberts & Etherington 1982, här citerad ur Cloonan 1991; Se även Foxon 1975, s. 111 rörande engelska förhållanden.

²² Persson 1950–51 anger att stickning är »den arbetsmetod varigenom lösa blad och smålappar sammanfogas till lägg, vilka sedan kunna häftas till en bok.» Termen syftar alltså inte



BILD A 2. Häftning på bind i häftlåda. Ur Paul Adam, *Der Bucheinband*. Leipzig 1890, s. 32.

kommer termer som >saddle->, >whip-> och >stabstitching> (sidhäftning) och de är liktydiga med begreppet >sidesewing>. På tyska säger man >heften> när man menar häftning i häftlåda, stickning benämns >nadeln> och >broschieren> (broschiera) avser häftning av broschyrer. En sidstickad broschyr benämns >quergeheftete Broschüre>.²³

Thon beskriver i sin handledning häftning av pappersband på ett annat sätt.²⁴ Thon använde inte heller termen stickning utan kallade häftning av pappersband för >häftning> eller >broschering>.²⁵ När häftningen var färdig drog man, enligt Thon bort bindgarnen och häfttråden som löpte inne i arken var det enda som fanns kvar av häftningen. Häfttrådens funktion var enligt Thon, att fästa samtliga blad i arket tillsammans, medan klistret sammanhöll läppen till en volym.²⁶ Jfr bild A 13:1. Användningen av bindgarn underlättade bokbindarens arbete eftersom han med hjälp av dem kunde häfta läppen i lådan med binden som stöd och riktlinje. Eftersom bindgarnen drogs bort kan man inte i efterhand veta hur häftningen gått till och stickning vore i detta fall en oriktig benämning på häftmetoden.

på hela böcker utan enbart på häftning av lägg, (*eng.*: overcasting, whipstitching *ty.*: Überwendlingsstich *fr.*: surjetage).

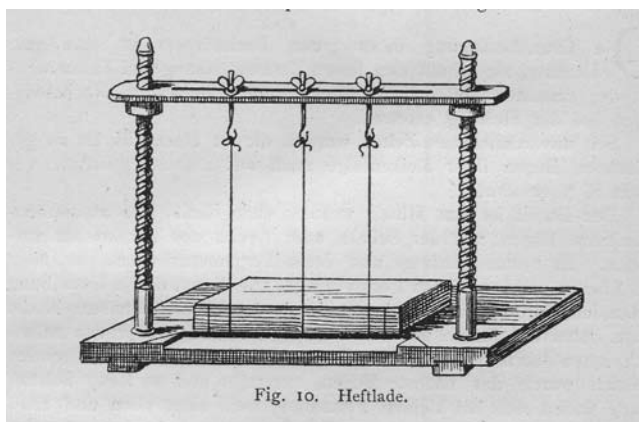
23 Detta är vanliga beteckningar inom hantverket i respektive språk och återfinns i alla manualer och ordböcker rörande bokhantverk, se exempelvis Persson 1950–51.

24 Thon 1856, s. 41 f.

25 Thon 1856, s. 38 och 40.

26 Thon 1856, s. 41 f.

Cloonans resonemang följer gammalt mönster. Enligt Cloonan bör termen >stitching> reserveras för häftning av broschyrer och andra pappersomslagna dokument och >sewing> för häftning av dokument bestående av flera ark.²⁷ Distinktionen kan ifrågasättas enligt min mening. En häftmetod bör definieras efter hur den utförs och inte efter typen av dokument som den utförs på. Så som häftmetoderna definieras enligt äldre språkbruk låter sig inte heller tekniken att sticka beskrivas som en utan som flera möjliga sätt att häfta på: den kan beskrivas både som sidhäftning och häftning utan bind. Eftersom äldre språkbruk inte är entydigt använder jag inte termen >sticka> i det här arbetet utan istället termen >sidhäftning>. Nedan följer beskrivningar av häfttekniker, sömmar och stygn med referenser till Gnirrep, Gumbert och Szirmais *Kneep en binding*.



BILD A 3. Sidhäftning, Kaststygn och dubbla öglor i övre och nedre kant.

Inlaga: Tollstorph, M. & Quensel C. (preses),
Dissertatio politico-academica, de republica primæva.
 Lund 1715. Exemplar BD 2009.

27 Cloonan 1991, s. 85. »For the description of paper-covered items, the term stitching is most appropriate for pamphlets, and other wrapped materials, despite current usage. Sewing should be reserved for multi-sectioned materials».

Terminologi: häfttekniker

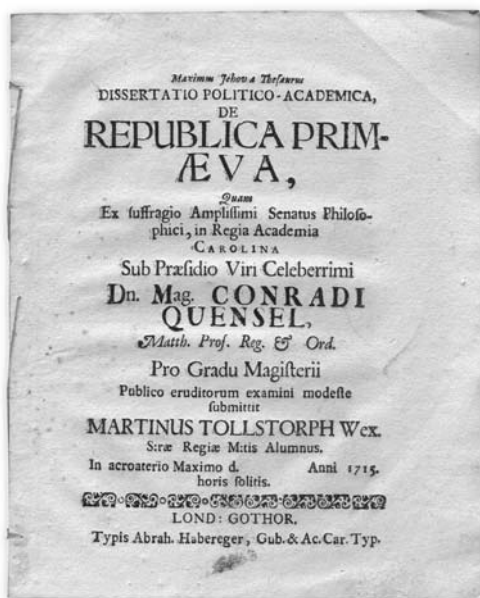
Häftning kallas tekniken att med tråd sammanfoga lösa ark till ett lägg eller ett bokblock.²⁸ Det finns en mängd häfttekniker, alla kan sorteras i en av tre kategorier: sidhäftning, häftning utan bind och häftning med bind. Sidhäftning utförs från utsidan av hela bokblocket medan häftning med och utan bind görs genom arkvecket.

Sidhäftning: Sidhäftning utförs utan häftlåda direkt på dokumentet, genom hela inlagan från utsidan; hålen är vanligen slagna i förväg med syl längs med innermarginalen på två eller fler ställen. Häfttråden löper från utsidan i ryggkanten av bokblocket, tvärs genom inlagans alla ark.²⁹ Om arbetet utförs på ett lägg av lösa blad eller på en bunt falsade ark av varierande tjocklek är av underordnad betydelse för själva metoden. Sidhäftning är den traditionella häfttekniken inom österländskt bokhantverk. I svensk och internationell standard är sidhäftning det namn som brukas för denna häftmetod.³⁰ Jfr bild A 6–10.

Häftning utan bind: Vid häftning utan bind (*eng.*: unsupported sewing) sammanhålls bokblockets lägg enbart av häfttråden som löper växelvis på in och utsidan av läggen från det ena lägget till det andra. Exempel på denna häftmetod återfinns i band av koptiskt, grekiskt och islamiskt ursprung, i en del västerländska omslagsband samt inom modern maskinhäftning. Jfr bild A 14–15.

Häftning på bind: Vid häftning på bind (*eng.*: supported sewing) integreras ett material i häftstrukturen som löper tvärs över bokryggen, det kan vara snöre, pergamentremsor eller textilband.³¹ Denna häftteknik användes först under karolingisk tid och har sedan dess varit kännetecknande för västerländsk bokbinderiteknik fram till dess industrialisering.³² Jfr bild A 11–13.

Terminologi: stygn, sömmar och slag

För beskrivningen av häfttekniker utgår man från stygn och sömmar; här följs i huvudsak definitionerna i *Kneep en binding*. Stygn blir till sömmar när de används upprepade gånger och sömmen namnges efter stygnen så som de tecknas på bokblockets rygg; ytterstygn ger ytterstygnssöm det vill säga ytterstygnss-

²⁸ *Kneep en binding*: 31.1.

²⁹ *Kneep en binding*: 34.0 och 34.1.

³⁰ *SS 66 70 05 Dokumentation – Bindning av böcker, periodika och andra pappershandlingar för arkiv och bibliotek 1997*; Jan Merrill-Oldham & Paul A. Parisi, *Guide to the Library Binding Institute standard for library binding*. Chicago 1990. (Alla standarder är under fortlöpande omarbetning och utveckling).

³¹ *Kneep en binding*: 32.14.

³² Szirmai 1999, s. 100.

teknik, kedjestygn ger kedjestygnssöm det vill säga kedjestygnsteknik och så vidare. I *Kneep en binding* beskrivs inte alla sömmar enligt den här principen; lutande ytterstygnssöm kallas istället »enstygnsteknik» (*Kneep en binding*: 33.16) och överstygnssöm kallas »broschyrteknik» (*Kneep en binding*: 33.17). Ytterstygn används i flera häftmetoder och kan i och för sig behöva beskrivas som olika häfttekniker, men för de här givna exemplen ställer jag mig frågande till om detta är meningsfullt. (Se vidare under avsnitten »Sidhäftning» och »Häftning utan bind» samt illustrationer). Här beskrivs stygn, sömmar och häfttekniker efter den form sömmen avtecknar på bokblockets rygg och dess kant. Äldre benämningar för etablerade häfttekniker refereras.

Stygn

Längdstygn; stygn där in- och utgång (resp. ut- och ingång) görs i olika häfthåll (i samma eller olika lägg).³³ Jfr bild A 15.

Innerstygn; längdstygn som löper i läggets arkveck.³⁴

Ytterstygn; längdstygn som löper på ryggen av ett lägg. (*Eng.*: long stitch).³⁵ Jfr bild A 7 och A 15.

Lutande ytterstygn; längdstygn där in- och utgång från häfthålet görs i olika lägg.³⁶ Jfr bild A 13:1.

Kortstygn; stygn där in- och utgång sker vid samma häfthåll i samma eller olika lägg.³⁷ Jfr bild A 14:1.

Överstygn; kortstygn där in- eller utgång görs i efterföljande lägg utan att använda kedjestygn eller slag. (*Eng.*: span, direct change-over).³⁸ Jfr bild 14:1.

Ögla; stygn som bildar en ring och där in- och utgång (resp. ut- och ingång) görs i samma häfthåll, och där häfthålet löper transversalt genom bokblocket.³⁹ Jfr bild A 6.

Ryggögla; ögla som löper runt bokblockets rygg.⁴⁰ Jfr bild A 6.

Observera att längdstygn enligt denna definition är en övergripande term, ofta används »längdstygn» för att ange den typ av stygn som här kallas ytterstygn (*eng.* long stitch, long stitch sewing). I många fall kan längd- och ytterstygn vara identiska.

33 *Kneep en binding*: 32.2.

34 *Kneep en binding*: 32.3.

35 *Kneep en binding*: 32.4.

36 *Kneep en binding*: 32.4.

37 *Kneep en binding*: 32.5.

38 *Kneep en binding*: 32.6.

39 *Kneep en binding*: 34.2–3.

40 *Kneep en binding*: 34.6.

Enligt definition av stygn i *Kneep en binding* så ska häfttråden löpa i relation till ett eller flera lägg. Här avser definitionen hela bokblocket och inte enbart läggen. Då kan man även använda stygn för att beskriva olika slags sidhäftning, där ju häfttråden på olika sätt löper utanpå hela bokblocket och inte bara i relation till ett lägg. Se avsnittet »Sidhäftning».

Slag

Ordet »slag» används här på samma sätt som i *Kneep en binding* för att beskriva häfttrådens rörelse i relation till ett bind. Man skulle kunna invända mot beteckningen »slag» eftersom den vanligtvis används om knopar t.ex. i »halvslag». Men innebörden av »slag» anges i NEO som »(rörelse längs) sträcka mellan vändpunkter eller runt något» vilket är vad som avses i detta sammanhang. Slag är alltså ett stygn som utförs i relation till både bind och häfthål (medan stygn enbart utförs mellan häfthål).

Slagstygn alt. slag: kort stygn där häfttråden löper om eller över ett bind.⁴¹

Rundslagsstygn alt. rundslag: (utanpåliggande bind) slag där häfttråden löper runt om ett bind.⁴² Jfr bild A 11:2.

Dubbelt rundslagsstygn alt. dubbelt rundslag: slag där häfttråden löper runt två bind i syfte att erhålla ett dubbelt bind.⁴³

Halvt slaggstygn alt. halvt slag: (munkbind) slag där häfttråden endast löper över bindet d.v.s. genom häfthål på bindets vardera sida.⁴⁴ Jfr bild A 11:1.

Överslagsstygn alt. överslag: slag där häfttrådens ut- och ingång görs i olika lägg (ej i *Kneep en binding*). Jfr bild A 13:1.

Vid definition av olika sorters slag har man i *Kneep en binding* inte tänkt på och därför inte definierat slagstygn där häfttråden i detta moment också växlar från ett lägg till ett annat, vilket exempelvis sker vid växelhäftning eller som i ovan diskuterade exempel. I analogi med definition av olika slags stygn kallar jag dessa slag »överslagsstygn» alt. »överslag», jfr överstygn.⁴⁵

* * *

⁴¹ *Kneep en binding*: 32.8.

⁴² *Kneep en binding*: 32.9.

⁴³ *Kneep en binding*: 32.10.

⁴⁴ *Kneep en binding*: 32.13.

⁴⁵ *Kneep en binding*: 32.6.



BILD A 4. Slagning. Bokbindarens arbete med att slå lägg avbildas till vänster på bilden. Ur Johann Comenius, *Orbis sensualium pictus*. Stockholm, A. J. Nordström, 1796, figur 95.

3. HÄFTNING AV OMSLAGSBAND KRING 1800

I det följande behandlas olika häfttekniker som användes vid bindning av omslagsband. Det fanns tre huvudtyper av häftning och varianter av dem. Illustrationer och exempel förtydligar denna redovisning. Här redogörs också för planering och slagning, två arbetsmoment som föregick själva häftningen och som var en del av inbindningen av böcker på handformat papper.

Planering och slagning

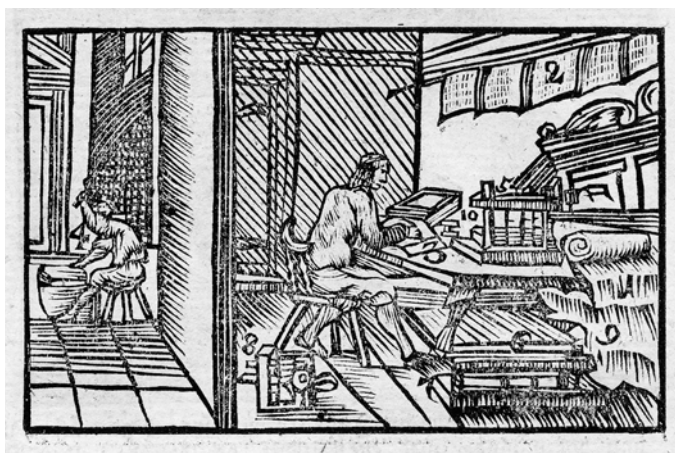
I Sverige och Tyskland tryckte man under handpressperioden på olimmat papper. Det var bokbindarens uppgift att limma papperet efter tryckning. Tryckarken limdränktes (planerades) och slogs av bokbindaren innan de häftades till böcker. Planering innebar att bokbindaren doppade tryckarken i limvatten och sedan hängde dem på tork. Bild A 4. Limvattnet kokades på pergamentstrimlor eller vitgarvat kalvskinn, man tillsatte också lite alun i vattnet.⁴⁶ Slagning skedde när arken var nästan torra. Tryckarken ordnades i lägg och slogs med en flera kilo tung hammare mot ett stenstäd i olika riktningar över lägget. Bild A 4. Slagning utfördes alltid först på vidertrycket och därefter på sköntrycket.⁴⁷

⁴⁶ Thon 1856, s. 29–31.

⁴⁷ Thon 1856, s. 31–34.

När läggen slagits falsades och kollationerades trycket. Vid falsning vek bokbindaren tryckarkan till rätt format, folio, kvarto, oktav, duodes, sedes och så vidare. Kollationeringen, det vill säga kontroll av att alla tryckark låg i rätt ordning skedde därefter. De kollationerade tryckarkan ordnades sedan i slaglägg bok för bok och slogs sedan ytterligare än gång, enligt Thon.⁴⁸ Planering av det porösa tryckpapperet och den därpå följande slagningen av de vikta och kollationerade arken gjorde papperet hållbart och mindre poröst, inlagan arbetades till ett fast bokblock i önskad form. Den här behandlingen av tryckarkan var en förutsättning för att det handformade papperet skulle kunna bindas i ett byggt band av papper eller skinn. Planering och slagning var tidsödande arbetsmoment och det är omvittnat att bokbindarna gärna slarvade med det, särskilt med vid inbindning av böcker till allmogen.⁴⁹ Planering och slagning var två arbetsmoment som utfördes i följd. Det är svårt att avgöra om en bok enbart är planerad däremot kan man i många fall se om en pappersbunden bok har blivit slagen. Många pappersbundna böcker är inte slagna, hur det förhåller sig med planeringen är svårare att svara på. Det är troligt att praktiken har skiftat beroende på vem som sålde boken, var och till vem.

Eftersom omslagsband hade en enkel struktur och bindning kunde den göras utan planering och slagning. Thon skriver angående slagning av böcker: »Oskrifna och sådan böcker som skola häftas, slår man vanligen icke, möjligen i ryggen där tråden kommer att ligga.»⁵⁰ De enda pappersband som krävde limdränkning var de som bands till skrivhäften. Skrivpapper var limmat och som regel av bättre kvalitet än vanligt tryckpapper.

Planeringen hade emellertid ett kommersiellt värde, i *Stockholms Posten* kan man läsa en annons av bokhandlarna Utter och Arborén: »Fergusons Försök till historien om borgerligt samhälle... för 1 R:dr häftad och planerad, och 1 1/2 R:dr exemplaret på postpapper.»⁵¹ Ett annat exempel från samma tidning 1802 är »Konsten att tillverka pottaska, grundad på nyaste Rön... I exemplar säljes den för 44 sk., samt häftad och planerad till en R., hos Myntwärdien Hjelm på Kongl. Myntet... Alla häftade och planerade.»⁵²

Det är troligt att praktikerna för planering och slagning av omslagsband i distribution och handel varierade. Många av de allra enklaste omslagsbanden i handeln var inte slagna. Det finns samtidigt många exempel på planerade och slagna privat- handels- och förlagsband av omslagstyp. En del av de här banden var också bearbetade på andra sätt. De hade en rundad rygg, skuren kant och

48 Thon 1856, s. 31–37.

49 Flintberg 1786, faks. 1930, s. XI–XII.

50 Thon 1856, s. 36.

51 *Stockholms Posten* nr 64, 16/3. Stockholm 1792.

52 *Stockholms Posten* nr 47, 26/2. Stockholm 1802.

styva omslag.⁵³ Men också enkla och fodrade pappersomslagna tryck planerades och slogs. Exempel på sådan bearbetning finns på dissertationer och tillfällestryck omslagna med dyrare överdragspapper och till och med guldsnitt.⁵⁴

Det växlande bruket av planering och slagning av pappersband hos förlag och bokhandel visar på bandformens flexibilitet som produkt. Bearbetningen och kvaliteten avspeglas i prissättning och marknadsföring av arbetsmomenten. Att många handels- och förlagsband i den här enkla bandformen också planerades och slogs visar att den pappersbundna boken i sig hade kvalitativa egenskaper som hade ett kommersiellt värde för förlag och bokhandel och för den enskilde användaren.

Sidhäftade omslagsband

Vid sidhäftning arbetade bokbindaren direkt på boken utan att använda sig av häftlåda, häfttråden drogs genom hela bokblocket från utsidan genom hål som var förslagna med syl på några ställen längs med innermarginalen. Häfttråden löpte på utsidan i ryggekanten av bokblocket och tvärs genom inlagans alla lägg.⁵⁵ Jfr bild A 3, 6–10.

Sidhäftning var den traditionella häftmetoden i österländsk bokbindning. I Japan häftar man överdrag och inlaga samtidigt. Häfttråden ligger utanpå omslaget och utgör ett dekorativt element på bandet.⁵⁶ Västerländsk sidhäftning är inte lika elaborerad som den japanska och som regel är sidhäftningen utförd innan bandets överdrag fästs vid bandets rygg.

Sidhäftning var en mycket snabb och effektiv häftmetod som kan ge intryck av att vara summarisk. Mångfalden i häftningens utformning förklaras bäst av olika praxis och traditioner hos den enskilde bokbindaren i dennes arbete.⁵⁷

I bild A 6 till 10 illustreras sidhäftning och olika exempel på öglor i kombination med langettstyg, sadelstyg och kaststyg vilka dokumenterats i Kungl. Lantbruksakademiens broschyrsamling 1996.

53 Exempel: Styvt omslagsband med rosamålat överdragspapper, planerad och slagen, rundad rygg, guldsnitt. Inlaga: M. E. Wallner, *Kolare Konsten uti Sverige*. Stockholm, P. J. Nyström, 1746. Exemplar Rehnström 2000, nr 233, avbildad; Exempel: Styvt omslagsband med gråpapper, planerad och slagen, växelhäftad helt ut på tre bind, lös rygg, skuret övre snitt, rundad och falsad. Inlaga: F. G. Dietrich, *Winterhandbok för trädgårdsmästare och blomster-älskare*. Stockholm, J. P. Lindh, 1808. Jfr bild A 20, exemplar HS 2009.

54 Exempel: Omslag av brokadpapper, förgyllt snitt. Inlaga: P. Ekerman, *De rosa aurea papæe*. Uppsala 1762. Exemplar BD 2008.

55 De stygn och sömmar som är kännetecknande för och kan hänföras till sidhäftning beskrivs i *Kneep en binding* i ett avsnitt benämnt »34 Andere verbindingen» s. 48.

56 Ikegami, Kōjirō, *Japanese bookbinding: instructions from a master craftsman*. New York 1986.

57 Ett större undersökningsmaterial skulle möjligen kunna ge ett svar på om det fanns en dominerande metod att sidhäfta på.

Antalet häfthål anpassades som regel till bokens format och omfång. Häfthål placerades också enligt samma principer som gäller för häftning på bind, nämligen med en förskjutning mot inlagans övre kant.⁵⁸ Antalet häfthål och stygn varierade från två till fem, tre eller fyra häfthål var vanligast.

Sidhäftningens grundprincip är användning av hel- och halvöglor som på olika sätt löper runt och genom bokblocket längs med ryggkanten.⁵⁹ Öglorna drogs runt häfthålen individuellt eller förbands genom olika längdstygn utmed ryggen. Exempel på användning av enbart öglor ges i figur A 6.; en enkel helögla sammanhåller hela dokumentet i bild A 6:1 och i bild A 6:2–3 visas en vanlig form av sidhäftning bestående av dubbla ryggöglor, denna sorts ryggöglor användes med två till fem häfthål, men fler häfthål förekommer också.

Öglorna bands också samman med olika slags längdstygn. I bild A 7 till 9 avbildas exempel på ytterstygn, sadelstygn och kaststygn i tre och fyra häfthål i kombination med ryggöglor.⁶⁰ Tråden kunde också häftas mer löst kring bokblockets rygg och bildade då langettstygn vilket illustreras i bild A 10.

Sidhäftning praktiserades tidigt på tryck med få ark exempelvis dissertationer, bröllops- och gravskrifter och andra tillfällestryck. Priser för inbindning av dissertationer fastställdes av universiteten i särskilda taxor, i Uppsala 1723 och i Lund 1774.⁶¹ Arbetet var förbehållet akademibokbindarna och taxornas utformning visar hur man organiserade arbetet och tog betalt för den här typen av bokbinderiarbete. Taxan i Lund omfattar två delar, den ena uppger kostnaden för »falsning, klistring och häftning» av disputationer per hundra exemplar beroende av om trycket omfattade ett, två, tre, eller fyra ark. För fler ark, skärning av titelblad och arbete därutöver gjordes pristillägg beroende av tryckets utformning. På samma sätt tog bokbindaren J. W. Statlander i Stockholm betalt när han häftade *Svensk Zoologi* på uppdrag av Kungl. Vetenskapsakademien; 4 riksdaler per hundra häftade exemplar.⁶² Sidhäftning debiterades alltså per hundrade och i relation till tryckets omfång. I lundataxan var kostnaden för att sidhäfta hundra tryck omfattande 1 ark 10 skilling, 2 ark 14 skilling, tre ark 18 skilling, fyra ark 21 skilling och så vidare. Kostnaden per tryck var alltså 4,8 runstycken för ett ark och 6,7 runstycken för två ark, 8,6 runstycken för tre ark.

58 Skälet till att man förskjuter häfthål och bind mot bandets övre kant är visuellt och estetiskt. Om fälten mellan binden och i relation till huvud och fot på bandryggen är lika stora ser det se ut som om bandet stod upp och ned eller är på väg att falla ut ur hyllan.

59 *Kneep en binding*: 34.2–3.

60 *Kneep en binding*: 34.9–10.

61 Bring 1964, s. 57–58; *Taxa för Kongl. Academiens bokbindare i Lund hvarefter Disputationers inbindning kommer at betalas*. LUB Serie C. Biblioteksräkningar 1774. Löst blad i räkenskaperna.

62 Kungl. Vetenskaps Akademiens räkenskaper, verif. 216, 1826; verif. 200, 1827; verif. 241, 1828.

Den andra delen av taxan avsåg skärning, snittförgyllning, interfoliering och omslagning med mer eller mindre dyra överdragspapper – för det här arbetet bestämdes priserna istället per band.

Sidhäftning lämpade sig väl för tryck som omfattade några få ark. Dissertationer spreds inte heller alltid med omslag utan enbart sidhäftade. Se bild A 3. Taxan visar också att kostnaden för omslagning, skärning och förgyllning var relativt sett större än kostnaden för själva häftningen, 9 runstycken.

Som regel sidhäftades inte böcker större än oktav och kvarto. Inlagan fick inte heller vara för tjock, böcker tjockare än 10–15 m.m. sidhäftades som regel inte även om undantagsexempel naturligtvis finns.⁶³ I jämförelse med andra häftmetoder var sidhäftning en snabb och effektiv metod att sammanhålla en bunt tryckta vikta ark. Häftningen var mycket hållbar samtidigt som den lätt kunde avlägsnas om man ville binda om boken. En sidhäftad bok är däremot inte lika funktionell om man vill läsa den. Häfttråden som ju löper tvärs genom bokblocket gör boken svår att öppna, man måste hålla upp den och den faller ihop om man släpper greppet om boken. För tryck med några få blad är det här ett mindre problem eftersom sidorna lättare kan vikas i innermarginalen, en bok med många lägg är däremot mera svårvikt om den är sidhäftad.

Som en illustration kan häftningen av almanackor anföras, de skulle enligt förordning säljas häftade och skurna. Almanackan omfattade som regel ett till två sedesark och trycktes med små marginaler, den såldes häftad genom arkvecket. Almanackans enkla bindning skulle tåla slitage under ett helt år, de små marginalerna och arkens många sidor tillät inte sidhäftning utan textförlust och hade den sidhäftats skulle den snart gått sönder.

Sidhäftning var en effektiv och enkel teknik att sammanhålla en bunt vikta ark. Kostnaden var låg och den var reversibel. Sidhäftning användes på många böcker i distribution, vanligaste på böcker som såldes i exemplarform. Sidhäftning användes också till tryck som på grund av sitt lilla omfång eller innehåll sällan kom ifråga för annan slags bindning; skillingtryck, pamfletter, dissertationer, hyllningsdikter, kataloger och tidskrifter.

Under 1840-talet ersattes sidhäftningen alltmer av en annan häftmetod, häftning genom arkvecket utan bind. Den här förändringen är knuten till det maskingjorda papperet och böckernas växande omfång.

63 Exempel: P. O. v. Asp, *Försök att utreda och på ett ställe sammanföra de första och allmänna i stats-hushållnings-ämnena*. Stockholm, J. A. Carlbom, 1801. Häfte 1 omf. 22 ark och häfte 2 omf. 21 ark. Exemplar KLA 1996; I England reglerades och begränsades genom förordningar och skattelagstiftning antalet ark som kunde sidhäftas (»stytchinge») i olika format. Se Foxon 1975, s. 111 f.

Omslagsband häftade på bind

Enligt Greve fanns det två slags häftning, den ena gjordes på fri hand och den andra i häftlåda på bind.⁶⁴ Tekniken att häfta mot bind introducerades under karolingisk tid. Under medeltiden började man använda häftlådor, den äldsta kända avbildningen av en häftlåda finns i ett manuskript från 1200-talet tillhörigt Michelsbergklostret i Bamberg.⁶⁵ Bild A 2.

Under 1700- och 1800-talen rationaliserades häftningen av alla böcker inom bokbinderihantverket. Växelhäftning blev vanligare och binden färre. Utmärkande för häftning av enklare bandtyper var också att den gjordes utan föregående utsågning av binden, nålen stacks på fri hand genom arkvecket direkt vid sidan av bindet. Sådana bind kallas munkbind och påträffas ofta på band av både papper och skinn. Jfr bild A 11:1. Omslagsband häftades generellt på färre bind än andra bandformer. Växelhäftning på två och tre bind var vanligt.

Häftning helt ut

Under 1700-talets första hälft var häftningen av omslagsband relativt arbetad, man häftade helt ut, det vill säga lägg för lägg från fästbind till fästbind.⁶⁶ Jfr bild A 11. Antalet bind var som regel två eller tre. Till bind använde man snöre av hampa, lin eller remsor av pergament. Häftråden löpte också runt bindet, på samma sätt som man häftade andra band vid den här tiden, till exempel franska band, sådana bind kallades >äkta bind>.⁶⁷ Jfr bild A 11:2a–b. Häftning helt ut gav ett hållbart bokblock och med utanpåliggande bind ökar bandets styrka ännu mer. Under denna tid häftade man också på pergamentremsor som trädde genom pappersomslaget.⁶⁸

Växelhäftning

Ett alternativ till häftning helt ut var växelhäftning på två eller fler bind.⁶⁹ Häftråden löpte då växelvis genom två hela lägg på en trådlängd och den börjades

64 Greve 1822, s. 159.

65 Szirmai 1999, s. 140–141 och 171 not 1.

66 Exempel: Fodrat kammarmorerat omslag, häftad helt ut på två pergamentremsor, blå sprängda snitt, rundad rygg. Inlaga, samlingsband: (Alströmer, J.), *Fåraberdens hemliga konst*. Skara, H. A. Möller, (1733) och (J. A. Alströmer), *Den swänska wårdande fåra-herdens trogne wäg-visare*. Stockholm, B. G. Schneider, 1727. Exemplar Rehnström 2000, nr. 1.

67 Enligt *Kneep en binding*: Slag; kort stygn där häftråden förs runt eller över ett bind. Rundslag enligt *Kneep en binding*: 32.9.

68 Exempel: Fodrat kammarmorerat omslag, häftad helt ut på genomträdde utanpåliggande pergamentbind, oskuren, tryckt titeletikett. Inlaga: (A. C. von Marenholtz,?), *Macht-konst, eller outöfelig guld-grufwa...* Stockholm, J. H. Werner, 1723. Namnteckn.: G. Sack. Exemplar Rehnström 2000, nr. 145, avbildad.

69 Exempel: Styvt omslagsband med kammarmorerat överdragspapper, oskuren, växelhäftad på två bind av pergamentremsor. Inlaga: J. Fischerström., *Utkast til beskrifning af Mälaren*. Stockholm, J. C. Holmberg, 1785. Exemplar BD 2008.

och slutades i fästbind vid bokryggens övre och nedre kant.⁷⁰ Jfr bild A 12. Under hela 1700- och en bit in på 1800-talet var detta häftmönster standard på många halvskinband. Växelhäftning på några få bind gick relativt snabbt och enkelt i jämförelse med häftning helt ut på fem utanpåliggande bind på ett bokblock i samma storlek. På många förlags- och handelsband var denna häftmetod vanlig. Man använde den på distributionsinbindningar när de inte kunde sidhäftas i kombination med ett enkelt pappersomslag.

Om man växelhäftade på tre bind fick man ett hållbart bokblock. Växelhäftade man på två bind fungerade häftningen också bra om man rundade och falsade inlagans rygg. Växelhäftningen var rationell och fyllde därför utmärkt sin funktion på omslagsband. Exempel på omslagsband som tidigare varit sidhäftade och sedan häftats på detta sätt är inte ovanliga, ofta har dessa band både skurna och dekorerade snitt, rundade och falsade ryggar och omslag.⁷¹ När växelhäftningen kombinerades med annan bearbetning av omslagsbanden visar detta att böckerna varit tänkta i denna bindning, de har sålts eller beställts av någon och var handels- eller privatband.

Överslagshäftning mot två bind eller så kallad »broschyhäftning»

I Thons manual beskrivs en särskild metod att häfta pappersband som visar på den rationalisering av häftningen som ägde rum mot slutet av 1700-talet och början av 1800-talet. En principskiss av metoden ges i bild A 13:1.

Man häftade i lådan mot två uppspända bindgarn eller pergamentremсор. De kollationerade arken ordnades i hög och häftningen börjades med det sista lägget till första volymen genom att tråden stacks på yttre sidan av bindet genom falsvecket på det halvt uppslagna arket. Häfttråden stacks sedan på fri hand omväxlande på in- och utsidan om binden vid varje nytt lägg till sista lägget, det vill säga titelarket, var häftat. Vid varje ny volym börjades sedan häftningen i motsatt ände till den föregående, häfttråden löpte mellan varje volym på utsidan av böckerna och markerade därmed varje band. Den utanpåliggande häfttråden mellan varje band gjorde att bokbindaren lätt kunde skilja volymerna åt när häftningen var avslutad. Efter häftningen drog man bort bindgarnen och

⁷⁰ *Kneep en binding*: 33.9; Exempel 1: Styvt omslagsband med gulonat sprängt överdragspapper, växelhäftad på två bind, första och sista arket häftat helt ut, oskuren. Inlaga: Fenelon, F., de Salignac de la Mothe, *Grundläggning til en beskrifning öfwer borgerlige samhällens och regeringars nödwändighet...* Norrköping, J. Edman, 1765. Exemplar Rehnström 2000, nr. 70, avbildad; Exempel 2: Styvt omslagsband med gråpapper, växelhäftad helt ut på tre bind, lös rygg, skuret övre snitt, rundad och falsad rygg. Inlaga: F. G. Dietrich, *Winterhandbok för trädgårdsmästare och blomster-älskare*. Stockholm, J. P. Lindh, 1808. Exemplar HS 2009.

⁷¹ Exempel: Styvt omslagsband i gråpapper, växelhäftad på tre bind, rödsprängda snitt, tidigare stickad med tryckt omslag. L. S. B. (Lunds katedralskolas bibliotek) tryckt i svart på främre omslaget. Inlaga: *Der Jugendfreund*. Lund, C. F. Berling, 1804. Exemplar BD 2007.

häftråden var det enda som höll samman boken. Häftrådens funktion, enligt Thon, var endast att fästa samtliga blad i lägget tillsammans, medan klistret sammanhöll läggen till en volym.⁷²

När man häftade på detta sätt fanns inga fästbind i ryggens övre och nedre kant, häftråden löpte endast fram och tillbaka mellan de två binden. Metoden kan beskrivas som överslagshäftning mot två bind. I äldre tyska manualer kallades tekniken »holländern» och »broschyrhäftning» och den användes till pappersomslag både för band med och utan bind. Enligt svensk källa kännetecknas holländerhäftning av att den görs utan bind. Troligen har man använt båda arbetssätten.⁷³ Enligt Greve har häftmetoden tyskt ursprung och kunde praktiseras antingen på fri hand som i England och Frankrike, eller som i Tyskland där de två binden avlägsnas när häftningen var färdig. Värld att notera i detta sammanhang är Greves åsikt rörande de »berömda» frans- och engelsmännen, vilka enligt hans mening utför häftningens viktiga arbete med »obeskrivligt lätt sinne».⁷⁴ För tydlighetens skull skall påpekas att om man vid denna slags häftning drar bort bindgarnen när häftningen är färdig bevaras en häftstruktur utan bind – den kallas här överstygnssömn. Jfr bild A 14:1, se vidare nedan.

I Sverige utfördes häftning på två bind i princip efter Thons och Greves tyska mönster men med några skillnader. Här var det brukligt att låta bindgarnen sitta kvar efter avslutad häftning, sista och första lägg häftas också helt ut från fästbind till fästbind.⁷⁵ Detta sätt att häfta blir vanligt i början av 1800-talet och var allmänt i bruk framåt 1820- och 1830-talet. Jfr bild A 13:2a–b.

I praktiken tillämpades inte alltid en teknik exakt så som de beskrivs i olika manualer. Det finns kombinationer av olika häfttekniker. Ett exempel är Lindhs gråpappersomslagna band med tryckta titeletiketter. I dessa band växelhäftade man de första och sista läggen medan mittläggen häftade med överlagsstygn, vilket resulterade i en oregelbunden häftstruktur.⁷⁶ Jfr bild A 13:2b.

72 Thon 1865, s. 41 f.

73 Enligt Thon utfördes häftning med bindgarn enligt ovan givna beskrivning. I Persson 1950–51 anges att *holländerhäftning* är den enklaste typen av häftning, utmärkt av att endast tråden, ej bind eller gasväv sammanhåller arken. Om denna häftning sker i maskin består den enbart av lösa trådar som är instuckna i varje ark men som inte hänger samman. *Broschyrhäftning* avser enligt Persson 1950–51 maskinhäftning enbart med tråd det vill säga utan gas eller väv. I *Kneep en binding* antecknas »holländern» under 33.17 som »broscheertechnik» det vill säga som överstygnssöm.

74 Greve 1822, s. 158 »unbeschreiblichen Leichtsinne» och s. 164, rörande holländerhäftningens ursprung.

75 Exempel: Styva tryckta orange omslag, häftade med överlagstygn mot två bind, första och sista lägg häftade helt ut, oskurna. Inlaga: Georges Louis Leclerc de Buffon, *Natural-historia af Buffon. I sammandrag för ungdom. Med hundratrettiofyra figurer*. 1–4. Örebro, N.M. Lindh, 1806–1807. Exemplar BD 2008.

76 Häftningens struktur kan beskrivas på grundval av hur häftråden löper utanpå respektive inuti bandet, »foldpattern» – falsmönstret – visar hur tråden löper i arkvecken i en

Häfttekniken kan betraktas som en övergång från en etablerad och relativt hållbar häftteknik på två bind till en mer rationaliserad häftning.

Häftning utan bind

Thons bortdragna bindgarn leder oss över till det som Greve kallar häftning på fri hand, det vill säga häftning utan bind som utförs genom falsvecket. Tidiga exempel på häfttekniken påträffas i pappersomslagna band bestående av bara ett eller två lägg. I dessa löper häfttråden mellan häfthålen växelvis från in- och utsidan med olika slags längdstygn beroende av antalet lägg och häfthål. Jfr bild A 15.

Pappersomslag med ett lägg häftades med ett eller två ytterstygn som avslutades i falsvecket.⁷⁷ Jfr bild A 15:1–2. Pappersomslag med två lägg häftades med två eller fyra överstygn som också avslutades i falsvecket.⁷⁸ Jfr bild A 15:3–4. Almanackor är exempel på tryck som häftades på det här sättet, de bestod av två falsade sedesark som häftades med längdstygn. Häftningen ingick också i almanackans pris, det fastställdes redan 1749 av Vetenskapsakademien till sex öre kopparmynt »häftad och skuren».⁷⁹ Både ett- och tvåläggsband kan häftas med och utan försätts- och överdragspapper.

Decennierna efter 1800 var häftning av flerläggsband utan bind vanlig på förlagens pappersomslagna band. Häftning kunde göras på två sätt, med kedjestygn till en kedjestygnssöm eller med överstygn till en överstygnssöm, i båda fallen löpte tråden endast mellan två häfthål.⁸⁰ Jfr bild A 14. Kedjestygnssömen användes dock sällan. Jfr bild A 14:2. Överstygnssöm var den enklaste av

inbindning, »spinepattern» – ryggmönstret visar hur häfttråden löper på bokblockets rygg. Spitzmueller 1982/83.

⁷⁷ *Kneep en binding*: 33.5 och 33.14. Häftning med två ytterstygn i ett lägg kallas i *Kneep en binding* 33.14 cahier technique på tre eller fyra häfthål; Exempel 1: Gult omslag, ett lägg häftat med ett ytterstygn, skuren. Inlaga: C. W. Barton, *Doktor C. W. Bartons nyaste uppfinning afsäkra medel... för wäglöss och mal*. Jönköping, J. P. Lundström, 1815. Exemplar BD 2005; Exempel 2: Marmorerat omslag, ett lägg häftat med två ytterstygn, skuren. Inlaga: L. Wennlund, *Waldas fabler med kopparstick*. Stockholm, C. F. Marquard, 1805. Exemplar BD 2005.

⁷⁸ *Kneep en binding*: 32.6. Häftning med överstygn kallas i *Kneep en binding* brocheertechniek 33.17; Exempel 1: Tryckt omslag, två lägg häftade med två överstygn, oskuren. Inlaga: D. G. Björn, *Det besynnerliga spectactet*. Stockholm, A. J. Nordström, (1790). Exemplar Rehnström, 1999, nr 139; Exempel 2: Fodrat brokadpappersomslag, två lägg häftade med tre överstygn, skuren. Inlaga: *Almanach för åhret... 1743. Til Upsala horizont*. Stockholm, Merckell, 1742. Exemplar MRA 1999.

⁷⁹ Schück 1923, del 2, s. 73.

⁸⁰ Kedjestygn: *Kneep en binding*: 32.7 och 33.2; Exempel: Gråpappersomslag, oskuren, häftad med kedjestygnssöm. Inlaga: S. G. Hermelin, *Försök till en mineral historia öfver Lappmarken och Vesterbotten*. Stockholm, C. Delén, 1804. Exemplar KLA 1996; *Kneep en binding*: Överstygn: 32.6 och 33.17. Exempel: Gråpappersomslag, oskuren, häftad med överstygnssöm. Inlaga: C. G. Bure, *Afhandling om hästars ans, föda och allmänna sjukdomar*. Strängnäs, A. J. Segerstedt, 1801. Exemplar KLA 1996.

de två teknikerna och den utfördes ibland enligt Thons modell med stöd av bindgarn som togs bort. Jfr bild A 14:1. Troligen praktiseras båda metoderna, men successivt användes bind allt mer sällan. Från 1840-talets ingång dominerade överstygnsteknik och avståndet mellan häfthålen krympte, bindgarn användes inte heller.⁸¹ Häfttråden var tunn och löpte växelvis mellan arken med bara några centimeters mellanrum. Denna häftning hade dålig hållbarhet. Den användes för förlagens böcker av alla storlekar och format. Sannolikt var häftmetoden en anpassning till det tunnare maskingjorda långvirapapperet som kom i bruk under 1840-talet.

Limbundna omslagsband

Limbindning var inte så vanligt, exempel hittar man på tryck som består av några blad, exempelvis dissertationer och pamfletter. De sammanfogades med klister och en smal klisterremsa i ryggkanten och vid omslaget.⁸²

En annan metod för limbindning av omslagsband som också var föregångare till den moderna limbindningstekniken var att kombinera limbindning med sidhäftning. Tunna skåror skars diagonalt över bokryggen innan den häftades. Bokryggen ansmordes efter häftning och klistret trängde ner i skårorna och sammanhöll bokblocket. Från 1840-talet tillämpades limbindning i större skala på omslagsband.⁸³ Regelbundna större skåror sågades ut med jämna mellanrum i bokryggen och bindgarn placerades i de utsågade skårorna som förstärkning, ryggen ansmordes och överdragspapperet slogs om.⁸⁴ Metoden kommenteras i *Uppfinningarnas bok*: »då häftningen endast kan betraktas som en föregångare till bindningen, borde alla sådana förfaringssätt undvikas, hvarigenom ryggen för den följande bearbetningen förderivas, t ex- anbringande av skåror för ifyllande af lim eller dragning av tråd tvärs igenom ryggen.»⁸⁵

81 Av 44 undersökta häften ur KLA:s broschyrsamling tryckta åren 1840–50 var 40 st. häftade på detta sätt, det vill säga 90 procent, en var häftad mot bind, tre stycken var enbart limmade i ryggen.

82 Exempel: Violet klistermarmorert omslag, klistrad i falsvecket, skuren. Inlaga: C. Starck, *Dissertatio de facultate animæ humanæ representativa*. Lund, Berling, 1810, (4) + 8 s. Exemplar HS 2005.

83 Exempel: Gråpappersomslag, rygg med sågade skåror och klistrad, oskuren. Inlaga: J. F. Hyckert, *Sveriges folkmängd, styrka och tillgångar*. Stockholm, F. Cederborgh & Comp., 1815. Exemplar KLA 1996. Fyra exempel på denna teknik från 1840-talet noterade i KLA:s samling.

84 Exempel: Styvt omslag med blått stenmarmorert papper, tryckt titeetikett, rygg med sju djupsågade skåror varav fem med löst ilagda bindgarn, oskuren. Inlaga: C. L. Schönherr, *Synonymia insectorum*. Uppsala, Em. Bruzelius, 1817. Exemplar BD 2005.

85 O. W. Ålund (red.), *Uppfinningarnas bok*. Stockholm 1875, del 5, s. 515.

Rationaliserad häftning

Den successivt förenklade häftningen under 1700-talets andra och 1800-talets första hälft gällde kanske främst bokhandelns och förlagens omslagsband. En tydligare bild av denna utveckling ger en redovisning i tabell av häftningen av 133 omslagsband med svenskt impressum tillhöriga Kungl. Lantbruksakademiens broschyrsamling. Dessa band dokumenterades av mig i samband med en ombindning av materialet som jag utförde under 1990-talet. Materialet bestod till övervägande delen av oskurna (80 procent) tryck med enkla gråpappersomslag eller tryckta omslag. Få av banden har skurna eller på annat sätt bearbetade inlagor.⁸⁶ Jfr tabell 1.

Sidhäftning var den vanligaste häfttekniken fram till 1840-talet. Häfttekniken praktiserades fram till 1840-talets början och ersätts därefter av olika sätt att häfta utan bind. Exempel på häftning enligt Thons och Greves metod, slagstyggn mot två bind, ges från 1800-talets början och framåt, sådana band utgjorde bara en liten del av alla band men visar på den rationalisering av häftningen som ägde rum. Häftning på bind praktiserades fram till 1840-talet.

Under 1840-talet var så gott som samtliga tryck häftade med överstygnssöm, denna grupp var också relativt större i jämförelse med det övriga materialet. Under den här tiden introducerades också limbindning. Att de nya häftmetoderna började användas vid 1840-talets ingång förklaras av övergången till maskingjort papper. Detta papper var både tunt och relativt skört i jämförelse med det arkformade lumpapperet. De äldre häftteknikerna på bind fungerade dåligt tillsammans med det maskintillverkade papperet.

TABELL 1. *Häftning av omslagsband.*

Omslagsband ur Kungl. Lantbruksakademiens broschyrsamling.

HÄFTNING: TRYCKÅR	<i>lim- bindning</i>	<i>sidhäft- ning</i>	<i>häftning utan bind</i>	<i>slagstyggn mot två bind</i>	<i>växelhäft. helt ut</i>	SUMMA
1790–1799		4			4	8
1800–1809		8	4	3	6	22
1810–1819	1	14		2	6	23
1820–1829		13	1	3	10	27
1830–1839		9	3	5	2	19
1840–1849	5		29	1		35
SUMMA	6	48	37	14	28	133

⁸⁶ En reservation mot urvalet bör rimligen göras då materialet till övervägande delen bestod av lantbrukslitteratur och vetenskaplig litteratur. Det är fullt möjligt att resultatet blivit ett annat om man valt att undersöka exempelvis svensk skönlitteratur eller teologi från samma period.

Häftteknikernas användning – sammanfattning

För häftning av pappersomslagna band har man använt sig av sidhäftning och häftning med och utan bind. Det förekommer stor variation och användning av olika stygn och sömmar. Typiska häfttekniker som använts för omslagsband kan ändå bestämmas och till en del förklaras och relateras till olika användningsområden och funktioner som bandtypen haft.

Generellt gäller att under 1700-talets första del var binden fler, inlagans rygg rundad, häftningen gjordes också oftare helt ut, från fästbind till fästbind. Successivt förenklades arbetet, man använde färre bind och halvslag, växelhäftning var en standardmetod. Sidhäftade band förekom under hela perioden på tunna tryck som dissertationer och tillfällstryck liksom på många förlags- och handelsband. Till viss del kan också bandens funktion avläsas i häftningen – privatband hade oftare en mer kvalificerad häftning än andra band, de var med större sannolikhet häftade helt ut alternativt växelhäftade på bind. Detta gällde även förlags- och handelsband med styva omslag. Denna iakttagelse bekräftas av en kort kommentar i *Uppfinningarnas bok* från 1875: »Så kallade styfva broschyrer eller kartonnerade verk behandlas som böcker och häftas ordentligt.»⁸⁷ Analysen av KLA:s broschyrsamling visar också att förlags- och handelsband med enkla pappersomslag under 1800-talet återger en utveckling från växelhäftning på två bind till en enkel häftning utan bind och limbindning. För Lindhs förlagspappersband användes en kombination av växelhäftning och häftning med slagstygn på två bind. Detta häftsätt var mycket ekonomiskt samtidigt som den sammanhöll bokblocket ganska väl, bandformen tålde användning och slitage bra i relation till bindningens enkla form.

4. OMSLAGET – OMSLAGSBANDENS ÖVERDRAG

I det följande behandlas den andra delen av omslagsbandets framställning, själva omslagningen. Här redogörs för olika mjuka och styva omslag, deras konstruktion och sammansättning. Här diskuteras också de delar av inbindningen som utfördes i anslutning till omslagningen, det vill säga rundning av inlagans rygg, skärning och dekorerings av bandens snitt.

Omslaget

I engelskspråklig litteratur kallas omslag för >wrapper> och omslagsband för >limp binding>, i *Kneep en binding* kallas de >kopert band>.⁸⁸

87 Ålund 1875, del 5, s. 516.

88 Cloonan 1991, s. 6–7; Szirmai 1999, s. 285; *Kneep en binding* 52.1.

I avhandlingens föreslagna terminologi beskrivs omslaget istället som ett mjukt eller styvt överdrag och bandet namnges efter den teknik varmed överdraget fästs vid inlagan, omslagning ger omslagsband. Med omslag åsyftas hela överdraget på omslagsbandet. Det kan vara sammansatt av flera material och i flera skikt och vara ofärdigt eller färdigställt. Överdragsmaterial är det material som klär en inbindning, som regel papper, pergament, skinn eller klot. Omslagsbandens överdragsmaterial är det yttersta och synliga pappret på omslaget, exempelvis gråpapper eller marmorerade papper. Överdragspapper och omslag är identiska i de fall omslaget bara utgörs av ett papper. Jfr bild A 17:1–3.

Kännetecknande för omslagsbanden var den förenklade metod att anbringa bokblockets överdrag vilket kallas helomslagning och ryggomslagning. Omslaget klistrades direkt på eller runt inlagans rygg och eventuellt försättspapper utan att vikas runt ett annat pärmmaterial tillskuret efter bokblockets form. Denna ansättningsteknik skiljer omslagsband från byggda och inhängda band och kallas omslagning.

Vid analys av pappersband har banden klassificerats i ett antal modeller. De mjuka omslagsbanden är ryggomslag, pappersomslag, häftat pappersomslag fodrat pappersomslag. Jfr bild A17:1–4. Tre styva modeller av omslagsband har identifierats. De är till viss del svåra att skilja åt för en lekman eftersom materialet är hopklistrade. Modellerna har namn efter överdragsmaterialet (papper), bandtekniken (omslagning) och omslagets kvalitativa egenskaper, vilket beskrivs som mjukt eller styvt beroende av omslagets och pärmmaterialets massa (g/m^2) och limning. Pappersomslag eller bara omslag är också den beteckning som bandtypen av tradition haft i bokhistorisk, bibliografisk och antikvarisk litteratur. Den förkortade beteckningen omslag används här alltså med den underförstådda innebörden av en inbindning och en bandtyp.

Mjuka omslagsband: pappersomslag

De enklaste omslagsbanden försågs endast med ett överdragspapper, det klistrades på bokblockets rygg och en liten del av första och sista bladet av inlagan så att det täckte häfttråden. Jfr bild A 17:3. Sidhäftade band har av tekniska skäl inte annat än ett överdragspapper. I sin mest reducerade form var överdragspappret en remsa som klistrats längs med ryggen och en bit in på första och sista bladet. I lundataxan för inbindning av dissertationer kallades detta »ryggning» och kostade fyra skilling för 25 band, inklusive skärning.⁸⁹ Dissertationer är ett typiskt exempel på »ryggat» tryck och de bands på detta

⁸⁹ *Taxa för Kongl. Academiens bokbindare i Lund hvarefter Disputationers inbindning kommer at betalas.* LUB Serie C. Biblioteksräkningar 1774. Löst blad i räkenskaperna.

sätt från 1600-talet till 1800-talets mitt. Banden kallas ryggomslag. Jfr bild A 5 och 17:1.

Taxan visar också att kostnaden för omslagning till stor del var relaterad till hur dyra överdragspapperen var och om snitten skulle förgyllas. Häftningen betalade, som tidigare nämnts, per hundrade medan omslagning, överdragspapper och snittförgyllning betalades per band till olika pris. Omslagning av dissertationer tryckta på postpapper med »güllpapper beskäring förgyllning» kostade en skilling nio runstycken per band – om kunden själv tillhandahöll



BILD A 5. Ryggomslag av rosarött brokadpapper, slät fast rygg, ofärgat snitt.

Inlaga: Hermansson, Johan, *Dissertatio historico-politica de exsilio M. Tullii Ciceronis*. Uppsala, Werner, 1725. Exemplar BD 2009.

överdragspapperet kunde samma arbete fås för nio runstycken. Ofta lät man därför binda några presentationsexemplar i dyrt »Güllpapper» och resten av upplagan i ett billigare överdragspapper.

Pappersomslag användes som överdrag till tryck för vitt skilda ändamål under hela 1700-talet och långt fram på 1800-talet, som privatband, handels- förlags- och emissionsband. Enkla gråpappersomslag, färgade, mönstrade papper och tryckta omslag var karaktäristiskt för förlagens och bokhandelns inbindningar. Tillfällestryck och småtryck hade också ofta enkla omslag av olika sorters dekorerade papper.

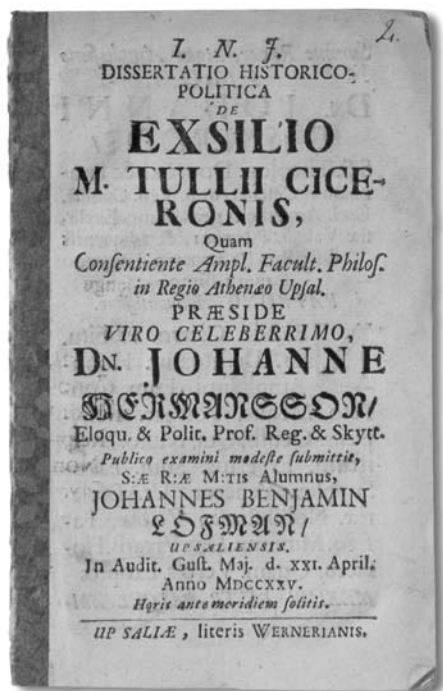
Thon lämnar i sin handledning en redogörelse för hur omslagning gick till.⁹⁰ Hans detaljerade beskrivning bjuder både en varning till den oerfarne hantverkaren och råd om hur arbetet utfördes på bästa sätt – större buntar än handlaget med gav skulle inte arbetas på en gång.

Efter häftningen drogs bindgarnen ur buntan av inbindningar och buntan placerades mellan två pressbräden, stöttes jämnt i kant och vinkel med brädet och placerades i handpressen. De utanpåliggande häfttrådarna mellan varje volym skars av och ryggarna ansmodes med klister eller lim som ingneds ordentligt med falsbenet. När böckerna var torra tog man dem ur pressen och lossade dem försiktigt en och en. Därefter veks de tilltänkta överdragspapperen vid det ställe som motsvarade ryggens bakre kant och lades med mellanrum motsvarande ryggens bredd en efter en på varandra och ansmodes. Det översta omslaget lades sedan på bordet, bokblocket placerades ovanpå med ryggen på det ansmoda stället, överdragspapperet slogs om och tillgneds med tumme och pekfinger mot inlagans rygg. Hela stöten arbetades på detta sätt och placerades sedan åter i press, ryggarna tillgneds avslutningsvis ännu en gång innan de var fullständigt torra.⁹¹ Thon nämner det inte men ofta skar bokbindarna diagonala skårar i bokryggen så att klistret bättre kunde tränga ner i bokryggens papper, en metod som också praktiseras i våra dagars limbundna böcker.

Mjuka omslagsband: häftat pappersomslag

Det finns flera modeller av omslagsband där häftning av inlaga och omslag utfördes i ett och samma moment.⁹² Exempel på band där man häftat inlaga och omslag i ett är få, bara ett exempel har dokumenterats, det är ett tvåläggsband med rött klistermarmorat omslagspapper och skurna snitt. Trycket är av det för sin tid mer lättsålda slaget, *Frågor för ungdomen som första gången skulle begå nattvard jämte ett bihang med lefnadsreglor* av E. Winding, tryckt hos Lundblad i Lund 1804. Bandet är häftat med längdstygn på tre häfthåll i form av en åtta vilket ger fyra överstygn på omslagets rygg. Det klistermarmorade omslaget falsades och placerades mellan två de läggen vid häftning. Jfr bild A 15:4 och 17:2.

Mjuka omslagsband: fodrat pappersomslag

Både pappersomslag och fodrade pappersomslag kan beskrivas som mjuka omslagsband. Fodrade pappersomslag förstärktes med ett försättspapper som veks runt inlagans första och sista lägg. Sådana omslag häftades på bind genom arkvecket. Jfr bild A 17:4. Till försättspapper användes vitt tryckpapper eller

⁹⁰ Thon 1856, s. 47 f.

⁹¹ Thon 1856, s. 47–48.

⁹² För exempel se Szirmai 1999, s. 291 och *Kneep en binding*: 52.7; medhäftat omslag.

makulatur. Makulaturen klistrades som regel så att trycket vändes mot insidan av pärmen och alltså inte syntes.⁹³ Exempel på de vanligaste montage av försättspapper illustreras i bild A 16, 18–19.



Bild A 18. Fodrat pappersomslag. Omslagets främre insida.

N. M. Lindhs typiska omslagsband av gråpapper. Gråpappersomslag, tryckt titeletikett, oskuren. Emissionsband.

Inlaga: Montalembert, Marie Joséphine de Comarien, *Elise Duménil. Af markisinnan Montalembert. Andra delen*. Örebro, N.M. Lindh, 1815 (1–5. 1814–17). Jfr bild A 20.

Exempel på sidhäftade fodrade omslag är ovanligt, försättspapperet fästes då på titelbladet och sista bladets inre kant vid falsen. Montaget är inte bra och har i förekommande fall troligen utförts av ekonomiska skäl och efter tidigare bindning. Bokbindaren eller ägaren kanske ville ha ett nytt omslag men inte velat häfta om bandet.⁹⁴

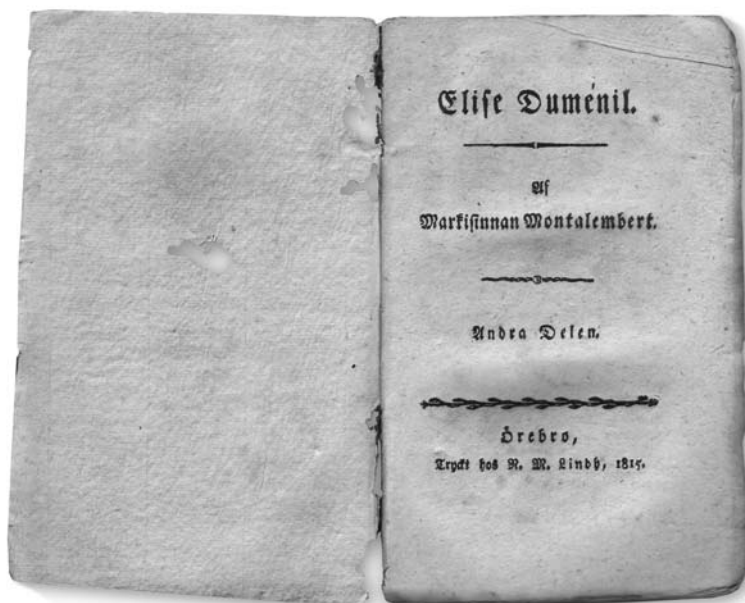
93 Exempel: Fodrat gråpappersomslag, växelhäftad på två bind, försätts av makulatur, oskuren. Inlaga: K. E. Ekenmark, *Handbok för unga fruntimmer*. Stockholm, O. Grahn, 1820. Exemplar KLA 1996.

94 Exempel: Fodrat guldbrokadpappersomslag, sidhäftad, försättspapper fäst på första och sista bladet, förgyllt snitt. Inlaga: A. Berch, & O. Törnsten, *Nätra sokns lin-säde i Ångermanland*. Uppsala, L. M. Höjer, 1753. Exemplar Rehnström 2000, nr 14, avbildad.

Thon lämnar flera uppgifter i sin handledning om fodring och omslagning av pappersband; det var viktigt att försättspapperet alltid anströks efter att omslaget fästs i ryggen enligt Thon:

Att åter anstryka hela omslaget på en gång och samtidigt fästa det vid ryggen och försättspapperet, får aldrig ske, dels emedan detta icke blir så jämnt, dels emedan omslaget då, när det torkar, sammandrager sig, hvarvid försättspapperet icke kan göra motstånd och de halfstyfva omslagen rulla sig utåt och icke kunna gifvas varaktigt rät form, hvarigenom hela boken blir bortskämd. Äfven där omslaget göres tredubbelt, bör alltid försättspapperet sist anstrykas.⁹⁵

Styva pappersomslag

Styva och mer robusta omslagsband hade ett överdrag sammansatt av försätts-, pärm- och överdragspapper. Deras utförande varierar.⁹⁶ Till pärmar och omslag användes olika grövre papperskvaliteter, bland annat av gråpapper. De enklaste hade en tunn tillskuren papperspärm lagd mellan försättsblad och överdragspapper (helansättning), ryggen var lös eller är fast mot bokryggen. Jfr bild A 17:6.⁹⁷

Själva pärmaterialet utformades i en del fall som ett helt omslag till pärmomslag istället för pärmar; det lades löst om inlagans rygg och gav ryggen och bandet stadga.⁹⁸ Jfr bild A 17:5. Utanpå klistrades överdragspapperet. Denna typ av styva omslag var mycket vanliga. En tredje form av omslag består av tillskurna papperspärmar, ett pärmomslag och ett överdragspapper.⁹⁹ Jfr bild A 17:7.

Styva omslagsband hade som regel rundade ryggar, omslaget låg löst kring bokblockets rygg och falsades tillsammans med inlagan. Enkla försättsblad, det

95 Thon 1856, s. 48.

96 I Persson 1950–51 anges styv broschyr vara »benämning på enklare bokbandstyp, innebärande helansättning av pärmappen, överdragnings av tryckt eller otryckt papper och klotrygg.» (= Jämnskuret kartonnage).

97 Observera att om pärmen är hård skulle ett helansatt pappersband beskrivas som ett byggt band. Exempel: Styvt omslagsband med blått stenmarmorat överdragspapper, papperspärmar, fast rygg, rundad falsad rygg och omslag, oskuren. Inlaga: P. L. M. de Maupertuis, *Den fysiska venus*. I–II. Stockholm, J. Ch. Holmberg, 1784. Exemplar BD 2003.

98 Exempel: Styvt omslagsband med gråbeige stenmarmorat överdragspapper, pappersomslag, oskuren, tryckt titeletikett (skadad). Inlaga: (Friedrike Helena Unger), *Anecdoter om konung Fredrich den andre*. I–II. Stockholm, J. A. Nordström, 1786–87. + C. G. Selle, *Berättelse om konung Fredrich den andres sista sjukdom och död*. Stockholm, J. A. Nordström, 1786. Exemplar HS 2009.

99 Exempel: Styvt omslagsband med gråpapper, papperspärm och omslag, falsad rundad rygg och omslag, skuret övre snitt. Inlaga: F. G. Dietrich, *Winterhandbok för trädgårdsmästare och blomster-älskare*. Stockholm, J. P. Lindh, 1808. Exemplar HS 2009.



BILD A 19. Styvt omslagsband med försätts av makulatur. Den svenska makulaturen till detta franska tryck visar att boken importerats i ark och att omslagsbandet tillverkats i Sverige. Styvt omslagsband med blocktryckt överdragspapper, enkelt försättspapper av svensk makulatur, oskuren.
Inlaga: Boileau, D., *Oeuvres. I–II*. Éd. stéréotype. Paris, F. Didot, 1800, 12:0. Exemplar HS 2009.

vill säga ett försättsblad klistrat mot omslaget var standard. Dubbla försätts, det vill säga ett nedklistrat försätts och ett fritt försätts var ovanligt men påträffas då och då i styva omslagsband. De exempel jag funnit är framförallt dedikationsband där beställaren kostat på utformningen av bandet.¹⁰⁰

Rundning och falsning av bokrygg och omslag

Genom rundning och falsning av rygg och omslag bevarade omslagsbandet sin form och beständighet. Bokryggens och falsens bearbetning stod i relation till omslagsbandens styvhet och storlek: mjuka band med bara ett papper som omslag behövde ingen bearbetning medan styva band både rundades och fal-

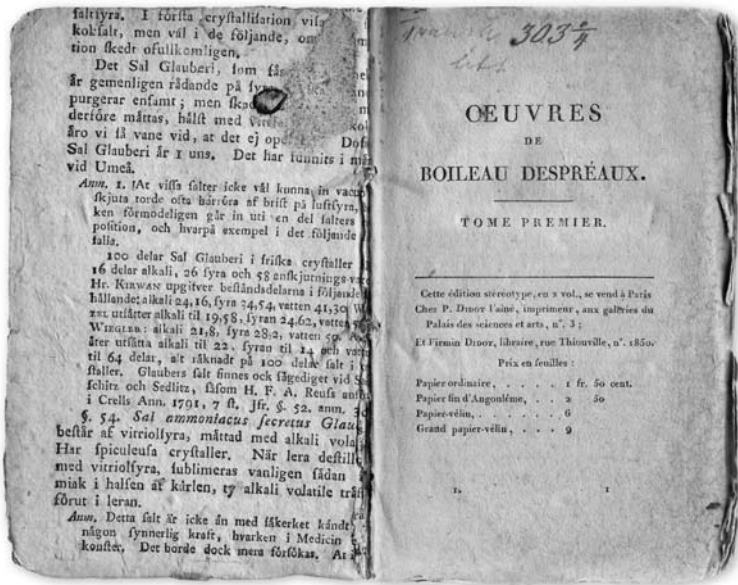
100 Exempel: Styvt fodrat omslag av ljusblått präglad papper, tvåsidigt försätts, guldsnitt. Inlaga: Dorothea Dunkel, *Dramatiska och lyriska försök. Andra häftet*. Göteborg, S. Norberg, 1828. Exemplar Sv. Bokmuseum, Universitetsbiblioteket, Lund.

sas vid rygg och omslag. Ryggarna rundades på inlagan innan överdraget slogs om inlagan. Omslaget formades sedan runt ryggen i press efter omslagning. På omslagsband av mindre format, duodeser och sedeser, band med tunna ryggar eller mindre styva omslag behövde man bara runda ryggen.¹⁰¹ På större volymer och styva omslagsband var det nödvändigt att runda och falska både inlagans rygg och själva omslaget.¹⁰² Bild A 20.



BILD A 20. Rundade och orundade ryggar samt kanter och snitt på omslagsband.

Nerifrån och upp: Styvt omslagsband av gråpapper, övre snitt skuret, övriga putsade, rundad och falsad rygg och omslag. Inlaga: Dietrich, F. G., *Winter-handbok för trädgårdsmästare och blomster-älskare*. Stockholm, J.P. Lindh, 1808; Styvt omslagsband med klistermålät överdragspapper, skurna snitt. Inlaga: Jerusalem, J. F. W., *Betraktelser öfwer religionens förnämsta sanningar. Första delen*. Uppsala, J. Edman, 1783. Jfr bild V:14; Gråpappersomslag, tryckt titeletikett, oskuren. Emissionsband. Inlaga: Montalembert, Marie Joséphine de Comarien, *Elise Duménil. Af markisinnan Montalembert. Andra delen*. Örebro, N.M. Lindh, 1815 (1-5, 1814-17). Jfr bild A 18. Exemplar HS 2009.

101 Exempel: Styvt gråpappersomslag, skuren, rundad rygg. Inlaga: *Grefwinan af Marignan. Öfwersättning*. Stockholm, Holmberg och Wennberg, 1780. Exemplar HS 2009; Exempel: Styvt omslag, grönt papper med svart tryck med stjärnor, skuren, rundad rygg. Inlaga: *Almanach för året 1826. Till Götheborgs horisont*. Stockholm, P. A. Norstedt & söner, 1825. »Exemplaret säljes häftadt och skuret för fyra skillingar banko.» Exemplar BD 2007.

102 Exempel: Styvt omslagsband med violett klistermarmorat papper, skuren, rundad och falsad rygg och omslag. Inlaga: *Arkif för hushållningen och näringsarne*. Nr. 1-52, årg. 1828. Stockholm, Elmén och Granberg, 1828. Exemplar BD 2007.

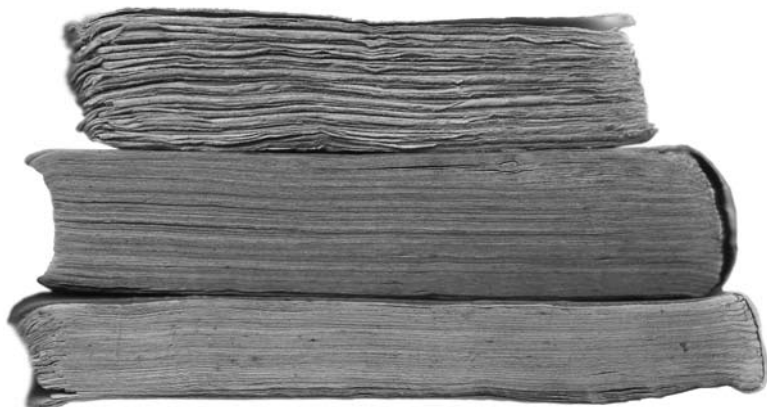
Oskurna, putsade, skurna och dekorerade snitt

Omslagsband har sällan några formeringar.¹⁰³ Överdragspapper och pärm-material slogs om och klistrades på försättsbladet och bokblocket skars därefter. Thon skriver: »Häftade böcker eller så kallade pappersband skäras sällan utan afputsas med sax [...] skärning af häftade böcker försvårar deras framtida bindning, emedan marginalerna blifva för smala vid andra skärningen».¹⁰⁴ De falsade tryckarkan kunde alltså putsas medan skärning fick vänta i fall boken skulle bindas om. Putsningen innebar att alla tryckarkan i volymen skars i vik och i kant till jämn storlek så att boken kunde bläddras. Bild A 20.

Även om många omslagsband i distribution inte skars finns det många exempel på skurna omslagsband. Snitt återfinns också både på enkla och styva pappersomslag. Små- och tillfallestryck samt många populära tryck som konsumerades direkt såldes ofta som omslagsband med skurna kanter. Ett exempel på en sådan förlagsprodukt var almanackan för vilken skärning av bokens kanter ingick i priset.

Skärningen av boken hade också ett kommersiellt värde. Bokhandlare Holmberg annonserade i *Inrikes Tidningar* C. G. Boijes *Säkra rön och pålitliga medel till... Svenska landthushållaren* som han sålde för 16 skilling exemplaret och häftad och skuren för 20 skilling.¹⁰⁵ Förlagsartikeln i oktavformat omfattade 300 sidor och är ett bra exempel på hur litteratur spreds i en enkel och billig bandform färdig för konsumtion. I *Stockholms Posten* annonserade bokhandlare Wiborg 1822 »Fanchon eller lyrspelelskan» till försäljning häftad och skuren.¹⁰⁶ Skärningen av trycket var också en del av många förlagsartiklars publiceringsform och som sådan en del av emissionen. År 1788 trycktes *En liten rimmares försök* av E. A. Windahl av Per Axmar i Falun. Trycket såldes häftat och skuret enligt tryckt uppgift.¹⁰⁷

Röd- respektive blåsprängning samt förgyllning är exempel på dekoration av snitt. Dekorerade snitt var vanligare på privat bundna omslagsband än på förlagsband.¹⁰⁸ Det rör sig om bruksband, tillfallestryck eller presentations- och

103 Formering: den del av pärmens som skjuter utanför bokblockets kanter.

104 Thon 1856, s. 56.

105 *Inrikes Tidningar*, nr 143, 19/12. Stockholm 1794.

106 *Stockholms Posten* nr 285, 6/12. Stockholm 1822.

107 SB17.

108 Exempel 1: Styvt omslag av papper målat i ljusblått, rödsprängt snitt. Inlaga: (H. Bager), *Föreställning til then laglärde Ingman Matson*. Stockholm, Kongl. tryck., 1756. Namnteckn.: Carl G. Tessin, omslaget med bibliotekssignaturer. Exemplar Rehnström 2000, nr. 4, avbildad. Exempel 2: Fodrat kammarmorerat pappersomslag, snitten blåsprängda, rundad rygg. Inlaga: (J. Alströmer), *Fåraherdens hemliga konst*. Skara, A. Möller, 1733. + (J. Alströmer), *Den swän-ska wårdande fåra-herdens trogne wäg-wisare*. Stockholm, G. Schneider, 1727. Samtida namnteckn.: Lantingshausen, Sundby. Exemplar Rehnström 2000, nr. 1.

dedikationsexemplar, ofta i kombination med dekorerade överdragspapper.¹⁰⁹

Förlags- och emissionsband med dekorerade snitt är mindre vanligt. När det förekom rörde det sig om tryck där bandets utseende påverkade avsättningen i positiv riktning, till exempel populära tryck och förströrelselitteratur. Ett exempel är *Förgät mig ej, Toilette-lecture 1820* tryckt av Johan Imnelius. Bandet är ett emissionsband med litograferat omslag och gula snitt.¹¹⁰ Ett annat exempel är *Reglor för kortspelare* i sedesformat från 1809 med ett träsnittstryckt pappersomslag i rött och blått och snitt med röda och blå ränder.¹¹¹

Cloonan konstaterar att mer än en femtedel av pappersbanden i hennes studie hade dekorerade snitt, vilket enligt hennes mening visar att banden inte var tillfälliga inbindningar utan bruksband. Hennes sammanställning över bandtekniska särdrag listar 198 band med olika typer av dekorerade snitt, ett av banden har oskuren inlaga enligt denna lista.¹¹² Hennes studie omfattar emellertid alla typer av pappersband, såväl omslags- som byggda band. Förekomsten av skurna och dekorerade snitt på pappersband upplyser om tryckets funktion, med stor sannolikhet är sådana band inte tänkta som temporära inbindningar utan avsedda till denna slags bindning och användes också så.

Omslagsband av papper: beskrivning och modeller

Omslagsband definieras på grundval av metoden att anbringa ett omslag på inlagan. Omslaget slogs direkt om inlagan och fästes på inlagans rygg och/eller försättspapper, omslaget kunde även häftas samtidigt med inlagan. Omslaget bestod av ett eller flera sammanfogade papper och var mjukt eller styvt. Den här tekniken skiljde omslagsband från byggda och inhängda band. Omslagsband hade inga formeringar, antingen var de oskurna eller så var omslag och inlaga jämnskuret.¹¹³

De band som dokumenterats kan sammanfattas i fem modeller vars utformning och användningsområden tiden kring 1800 kan skisseras enligt följande:

109 Exempel 1: Fodrat brokadpappersomslag, förgyllt snitt. Inlaga: A. Berch, & O. Törnsten, *Nätra sokns lin-säde i Ängermanland*. Uppsala, L. M. Höjer, 1753. Exemplar Rehnström 2000, nr. 14, avbildad; Exempel 2: Styvt omslagsband med gråblå klistermarmor, förgyllt snitt. Inlaga: A.-L. Thomas, *Äre-minne öfver René Duguay-Trouin*. Stockholm, J. G. Lange, 1768. Anteckn.: Nysands sockenbibliotek 199. Exemplar MRA 1999.

110 Exempel 1: Styvt omslagsband med litograferat överdrag, gula snitt. Inlaga: *Förgät mig ej. Toilette-lecture 1820*. Stockholm, J. Imnelius, 1820. Exemplar HS 2008; Exempel 2: Svartpräglat fodrat pappersomslag, förgyllt snitt. Inlaga: *Teateralmanack för år 1838*. Stockholm, L. J. Hierta, 1838. + Dito 1839. Exemplar Sv. Bokmuseum, Universitetsbiblioteket, Lund.

111 Exempel: Träsnittstryckt pappersomslag i rött och blått, snitt med röda och blå ränder. Inlaga: *Reglor för kort-spelare*. Andra samlingen. Uppsala, J. F. Edman, 1809. Exemplar HS 2008.

112 Cloonan 1988, s. 53 och 1991 s. 43.

113 I mitt svenska material har jag inte funnit några exempel på den häftteknik utan bindning som i *Kneep en binding* benämns registerteknik, ty. >Aktenheftung>.

1. Ryggomslag: Omslag av pappersremsa kring inlagans rygg, limbunden, sidhäftad, fast rygg, oskurna/skurna snitt. Bild A 17:1. Förekommer som:
 - a) Privat- och handelsband till tryck omfattande få ark, t.ex. tillfällestryck och dissertationer; förädlade papper vanligt, skurna och ibland dekorerade snitt.
2. Pappersomslag: omslag av ett papper, limbunden, sidhäftad eller häftad utan bind (ett och två lägg), fast rygg, oskurna/skurna snitt. Bild A 17:2–3. Förekommer som:
 - a) Handels-, förlags- och emissionsband; gråpapper, typografiskt tryckta överdragspapper, förädlade papper, oskurna, putsade och ibland skurna snitt.
 - b) Privat- och handelsband till tryck omfattande få ark, t.ex. tillfällestryck och dissertationer; förädlade papper vanligt, skurna och ibland dekorerade snitt.
3. Häftat pappersomslag: omslag av ett papper häftat med inlagan, häftad utan bind (ett eller två lägg), oskurna, putsade/skurna snitt. Bild A 17:2. Förekommer som:
 - a) Privat-, handels-, förlags- och emissionsband till tryck omfattande få ark, t.ex. tillfällestryck och dissertationer eller populära tryck, förädlade papper vanligt, skurna och ibland dekorerade snitt.
4. Fodrat pappersomslag: omslag av överdragspapper och försätts, häftad utan bind samt enklare former av häftning med bind, fast rygg vanlig, ibland rundad rygg, oskurna, putsade/skurna snitt. Bild A 17:4. Förekommer som:
 - a) Handels-, förlags- och emissionsband; gråpapper, typografiskt tryckta överdragspapper, förädlade papper; häftning utan bind, slagstygn mot två bind, växelhäftning, ofta oskurna men även skurna snitt förekommer.
 - b) Privat- och handelsband till tryck omfattande få ark, tillfällestryck och dissertationer; förädlade papper, skurna och ibland dekorerade snitt.
5. Styvt pappersomslag: Omslag av överdragspapper, grövre pärm- och/eller omslagspapper mot försättspapper i olika utförande, olika slags häftning med bind, rundad och falsad rygg och omslag, ofta lös rygg, oskurna, putsade/skurna och ibland dekorerade snitt. Bild A 17:5–7. Förekommer som:
 - a) Handels-, förlags- och emissionsband; gråpapper, typografiskt tryckta överdragspapper, förädlade papper; häftning mot bind med slagstygn alt. växelhäftning, rundad och falsad rygg och omslag, oskurna/skurna snitt.
 - b) Privat- och handelsband, till alla typer av tryck av alla storlekar; förädlade papper vanligt, häftning mot bind av olika slag, rundad och falsad rygg och omslag, skurna och ibland dekorerade snitt.

5. SAMMANFATTNING

Redogörelsen har visat att omslagsband av papper framställdes med stor variation av häfttekniker och omslag. Gemensamt för dem alla är att bandet var enkelt att tillverka samtidigt som papperet som överdragsmaterial erbjöd ett gott skydd för boken. Under den aktuella perioden användes ett flertal häfttekniker för bindning av omslagsband; sidhäftning samt häftning med och utan bind. Sidhäftning användes på böcker i distribution, på exemplar, förlags- och emissionsband. I kapitel fem behandlades papperets goda förmåga att bära färg, mönster och tryck av olika slag möjliggjorde variation av omslagets form och innehåll som hade ett kommersiellt värde för förlag och bokhandel.

Den variation av pappersomslag och förenade tekniker som här dokumenterats visar inte bara på hantverkets tekniska möjligheter och förändringar under den aktuella perioden. Banden väcker också frågan om funktion; varför har man använt sig av en viss teknik eller valt att framställa ett bokband på ett visst sätt? Och kan man förklara mångfalden av häfttekniker till en så enkel bandkonstruktion? Hur kommer det sig att vissa omslagsband har så bearbetade inlagor?

Till viss del kan man förklara: En månghundraårig hantverkstradition och skråväsende har format och utvecklat inbindningsteknikerna på olika sätt, en del faktorer har verkat konserverande och andra drivit på mot teknisk förändring som bättre svarat mot en ekonomisk verklighet och efterfrågan. Teknisk mångfald inom ramen för hantverksproduktion förklaras till en del av att teknikerna utvecklades under lång tid. Utvecklingen skedde också stegvis och på mikroplanet snarare än genom stora snabba förändringar, enligt senare års forskning.¹¹⁴ Sättet att häfta varierade helt enkelt i olika länder, inom skrån och mellan mästare. Det fanns skillnader och likheter i tid och rum.

En annan faktor vars omständigheter är svårare att undersöka men som i alla fall bör nämnas är att bandtekniken i sig inte krävde några större kunskaper och erfarenheter i hantverket för att man skulle erhålla ett gott resultat. Många andra bandtyper förutsatte mångårig lära för tillverkning av kvalitativa produkter. Tillverkningen av omslag kunde mycket väl läggas ut på en gesäll, lärgosse eller kvinna utan formell kompetens i hantverket.

De variationer av materiell, teknisk och estetisk art som omslagsbanden lämnar exempel på är också strukturell – det finns många exempel på varje häftmetod och typ av omslag. Man kan även se förändringar över tiden som visar att omslagsband kunde fylla olika funktioner för förlag, bokhandel och

¹¹⁴ Epstein & Prak 2008, s. 1–24.

användare: i distribution av praktiska skäl, det låga priset, som vara (färdig för konsumtion), för marknadsföring och estetisk variation, för konsumtion på kort och lång sikt. I det enskilda fallet kan man inte alltid förklara vad som varit tanken med just det bandet, vi kan bara tolka teknik och materiella egenskaper – hur en bok faktiskt har använts vet vi inte.

Flera exempel i redogörelsen som är hämtade ur handledningar, förlags- och bokhandelskataloger och från marknadsföring visar också att man var medveten om bandformens kvalitet och egenskaper. Bokhandlare Johan Lundblad i Lund är ett annat exempel, han annonserade en av sina förlagsartiklar på följande sätt: »En ny och sanfärdig historia om Jesper Hansson, som genom tidens rätta användande blef, sedan han blifwit afwand från tiggarestafwen, en hederlig och förmögen bonde, af hr Pastor Nibelius i Lyngby. Genomstungen och skuren med omslag 4 sk. 6 r ordenteligt häftad och skuren 6 sk. i exemplar 4 sk. (De som köpa flere få det 11te til.)»¹¹⁵ Här visar Lundblad hur man tänkte om häftteknikernas olika kvalitet och kommersiella värde, »genomstungen» (sidhäftad) och »ordenteligt häftad» (på bind) visar häftningens olika funktion. Enligt liknade mönster annonserades många titlar ofta både i exemplar och häftade till olika pris. Sidhäftning användes för tryck med få ark, den var lätt att ta upp och göra om. Häftning mot bind gav kvalitativt sätt en bättre inbindning och en läsvänligare produkt.

I sin enklaste form, sidhäftad med ett pappersöverdrag, var omslagsband utmärkta distributionsband. De var lätta att ta isär och binda om, de gick också att använda i denna form om man ville. Ursprungligen hade pappersomslagen använts just för distribution av böcker i exemplar och fortsatte fylla den funktionen långt fram på 1800-talet. Men bandformen utvecklades också successivt till ett förlags- och emissionsband färdigt för konsumtion. Utvecklingen förklaras av att inbindningen var extremt enkel och snabb att framställa och priset mycket lågt i jämförelse med andra band. Omslagsbandet blev en del av boken som produkt. Utvecklingen fullbordades under 1830- och 1840-talen då tryckta omslag blev standard för i stort sett alla publikationer.

Mer bearbetade former av omslagsband, häftade genom arkvecket på olika sätt, med försattsblad, pärmomslag med mera gav band av mycket hög kvalitet i relation till sitt pris och i jämförelse med andra band. Planering och slagning av inlagan, skärning av bokens kanter och dekorerings av bandens snitt höjde bokbandets materiella och estetiska kvaliteter väsentligt. De här banden har tveklöst utgjort en alternativ och prisvärd bandform till andra band under den aktuella perioden. Bandformens tekniska och kvalitativa egenskaper var allt annat än av distributiv karaktär.

115 *Tidningar från bokhandlingen i Lund. Nr 50. Lund, J. Lundblad, 1793.*

Den kvalitativa styrkan i pappersomslagen bestod av kombinationen av tekniska, materiella och kvalitativa egenskaper. Papper kunde massproduceras till ett relativt lågt pris, det var formbart, skyddade mot fukt, smuts och annat slitage. Papper var också en utmärkt bärare av färger, mönster, bilder och grafiska former vilket kan överföras till papperet genom olika trycktekniker, det vill säga massproduceras. De här egenskaperna är fortfarande giltiga och har idag gett bandformen en dominerande ställning på bokmarknaden. Omslagning som teknik betraktat, var och är i jämförelse med inhängda och byggda band, den allra enklaste och snabbaste tekniken för inbindning av en bok i kodexform. Beroende av den kvalitet och funktion man ville att bandet skulle ha varierade man häftteknik, överdragets sammansättning och kvalitet.

De talrika exemplen på band mellan de här formerna visar att omslagsband av papper sannolikt fyllde multipla funktioner för förlag, bokhandel och konsumenter. Kvalitativt sett svarade bandet bättre mot den konsumentinriktade förlagsproduktion som formades under senare delen av 1700-talet och 1800-talet. Böcker konsumerades med detsamma, i stunden, och individuellt. Sidhäftade pappersomslag höll för många läsningar. Delar av produktionen blir konsumtionsvaror. Romaner i pappersbundna förlags- och emissionsband är utmärkta exempel på detta.



BILD A 6. Sidhäftning, öglor.

A 6:1. Ögla med knut.

Exempel: Tryckt omslag. Inlaga: Prechtl, J. J., *Handbok för bryggning och maltberedning*. Stockholm, G. Scheutz, 1833, 8:o. Exemplar KLA 1996.

A 6:2. Två dubbla ryggöglor med knut.

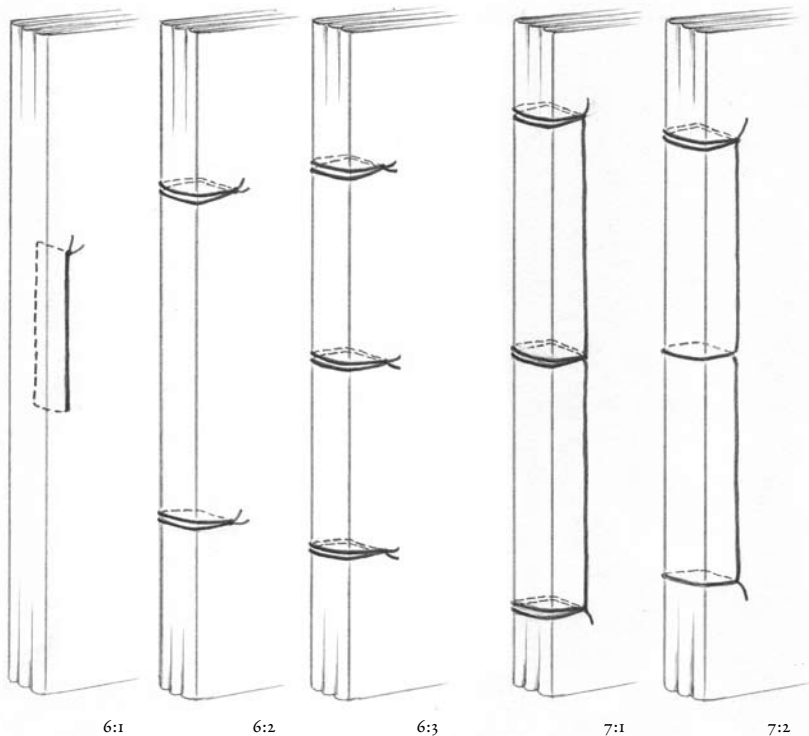
Exempel: Gråpappersomslag. Inlaga: Berzelius, J. J., *Försök... för mineralogien*. Stockholm, A. Gadelius, 1814, 8:o. Exemplar KLA 1996.

A 6:3. Tre dubbla ryggöglor med knut.

Exempel: Tryckt och klistermarmorerat omslag. Inlaga: Edman, C. T., *Underrättelse om... salpeter*. Stockholm, C. Deleen, 1812, 4:o. Exemplar KLA 1996.

BILD A 7. Sidhäftning, ytterstygn och öglor.

A 7:1. Ytterstygn och tre dubbla öglor.

Exempel: Tryckt omslag. Inlaga: Billberg, G., *Ekonomisk botanik*. Häfte 1. Stockholm, C. Delén, 1815, 6:o. Exemplar KLA 1996.

A 7:2. Ytterstygn och tre ryggöglor (dubbel i övre kant).

Exempel: Gråpappersomslag. Inlaga: (Wappengren, A.), *Grunderna till ett naturligt finance-systeme*. Upsala, J. Edmans enka, 1792, 8:o. Exemplar KLA 1996.

BILD A 8. Sidhäftning, sadelstygn och öglor.

A 8:1. Två sadelstygn.

Exempel: Gråpappersomslag. Inlaga: Lilljenheim, D., *Afhandlingar om jordbruk och slöjdenäringar*. Stockholm, C. Delén, 1817, 8:o.

Exemplar KLA 1996.

A 8:2 Tre sadelstygn och fyra ryggöglor.

Exempel: Omslag saknas. Inlaga: Wahlenberg, D., *De sedibus materiarum immediatarum in plantis*. Uppsala, Edman, 1807, 4:o. Exemplar KLA 1996.

BILD A 9. Sidhäftning, kaststygn och öglor.

A 9:1 Tre kaststygn, dubbla ryggöglor i övre och nedre häfthål.

Exempel: Kammarmorert omslag. Inlaga: Barchaei, A. G., resp. Wegelin, J. H., *Om saltpeter-sjuderi invräntning i Sverige*. Andra delen. Uppsala, J. Edman, 1785. Exemplar KLA 1996. Jfr exemplar 10:2.

A 9:2. Tre kaststygn och fyra ryggöglor, dubbla öglor i övre och nedre häfthål.

Exempel: Kammarmorerat omslag (defekt). Inlaga: Duhre, A. G., *Förklaring öfwer ett... laboratorium mathematico-economicum*. Stockholm, H. C. Merckell, 1722, 4:o. Exemplar KLA 1996.

BILD A 10. Sidhäftning, langettstygn och öglor.

A 10:1. Tre langettstygn med ryggöglor, dubbla öglor i övre och nedre häfthål.

Exempel: Gråpappersomslag. Inlaga: Wählin, Ch., *Lärobok för allmogen*. Lund, J. Lundblad, 1804, 8:o. Exemplar KLA 1996.

A 10:2. Fyra langettstygn med ryggöglor, dubbla öglor i övre och nedre häfthål.

Exempel: Gråpappersomslag. Inlaga: Barchaei, A. G., resp. Rosenborg, A. F., *Om saltpeter-sjuderi invräntning i Sverige*. Första delen. Uppsala, J. Edman, 1784, 4:o. Exemplar KLA. Jfr exemplar A 9:1.

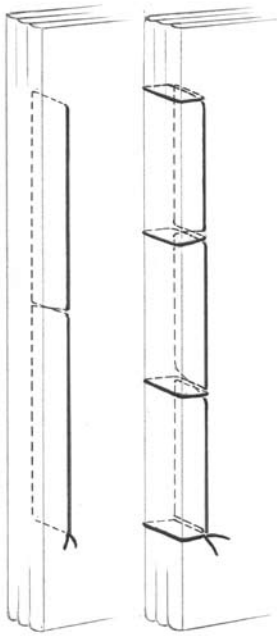

8:1

8:2

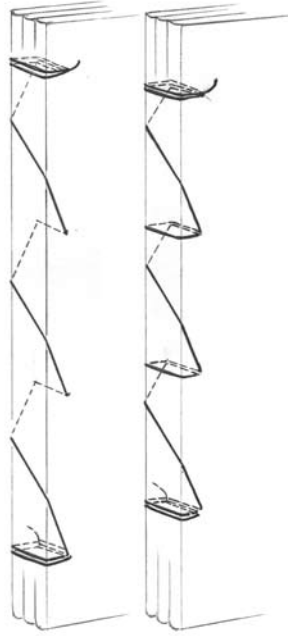

9:1

9:2

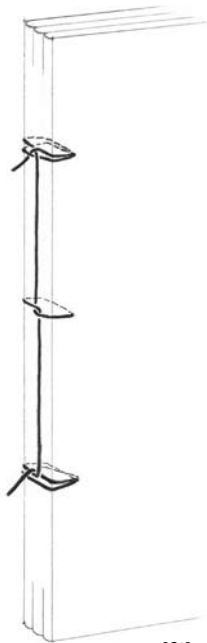

10:1



10:2

BILD A 11. Bindtyper – principskisser.

A 11:1. Bind med halvslag (»munkbind«).

Vid häftning av enklare bandtyper som omslagsband kunde häftningen göras på relativt fri hand. Nälen stacks genom arkvecket direkt vid sidan av det utanpåliggande bindet utan föregående utsågning av häfthålen, vilket normalt gjordes vid häftning av t.ex. hel- och halvskinnband. Vid häftning med halvt slagstyg avtecknas bindet som en svag ommarkerad relief på den färdiga bandryggen, dessa kallades munkbind. På omslagsband är detta den vanligaste bindtypen och den användes både vid häftning på pergamentremсор och snöre.

Häftning helt ut lägg för lägg från fästbind till fästbind med halvt slag över binden förekommer på många pappersband. ”

Exempel: Styvt omslagsband, ljusblått överdragspapper, häftad helt ut på tre bind med halvslag, sprängda snitt. Inlaga: Bager, H., *Föreställning til then lag-lärde Ingeman Matson och hans oeconomiska willosatsers rättande*. Stockholm, Kongl. Tryckeriet, 1756, 8:o. Exemplar i Rehnström 1999, nr 4.

BILD A 11:2. Bind med rundslag.

Häfttråden kunde också dras runt hela det utanpåliggande bindet, s.k. rundslag (*Kneep en bidning* 32.9) vilket man kallade »äkta bind». Häftning på utanpåliggande bind var regel på flertalet bandtyper i äldre tid, under 1700-talet häftades »franska band» på utanpåliggande bind. Exempel på rundslagna bind i omslagsband återfinns företrädesvis i band från 1700-talets första del, böcker av stort format och på mer bearbetade styva pappersomslag. Anförda exempel är växelhäftade vilket inte återges i skisserna.

BILD A 11:2a.

Exempel: Styvt omslagsband i brunt papper sprängt i svart, växelhäftad på två rundslagna pergamentremсор, rundad och falsad rygg och omslag, oskuren. Inlaga samlingsband: (Dalin, O.), *Then Swänska Argus*. Årg. I–II. Stockholm, B. G. Schneider, (1732–34). + (Dalin, O.), *Tankar öfwer critiquer*. Stockholm, B. J. Schneider, 1736. + (Dalin, O.), *En ährlig swensk*. Stockholm, B. G. Schneider, 1736. + (Dalin, O.), *Tankar öfwer oweldigheten*. (Stockholm), Schneiderska Tryckeriet, 1738. Samtl. 4:o. Exemplar i Rehnström 1999, nr 225.

BILD A 11:2b.

Exempel: Styvt omslagsband i gråpapper, växelhäftad på fem rundslagna bind, rundad och falsad rygg och omslag, snitt sprängt i rött och blått. Inlaga: De Geer, Ch., *Memoires pour servir a l'histoire des insectes*. Stockholm, P. Hesselberg, 1774, 4:o. Exemplar BD 2009.

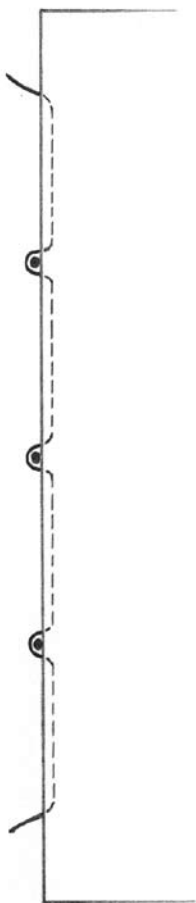

11:1

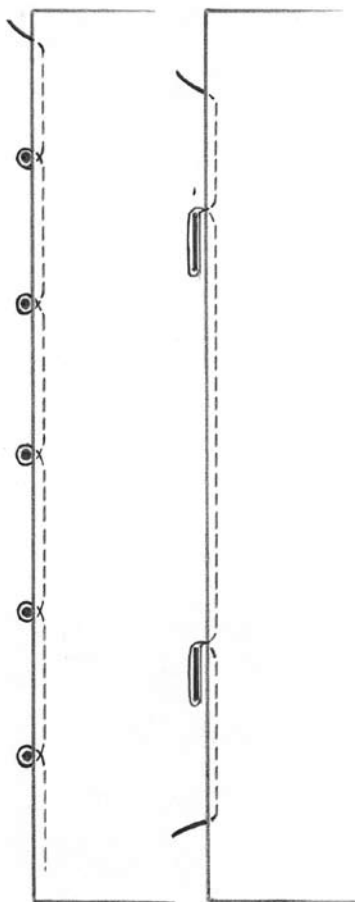

11:2a

11:2b

BILD A 12. Växelhäftning – principskisser.

BILD A 12:1 Växelhäftning på tre bind.

Växelhäftning på tre bind, häfttråden löper växelvis mellan två lägg på en trådlängd, första och sista lägget häftas helt ut.

Exempel: Styvt omslag, överdragspapper sprängt i svart, växelhäftad på tre bind, rundad och falsad rygg, oskuren. Inlaga: Ekman, C. M., *Florilegium evangelicum. Pars III*. Linköping, 1772, 4:o. Exemplar BD 2009.

BILD A 12:2. Växelhäftning på två bind.

Växelhäftning på endast två bind var standard vid häftning av pappersomslagna band, första och sista lägget häftas som regel helt ut även här.

Exempel: Styvt omslagsband med gult papper, växelhäftad helt ut på två bind, rundad falsad rygg, oskuren. Inlaga: Skjöldebrand, A. F., *Voyage pittoresque au Cap Nord*. Stockholm, Ch. Delén, 1805, 8:o. Exemplar BD 2009. Jfr bild V:8.



BILD A 13. Häftning på två bind.

BILD A 13:1 Häftning på två bind enligt Thons beskrivning – principskiss. Häftning av pappersband utfördes på två bind enligt Thon. Tråden häftades fram och tillbaka mellan läggen och binden i form av halva slagstygn. För varje volym som häftats gjordes ett längdstygn som markerade början på nästföljande band.

BILD A 13:2a–b. Häftning på två bind – svenska exempel.

I Sverige utfördes häftning på två bind i princip enligt Thons tyska mönster men med några skillnader. Här var det brukligt att låta bindgarnen sitta kvar i häftningen, sista och första lägg häftades också helt ut, jfr A 13:2a. En kombination av växelhäftning helt ut på fler lägg och slagstygn på mittläggen mellan två bind gav ett oregelbundet falsmönster, metoden praktiserades bl.a. till Lindhs förlagsomslag, se A 13:2b. De båda häftsätten kan ses som en förenkling och övergång från vanlig växelhäftning på två bind till en mycket rationaliserad form av häftning.

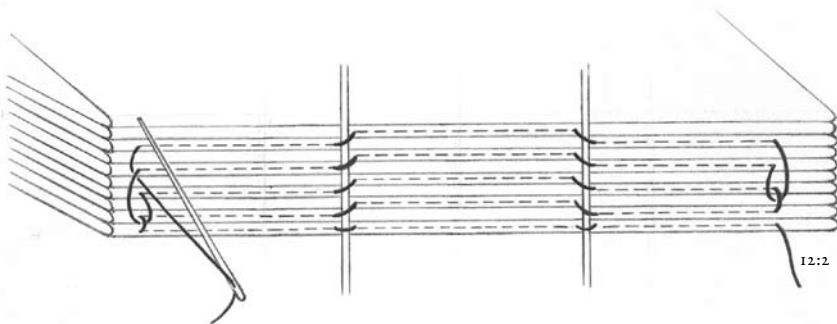
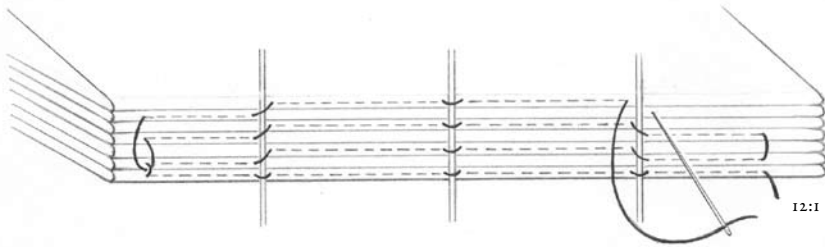
BILD A 13:2a.

Exempel: Styvt gråpappersomslag, häftad mot två bind med slagstygn, första och sista lägg häftade helt ut, rundad och falsad rygg, oskuren, tryckt titeletikett, emissionsband. Inlaga: Cuvier, G., *Ideer om orsakerna till jordytans närvarande form*. Stockholm, H. A. Nordström, 1821, 8:o. Exemplar BD 2009.

BILD A 13:2b.

Exempel: Fodrat gråpappersomslag, växelhäftad helt ut på några av de första och sista läggen, mittläggen med slagstygn mellan två bind, oskuren, tryckt titeletikett, emissionsband. Inlaga: Montalembert, M. J. De Comarien, *Elise Duménil. Del 1*. Örebro, N. M. Lindh, 1814, 12:o. Exemplar HS 2009.

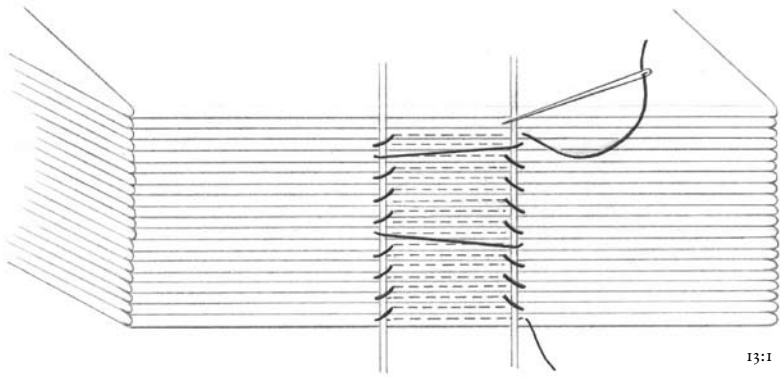

13:1

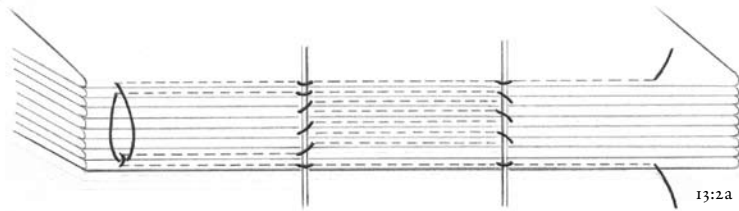

13:2a

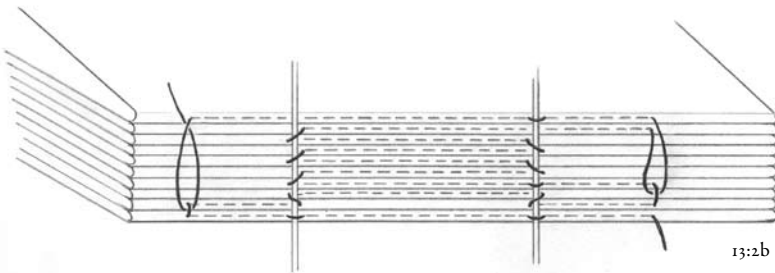

13:2b

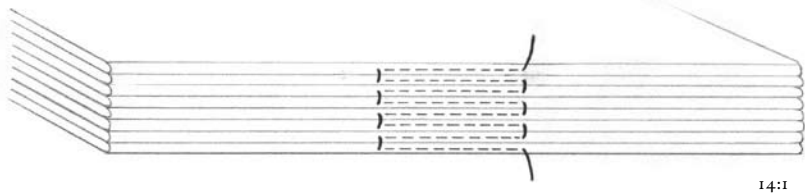

14:1

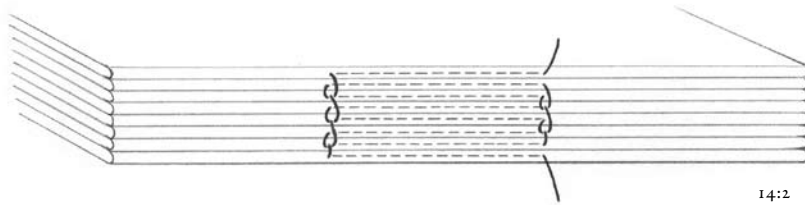

14:2

BILD A 14. Häftning utan bind av flerläggsband.

BILD A 14:1. Överstygn och söm.

Exempel: Tryckt omslag, häftad med överstygn till söm, oskuren. Inlaga.: *Potatisvännen*. Stockholm, Gust. Rylander, 1841, 8:o. Exemplar KLA 1996.

BILD A 14:2. Kedjestygn och söm.

Exempel: Gråpappersomslag, oskuren, häftad med kedjestygnssöm. Inlaga: Hermelin, S. G., *Försök till en mineral historia öfver Lappmarken och Vesterbotten*. Stockholm, C. Delén, 1804, 4:o. Exemplar KLA 1996.

BILD A 15. Häftning utan bind av ett- och tvåläggsband.

BILD A 15:1. Ettläggsband häftat med ett ytterstygn.

Exempel: Marmorerat pappersomslag, ett lägg häftad med ett ytterstygn, skuren. Inlaga: *Tal vid Lunds stifts Bibel-sällskaps femte allmänna sammankomst*. Lund, Berling, 1821, 8:o. Exemplar HS 2009.

BILD A 15:2. Ettläggsband häftat med två ytterstygn.

Exempel: Styvt omslag med tryckt titeletikett på främre pärmen, ett lägg häftat med två ytterstygn, skuren. Inlaga: *Bilder-bok för små barn*. Falun, P. A. Huldborg, 1842, 8:o. Exemplar BD 2009.

BILD A 15:3. Tvåläggsband häftat med två överstygn.

Exempel: Tryckt rosa omslag, två lägg häftade med två överstygn, oskuren. Inlaga: (Öhngren, E. M.), *Handbok i trädgårdsskötseln*. Stockholm, L. J. Hjerta, 1837, 12:o. Exemplar HS 2009.

BILD A 15:4. Tvåläggsband häftat med fyra överstygn.

Exempel: Rött klistermarmorat häftat omslag, två lägg och omslag häftade med fyra överstygn, skuren. Inlaga: Winding, E., *Frågor för ungdomen*. 4:e uppl. Lund, J. Lundblad, 1804, 8:o. Exemplar HS 2009.

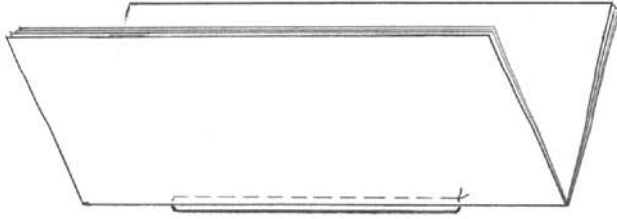

15:1

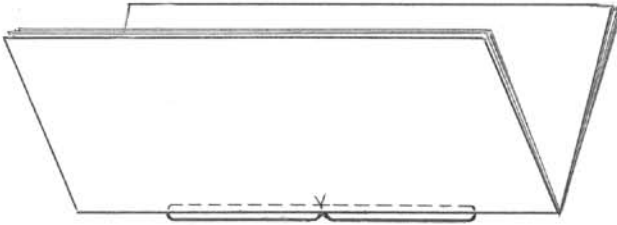

15:2



15:3

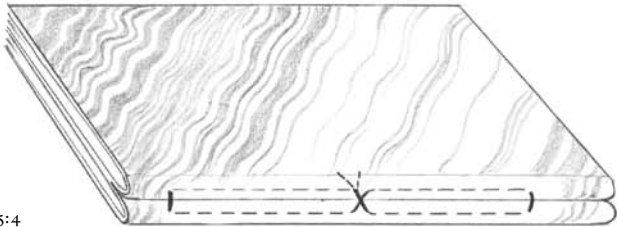

15:4

BILD A 16. Försättspapper.

BILD A 16:1. Enkelt försättspapper, vikt runt och häftat med inlagans första och sista lägg. Detta är ett standardutförande och återfinns på de flesta omslagsband med försättsblad.

BILD 16:2. Ett dubbelt försättspapper består av ett papper som genom vikning ger ett tvåbladigt ark vilket falsas och häftas med första och sista lägg i bandet. Dubbla försättspapper är mindre vanliga i pappersomslagna band.

Exempel: Styvt omslag med rosa glättat och präglad överdragspapper, dubbelt främre försätts, enkelt bakre försätts, guldsnitt. Inlaga: Svanberg, J., *Berättelse öfver försök till bestämmande af secundpendelns längd och vattnets tyngd*. Stockholm, P. A. Norstedt & Söner, 1825, 8:o. Exemplar BD 2009.

BILD A 16:3. Ett enkelt försättspapper kunde också falsas och fästas på inlagans första och sista blad, detta montage är dock ovanligt.

Exempel: Senare samtida styvt omslag, rött klistermarmorert överdragspapper, enkelt försätts fäst på inlagans första och sista blad, skuren. Inlaga: Gjöding, O. J., *Nåd-elds minnne, öfver then olyckeliga elden i Stockholm*. Stockholm, L. Salvius, (1751), 4:o. Exemplar MRA 1999.

BILD A 16:4. Konjunkt försättsblad. Denna typ av försättsblad återfinns vanligen i band med två eller tre lägg.

Exempel: Styvt omslagsband med konjunkt försätts. Inlaga: *Almanach för året... 1826. Till Götheborgs horisont*. Stockholm, P.A. Norstedt & söner, 1825.

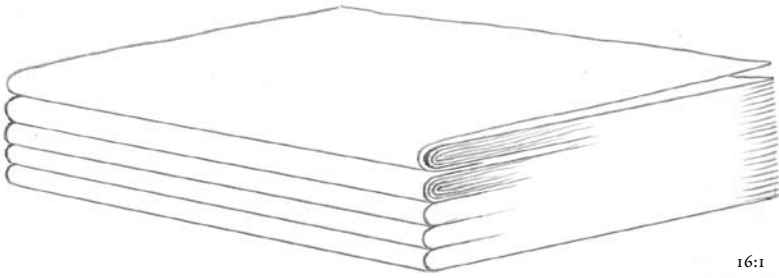

16:1



16:2



16:3

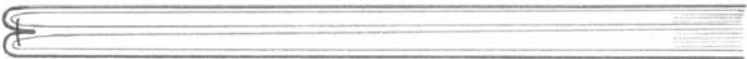

16:4

BILD A 17. Omslagsband.
Modeller i genomskärning ovanifrån, häftningen ej illustrerad.

Mjuka omslagsband

Bild A 17:1 Mjukt omslagsband. Ryggomslag.

Exempel, jfr bild A 5.

Bild A 17:2 Mjukt omslagsband. Omslag till tvålåggsband.

Exempel, jfr bild A 15:4.

Bild A 17:3. Mjukt omslagsband. Pappersomslag.

Exempel, jfr bild V:25 och V:30.

Bild A 17:4. C. Mjukt omslagsband. Fodrat pappersomslag.

Exempel, jfr bild A 18.

Styva omslagsband

BILD A 17:5. Styvt pappersomslag.

Exempel: Styvt gråpappersomslag med vita pärmförsätts, oskuren. Inlaga: Wählin, J. P., *Geografi för begynnare*. Stockholm, Elméns och Granbergs tryckeri, 1817. Exemplar HS 2009.

BILD A 17:6. Styvt pappersomslag.

Exempel: Tryckt styvt gråpappersomslag, tryckta försättsblad, skuren, emissionsband. Inlaga: Holmén, Olof., *Ett christligt Guds barns bedjetimmar*. Stockholm, M. G. Lundberg, 1828. Exemplar HS 2009. Jfr bild V 33.

BILD A 17:7. Styvt pappersomslag.

Exempel: Styvt omslagsband med klistermålade överdragspapper, vita pärmförsätts, skurna snitt. Inlaga: Jerusalem, J. F. W., *Betraktelser öfver religionens förnämsta sanningar. Första delen*. Uppsala, J. Edman, 1783. Jfr bild V:14 och A 20. Exemplar HS 2009.

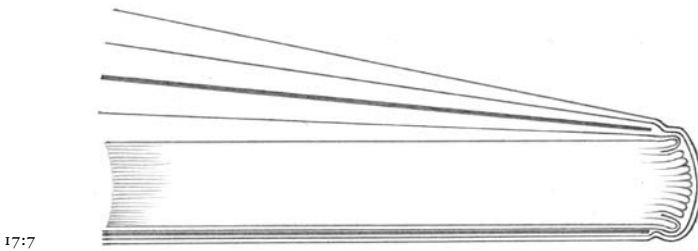
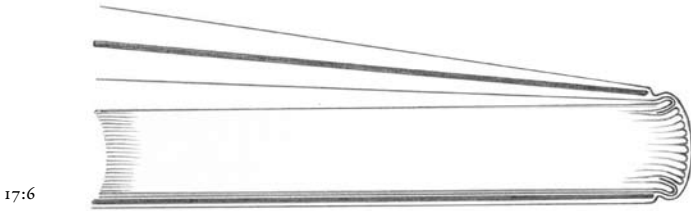
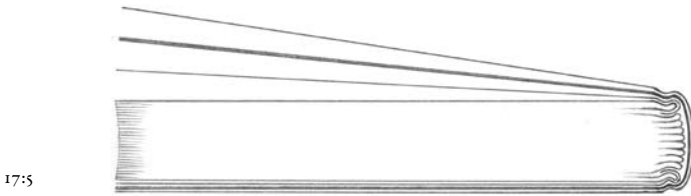
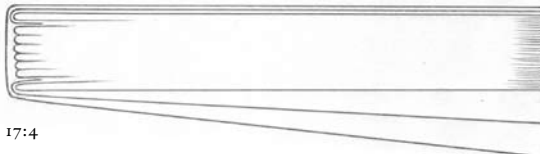
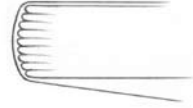
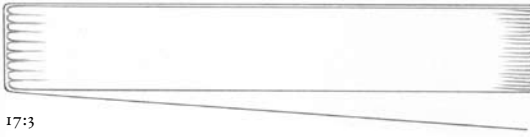
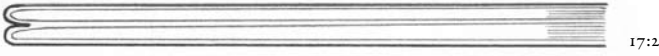

Källor och litteratur

ARKIVMATERIAL

Lund

Universitetsbiblioteket:

Bibliotekets räkningar, 1769–1814. Serie C, LUAB.

Taxa för Kongl. Academiens bokbindare i Lund hvarefter Disputationers inbindning kommer at betalas. LUB Serie C. Biblioteksräkningar 1774. Löst blad i räkenskaperna.

Stockholm

Svenska Akademiens arkiv:

Äldre räkenskaper 1799–1803. G. 1:4.

Kungl. biblioteket:

Bokbindarskråets handlingar. Huvudräkenskaper, 1803–1806.

Kungl. Vetenskapsakademien:

KVAs verifikationer.

TRYCKTA KÄLLOR

Bokauktionskataloger

[Anonym] *Förteckning på en anseelig samling af så väl nyare, som äldre och til en del rara böcker uti flere wetenskaper, hwilka komma igenom offentlig auction til den mäst-bjudande at försäljas uti Lund d. 7 april och följande dagar 1796.* Lund, 1796.

[Anonym] *Förteckning på böcker som komma at försäljas på bok-auctions kammaren i Stockholm d. maj 1818, och följande dagar.* Stockholm, C. Deleen, 1818.

[Anonym] *Förteckning öfver en samling böcker (hvaribland åtskilliga sällsynta), i historien, lagfarenheten, belles lettres m. m., flera gravyr- och praktverk, chartor, gravyrer,*

- porträtter, musikalier m. m., som kommer att försäljas å bok-auktionskammaren i Stockholm lördagen den 25 februari 1839, och följande auktionsdagar. Stockholm, A. G. Hellsten, 1839.
- [Anonym] *Förteckning på en samling böcker i lagfarenheten, historien, &c., samt chartor som kommer att å bok-auctions-kammaren i Stockholm försäljas den 16 februari 1839.* Stockholm, Kongl. ord.-tryckeriet, 1839.
- [Anonym] *Förteckning öfver en samling böcker i åtskilliga vettenskaper, såsom lagfarenhet, historia, i synnerhet den svenska, hvaribland flere sällsynta, belles lettres, stads och landskapsbeskrifningar, matematik, bergsvetenskap, etc. på flera språk, jemte manuscripter, planchverk, chartor och portraiter, m. m., som kommer att försäljas å bok-auktions-kammaren i Stockholm lördagen den 24 oktober, och följande auktionsdagar.* Stockholm, Kongl. ordens-boktryckeriet, 1840.
- [Anonym] *Förteckning öfver en samling bättre böcker, till större delen i svenska historien, topografien, landthushållningen och witterheten jemte en betydlig collection av tal, åminnelse-skrifter, manuscripter, gravurer, porträtter, musikalier m. m. hvilka komma att försäljas på bok-auctions-kammaren i Stockholm dagen d. och följande auktionsdagar år 1846.* Stockholm, P. A. Norstedt & söner, 1846.
- [Acrel, J. G.] *Förteckning på professorens ... d:r Acrels böcker som komma at genom auction försäljas uti Upsala d. oktober 1802.* Uppsala, akademiska tryckeriet, 1802.
- [Bennet, W.] *Förteckning öfver framledne presidenten ... Wilhelm Bennets efterlemnade valda boksamling, som kommer att försäljas på bok-auctions-kammaren d. 1826.* Stockholm, Kongl. ordens-boktryckeriet, 1826.
- [Blomberg, C. P.] *Förteckning på framledne theologiæ doctorn m.m. C. P. Blombergs boksamling, hvilken kommer att försäljas på bok- auktions-kammaren i Stockholm i månad 1821.* Stockholm, E. Ad. Ortman, 1821.
- [Carlstedt, F.] *Förteckning öfver framlidne rektorn Mag. Fredrik Carlstedts valda och i de historiska, theologiska och philologiska vetenskaperna rika boksamling, hvilken kommer att försäljas å Stockholms bok-auktionskammare den 12 oktober och följande auktionsdagar.* Stockholm, Hörbergska boktryckeriet, 1844.
- [Colliander, E.] *Förteckning öfver framl. kongl. hof-predikanten och kyrkoherden Erland Collianders boksamling, som den oct. 1824 kommer att på auction försäljas.* Stockholm, H. A. Nordström, 1824.
- [Dehn, J. B.] *Förteckning på framl. General-konsulen och riddaren Debns valde och utmärkt väl bundne boksamling, hvilken försäljes å Stockholms stads bok-auktions-kammare d. 26 maj och följande dagar år 1838.* Stockholm, Nordströmska boktryckeriet, 1838.
- [Ehrenborg, C.] *Förteckning på den del af framlidne iustitiæ-ombudsmans ... Casper Ehrenborgs boksamling, som kommer att försäljas i Skara den maji 1824.* Maricstad, f.d. Lewerents'ka tryckeriet, 1824.
- [Fant, E. M.] *Pars bibliotheca quam olim collegerat vir summe reverendus et celeberrimus Ericus Michaël Fant ... Sub hasta vendenda Upsalie d. X. octobr. et sequ. 1818.* Uppsala, Zeipel & Palmblad, 1818.
- [Fischerström, J.] *Förteckning på böcker, som komma at försäljas å bok- auktions-kammaren i Stockholm d. 180 [.]* Stockholm, J. C. Holmberg, 1801. (Enligt anteckning på katalogen Oekonomie-direktören Fischerströms samling. Jfr SB17 och Almquist nr 4843).

- [Fredrik Adolf, hertig] Wallmark, Peter Adam, *Förteckning på högtsalig hans kongl. höghet hertig Fredrik Adolfs af Östergöthland efterlemnade boksamling, som kommer att försäljas på bokauktionskammaren i Stockholm den maj 1806*. Stockholm, H. A. Nordström, 1806.
- [Gyllensköld, C. J.] *Förteckning öfver framledne contre-amiralen ... Carl Johan Gyllenskölds boksamling, chartor och estamper, som på bok-auctions-kammaren i Stockholm komma att försäljas den december 1819*. Stockholm, H. A. Nordström, 1819.
- [Hedvig Elisabeth Charlotta, drottning] Wallmark, Peter Adam, *Förteckning öfver högtsalig hennes maj:t enke-drottningen Hedvig Elisabeth Charlottas efterlemnade dyrbara och väl conditionerade samling af böcker, musikalier, gravurer och handritningar, hvilken kommer att, å offentlig auction, försäljas: den december 1818, och följande dagar*. Stockholm, J. Imnelius, 1818.
- [Janzon, J.] *Förteckning på framl. Kongl. bibliothekarien consistorii-notarien och riddaren mag:r Jan Janzons boksamling, som kommer att försäljas på Linköpings K. gymnasii bok-auctions-kammare under november månad 1831 och början av vårterminen 1832*. Linköping, A. Petre, 1831.
- [Kolmodin, O.] *Förteckning öfver framl. prof. och ridd. af K. N. O. mag. Olof Kolmodins boksamling, som kommer att försäljas i Upsala den 16:e mars o. f. d. 1839*. Uppsala, Sv. P. Leffler, 1839.
- [Lignell, C. F.] *Förteckning öfver framl. språkläraren vid Upsala akademie C. F. Lignells... samling af... böcker*. Uppsala, Leffler och Sebell, 1846.
- [Limborg, L.] *Förteckning på en del af framl. con-rectoren L. Limborgs efterlemnade böcker, som komma att försäljas på Upsala akad. auct. kammare d. 10 och 13 apr. 1811*. Uppsala, Stenhammar och Palmblad, 1811.
- [Livijn, C.] *Förteckning öfver framl. general-direktören och riddaren Claes Livijns efterlemnade rikhaltiga boksamling, hvilken kommer att försäljas å Stockholms stads bok-auctions-kammare, den 29:e mars 1845*. Stockholm, P. G. Berg, 1845.
- [Macklean, R.] *Förteckning öfver framledne kammarherren friherre Rutger Mackleans på Svanholm efterlemnade boksamling, hvilken kommer att försäljas, å auction i Lund, onsdagen den 9 oktober 1816, och nästpåföljande dagar*. Lund, Berlingska boktryckeriet, 1816.
- [Noring, A.] *Förteckning på afl. Kongl. secreteraren Alexis Norings boksamling, hvilken kommer att försäljas på Klostergården vid Lund den 16 oktober 1844*. Lund, Berlingska boktryckeriet, 1844.
- [Rehnström, L. G.] *Förteckning på framl. v. pastorn och komministern i Thorstuna L. G. Rehnströms böcker, som säljas i Upsala den 12 okt. 1846*. Uppsala, P. Hanselli, 1846.
- [Ridderstolpe, G.] *Förteckning öfver framl. hofmarskalken, m. m. friherre G. Ridderstolpes efterlemnade utmärkt väl conditionerade samling af böcker [...] som komma att å bok-auktions-kammaren i Stockholm försäljas onsdagen d. 19 nov. 1845 och följ. auktionsdagar*. Stockholm, I. Marcus, 1845.
- [Schinkel, J. F.] *Förteckning å den herr kammarherren J. F. von Schinkel tillhöriga boksamling, som å auction i Stockholm kommer att försäljas onsdagen den 29 april och påföljande auktionsdagar i maji månad*. Stockholm, J. Hörberg, 1835.
- [Sefström, N. G.] *Förteckning å afl. professoren och riddaren N. G. Sefströms efterlemnade samling af böcker, [...] m. m., som kommer att försäljas å bokauktionskammaren i Stockholm den 16:e och följande dagar i maji 1846*. Stockholm, B. M. Bredberg, 1846.

- [Winter, O.] *Förteckning öfver framl. Kongl. ord. hof-predikanten och kyrkoherden [...]* Mag. Ol. Winters [...] samling af böcker. Stockholm, Hörbergiska boktryckeriet, 1845.
- [Wählin, C. F.] *Förteckning öfver revisions-secreteraren C. F. Wählins boksamling, som kommer att, i början af instundande maj månad, i gymnasii bokauctions-kammare härstädes, genom offentlig auction försäljas. [...]* Linköping i april 1846. Linköping, A. Petré & son, 1846.

Förlags- och bokhandelskataloger

Förlags- och bokhandelskataloger finns i Kungl. bibliotekets samling av okatalogiserat tryck.

- Björnsthål, Jacob Gustaf, *Förteckning på en del svenska, engelska, tyska, italienska och franska böcker m.m., som säljas i Björnsthåls bokhandel vid Stortorget*. Stockholm, A. Gadelius, 1813.
- Bruzelius, Emanuel, *Förteckning på böcker och skrifter, musikalier m.m. dels på eget förlag tryckte, dels i större mängd tillköpte, som säljas hos Em. Bruzelius, bokhandlare i Stockholm och Upsala, uti desz boklådor under Carlstads pehrmesza, Westerås mormesza, Örebro hindersmesza och Christinehamns fasting, samt hos de flesta andra bokhandlare och bokhandelskommissionärer i Stockholm och landsorterne. Maj 1819*. Uppsala, Em. Bruzelius, 1819.
- *Anmälan om fortsättningen och slutet af Bibliothek der deutschen Classiker, jemte underrättelser för dem, som önska att komplettera samlingar af detta verk, att köpa det hela, eller suiten af wisza författares arbeten, eller ock särskilta: delar*. Uppsala, E. M. Bruzelius, 1820.
- Carlbohm, Johan Arvid, *Förteckning på böcker och skrifter, tryckte och upplagde på directuren och boktryckaren i Stockholm Johan A. Carlbohms bekostnad: de finnas oinbundne till köps i Stockholm, så väl uti Isaac Utter & comp:s boklåda i Storkyrko brinken,; som äfven hos förstnämde directeur och boktryckare, boende uti huset n:o 20 i Spetsens backe vid Regerings-gatan å Norrmalm*. Stockholm, Carlbohm, 1811.
- Deleen, Carl Erik, *Förteckning på i Sverige utkomna böcker, m.m. som säljas i C. Deléns et comp. bokhandel i Stockholm*. Stockholm, Strinnholm och Haeggström, 1814.
- *Till salu i Deleens & comp. bokhandel*. Stockholm, Marquard, 1817.
- (Eckstein, R.), *Förteckning på böcker och skrifter, hwilka finnas till salu på boktryckeriet wid Drottninggatan, quarteret Stansen, huset N:o 6; äfwensom uti de fleste boklådor i Stockholm; samt hos Bokbindare-Åldermannen Elias Fredric Hagrell uti Linköping*. Stockholm, Ecksteinska boktryckeriet, 1826. Ej i SB17, exemplar AMR 2004.
- *Hos Hrr [...bortklippt text] Landström i Gefle säljas följande böcker och skrifter, förnemligast i Svenska och Nyare historien samt undervisningsvägen, till större delen utkomna ifrån och med år 1820*. Stockholm, Ecksteinska boktryckeriet, 1826. Ej i SB17, exemplar AMR 2004.
- Edman, Johan, *Förteckning på the böker och tractater, som finnas til köps hos boktryckaren Johan Edman, jämte flere, i Norrköping*. Norrköping, 1762–1763.
- *Förteckning på de böcker, skrifter och handlingar som finnas dels i exemplar och inbundna til köps hos factorn Johan Fredric Edman*. Uppsala, J. Edmans enka, 1792.

- *Förteckning på böcker, som utom många andra, efter särskilt tryckt förteckning, finnas på boktryckeriet hos directueven Johan Edman i Upsala.* (uå, trol. 1786 el. 1787.) Ej i SB 17. Inbunden i Samuel Ödman, *Strödde samlingar utur naturkunnigheten...* Uppsala 1785. Exemplar BD 2007.
- *Förteckning på de inbundne böcker som blifwit bokhandlaren Job. L. Horrn i Westerås ifråntagne den 23 sept. 1767 af bokbindare-embetet i Stockholm, igenom stadsfiscalen Job. Wallin i Westerås, utan afseende på Horrns innehafwande bokhandlare: privilegium, enligt deröfwer hållit inventarium den 23 nov. 1767.* Stockholm, Grefing, 1769.
- Hjerta, Lars Johan, *Förteckning på böcker och skrifter utkomne på L. J. Hjertas förlag.* Stockholm, L. J. Hjerta, 1844.
- Holmberg, Johan Christopher, *Förteckning på de böcker och pieçer, som, dels inbundne och dels oinbundne, finnas til köps i Johan Christopher Holmbergs boklåda uti Tellerstedtska huset i Stora Kyrkobrinken.* Stockholm, C. Stolpe, 1767.
- *Förteckning på inbundna böcker i flere wetenskaper, som finnas i J.C. Holmbergs bokhandel i Stockholm och Åbo, samt i Köping Westerås och flere marknader.* Stockholm, 1799.
- *Förteckning på böcker, m.m., som säljas i Holmbergiska bokhandeln i Stockholm.* Stockholm, P. Sohm, 1817.
- Horrn, Johan Laurentius, *Förteckning på de böcker och skrifter, som för hos fogat pris finnas oinbundne, men banden betales aparto, hos bokhandlaren mag. Isaac Utter i Stockholm.* Västerås, J. L. Horrn, 1798.
- Lindh, Nils Magnus, *Förteckning på böcker och skrifter, som finnas till köps på alla boklådor i Stockholm.* Örebro, N. M. Lindh, 1807.
- *Förteckning på förlags-böcker, hvilka till utförde exemplarspriser i bankomynt finnas till köps hos boktryckaren N.M. Lindh i Örebro, Holmbergiska bokhandeln i Stockholm, rektor Ritterberg i Götheborg, å boklådan i Lund, herrar Syréen: och Hammarstrand i Carlskrona samt å boktryckeriet i Jönköping.* Örebro, N.M. Lindh, 1820.
- *Förteckning på böcker och skrifter, som finnas till köps på alla boklådor i Stockholm och landsorterne. Priserne äro utförde i bankomynt.* Örebro, N. M. Lindh, 1827.
- Lundström, Johan Peter, *Förteckning på J.P. Lundströms egne förlags-böcker och skrifter, hvilka försäljas ej mindre i boktryckeri-boden i Jönköping än hos de fleste bokhandels-kommiszionärer i riket.* Jönköping, J. P. Lundström, 1820.
- Marquard, Carl Fredrik, *Förteckning på C. F. Marquards förlag af böcker och skrifter, hvilka till här utsatte priser finnas till köps på desz boktryckeri i huset n:o 31 wid Stora Glasbruksgatan å Södermalm, samt hos följande herrar kommiszionärer: magistrarne: Utter och Silwerstolpe samt bokbindaren Swanberg i Stockholm; i landsorterne: hos profeszoren doktor Lundblad i Lund, magister Colldén i Gefle, magister Ritterberg i Götheborg, magister Frenckell i Åbo, och magister Grönstrand i Helsingfors; : i Norrköping hos bokbindaren Lysén, i Westerås hos bokbindaren Lundgren, i Westerwik hos bokbindaren Dahlgren, i Falun hos bokbindaren Brunström, i Calmar hos bokbindaren Söderberg, i Carlskrona hos bokbindaren Ringwall, i Borgo hos : bokbindaren Granberg, i Wasa hos bokbindaren Hedman, i Wisby hos bokbindaren Brander, och i Nyköping hos bokbindaren Winge; nemligen:* Stockholm, C. F. Marquard, 1802.

- Nordström, Henrik Andersson, *Förteckning på böcker och skrifter, hvilka finnas till salu på boktryckeriet wid Drottninggatan, quarteret Skansen, huset n:o 6, äfwensom uti de fleste boklädor i Stockholm; samt hos wanlige bokhandels-kommissionärer i landsorterne*. Stockholm, H. A. Nordström, 1825.
- P. A. Norstedt & söners förlagskatalog. Nr 1. Norstedt, Stockholm, 1895.
- Raam, Adolf Fredrik, *Wid boktryckeriet i Norrköping äro följande böcker och piecer til salu, dels partiewis i exemplar til proportionerade priser, och dels styckewis, inbundna eller häftade, för det pris här nedan wid hwarje bok eller skrift utsatt finnes.*: Norrköping, 1787–1788.
- Salvius, Lars, *En ny förteckning på de böcker, som finnas til köps, uti Lars Salvii boklåda i Stockholm på Wästerlånggatan huset n:o 74. för år 1746*. Stockholm, L. Salvius, 1746.
- *Förteckning på de böcker och tractater, som på Lars Salvii förlag utkommit, sedan desz sista catalogue utgafs 1748. och finnas hos honom för skäligt pris til köps*. Stockholm, (L. Salvius), 1750.
- *Förteckning, på de böcker och tractater, som på direct. Lars Salvii kästnad äro tryckte och uplagde samt finnas til köps i desz boklåda på Norrebro, til det därå utsatta pris*. Stockholm, (L. Salvius), 1764.
- Silverstolpe, Gustaf Abraham, *Förteckning på nyligen inkomna böcker, som försäljas hos bokhandlaren magister Silverstolpe under hindersmässo marknaden i Örebro*. Stockholm, A. Zetterberg, 1799.
- Swederus, Magnus, *Förteckning på innom riket tryckte böcker, som finnas til salu hos Magnus Swederus, bokhandlare i Stockholm, samt vid kongl. academieerne i Upsala och Åbo*. Uppsala, J. Edman, 1783.
- Utter, Isak, *Förteckning på böcker som finnas till salu hos bokhandlaren mag. Utter i Stockholm. Priserne äro för exemplar, banden betalas apart*. Stockholm, H. A. Nordström, 1803.
- *Förteckning på böcker som finnas till salu hos bokhandlaren mag. Utter i Stockholm. Priserne äro för exemplar, banden betalas apart*. Stockholm, H. A. Nordström, 1804.
- *Förteckning på böcker och skrifter, som dels på eget förlag tryckte och dels i större mängd tillköpte, säljas i parti med wanlig rabbatt, uti Isaac Utter & comp:s bokhandel i Stockholm. Priserne äro i banco-mynt för exemplaren obundne.*: Stockholm, Marquardska tryckeriet, 1814.
- Wiborg, Anders, *Förteckning på tyska m. fl. böcker, som säljas i A. Wiborgs bokhandel*. Stockholm, H. A. Norström, 1822.

Övriga tryckta källor

- Almström, Per Olof, *Handelsvaru-kännedom eller underrättelse om de förnämsta handels-artiklars ursprung, produktionsställen och beståndsdelar, samt kännetecken på deras godhet, äfwensom om de förfalskningar och förskämningar hvilka de äro underkastade, jemte medlen att upptäcka de förra och förekomma eller afhjelpa de sednare genom behörig undersökning, förvaring och behandling*. Stockholm, 1845.
- Blidenberg, Carl Adam (red.), *Conversations-lexicon; innehållande alphabetiskt ordnade upplysningar, rörande vettenskaper, vitterhet och konster, lefvernesbeskrifningar öf-*

- ver märkvärdiga personer i äldre och nyare tider, underrättelser om viktiga uppfinningar, upptäckter, inrättningar och anstalter, samt åtskilliga andra intressanta ämnen för en bildad conversation. Öfversättning i sammandrag af C.A.B. Första delen 1821. 1–4. Örebro, N. M. Lindh, 1821–26.*
- Dagligt allehanda. Stockholm, 1769–1849.
- Dudin, René Martin, *L'art du relieur doreur de livres*. Paris, 1772. Faks. Alençon, 1980.
- Ersch, J.S. & Gruber, J.G. (red.), *Allgemeine Encyclopädie der Wissenschaften und Künste in alphabetischer Folge von genannten schriftstellern bearbeitet*. D. XVI, Gleiditsch, 1839. Leipzig, 1818–1889.
- Flintberg, Jacob Albrecht, *Borgerlige förmoner och skyldigheter, i stöd af författningar. Utgifne af Jacob Albrecht Flintberg. Första delen, om minut-handelen och handtwerkerierne. Första afdelningen, som innefattar titlarne: academier, adel, allmoge, bagare, bleckslagare, bokbindare, bokhandlare, boktryckare*. Stockholm, P. Hesselberg, 1786. Faks. ur (Flintberg), *Bokbindarnes skrå och embete anno 1621–1784*. Levin & Nyström, Göteborg, O. Isacson, 1930.
- Greve, Ernst Wilhelm, *Hand- und Lehrbuch der Buchbinde- und Futteralmache-Kunst. In Briefen an einen jungen Kunstverwandten nach vieljährigen eigenen Erfahrungen gründlich und möglichst vollständig ausgearbeitet. Mit nützlichen Anmerkungen, Verbesserungen und einer Vorrede von Dr. S. F. Hermbstädt*. 2 Bände. Berlin 1822–1823.
- Hallström, Jonas, *Den förbättrade rangordningen*. Stockholm, C. Stolpe, 1778.
- Höpken, Anders Johan von, *Tal, om yppighets nytta. Hållit för kongl. svenska wetenskaps academien, år 1740*. Stockholm, C. J. Röpke, 1741.
- Inrikes tidningar*. Redaktionen, Stockholm, 1760–1820.
- Journal för manufaktur och hushållning*. Stockholm, Scheutz, 1825–1834.
- Kellgren, Johan Henric, *Nya handels-bibliotheket. Utgifvit af J.H. Kellgren. ... Första delen*. Stockholm, A. J. Nordström, 1784.
- Kort vägledning till kännedom af de hufvudsakligaste konst, slöjder, yrken och handtverk: med åtta kopparstick*. Göteborg, G. Löwegren, 1818.
- Lenz, Christian Ludwig, *Resa genom Tyskland, Danmark, och Swerge, af Chr. Fr. Lenz. Öfversatt från tyskan af Gabr. Torgstedt*. Stockholm, A. J. Nordström, 1803.
- Linnström, Hjalmar, *Svenskt boklexikon: åren 1830–1865*. Linnströms, Stockholm, 1883–1884.
- Malmström, Pehr & Wallmark, Peter Adam (red.), *Allmän catalog öfver de uti Sverige och Finland ifrån början af detta århundrade utkomna böcker och skrifter, i systematisk ordning författad, och enligt kongl. maj:ts nådigste stadgande, utgifven af boktryckeri-societeten. Första bandet.: 1801–1805*. Stockholm, Kongl. tryckeriet, 1806–1808.
- Orrelius, Magnus, *Köpmans- och material-lexicon, innehållande beskrifning på alla handels-waror, til deras hemort, beskaffenhet, tilverkning, brukbarhet och försälgning, samt derjämte upräknade på svenska, latin, tyska, fransyska, äfwen ibland på engelska: och holländska; författadt af Magnus Orrelius*. Stockholm, A. J. Nordström, 1797.
- Prediger, Christoph Ernst, *Der in aller heut zu Tag üblichen Arbeit wohl anweisende accurate Buchbinder und Futteralmacher*. 1–4. Franckfurt, 1741–1753.

- Rothlieb, Carl Fredrik, *Samling af kongl. författningar angående rang, af Carl Fr. Rothlieb*. Stockholm, C. Deleen, 1823.
- Stockholms Posten*. C. J. Holmberg, Stockholm, 1778–1833.
- Svenska akademiens dagbok 1799–1800*, Svenska akademien, Per S. Ridderstad (red.), Akad., Stockholm, 1983.
- Svenska akademiens dagbok 1801–1802*. Svenska akademien, Per S. Ridderstad (red.), Akad., Stockholm, 1989.
- Svensk bibliographi eller allmän förteckning öfver utkomna böcker, gravurer, kartor, stentryck och musikalier*. Boktryckeri-societeten, Stockholm, 1828–1865.
- Synnerberg, Lars Nilsson, *Svenskt waru-lexicon uti sammandrag ur de mest bekanta författares arbeten, rörande handeln*. Göteborg, S. Norberg, 1815.
- Tidningar från bokhandlingen i Lund, No. 1–52*. Lund, J. Lundblad, 1793.
- Tidningar för svenska bokhandeln*. Stockholm, 1784–1784.
- Thon, Christian F. G., *Die Kunst Bücher zu binden, Futterale zu machen und Land-karten &c aufzuziehen*. Erster Thiel. Ilmenaum, B. F. Voigt, 1832.
- Thon, Christian F. G. & Kirsch, A., *Den skicklige bokbindaren: fullständig anvisning att häfta och binda böcker i papp-, läder-, pergament-, siden- och sammetsband...* Stockholm, 1856.
- Örebro tidning No 50*. Örebro 1822.

LITTERATUR

- ABC för arkivens och bibliotekens bokbindning*. Svenska bokbinderifören., Stockholm, 1992.
- Adams, Thomas & Barker, Nicolas: »A new model for the study of the book», Barker, Nicolas (red.), *A potencie of life: books in society: the Clark Lectures 1986–1987*. British Library, London, 2001, s. 5–43.
- Ahlberger, Christer, *Konsumtionsrevolutionen. 1, Om det moderna konsumtionssamhällets framväxt 1750–1900*. Humanistiska fakulteten, Univ., Göteborg, 1996.
- Ahlberger, Christer & Kvarnström, Lasse (red.), *Det svenska samhället 1720–2000: böndernas och arbetarnas tid*. Studentlitteratur, Lund, 2004.
- Ahlberger, Christer & Lundqvist, Pia (red.), *Varans vägar och världar: handel och konsumtion i Skandinavien ca 1600–1900*. Historiska institutionen, Göteborgs Univ., Göteborg, 2007.
- Akin, Marjorie, »Passionate possession, the formation process of private collections», Kingery, W. David (red.), *Learning from things: method and theory of material culture studies*. Smithsonian Institution Press, Washington, D.C., 1996, s. 102–128.
- Ankarcrona, Anita, *Bud på böcker: bokauktioner i Stockholm 1782–1801: traditionen – böckerna – publiken*. Diss., Stockholms Univ., Stockholm, 1989.
- Annerstedt, Claes, *Uppsala universitets historia. D. 3, 1719–1792, 2, Universitetets organisation och verksamhet*. Universitetet, Uppsala, 1914.
- Baer, Leo, *Holzschnitte auf Buchumschlägen aus dem 15. und der ersten Hälfte des 16. Jahrhunderts herausgegeben*. Strassburg, 1936.

- Barber, Giles, »Continental paper wrappers and publishers' bindings in the 18th century», *The Bookcollector*. Spring 1975, London, 1975, s. 37–49.
- »Around the Padeloup and Derome workshops. Gold-tooled Parisian Bindings of the Eighteenth Century». Foot, 2004, s. 171–205.
- Barber, Giles & Fabian, Bernhard (red.), *Wolfenbütteler Symposium, Buch und Buchhandel in Europa im achtzehnten Jahrhundert / fünftes Wolfenbütteler Symposium vom 1. bis 3. November 1977*. Hauswedell, Hamburg, 1981.
- Bengtsson, Bengt, *Det äldre förlagsbandet.: Studier över svenskt bokbinderi under tidigt 1800-tal jämte en kort biografi över Alfred Lundin*. (Utg. av Alfr. Lundins bokbinderi ab.1949 till hufvästande av företagens 75-årsdag i okt. 1949). Stockholm, 1950.
- *Tillkomsten av Carl XII:s Biblia, thet är all then Heliga skrift på swensko; efter konung Carl then tolftes befallning medh förriga editioner jämförd: ett tvåhundra-femtioårsminne*. Stockholm, 1953.
- Bennett, Stuart, *Trade bookbinding in the British Isles, 1660–1800*. Oak Knoll, New Castle, Del., 2004.
- Bennich-Björkman, Bo, »Eliternas gata och handeln på broar och marknader. Systemen för spridning av böcker i Sverige 1600–1850», Pettersson, Jan-Erik (red.), *Bokens vägar: Seelig & Co 150 år*. Seelig, Solna, 1998, s. 13–81.
- Berg, Maxine, *Luxury and pleasure in eighteenth-century Britain*. Oxford University Press, Oxford, 2005.
- Bergström, Carl Olof & Gustafsson, Lars (red.), *Lindhs litterära industri: ett tryckeri och förlag i Örebro*. Högsk., Örebro, 1990.
- Billow, Anders, *Svenskt bokmuseum. Grafiskt Forum, Svenska boktryckareföreningens meddelanden 1938*. Stockholm, 1938.
- Binding terms: a thesaurus for use in rare book and special collections cataloguing*. Association of College and Research Libraries, Chicago, 1988.
- Björkman, Margareta, *Läsarnas nöje: kommersiella lånbibliotek i Stockholm 1783–1809*. Avd. för litteratursociologi vid Litteraturvetenskapliga institutionen, Diss., Uppsala Univ., Uppsala, 1992.
- (red.), *Böcker och bibliotek: bokhistoriska texter*. Studentlitteratur, Lund, 1998.
- Bonnier, Isidor Adolf, *Anteckningar om svenska bokhandlare intill år 1900 jämte strödda notiser från senare tid. 2, Stockholm och Uppsala*. Bonnier, Stockholm, 1935.
- Bowers, Fredson, *Principles of bibliographical description*. Princeton University Press, Princeton, (1949) 1994.
- Braudel, Fernand, *Civilisationer och kapitalism 1400–1800. Bd 2, Marknadens spel*. Gidlund, Stockholm, 1986.
- Brewer, John & Porter, Roy (red.), *Consumption and the world of goods*. Routledge, London, 1993.
- Bring, Samuel E., *Boktryckerierna i Uppsala: historik på uppdrag av Almqvist & Wiksells boktryckeri AB utarb.* Almqvist & Wiksell, Uppsala, 1962–1964.
- Broström, Ingela & Stavenow-Hidemark, Elisabet, *Tapetboken: papperstapeten i Sverige*. Byggförlaget, Stockholm, 2004.
- Carlander, Carl Magnus, *Svenska bibliotek och ex-libris. 2. omarb. och tillökade uppl.* Förlagsaktiebolaget Iduna, Stockholm, 1902–1904.

- Carlsson, Sten, *Ståndssamhälle och ståndspersoner 1700–1865: studier rörande det svenska ståndssamhällets upplösning = The dissolution of the Swedish estates, 1700–1865*. 2:a omarb. uppl. Gleerup, Lund, 1973.
- Carter, John, *ABC for book collectors*. Mercury Books, London, (1952) 1961.
- Casinge, Sebastian, *Ur Ydrekingens bibliotek: utvalda böcker ur kammarjunkare Leonard Fredrik Rääfs efterlämnade boksamling, L–Ö*. Mats Rehnström, Stockholm, 2003.
- Casinge, Sebastian & Rehnström, Mats, *Ur Ydrekingens bibliotek: utvalda böcker ur kammarjunkare Leonard Fredrik Rääfs efterlämnade boksamling på Forsnäs. A–K*. Mats Rehnström, Stockholm, 2003.
- Chartier, Roger, *Lectures et lecteurs dans la France d’Ancien Régime*. Seuil, Paris, 1987.
- *Forms and meanings: texts, performances, and audiences from codex to computer*. Univ. of Pennsylvania Press, Philadelphia, 1995. (a)
- *Böckernas ordning: läsare, författare och bibliotek i Europa mellan 1300-tal och 1700-tal*. Anamma, Göteborg, (1992) 1995. (b)
- *On the edge of the cliff: history, language, and practices*. Johns Hopkins University Press, Baltimore, 1997.
- Chartier, Roger & Cavallo, Guglielmo (red.), *A history of reading in the West*. Polity, Oxford, 1999.
- Christensson, Jakob, *Lyckoriket: studier i svensk upplysning*. Atlantis, Diss., Lunds Univ., Stockholm, 1996.
- Cloonan, Michèle Valerie, *Paper-covered books, from their first known use in 1482 to the introduction of cloth, ca. 1825*. University Microfilms International, Diss., Urbana-Champaign, Ill. Univ., 1988, Ann Arbor, Mich., (1988) 1990.
- *Early bindings in paper: a brief history of European hand-made paper-covered books with a multilingual glossary*. Mansell, London, 1991.
- Cockx-Indestege, Elly (red.), *Sierpapier & marmering*. Koninklijke Bibliotheek, Den Haag, 1994.
- Colin, Chinnery, *Bookbinding: Some characteristics of the Dunhuang booklets. Diagrams by Li Yi and Colin Chinnery*. IDP Education, 07/02/2007. The International Dunhuang Project. <http://idp.bl.uk/education/bookbinding/bookbinding.a4d> (2008-09-25).
- Conroy, Tom, *Bookbinders’ finishing tool makers 1780–1965*. Oak Knoll, Delaware 2002.
- Csikszentmihalyi, Mihaly, »Why we need things«, Lubar, Steven D. & Kingery, W. D. (red.), *History from things: essays on material culture*. Smithsonian Institution Press, Washington, 1993, s. 20–29.
- Dahlgren, Erik Wilhelm, *Svenska vetenskapsakademiens protokoll för åren 1739, 1740 och 1741, 1–2*. Stockholm, 1918.
- Dahlström, Mats, *Under utgivning: den vetenskapliga utgivningens bibliografiska funktion*. Valfrid, Diss., Göteborgs Univ., Borås, 2006.
- Dal, Björn, »Om bokbindarnas bruk av papper: försatts, pärmapper, omslag och pappband i Landsbiblioteket före 1800-talets mitt«, Barck, J. (red.), *Landsbibliotekets gamla samlingar*. Växjö, 1994, s. 69–77.
- *Sveriges zoologiska litteratur: en berättande översikt om svenska zoologer och deras tryckta verk 1483–1920*. Orbis pictus, Fjälkinge, 1996. (a)

- »Böcker som kom i häften», *Bokvännen*. (51:434), Stockholm, 1996, s. (9)–13.
(b)
- *Med kolorerade figurer: handkolorening i Sverige under 1700- och 1800-talen*. Orbis pictus, Diss., Lunds Univ., Fjälkinge, 2001.
- *Enögd men vidsynt: Kilian Stobaeus, hans bibliotek och den unge Linnaeus*. [Utställningskatalog] Universitetsbiblioteket. Lunds universitet, Lund 2007. http://www.ub.lu.se/upload/ub/om_ub/48stobaeus.pdf (2007-07-12).
- Dal, Björn & Ridderstad, Per S., *Svenska bokband: historisk översikt*. Bokbindarmästarefören., Stockholm, 1996.
- Dalbello-Lovric, Marija, »The case for bibliographical archaeology», *AEB: Analytical & enumerative bibliography*, 10. DeKalb, 1977–2001, s. 1–20.
- Darnton, Robert, *The business of enlightenment: a publishing history of the Encyclopédie, 1775–1800*. Belknap P. of Harvard U.P., Cambridge, Mass., 1979.
- *Boken i rännstenen: bland författare, kolportörer och boktryckare i upplysningstidens undre värld*. Ordfront, Stockholm, 1984.
- »La lecture rousseauiste et un lecteur «ordinaire» au XVIII^e siècle», Chartier, R. & Bourdieu P. (red.), *Pratiques de la lecture*. Marseille, (1985) 1993, s. 161–199.
- »History of reading», Burke, Peter (red.), *New perspectives on historical writing*, Polity, Cambridge, (1992) 1995, s. 140–167.
- *Pornografi och revolution: förbudna bästsäljare i det förrevolutionära Frankrike*. Ordfront, Stockholm, 1996.
- »Vad är bokhistoria?», Björkman, 1998, s. 29–53.
- Davidsson, Åke, *Till vänskapens lov: kring några stamböcker i Göteborgs universitetsbibliotek*. Acta Bibliothecae Universitatis Gothoburgensis 12, Göteborg, 1971.
- Davison, Peter Hobley (red.), *The book encompassed: studies in twentieth-century bibliography*. Cambridge Univ. Press, Cambridge, (1992) 1998.
- Doizy, Marie-Ange, *De la dominoterie à la marbrure: histoire des techniques traditionnelles de la décoration du papier*. Art & Métiers du Livre, Paris, 1996.
- Dokumentation – bindning av böcker, periodika och andra pappershandlingar för arkiv och bibliotek – metoder och material*. SIS, Stockholm, 1997.
- DuRietz, Rolf, *Text: svensk tidskrift för bibliografi = Swedish journal of bibliography*, Dahlia books, Uppsala, 1974–
- »En professur i bokvetenskap.» *Text: svensk tidskrift för bibliografi* 4.1: 2–35.
- Eisenstein, Elizabeth L., *The printing press as an agent of change: communications and cultural transformations in early-modern Europe*. Cambridge U.P., Cambridge, 1979.
- Ekdahl, Lars, »Boktryckarfamilj i brytningstid. Ett perspektiv på svensk tryckeriindustri under seklet efter 1700-talets mitt», Bergström & Gustafsson, 1990, s. 9–41.
- Eliot, Simon & Rose, Jonathan (red.), *A companion to the history of the book*. Blackwell, Oxford, 2007.
- Epstein, Stephan R. & Prak, Maarten Roy (red.), *Guilds, innovation, and the European economy, 1400–1800*. Cambridge University Press, Cambridge, 2008.
- Fagerberg, Mats, Jonsson, Pernilla, Lindberg, Erik & Nyberg, Klas (red.), »Handel och marknadsföring: problem i samband med marknadsinstitutionens framväxt i svensk industrialisering», Söderberg & Magnusson, 1997, s. 135–165.

- Falk, Valter, *Bokstavsformer och typsnitt genom tiderna*. Prisma, Stockholm, 1975.
- Febvre, Lucien & Martin, Henri-Jean, *L'apparition du livre*. Albin Michel, Paris, 1958.
- *The coming of the book: the impact of printing 1450–1800*. New ed., London, (1958) 1976.
- Finkelstein, David & McCleery, Alistair (red.), *The book history reader*. Routledge, London, 2002.
- Foot, Mirjam M., *Studies in the history of bookbinding*. Scholar, Aldershot, 1993.
- »The future of bookbinding research», Davison & Hobbly (1992) 1998, s. 99–106.
- *The history of bookbinding as a mirror of society*. British Library, London, 1998, The Panizzi lectures 1997.
- (red.), *Eloquent witnesses: bookbindings and their history: a volume of essays dedicated to the memory of Dr. Phiroze Randeria*. Bibliographical Society, British Library, London, 2004.
- *Bookbinders at work: their roles and methods*. British Library, London, 2006.
- Forty, Adrian, *Objects of desire: design and society 1750–1980*. Thames and Hudson, London, (1986) 2005.
- Foxon, David, »Stiched books», *The Book Collector* 24. Spring 1975, London, s. 111–124.
- Furuland, Gunnel, »»Tryck och papper utmärkt wackra»: N. H. Thomsons formgivning av sina förlagsprodukter», *Biblis* 32. Stockholm, 2005, s. 10–23.
- *Romanen som vardagsvara: förläggare, författare och skönlitterära häftesserier i Sverige 1833–1851 från Lars Johan Hierta till Albert Bonnier*. LaGun, Diss., Uppsala Univ., Stockholm, 2007.
- Gaskell, Philip, *A new introduction to bibliography, St. Paul's Bibliographies*. Winchester, (1974) 1995.
- Genette, Gérard, *Paratexts: thresholds of interpretation*. Cambridge Univ. Press, Cambridge, 1997.
- Gnirrep, W.K., Gumpert, J. P. & Szirmai, J. A., *Kneep en binding: een terminologie voor de beschrijving van de constructies van oude boekbanden / voor het Belgisch-Nederlands Bandengenootschap samengesteld*. 3., ongew. dr. met lijst verb. en toevoegingen uit de 2. dr., Koninklijke Bibliotheek, Den Haag, 1997. <http://www.kb.nl/cons/kneep/index.html> (2009-10-15).
- Goldschmidt, E. Ph., *Gothic and renaissance bookbindings.: Exemplified and illustrated from the author's collection*. London, 1928. Andra uppl., 2 vol., Amsterdam, 1967.
- Gombrich, E. H., *The sense of order: a study in the psychology of decorative art*. Phaidon, Oxford, 1979.
- Gustafsson, Karl Erik, Rydén, Per, Holmberg, Claes-Göran, Oscarsson, Ingemar & Torbacke, Jarl (red.), *Den svenska pressens historia. 1, I begynnelsen (tiden före 1830)*. Ekerlid, Stockholm, 2000.
- Gustavson, Stefan, »Papper, tryck och skrivare – en kort sammanställning», ISY-LiTH, 1994, 1997. <http://webstaff.itn.liu.se/~sasgo/TNMO11/papperochtryck.pdf> (2009-11-01).
- Haemmerle, Albert, *Buntpapier: Herkommen, Geschichte, Techniken*. Beziehungen zur Kunst, Callwey, München, 1961.

- Hamberg, Erik, *Olof Knös och 1700-talets lärda samlarkultur: studier kring förmedling och samlande av böcker i Sverige under den gustavianska tiden = Olof Knös and the collection of scholarly books in Sweden during the last decades of the 18th century*. Acta Universitatis Gothoburgensis, Diss., Göteborgs Univ., Göteborg, 1985.
- Hansson, Stina, »Afsatt på swensko»: 1600-talets tryckta översättningslitteratur. Litteraturvetenskapliga inst., Diss., Göteborgs Univ., Göteborg, 1982.
- Hedberg, Arvid, *Stockholms bokbindare 1460–1880: anteckningar*. I–II. Stockholm, 1949–1960.
- Hellinga, Lotte, »Peter Scheoffer and the book-trade in Mainz: evidence for the organisation», Hobson & Rhodes, 1994, s. 132–184.
- Hirsch, Rudolf, *Printing, selling and reading, 1450–1550*. Wiesbaden, (1967) 1974.
- »Title pages in French incunabulas, 1486–1500», *Gutenberg-Jahrbuch*. Vlg der Gutenberg-Gesellschaft, Mainz, 1978, s. 63–66.
- Hobson, Anthony & Rhodes, Dennis E. (red.), *Bookbindings & other bibliography*. Ed. Valdona, Verona, 1994.
- Horstboll, Henrik, *Menigmands medie: det folkelige bogtryk i Danmark, 1500–1840: en kulturhistorisk undersøgelse*. Det Kongelige Bibliotek, Diss., Aarhus Univ., København, 1999.
- Ikegami, Kōjiro, *Japanese bookbinding: instructions from a master craftsman*. 1. ed., Weatherhill, New York, 1986.
- ISBD(A): international standard bibliographic description for older monographic publications (antiquarian)*. 2., rev. ed., Saur, München, 1991.
- Jackson, William A., »Printed wrappers of the Fifteenth to the Eighteenth centuries», *Harvard Library Bulletin*. Autumn 1952, Cambridge, Mass., 1952, s. 313–321.
- Jaqué, Bernard, »From »papiers en feuille» to décor: the industrialisation of decoration», Stavenow-Hidemark, Elisabet (red.), *New discoveries, new research: papers from the International wallpaper conference at the Nordiska museet, Stockholm, 2007*. Nordiska museets förlag, Stockholm, 2009, s. 6–19.
- Jarrick, Arne, *Mot det moderna förnuftet: Johan Hjerpe och andra småborgare i upplysningstidens Stockholm*. Tiden, Stockholm, 1992.
- Johannesson, Lena, *Den massproducerade bilden: ur bildindustrialismens historia*. AWE/Geber, Stockholm, 1978.
- Johansson, J. Viktor, *Försvar för boksamlaren: fyra uppsatser om böcker*. Ny, omarb. och utvidgad uppl., Wahlström & Widstrand, Stockholm, 1958.
- Jonsson, Gunilla, »Trycktvång och tryckfrihet», Landqvist, 1986, s. 65–67.
- »N. M. Lindh i Örebro 1798–1829 sedd genom Sveriges bibliografi 1700–1829», Bergström & Gustafsson, 1990, s. 133–159.
- »»Luckan» på tryck (?) eller trycket i »luckan»», Sandgren, Folke & Ström, Ingrid (red.), *Framsynthets ihugkommelse: en vänbok till Sune Lindqvist på 80-årsdagen den 26 oktober 1991*. Stockholm, 1991, s. 45–56.
- *Allmänna riktlinjer för katalogisering av äldre tryck*. <http://www.kb.se/bibliotek/katalogiseringspraxis/aldre-tryck> (2008-08-01).
- *Riktlinjer för katalogisering av äldre tryckproduktion*. <http://www.kb.se/katalogisering/Katalogisering/aldre-tryck/> (2009-08-01).

- Jonsson, Pernilla & Runefelt, Leif, »Konsumtion: identitet, makt och livets nödortf», Morell & Hedenborg, 2006, 319–343.
- Karlson, William, *Bokband och bokbindare i Lund*. Lindstedts univ.-bokh., Lund, 1939.
- Kimball Brooker, Thomas, »Bindings commissioned for François I's »italian library» with horizontal spine titles dating from the late 1530s' to 1540», *Bulletin du bibliophile* 1997-1. Paris, 1997, s. 33–91.
- Kyriss, Ernst, *Verzierte gotische Einbände im alten deutschen Sprachgebiet*. Stuttgart, 1951–1958.
- Lafitte, Marie-Pierre & Le Bars, Fabienne, *Reliures royales de la Renaissance. La librairie de Fontainebleau 1544–1570*. Bibliothèque nationale de France, Paris, 1999.
- Landqvist, Marianne (red.), *Det tryckta ordet: svensk tryckeriteknik under 500 år*. LT, Stockholm, 1986.
- Lext, Gösta, *Bok och samhälle i Göteborg 1720–1809*. Diss., Göteborgs högsk., Göteborg, 1950.
- Lindberg, Sten G., *Swedish books 1280–1967: illuminated manuscripts, illustrated printed books & fine book bindings: a select guide to reference literature on Sweden*. Kungliga biblioteket, Stockholm, 1968.
- »Från dagsverke till sekundprodukt», *Biblis* 1979. Stockholm 1980, s. 103–169.
- *Mästarband: Bokbindarmästareföreningen i Stockholm 350 år*. (Stockholms stadsmuseum 10 maj–31 aug 1980), Bokbindarmästarefören., Stockholm, 1980.
- »Turkiskt och marmorerat papper i Sverige», *Biblis* 1990. Stockholm, 1992, s. 83–159.
- Losman, Arne, »Adelsbiblioteket som intellektuellt landskap», *Tvårsnitt: humanistisk och samhällsvetenskaplig forskning. Humanistisk-samhällsvetenskapliga forskningsrådet (HSFR)*, 4. Stockholm, 1988, s. 26–35.
- Lowry, Martin, *Nicholas Jenson and the rise of Venetian publishing in Renaissance Europe*. Blackwell, Oxford, 1991.
- Lundell, Patrik, *Pressen i provinsen: från medborgerliga samtal till modern opinionsbildning 1750–1850*. Nordic Academic Press, Diss., Lunds Univ., Lund, 2002.
- Lundqvist, Pia, »Som en spindel i nätet: gårdfarihandlaren och den växande marknaden för textilier i Sverige 1828–1846», *Ahlberger & Lundqvist*, 2007, s. 75–86.
- Magnusson, Lars, »From Verlag to factory: the contest for efficient property rights», Johansson, Alf O. & Gustafsson, Bo (red.), *Power and economic institutions: reinterpretations in economic history*. Elgar, Aldershot, 1991, s. 195–222.
- *Sveriges ekonomiska historia*. Tiden/Athena, Stockholm, 1996.
- Malavielle, Sophie, *Reliures et cartonnages d'éditeur en France au XIXe siècle (1815–1865)*. Éd. Promodis, Paris, 1985.
- McKendrick, Neil, Brewer, John & Plumb, John Harold, *The birth of a consumer society: the commercialization of eighteenth century England*. Europa, London, 1982.
- McKenzie, Don. F., *Bibliography and the sociology of texts*. Cambridge University Press, Cambridge, U.K., (1988) 1999.
- *Making meaning: »Printers of the mind» and other essays*. University of Massachusetts Press, Amherst, 2002.

- »Typography and the meaning: the case of William Congreve», Barber & Fabian, 1981, s. 81–126.
- McLean, Ruari, *Victorian publishers' book-bindings in paper*. Gordon Fraser Gallery, London, 1983.
- Merrill-Oldham, Jan & Parisi, Paul A., *Guide to the Library Binding Institute standard for library binding*. American Library Association, Chicago, 1990.
- Michel, Marius, *La reliure Française commerciale et industrielle depuis l'invention de l'imprimerie jusqu'à nos jours*. Paris, 1881.
- Middleton, Bernard C., *A History of English craft bookbinding technique*. 4., rev. ed., Oak Knoll Press, New Castle, Del., 1996.
- Miller, Daniel (red.), *Material cultures: why some things matter*. University of Chicago Press, Chicago, 1998.
- Molander, Bengt, *Kunskap i handling*. 2., omarb. uppl., Daidalos, Göteborg, 1996.
- Morell, Mats & Hedenborg, Susanna (red.), *Sverige – en social och ekonomisk historia*. Studentlitteratur, Lund, 2006.
- Mornet, Daniel, »Les enseignement des bibliothèques privées (1750–1780)», *Revue d'histoire littéraire de la France* 17. Colin, Paris, 1910.
- Mral, Brigitte, »Väld, moral och andeväsen. Romaner på Lindhs förlag 1800–1820», Bergström & Gustafsson, 1990, s. 65–82.
- Müller, Leos, »Kolonialprodukter i Sveriges handel och konsumtionskultur, 1700–1800», *Historisk tidskrift. Tema Konsumtion*. Svenska historiska föreningen, Stockholm, 2004 (124):2, s. (225)–248. <http://www.historisktidskrift.se/documents/Historisk-Tidskrift-fulltext-2004-2.pdf> (2009-07-15).
- Myers, Robin & Harris, Michael (red.), *A millennium of the book: production, design and illustration in manuscript & print, 900–1900*. St Paul's bibliographies, Winchester, Hampshire, 1994.
- Needham, Paul, *Twelve centuries of bookbindings: 400–1600*. New York, 1979.
- Nordqvist, Nils, *Rokokons Edman och empirens Deleen: Upsala Academies och Svenska akademien boktryckare*. Thule, Stockholm, 1966.
- Palmsköld, Anneli, *Textila tolkningar: om hängkläden, drättar, lister och takdukar*. Nordiska museets förlag, Diss., Lunds Univ., Stockholm, 2007.
- Pearson, David, *English bookbinding styles, 1450–1800: a handbook*. British Library, London, 2005.
- Persson, Ove (red.), *Grafisk uppslagsbok*. Stockholm, 1950–1951.
- Petersen, Dag-Ernst, »Die handwerklichen Gebrauchseinbände», Petersen, Dag-Ernst & Biesalski, Ernst-Peter (red.), *Gebunden in der Dampfbuchbinderei: Buchbinden im Wandel des 19. Jahrhunderts; (Ausstellung im Zeughaus der Herzog-August-Bibliothek vom 26. Februar bis 29. Mai 1994)*. In Kommission bei Harrassowitz, Wiesbaden, 1994, s. 99–114.
- Peterson, Bo, *Boktryckaren som förläggare: förlagsfunktion och utgivningspolitik hos P.A. Norstedt & söner 1879–1910*. Norstedt, Diss., Stockholms Univ., Stockholm, 1993.
- »Förlag och förläggare – en historisk bakgrund», Björkman, 1998, s. 147–180.
- *Välja & sälja: om bokförläggarens nya roll under 1800-talet, då landet industrialiserades, tågen började rulla, elektriciteten förändrade läsvanorna, skolan byggdes ut och bokläsarna blev allt fler*. Norstedt, Stockholm, 2003.

- Petersson, Christer & Sandgren, Fredrik, »Diversehandelns framväxt på den svenska landsbygden 1865–1915», Söderberg & Magnusson, 1997, s. 167–191.
- Pickwoad, Nicholas, »Onward and downward: how binders coped with the printing press before 1800», Myers & Harris 1994, s. 61–106.
- »The interpretation of bookbinding structure. An examination of Sixteenth-century bindings in the Ramey collection in the Pierpont Morgan library», Foot, 2004, s. 127–170.
- Pollard, Graham, »Changes in the styles of bookbinding, 1550–1830», *The Library*. Fifth series, vol. XI, no. 2, June 1956, s. 71–94.
- *Early bookbinding manuals: an annotated list of technical accounts of bookbinding to 1840*. Oxford Bibliographical Society, Oxford, 1984.
- Potter, Esther, »The changing role of the trade bookbinder, 1800–1900», Hunt, Arnold, Mandelbrote, Giles, Shell, Alison & Myers, Robin (red.), *The book trade and its customers, 1450–1900: historical essays for Robin Myers*. St Paul's Bibliographies, Winchester, 1997, s. 161–174.
- Qvist, Gunnar, »Om bouppteckningar och deras bokbeståndsuppgifter som historiskt källmaterial», *Historisk tidskrift* 93. Stockholm, 1973, s. 127–133.
- Rehnström, Mats, *Vittra snillen & rimkräk*. Mats Rehnström, Stockholm, 1999.
- *Om Sveriges wälmåga & luftens beskaffenhet i Åbo*. Mats Rehnström, Stockholm, 2000.
- *Mats Rehnström Katalog nr 50*. (Stockholm, 2003).
- Ridderstad, Per S., »Tryckt för tillfället», Järv, Harry & Johansson, Egil (red.), *Den svenska boken 500 år*. Liber Förlag, Stockholm, 1983, s. (234)–(258).
- »Den grafiska tekniken under 500 år», Landqvist, 1986, s. 4–31.
- »Skriftkultur, bokkultur, tryckkultur», Nilsson, Nils (red.), *Bokkulturen i Lund*. Kulturen, Lund, 1995, s. 25–43.
- »Tryckpressens makt och makten över tryckpressen», Nilsson, Sten Åke & Ramsay, Margareta (red.), *1600-talets ansikte*. Gyllenstiernska Krapperupstift., Nyhamnsläge, 1997, s. 345–356.
- *Textens ansikte i seklernas spegel: om litterära texter och typografisk form : anförande vid Svenska Vitterhetssamfundets årsmöte den 27 maj 1998*. Svenska Vitterhetssamf., Stockholm, 1999.
- »Swedish book history research 1990–2005», *Nordisk tidskrift för bok- och bibliotekshistoria*. Årg. 86, 2002, nr 2. Stiftelsen NTBB, Stockholm 2002, s. 317–333.
- »Hur dokumenteras ett dokument. Om kravspecifikationer för materiell bibliografi och immateriell textkritik», Forssell, Pia & Knapas, Rainer (red.), *Varianter och bibliografisk beskrivning: bidrag till en konferens anordnad av Nordiskt nätverk för editionsfilologer 4–6 oktober 2002*. Svenska litteratursällsk. i Finland, Helsingfors, 2003. (a)
- »The white library of the red rose: Petr Wok z Rozmberka (1539–1611) and his library», Hobson, A. (red.), *Association internationale de bibliophile, XIXe congrès, Prague, 1995. Actes et communications*. Madrid, 2003, s. 40–53. (b)
- »Bokhistoriens roll i modern editionsfilologi», Malm, Mats, Ståhle Sjönell, Barbro & Söderlund, Petra (red.), *Bokens materialitet: bokhistoria och bibliografi:*

- bidrag till en konferens anordnad av Nordiskt nätverk för editionsfilologer, 14–16 september 2007*. Svenska vitterhetssamfundet, Stockholm, 2009, s. 13–25.
- Rimm, Anna-Maria, »Elsa Fougt som internationell bokhandlare», *Bibliis* 47. Stockholm, 2009, s. (2)–36.
- Rinman, Sven, *Studier i svensk bokhandel: Svenska bokförläggareföreningen 1843–1887*. Norstedt, Diss., Stockholm, 1951.
- Roberts, Colin Henderson & Skeat, T. C., *The birth of the codex*. Oxford U. P., Oxford, 1983.
- Roche, Daniel, »Le livre: un objet de consommation entre l'économie et la lecture», Bödeker, Hans Erich (red.), *Histoires du livre: nouvelles orientations: actes du colloque du 6 et 7 septembre 1990 Göttingen*, Institut. Mémoires de l'édition contemporaine, Paris, 1995, s. 225–240.
- Rosvall, Jan, *Svensk förindustriell typografi: metodstudier och forskningsperspektiv*. Diss., Göteborgs Univ., Göteborg, 1975.
- Rudbeck, Johannes, *Svenska bokband under nyare tiden: bidrag till svensk bokbinderihistoria: en serie afbildningar af konstnärliga bokband*. Fören. för bokhandtverk, Stockholm, 1910–1914.
- Rudin, Bo, *Pappersmakeri: ett klassiskt hantverks historia och teknik*. (Ny uppl.), Rudin, Hässelby, 1995.
- Runefelt, Leif, »Från yppighetens nytta till dygdens försvar: den frihetstida debatten om lyx», *Historisk tidskrift. Tema Konsumtion*. Svenska historiska föreningen, Stockholm, 2004, (124):2, s. (203)–224. <http://www.historisktidskrift.se/documents/Historisk-Tidskrift-fulltext-2004-2.pdf> (2009-07-15).
- Sadleir, Michael, *The evolution of publishers' binding styles 1770–1900*. London, 1930.
- Sahlin, Gunnar, *Författarrollens förändring och det litterära systemet 1770–1795*. Diss., Stockholms Univ., Stockholm, 1989.
- Schiller, Bernt & Odén, Birgitta, *Statistik för historiker*. Almqvist & Wiksell, Stockholm, 1970.
- Scholla, Agnes, *Libri sine asseribus: zur Einbandtechnik, Form und Inhalt mitteleuropäischer Koperte des 8. bis 14. Jahrhunderts*. Diss., Leiden, 2002.
- Schunke, Ilse, *Die Schwenke-Sammlung gotischer Stempel- und Einbanddurchreibungen: nach Motiven geordnet und nach Werkstätten bestimmt und beschreibend von Ilse Schunke*. Akad.-Vlg, Berlin, 1979–1996.
- Schück, Henrik, *Den svenska förlagsbokhandelns historia*, I–II. Norstedt, Stockholm, 1923.
- *Lars Salvius: minnesteckning*. Norstedt, Stockholm, 1929.
- Schön, Eric, »Kvinnors läsning – romanläsare i det sena 1700-talet», Björkman, 1998, s. 329–352.
- Schön, Lennart, *Från hantverk till fabriksindustri: svensk textiltillverkning 1820–1870, Arkiv för studier i arbetarrörelsens historia*. Diss., Lunds Univ., Lund, 1979.
- *En modern svensk ekonomisk historia: tillväxt och omvandling under två sekel*. 2 (rev.) uppl., SNS förlag, Stockholm, 2007.
- Sharpe, John L., »Wooden books and the history of the codex: Isocrates and the farm account, evidence from the Egyptian desert», Sharpe, John L. (red.), *Roger Powell, the complete binder: liber amicorum*. Brepol, Turnhout, 1996, s. 107–129.

- Silfverstolpe, Gunnar Mascoll, *Bokbindare i Stockholm 1630–1930: festskrift på uppdrag av Bokbindare-mästare-föreningen*. Norstedt, Stockholm, 1930.
- Sjöberg, Ursula, »Adam Petter Holmberg and the Etruscan syle», Stavenow-Hidemark, Elisabet (red.), *New discoveries, new research: papers from the International wall-paper conference at the Nordiska museet, Stockholm, 2007*. Nordiska museets förlag, Stockholm, 2009.
- Sjögren, Arthur, »Bokomslag från äldre tider. Förlagsbrochering med typografiskt bokdekor», *Nordisk boktryckarekonst: skandinavisk tidskrift för de grafiska yrkena*, 128. Årg. 29, H. och C. Lagerström, Stockholm, 1900–1961, s. 187–199.
- Smith, Adam, *An inquiry into the nature and causes of the wealth of nations*. I–IV. Edinburgh, 1776. <http://www.adamsmith.org/smith/won-intro.htm> (2009-06-27).
- Spitzmueller, Pamela, »A trial terminology for describing sewing through the fold», *The paper conservator* 7. Paper Group, United Kingdom Group, International Institute for Conservation of Historic and Artistic Works, London, 1982–83, s. 44–46.
- Spufford, Margaret, *Small books and pleasant histories: popular fiction and its readership in seventeenth-century England*. Cambridge University Press, Cambridge, (1981) 1985.
- Stavenow-Hidemark, Elisabet (red.), *1700-tals textil: Anders Berchs samling i Nordiska museet = 18th century textiles: the Anders Berch Collection at the Nordiska museet*. Nordiska museet, Stockholm, 1990.
- Strömquist Dal, Helena, »Om bokbindarnas bruk av träspån», *Ark. (Fårösund)*. 1999, s. 11–(22).
- »Folkliga band i parti och minut», *Biblis* 9. Stockholm, 2000, s. 23–29.
- »Marknaden för populuxetryck efter sekelskiftet 1800», Lundblad, Kristina, m. fl., *Bokhistorier: studier tillägnade Per S. Ridderstad*. Signum, Kristianstad, 2007. s. (164)–171.
- Styles, John, »Manufacturing, consumption and design in Eighteenth-century England», Brewer & Porter, 1993, s. 527–554.
- »Product innovation in early modern London», *Past & present*. The Soc., Oxford, 2000:168, s. 124–169.
- *The dress of the people: everyday fashion in eighteenth-century England*. Yale University Press, New Haven, 2007.
- Styles, John & Vickery, Amanda (red.), *Gender, taste, and material culture in Britain and North America, 1700–1830*. Yale University Press, New Haven, Conn., 2006.
- Svedjedal, Johan, »Textkritisk litteraturteori. Några linjer i svensk och anglosaxisk textkritisk debatt», Barbro Ståhle Sjönell, (red.), *Textkritik: teori och praktik vid edering av litterära texter: föredrag vid Svenska vitterhetssamfundets symposium, 10–11 september, 1990*. Svenska Vitterhetssamf., Stockholm, 1991, s. 42–78.
- Szirmai, Ján Alexander, »Wooden writing tablets, and the birth of the codex», *Gazette du livre médiéval*, (17). Paris, 1990, s. 31–32.
- Szirmai, Ján Alexander, *The archaeology of medieval bookbinding*. Ashgate, Aldershot, 1999.
- Söderberg, Johan & Magnusson, Lars (red.), *Kultur och konsumtion i Norden 1750–1950*. FHS, Helsingfors, 1997.
- Söderberg, Tom, *Två sekel svensk medelklass från gustaviansk tid till nutid*. Bonnier, Stockholm, 1972.

Söderlund, Petra, *Romantik och förnuft: V.F. Palmblads förlag 1810–1830*. Gidlund, Diss., Uppsala Univ., Hedemora, 2000.

Tanselle, G. Thomas, »A system of color identification for bibliographical description», *Studies in bibliography* 20. Charlottesville, The Bibliographical Society of the University of Virginia by the University Press of Virginia, 1967, s. 203–34.

— *Selected studies in bibliography*. U.P. of Virginia, Charlottesville, Va, 1979.

— *Literature and artifacts*. Bibliographical Society of the Univ. of Virginia, Charlottesville, 1998.

Terminologi för LIBRIS formathandbok, Kungl. biblioteket: <http://www.kb.se/katalogisering/Formathandboken/Terminologi/> (2009-09-02).

Ulvros, Eva Helen, *Fruar och mamseller: kvinnor inom sydsvensk borgerlighet 1790–1870*. Historiska media, Diss., Lunds Univ., Lund, 1996.

Wahlström, Lars, *Bokbinderiboken: information om industriellt bokbinderi*. 2. utg., (Almqvist & Wiksell), (Stockholm), 1968.

Watt, Tessa, *Cheap print and popular piety: 1550–1640*. Cambridge University Press, Cambridge, 1991.

Vickery, Amanda, »Neat and not too showey»: Words on Wallpaper in Regency England», *Styles & Vickery*, 2006, s. 201–222.

Wieselgren, Peter (red.), *Biographiskt lexicon öfver namnkunnige svenska män, Fjerde bandet*. Uppsala, 1847.

Wiklund, Signild, *Textila material: historik, teknik, egenskaper, användning*. (Ny utg.), Natur och kultur, Stockholm, 1990.

Wittman, Reinhard, »Was there a reading revolution at the end of the eighteenth century», *Chartier & Cavallo*, Oxford, 1999, s. 284–312.

Wolfe, Richard J., *Marbled paper: its history, techniques, and patterns: with special reference to the relationship of marbling to bookbinding in Europe and the Western world*. University of Pennsylvania Press, Philadelphia, 1990.

Wurst, Karin A., *Fabricating pleasure: fashion, entertainment, and cultural consumption in Germany (1780–1830)*. Wayne State University Press, Detroit, 2005.

Wästberg, Per & Theorell, Anita, *Resa i tysta rum: okända svenska slottsbibliotek*. Bonnier, Stockholm, 2004.

Åberg, Åke, *Västerås mellan Kellgren och Onkel Adam: studier i provinsens litterära villkor och system*. Kultur- och fritidsnämnden, Diss., Uppsala Univ., Västerås, 1987.

Ålund, Otto Wilhelm (red.), *Uppfinningarnas bok: öfversigt af det industriella arbetets utveckling på alla områden*. Linnström, Stockholm, 1873–1875. Del V. 1875. <http://runeberg.org/uppfinn/> (2009-09-01).

ELEKTRONISKA RESURSER

BusinessDictionary: <http://www.businessdictionary.com> (2009-10-01).

Einbanddatenbank (EBDB – Database of Book Bindings):

<http://www.bsb-muenchen.de/Einbanddatenbank-EBDB-Datab.177+M5a92c15cfaf.o.html> (2009-09-01).

Nationalencyklopedin: <http://www.ne.se/> (2009-10-01).

Nordisk familjebok: <http://runeberg.org/nf/> (2009-09-15).

Reliures estampées à froid de la Bibliothèque Saint-Genève (12e – 18e siècles):

<http://bsg-reliures.univ-parisi.fr/fr/accueil/> (2009-09-01).

Roberts, Matt T. & Etherington, Don, *Bookbinding and the conservation of books : a dictionary of descriptive terminology*. Washington, 1982: <http://palimpsest.stanford.edu/don/don.html> (2008-10-24).

Svenska Akademiens ordbok: <http://www.saob.se/> (2009-09-01).

Svensk bibliografi 1700–1829 (SB17): http://libris.kb.se/form_extended.jsp?f=svetryck (2009-10-01).

INDEX

Registret innehåller egennamn, länder och orter angivna i huvudtexten. Tryckare, förläggare, bokhandlare och bokbindare samt andra för framställningen relevanta personer eller institutioner som omnämns i texten är upptagna i index.

A

Acrel, J. G. 254–255, 265, 281
Adams, Th. & Barker, N. 23–24, 29, 50,
142, 145, 300, 318
Akin, M. 248–249
Aldus, M. 95, 107
Alingsås manufakturindustri 148, 173
Almquist, J. A. 255–257
Almström, P. O. 157
Anckarcrona, A. 239–257
Annales-skolan 20, 24
Arwidson, bokbindare 226
Augsburg 173, 189
Axmar, P. 365

B

Barber, G. 32, 190–191
Behle, G. 112
Bengtsson, B. 34, 191, 272, 276
Bennet, S. 33, 54, 59, 191
Bennet, W. 253–254, 269, 296
Bennich-Björkman, B. 36–37, 94, 96,
104–105, 120–121, 124, 225, 312, 331
Benzelstierna, M. 97
Berch, A. 146–148
Berg, M. 28–29, 140–141, 225
Berggren, J. 87, 149, 164, 276, 285
Berglund, L. G. 257
Bergskollegium 192
Bertuch, F. 180–181
Billberg, G. J. 201
Billow, A. 191
Bjurling, Th. 192
Björkman, M. 21, 37, 128
Björn, D. G. 159, 201

Björnstahl, J. G. 152

Blomberg, C. P. 253–254, 265, 269, 296
Boktryckeri-Societeten 18, 105, 118, 124,
136, 288, 304, 312
Boman, A. 149
Bonde, C. G. 56
Bong, Ch. 87, 160, 172
Bonnier, förlag 95, 129, 338
Botin, A. af 177
Bowers, F. 21, 131
Braudel, F. 116
Brohielm, S. 276
Broocman, C. F. 109, 201, 205
Brudin, J. L. 234
Bruzelius, E. 133, 184, 226
Buchardi, G. 105

C

Carlbohm, J. A. 109
Carlstedt, F. 126
Chartier, R. 22, 52, 243
Cloonan, M. V. 35, 82, 89, 340, 342, 366
Colliander, E. 253–254, 273, 296
Comenius, J. A. 49, 102, 112, 346
Cooper, W. 205
Csikszentmihaly, M. 248

D

Dal, B. 13, 37, 147, 161, 192, 220, 235
Darnton, R. 21, 23
Dehn, J. B. 254–255, 273, 296
Deleen, C. 147, 184, 186, 192, 201, 203–
205, 212, 217
Diderot, D. 86
Didot, F. 147, 220

Doizy, M. A. 146, 161

Dudin, R. 86, 88, 261

DuRietz, R. 131

E

Edman, J. 109, 147, 212

Ehrenborg, C. 254, 273, 296

Ekdahl, L. 36, 115–116

England 28, 33, 59, 74, 114, 123, 135, 144,
147, 180, 184, 208–209, 229, 232, 268,
313, 353

F

Falun 256, 365

Fant, C. M. 253, 255, 296

Febvre, L. & Martin, H.-J. 24, 106, 186

Finkelstein, D. & McCleery, A. 21

Fischerström, J. 212, 253–254, 296

Flintberg, J. A. 102

Foot, M. M. 25, 32, 50, 53, 134, 190, 260,
280, 299

Forstenhauser, G. L. 160

Fougt, H. 147

Fournier, S. 147, 190, 212, 220

Frankrike 21, 60, 72, 74, 96, 123, 135, 146,
153, 164, 169, 170, 185, 190, 196, 229,
268, 286, 313, 353

Fredrik Adolf, prins 111, 149, 250, 269,
273,

Furuland, G. 37, 193, 201, 227, 229

Fyrberg, A. 204

G

Gagge, J. L. 87

Gaskell, Ph. 107, 131, 134

Geete, R. 86

Genette, G. 25, 187–188

Gnirrep, W. K. & Gumbert, J. P. 35, 61,
339, 342

Goldenau, H. N. 105

Goldschmidt, E. Ph. 33, 104

Gombrich, H. 185

Greg, W. 21

Greve, E. W. 52, 78–79, 82, 86, 185, 260–
261, 268, 280, 338, 351, 353–354, 356

Grönroos, H. 241

Gustav III 289

Gustav IV Adolf 286, 290

Gyllensköld, C. J. 255, 296

Gävle 256

Göteborg 35, 152, 198, 238, 244–245, 247,
256

H

Haemmerle, A. 146, 161

Hagrell, E. F. 121

Hamberg, E. 247

Hammarstrand, J. F. 121

Hansson, S. 30, 35, 96, 300

Hedvig Elisabeth Charlotta, drottning
250, 269, 273

Hellman, E. W. 56

Helsingfors 256

Henschen, I. 180

Hesselberg, P. 109

Hierta, J. 129, 189, 220–221, 227, 232, 308

Hirsch, R. 186, 213

Hjerpe, J. 239

Holland 74, 96, 123, 190, 268

Holmberg, A. P. 181

Holmberg, J. Ch. 98, 100, 109–112, 118,
122–123, 126, 149, 152, 196, 212, 225,
312

Holmgren, J. 149, 173

Horn, J. 105, 118

Höpken, A. J. 177

Höök, K. 59, 260

J

Jackson, W. A. 190, 196–197

Janzon, J. 253–254, 296

Jarrick, A. 236, 247, 257

Jenson, N. 106

Johansson, J. V. 161, 191, 201, 221

K

Kanslikollegium 59, 105, 117, 119–120, 159,

Karlskrona läsesällskap 149, 164, 165

Katarinaklostret, Sankt 145, 260

Kellgren, J. H. 98, 110, 115–116, 128

Kis, M. 147

Klippans pappersbruk 232

Koberger, A. 103

Kolmodin, O. 253, 255, 286, 296

Kommerskollegium 149

Krause, J. 260, 280

Kristinehamn 256
Kryger, J. F. 177
Källgren, J. 253–254, 265, 281, 296

L

Lamm, A. M. 149
Lantbruksakademien, Kungl. 348, 356
Lenngren, C. P. 98, 110
Lenz, Ch. F. 123
Lext, G. 20, 35, 238, 241, 243, 246–247
Lignell, C. G. 253, 255, 269, 273, 296
Liljeblad, S. 147, 169
Limborg, L. 254, 265, 296
Lindberg, S. G. 67, 146–147, 149, 156,
160–161, 168–169, 216, 265
Lindh, N. M. 17, 36, 57, 101, 111, 122, 124,
128–129, 152, 181, 186, 189, 196, 209,
216, 228, 232, 281
314, 353, 357
Linköping 121, 256
Livijn, C. 254, 286, 296
London 99, 114–115, 205
Lowry, M. 106
Lund 21, 26, 40, 87, 152, 164, 165, 172,
204, 236, 256–257, 265, 276, 286, 349,
360, 369
Lundberg, M. G. 205
Lundblad, J. 203–204, 360, 369
Lundström, J. P. 125, 184, 196
Löwegren, G. 75, 305, 325

M

Madiis, F. de 103
Malavieilles, M. 33, 191
Malmö 227
Marquard, C. F. 85, 111, 113, 122, 216, 277,
281
Martin, J. F. 192, 204
Martin, S. 204
Macklean, R. 253–254, 286–287, 296
McGann, J. 25
McKendrick, N. 28, 139
McKenzie, D. F. 21–22, 24, 26, 300, 318
McLean, R. 33, 190, 234
Merckell, J. 192
Meurer, I. 97
Michel, M. 32, 59
Middleton, B. 34, 82, 339

Miller, D. 27
Momma, P. 98, 102, 105, 147
Mornet, D. 238

N

Needham, P. 44, 190
Nestius, Fr. B. 235
Norberg, S. 186, 198, 200, 205
Nordencrantz, A. 177
Nordström, A. J. 112
Nordström, H. A. 82, 126, 181, 186, 198,
209, 228
Noring, A. 253–254, 258, 296
Norrköping 109, 111, 256
Norstedt & Söner, P. A. 57, 129

O

Orrelius, M. 74, 152, 158–159

P

Palmblad, V. F. 99, 181, 196, 200, 205, 228
Palmsköld, A. 27
Paris 115, 238
Patriotiska Sällskapet, Kungl. 192
Pearson, D. 32, 193
Peterson, B. 36, 106, 305
Pfeiffer, J. 98
Pickwoad, N. 32, 34, 50, 53
Piperska biblioteket, Engsö 252
Postlethwayt, M. 340
Potter, E. 32
Prediger, Ch. 45, 52, 185, 268

R

Raam, A. F. 111
Rask, S. 112
Regeringsgatan (Stockholm) 110, 204
Rehnström, L. G. 254, 286, 296
Ridderstad, P. S. 14, 21–23, 26, 30, 36, 96,
153, 300
Ridderstolpe, G. 253–254, 269, 273, 296
Rinman, S. 35, 227
Ritterberg, V. E. 152
Roberts, M. 89
Roche, D. 141
Rothof, W. 148
Runemark, H. G. 111, 125
Rylander, L. G. 234

S

- Sack, J. G. 168, 212
Sadleir, M. 33, 89, 190, 208
Sahlin, G. 37, 246
Salander, E. 177
Salvius, L. 101–102, 105–106, 108, 115, 117,
129–130, 147, 149
Savary des Bruslons, J. 88, 340
Schapf, J. 189
Scheutz, G. 176
Schiffer, M. 248
Schinkel, J. F. v. 254, 269, 273, 296
Scholla, A. 35
Schück, H. 35, 94, 105, 115–116
Schön, L. 277
Schönsperger, J. 189
Sefström, N. G. 253, 255, 286, 296
Segerdahl, D. 120
Silverstolpe, A. G. 87, 124
Silverstolpe, G. A. 85, 124
Sjögren, A. 191
Skara 256
Smith, A. 60
Smith, M. 186–189, 201, 216
Spitzmueller, P. 339
Statlander, F. 121
Statlander, J. 100
Statlander, F. W. 216
Statlander, M. W. 216
Stobeus, K. 57
Stockholm 37, 39, 53, 59, 94, 96–98, 102,
105–106, 109–112, 120, 122, 149, 152,
173, 181, 196, 221, 225, 239, 243, 245,
251, 256–258, 276, 289, 310
Stora Nygatan (Stockholm) 53, 105, 124,
204, 225
Storm van Leeuwen, J. 32, 190
Styles, J. 27–28, 60, 128, 180, 309
Svaneholms slott (Skåne) 212, 286
Svenska förlagsföreningen 105
Swederus, M. 109, 116–117, 204, 245
Synnerberg, L. N. 74, 152, 157, 161, 268
Syrén, P. H. 152
Szirmai, J. 34–35, 46, 61, 339, 342
Söderlund, P. 37, 99
Södersluss (Stockholm) 92, 112, 224

T

- Tanselle, Th. 21, 134, 169
Tenlén, G. A. 149
Theorell, J. P. 98
Thomson, N. H. 193, 201, 203, 227, 229,
232, 308
Thon, C. F. G. 52, 78–79, 82, 86–88, 164,
185, 234, 260, 268, 280, 338, 341, 347,
352–356, 360, 362, 365, 378
Tidcombe, M. 32
Torin, C. M. 225
Trapp, Ch. 260

U

- Universitetsbiblioteket, Lund 40, 165,
237, 251, 257, 285, 308
Uppsala 109, 124, 147, 176, 243, 255–257
Utter, I. 85, 88, 98–99, 110, 124–126, 184,
225, 228, 347

V

- Venedig 106, 153, 190
Vickery, A. 27–29, 144
Volcker, D. 260
Västerås 35, 226–227, 248, 252, 256
Växjö 147, 256

W

- Wallmark, P. A. 111
Wiborg, A. 184, 225, 365
Wieselgren, P. 286
Winter, O. 253–254, 273, 296, 390
Wilde, J. 105
Wolf, R. 146, 161
Wählin, C. F. 253–254, 281, 296

Z

- Zeidler, J. G. 93

Å

- Åberg, Å. 35, 226–227, 239, 248, 252
Åbo 109–110, 192, 256

Ö

- Örebro 36, 85, 109, 111, 124, 181, 256, 281

