

PLATS

Tema: Kapitalism

Nutid via dåtid mot framtid

Den nya staden

"Här finns plats för alla!"

Fallet Brännaren

Ödemark eller drömsituation

SEK 98 | NOK 120 | DKK 110 | EUR 12 | GBP 12 | USD 20



Norra Sorgenfri

Hitta hem i din egna unika livsstil

The future is here

it's just not evenly distributed. - William Gibson

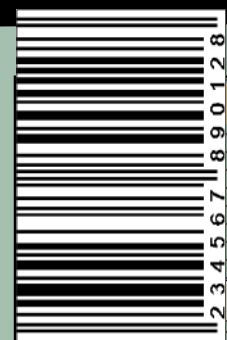

[plats]

plats subst. ~en ~er
ORDLED: plats-en

1. a) Område med välbestämt läge b) i uttr. för förekomst på - (för tillfället); lägga pusselbitarna på - c) mer abstrakt: ha en framskjuten - i samhället.

2. IDIOM: sätta ngn på - förödmjuka eller platta till ngn; vara på sin - vara påkallad och lämplig; en framträdande-. KONSTR.: ~en (för ngt)

3. Placering i rangordning vid tävling e.d.: platsnummer: förstaplats; jumboplats; målet är en - bland de främsta

4. utrymme { Irum 2}: platsbrist; det var gott om - i staden; personen fick inte - i planen. BET.NYANS: överfört, ibl. med bibetydelse av tillfälle e.d.: det fanns ingen - för kärlek KONSTR.: - (för ngn el. ngt)

5. IMPERATIV: (för ngn el. ngt) uppmaning, kommando: **PLATS!**

PL
ATS

Arkitekten och ~~utopin~~

Det är sensommar. Jag sitter på en balkong tillsammans med en god vän och solen skiner på oss. Min vän är praktiserande arkitekt och han frågar mig vad jag tänker göra som examensarbete. Jag svarar att jag tänker utforska kapitalismen på en viss plats med en kreativ tolkning. Min vän funderar på detta ett slag. **Vad betyder det egentligen i relation till arkitektur?** Vi talar om samhällsförändring och hur arbetet kan vara för en praktiserande arkitekt.

”Det kan kännas som att en hamnar i kläm” säger min vän, och fortsätter: ”Som när jag finner mig själv i möte med två intressegrupper som jag jobbar med”. Jag ber honom utveckla sin tanke.

”Jo”, säger han, ”det kan börja i ett projekt för kommunen. De vill liksom göra något bra. Vi har en bra dialog och de gillar mina idéer. Nästa dag går jag på möte med byggherrarna, jag introducerar min idé på ett sätt som visar att den också möter deras intressen. De säger ’God idé, men det huset du föreslagit på 3 våningar vill vi göra på 6 vån’. Det blir omöjligt att diskutera”, förklarar min vän.

”Det måste bli så. På nästa möte med kommunen måste jag sen försvara ett förslag med en byggnad på 6 våningar, fast jag vet att det inte är lika bra. Och efter det acceptera kommunens motargument med att möta upp de 6 våningarna med ett torn. Plötsligt har hela min idé försvunnit.”

Vi sitter tysta och funderar på det ett tag. Jag är inte intresserad av att kritisera min väns beslut. Jag vill inte påstå att han vek sig för de som ”förstår mindre om samhällsplanering” eller hävda att kommunen borde agerat annorlunda. Det känns fruktlöst. Jag har ju själv suttit och lyssnat på hur erfarna arkitekter uppgivet ser på tävlingsförslag som efterfrågar hållbarhet, socialt ekonomiskt och ekologiskt. Hur de har uttryckt att det inte spelar någon roll vad vi gör. Att de har försökt svara på de här frågorna i flera år nu. Att det ändå inte blir någon förändring. Så att kritisera min vän skulle vara att missa poängen. Istället funderar jag på *varför* det är så här.

Den svenska arkitektens brist på inflytande är ett svar, men det känns vagt och jag tänker att det finns andra förklaringar. Problemet kanske ingår, precis som vi själva, i ett samhällssystem som drivs av olika viljor och intressen. Det ingår i ett kapitalistiskt system. Men jag får inte grepp på det. Jag kan se konsekvenser men inte hur orsaken ser ut. Min vän frågar om jag ska föreslå en utopi, en alternativ värld. Jag svarar genom att referera till Fredric Jameson:

”Det är enklare att föreställa sig jordens undergång än kapitalismens slut.”

Det jag vill göra är att försöka se hur nu ser ut. Nuets tycks så abstrakt. Om jag kan visualisera det först, kanske vi kan föreställa oss något annat sen.



Tove Sthen
Chefredaktör

1 VAD



s. 24

3
LEDARE
Arkitekten och ~~utopin~~

7
HYPERREALITET
Vy, sektion och
innehållsförteckning

9
KRÖNIKA
Alla tjänar vi på något.

10
METOD
De olika
tillvägagångssätten

12
INTRO
Den valda platsen

13
HYPERREALITET
The Introduction

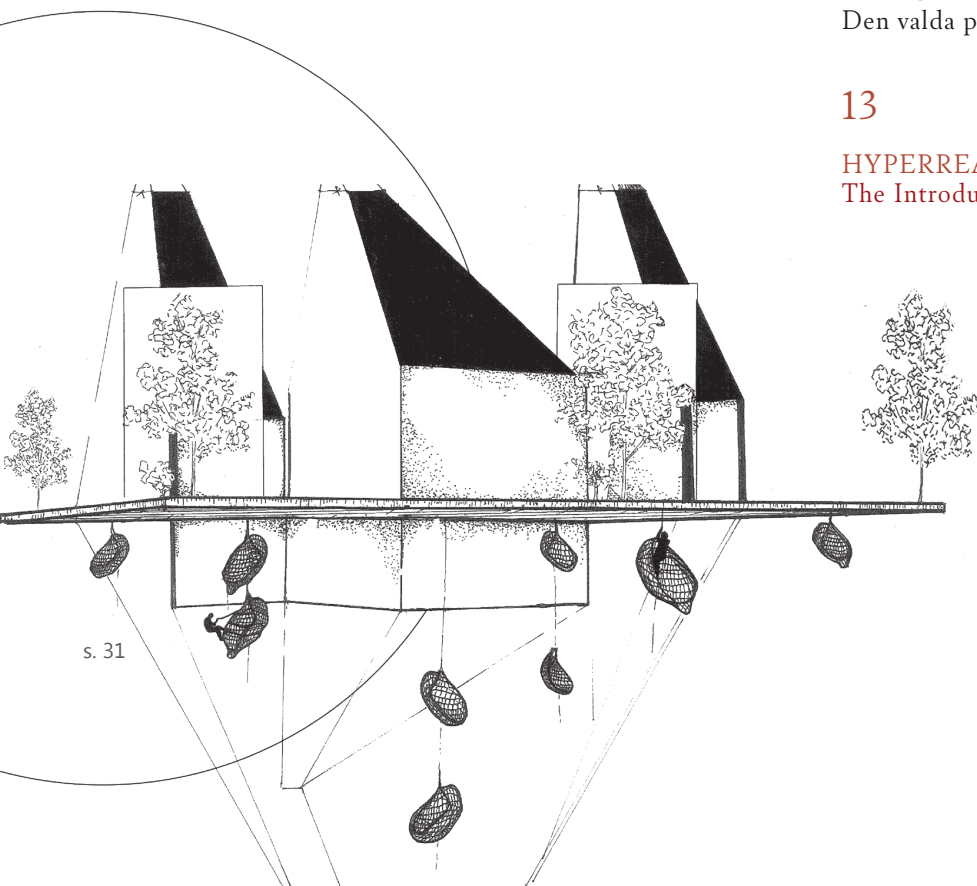

s. 31

16
TEMA: UTVECKLING
Kapitalism, Nyliberalism
och Malmö

21
HYPERREALITET
The Entrance

2 VEM & VEM INTE

24
HEMMA-HOS PETER
På besök hos Nya Norra
Sorgenfris första boende

30
KALENDARIVM

31
HYPERREALITET
The Village

33
PÅ PLATS PÅ STAN

34
STÄNGSEL
Del 1. Reportageserie:
På ena eller andra sidan

38
LÄGRET
Del 2. Reportageserie:
På ena eller andra sidan

41
VÄLFÄRD FÖR ALLA
Del 3. Reportageserie:
På ena eller andra sidan

43
HYPERREALITET
The Connection

3 HUR

46
MÖTET
I samtal om konst

51
HYPERREALITET
The Wheel

53
KONST OCH
KREATIVITET
Den kreativa klassen

57
HYPERREALITET
The Support

61
BOMÄSSOR OCH
STRATEGISPEL
Introduktion reportageserie

62
BOMÄSSA I NORRA
SORGENFRI
Del 1. Reportageserie:
Bomässor och strategispel

65
HYPERREALITET
The Game

67
VALLASTADEN OCH
NORRA SORGENFRI
Del 2. Reportageserie:
Bomässor och strategispel

73
HYPERREALITET
The Race

80
DET GRÖNA OCH
NATURLIGA
Hållbarhet individualisering
och greenwashing

85
HYPERREALITET
The Forest

4 DU & JAG

88
ARKITEKTEN OCH
INDIVIDEN
Det korta perspektivet,
flectid och förflyttning

91
HYPERREALITET
The Validation



s. 38

5 TANKE

94
EN SISTA REFLEKTION
Hur påverkar det oss? Hur
påverkas arkitekten och
arkitekturen?

95
HYPERREALITET
The Time

99
HYPERREALITET
The Facade



s. 95

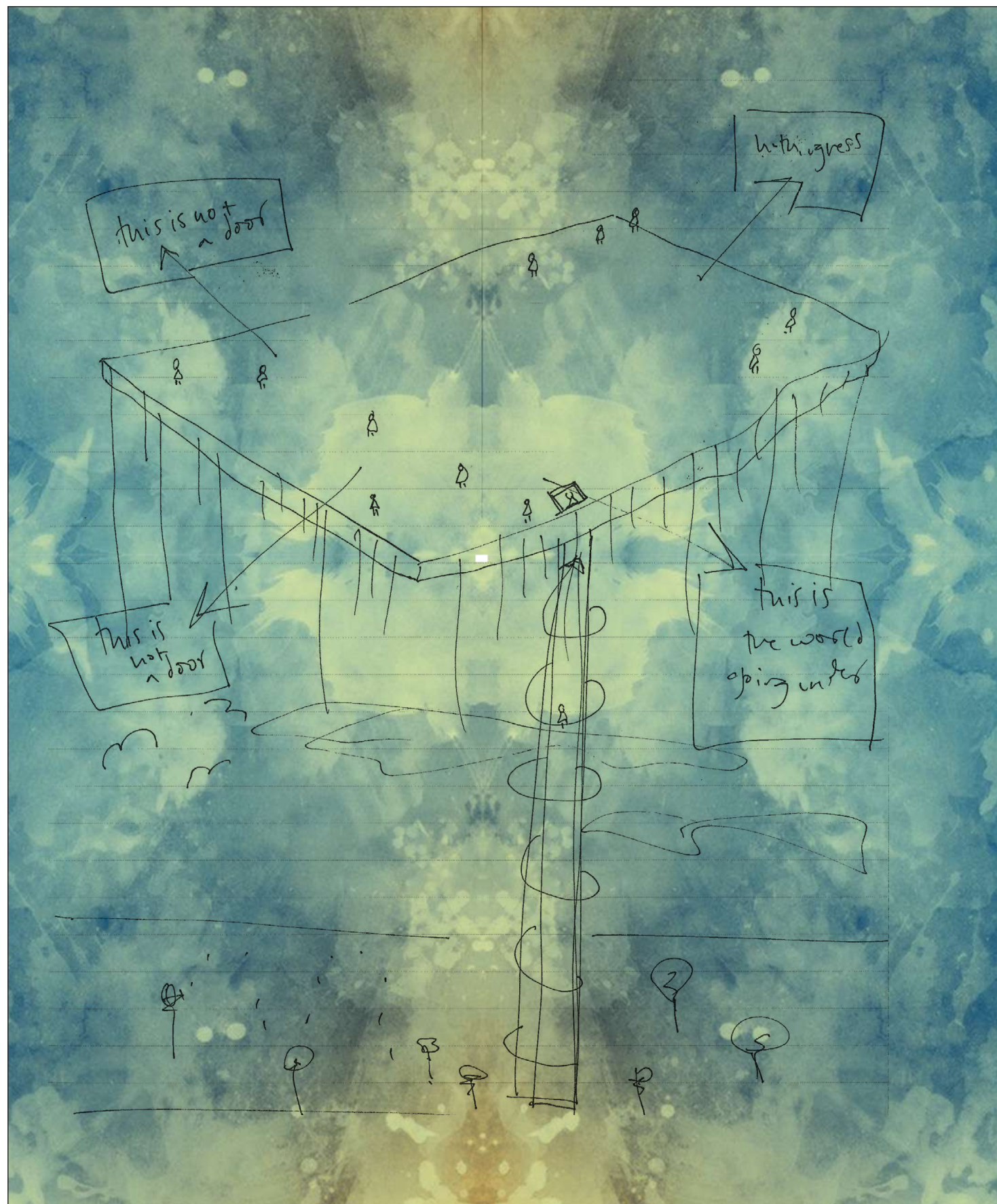

Det är enklare att föreställa sig jordens
undergång än kapitalismens slut

- Fredric Jameson¹

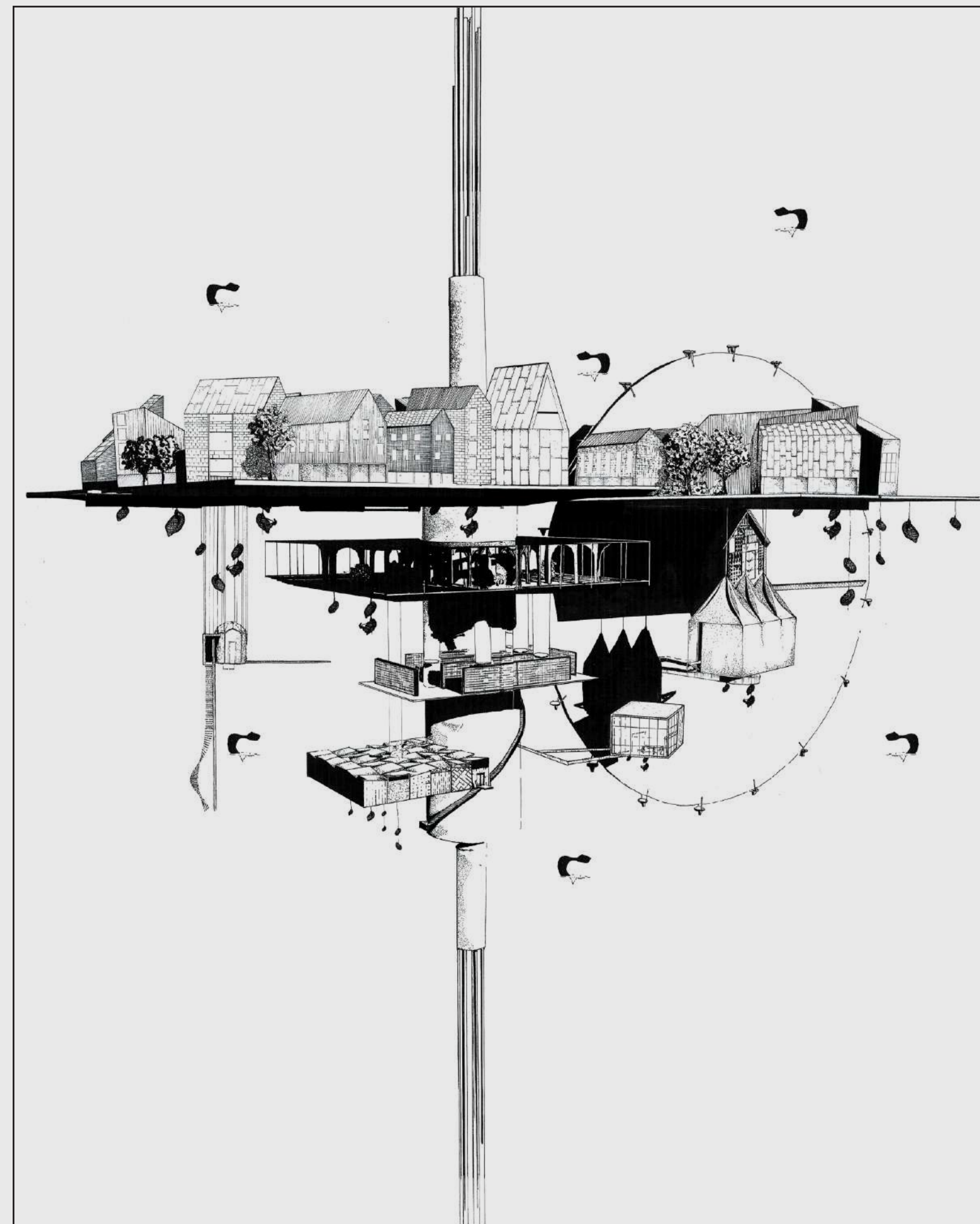

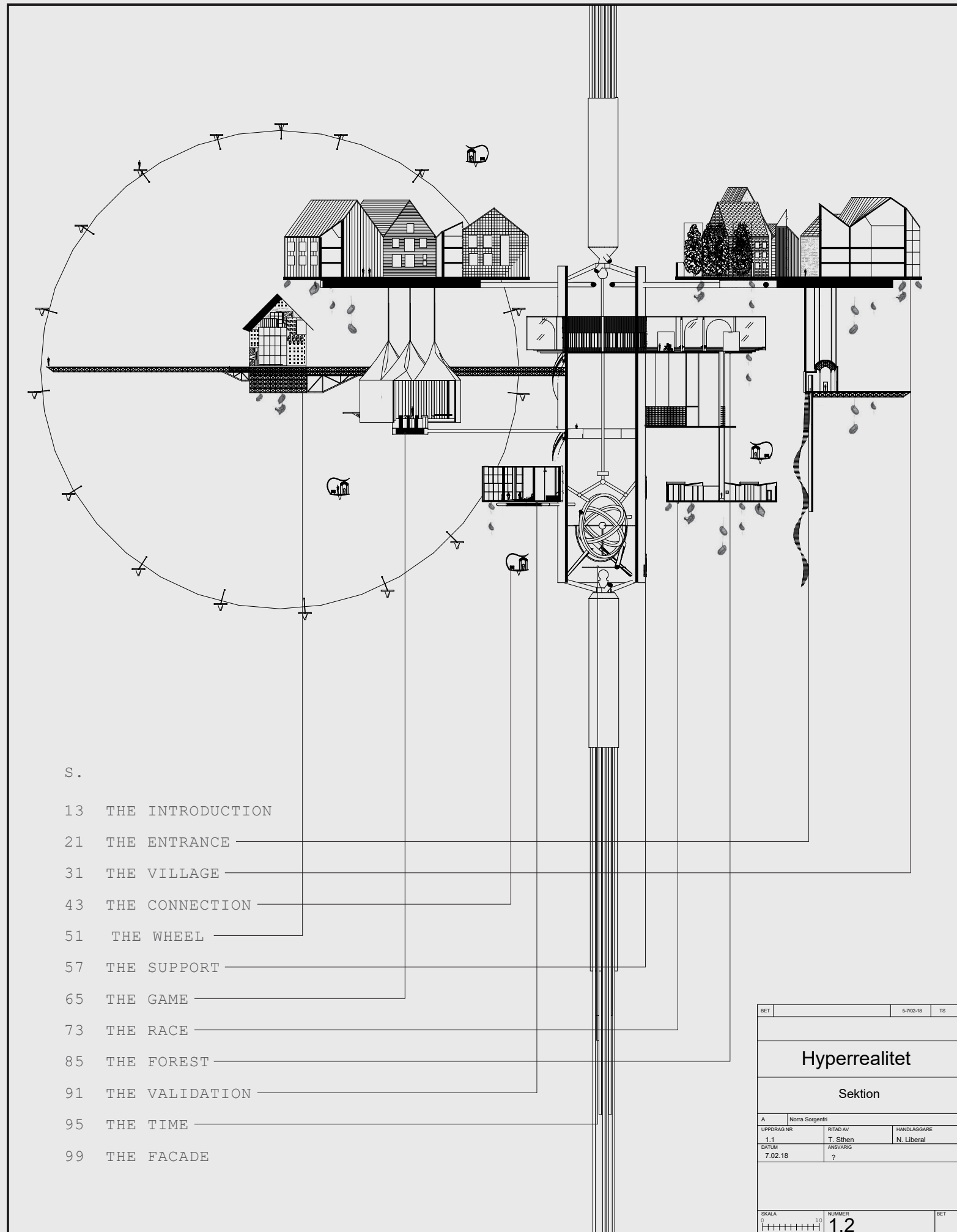

S .

13 THE INTRODUCTION

21 THE ENTRANCE

31 THE VILLAGE

43 THE CONNECTION

51 THE WHEEL

57 THE SUPPORT

65 THE GAME

73 THE RACE

85 THE FOREST

91 THE VALIDATION

95 THE TIME

99 THE FACADE

BET	5/102-18	TS
Hyperrealitet		
Sektion		
A	Norra Sorgenfri	
UPPDRAG NR	RITAD AV	HANDLÄGGARE
1.1	T. Sthen	N. Liberal
DATUM	ANSVÄRIG	
7.02.18	?	
SKALA	NÄRME	BET
1:2		

Alla tjänar vi på något.

Sedan 90-talet har Malmö Stad bytt riktning mot en mer marknadsorienterad nyliberal samhällsplanering. Tove Sthen, blivande arkitekt från LTH, funderar på varför det är så. Vem är det vi bygger till och varför? Vem tjänar på det?

Malmö bygger. Det tycks alltid finnas en byggkran inom 10 minuters avstånd som signalerar utveckling, tillväxt och framåtanda. Men vad är det som byggs? För mig verkar det som att de inblandade i processen drivs till att bygga område baserat på marknadens förutsättningar. De vill göra något de tjänar på.

I Norra Sorgenfri verkar kommunen tjäna på att ha en god inställning till näringslivet och skapa förutsättningar för projekt som ger god marknadsföring för staden. Marknadsföringen kan sedan locka till sig näringslivet eller personer med högre medelinkomst än snittet. Dessa personer ska senare kunna representera staden, använda sig av näringslivets tjänster och betala högre skatt.

Markägaren verkar tjäna på att sälja sin mark vid rätt tidpunkt till rätt personer med avtal om byggnadsprojekt som ger snabb ekonomisk utdelning.

Byggherrarna verkar tjäna på snabba projekteringar, snabba uppföranden, billiga prefabmaterial, materialsnålhet och minskad boyta, boendeformer som ger snabb avkastning och ett yttre som lockar personer till att köpa.

Arkitektföretaget verkar tjäna på att skapa ett gott anseende genom att möta beställarens önskemål, låg arbetskostnad genom snabba projekteringar, kortsiktiga

anställningsformer, utnyttjande av flexitider och spektakulära fasader som kan marknadsföra kontoret.

Individen verkar tjäna på att ha en god inställning till marknadens ombytlighet, acceptera kortsiktiga relationer, skapa ett stort kontaktnät för klättra och för att ha en reservplan ifall något skulle gå fel.

Marknaden tjänar egentligen ingenting, men den ger förutsättningar och styr beslut. Den nyliberala agendan förändrar även vår inställning till omvärlden och uppfattning om vad som är rätt och rimligt.

Kommunens marknadsorienterade inställning riskerar att skapa segregation och problem i välfärden, samt sätta demokratibegreppet i riskzon då marknaden får allt större makt att bestämma vad som ska göras.

För arkitektkontoren leder marknadsorienteringen till färre anställda och fler som jobbar kortare perioder i team där möjligheten att utreda lösningar ordentligt uteblir. Teknik tar över kontrolluppgifter, individen riskerar att utföra fler uppgifter än hen är utbildad till och samtidigt vara sin egna kritiska utvärderare. Flexitid kombinerat med tidspress riskerar att leda till att marknaden

bestämmer över arbetstider då personer måste gå hem då det inte finns pågående projekt och jobba över då det närmar sig deadline.

Marknadsanpassningen inom arkitekturen verkar leda till att bostäder invändigt baseras på standarder och utvändigt gestaltas som individuella estetiskt tilltalande objekt för att marknadsföra det egna kontoret. Vilket krockar med behovet av billigt utförande och billiga material.

Marknadens ombytliga karaktär innebär ett konstant risktagande och leder till osäkerhet och eventuellt psykisk ohälsa för de som befinner sig inom systemet.

Nyliberalismen lovar individuell frihet, men de inblandade verkar vara av uppfattningen av att de inte har möjlighet att påverka. Som Margaret Thatcher ska ha sagt "Det finns inte något alternativ"²

Vi måste sätta oss ner och fundera på detta. Är det verkligen rimligt att bygga stad på det här sättet?



Vad tycker du? Maila in till redaktionen och gör din röst hörd!

Metod

Det jag vill utforska är hur kapitalismen och nyliberalismen utspelar sig i Norra Sorgenfri, Malmö. Detta är ett utforskande projekt, både när det gäller resultat och metod. Metoden kan i efterhand beskrivas genom tre huvuddelar som i sig går att dela in i mindre komponenter.

- Information utifrån
- Kreativ utforskning
- Tidningen

Information utifrån

För att inledningsvis ta reda på vad kapitalismen och nyliberalismen kan vara och göra samt vad det spelar för roll har jag gjort en litteraturstudie, gått på föreläsningar som hållits inom ämnet och i koppling till staden. Jag har försökt få en så arkitekturspecifik förståelse för situationen som inom tidsramarna har känts möjlig. Kapitalismen visade sig, som förväntat, vara ett stort område. För att begränsa mig riktade jag in mig på en specifik plats där kapitalismen har varit och är betydelsefull.

Jag valde Brännaren 19 i Norra Sorgenfri i Malmö som plats för min undersökning. Detta för att platsen tidigare varit en del av Malmös historia som industristad och som nu på Malmö stads initiativ genomgår en omvandling mot att bli

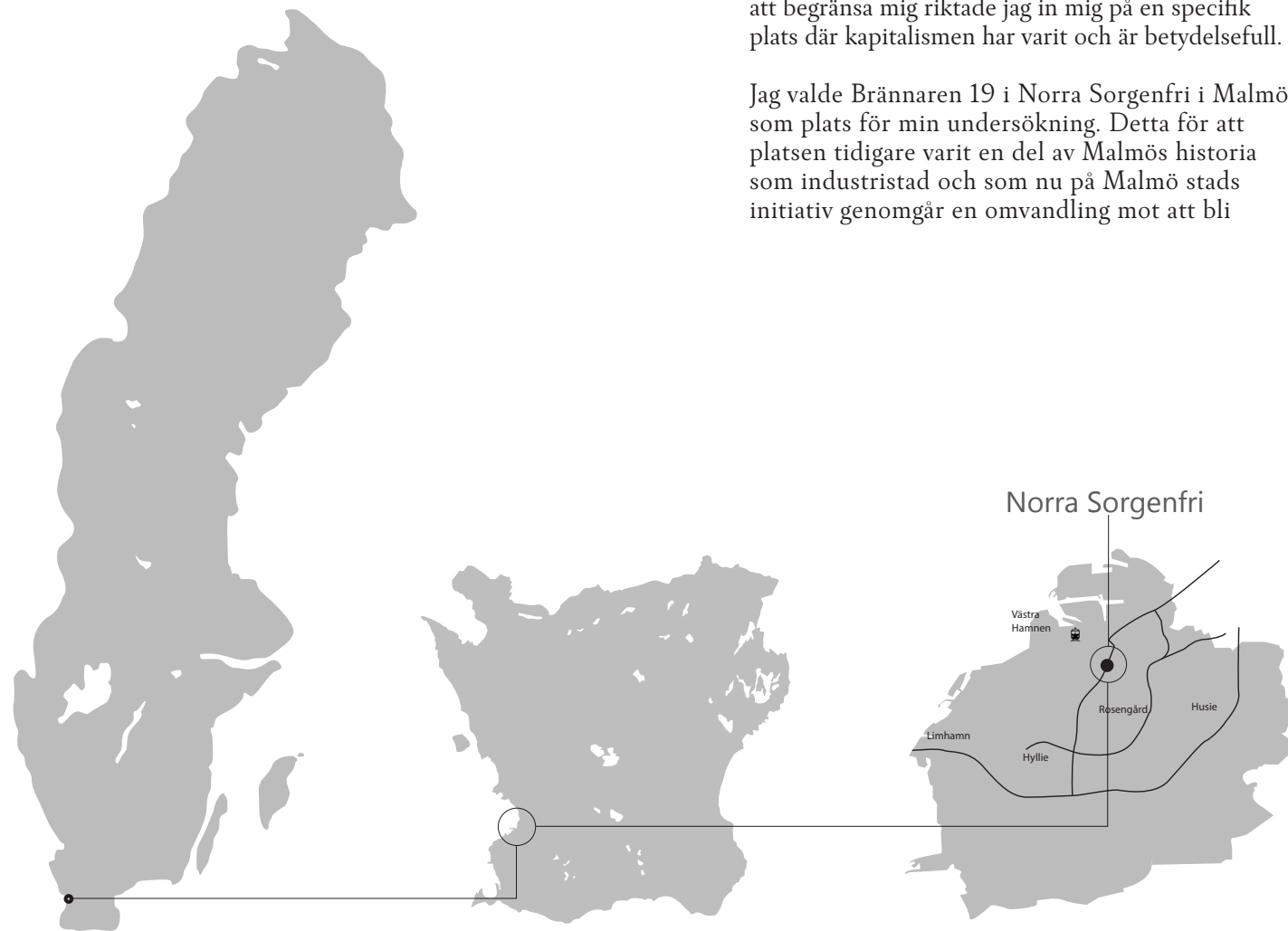

ett attraktivt bostadsområde. För att få veta så mycket som möjligt om min plats har jag läst olika versioner av historien, delvis från Malmö Stads hemsida eller stadsbyggnadsarkivet, men även från tidningsartiklar, instagramkonton, och utredningar som gjorts externt i samband med Malmö Stads omvandling av platsen. För att få en mer personlig förståelse har jag även varit på platsbesök där jag har tittat på hur platsen faktiskt ser ut och haft oplanerade samtal med olika personer som är verksamma eller bor i området. Jag har även deltagit i evenemang anordnade av Malmö Stad där de visar upp och beskriver sin vision om Brännarens framtid och deras syn på hur platsen har varit genom historien.

Kreativ utforskning

Samtidigt testade jag flera olika metoder för att visualisera informationen. Jag försökte sätta form på det jag läste och upplevde. Jag behövde se det jag varit med om på ett annat sätt än hur det ser ut när jag är på platsen. Jag ville hitta en form för vad kapitalismen gör och hur den påverkar oss.

Så jag byggde fysiska modeller över området som visualiserade upplevelserna jag fick när jag besökte området. Jag gjorde kollage, planer, teckningar, och diagram som visuella och konceptuella tolkningar av det jag läste. Jag försökte se mönster i informationen. Hitta de punkter var fakta och platsinformationen möttes och översätta teorin till form. För att kunna göra detta har jag tillåtit mig att gå utanför vissa rimliga gränser. Att rita fantasistrukturer eller att bygga modell är tekniker jag har använt mig av för att både lära känna min plats och utvärdera formen av platsbesök och personliga berättelser.

Teckningarna och ritningarna jag gjorde vidareutvecklades till min bild av hur det kan vara att leva i det nyliberala kapitalistiska samhället. Jag kallar det i tidningen för hyperrealitet med Branzi's begreppsförklaring: verkligare än verkligheten.

Tidningen

För att sammanfoga mitt material organiserade jag det som en designtidning, eftersom det är ett format som innehåller många av de delar jag jobbat med. Det är också ett format som har vissa kopplingar till kapitalismen. Båda innehåller t ex reklam och arbetar med affekt på olika sätt. I



min version är reklamen ett exempel på affektiv dissonans. Reklam är ett vanligt tidningsinslag, som ofta är så inbakad i layouten att den knappt går att urskilja från informationen. Både designtidningen och kapitalismen presenterar sig på ett specifikt sätt för att locka rätt målgrupp mm. För mig blev presentationsmaterialet, som utger sig för att vara en tidning, i sig ett uttryck för kapitalismen och därför fick det ta ett större utrymme i mitt fortsatta arbete.

Jag började med att vilja utforska kapitalismen kreativt. Det samlade materialet är del av den utforskningen. Arkitekter som Archigram, Rem Koolhaas, Superstudio, Archizoom, m fl. har tidigare gjort projekt för att kritisera, påpeka eller uppmana till reflektion kring samhället vi lever i. Ett exempel på ett projekt med relaterat tema är Archizooms projekt "No Stop City", från 1969. Projektet är en samhällskritik av masskonsumtion och massproduktion och illustrerar en spegling av den värld de befann sig i under 1960-talet.

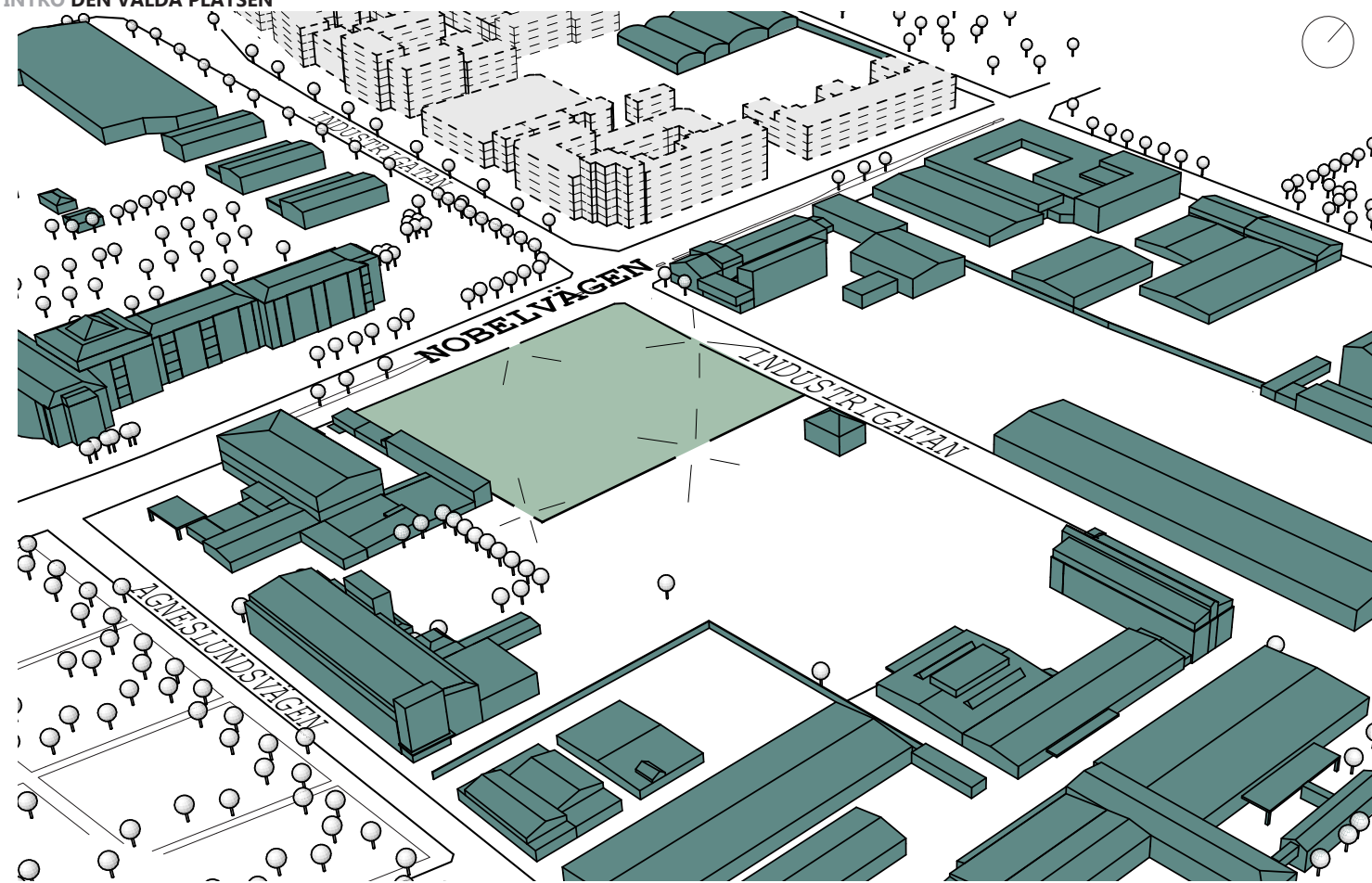

Brännaren 19

Kärt barn har många namn. Platsen för denna undersökning ligger i Norra Sorgenfri, Malmö och är belägen i korsningen Nobelvägen-Industrigatan. Den har fastighetsbeteckningen Brännaren 19 men kallas i folkmun för "Stäppen" eller "Ödetomten".

Det är en plats många som bor i Malmö har kännedom om. Det har hänt saker på platsen. Sedan 1800-talet var det industriområde och efter det har företagare, organisationer, konstnärer, hemlösa och migranter nyttjat eller bott på platsen. För tillfället och sen visionsarbetet startade 2005³ är platsen en del i Malmö stads "största och mest prioriterade stadsutvecklingsprojekt".⁴ I augusti 2017 godkände politikerna i kommunfullmäktige detaljplanen för kvarteret Brännaren.

Det planeras en utbyggnad som omfattar runt 2 500 nya bostäder i "innerstadskarakter". Vagnätet ska göras om och fungera som en länk mellan Centrum och Östra Malmö.

Området bär på berättelser om kapitalismens historia - om hur industrin etablerade sig och utvecklades till att vara en del av nutidens mer marknadsinriktade entreprenörsbaserade politiska situation.

Inledningsvis låg fokus endast på Brännaren 19, men efter platsbesök och undersökande av fastigheten insåg jag att den är nära kopplad till sin

■ Brännaren 19 ■ Påbörjad ny bebyggelse
■ Befintligt ■ Planerad bebyggelse



omgivning. Den är en del av ett sammanhang. Jag måste därför tillåta mig att göra besök utanför fastigheten för att förstå den.

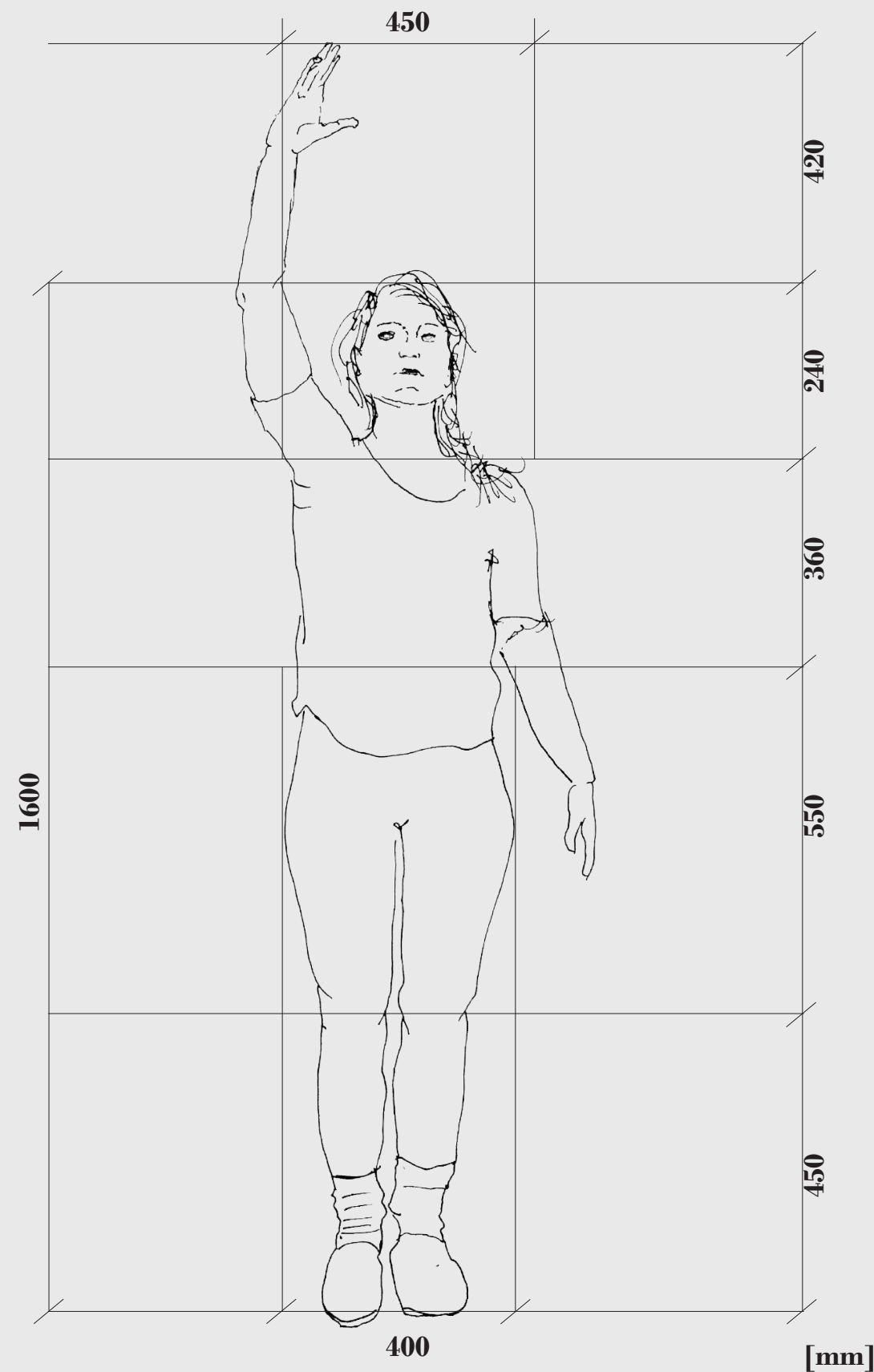

THE INTRODUCTION

THE INTRODUCTION

Hej! Det här är jag. Jag är en helt vanlig person. Jag gör vad jag kan utifrån förutsättningarna som ges. Jag tänker inte så mycket på varför saker är som de är, jag försöker snarare göra det bästa jag kan av situationen som jag befinner mig i.

På anställningsintervjun till mitt drömjobb skulle jag fokusera på den sociala situationen. Vad som står i CV:t spelar inte så stor roll. Jag skulle säga att jag är kreativ, har goda ledaregenskaper, jobbar tidseffektivt, målinriktat och är bra på att ha många bollar i luften. Jag skulle säga att jag gillar förändring. Jag är också bra på att lära känna nya människor och blir snabbt en i gänget i vilken grupp som helst. Jag skulle klä mig i något professionellt men personligt. Det måste synas att jag menar allvar utan att bli för mycket. Någonstans skulle jag ha en detalj som sticker ut för att visa att jag samtidigt är uppdaterad på det senaste. Jag skulle säga att jag är självsäker, bra på att ta egna initiativ och att jag samtidigt, såklart, är anpassningsbar.

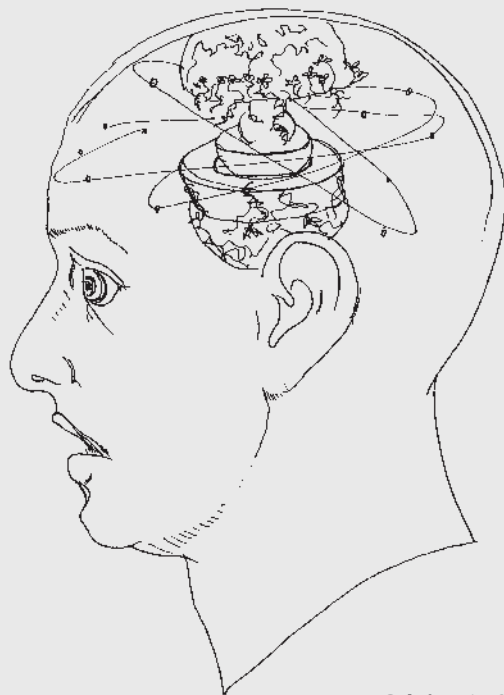

Sektion 1:50
Kapitalismen har tagit över våra drömliv

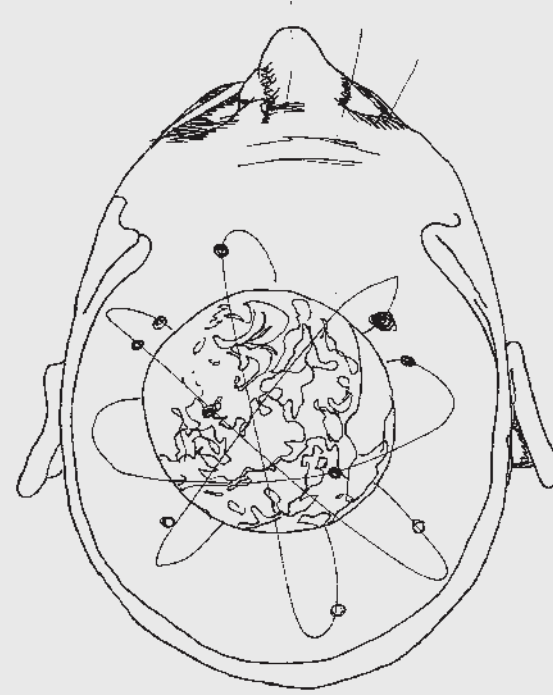

Plan 1:50
Kapitalismen har tagit över våra drömliv

NORRA SORGENFRI

“ETT AV MALMÖS STÖRSTA OCH MEST PRIORITERADE STADSUTVECKLINGSPROJEKT”

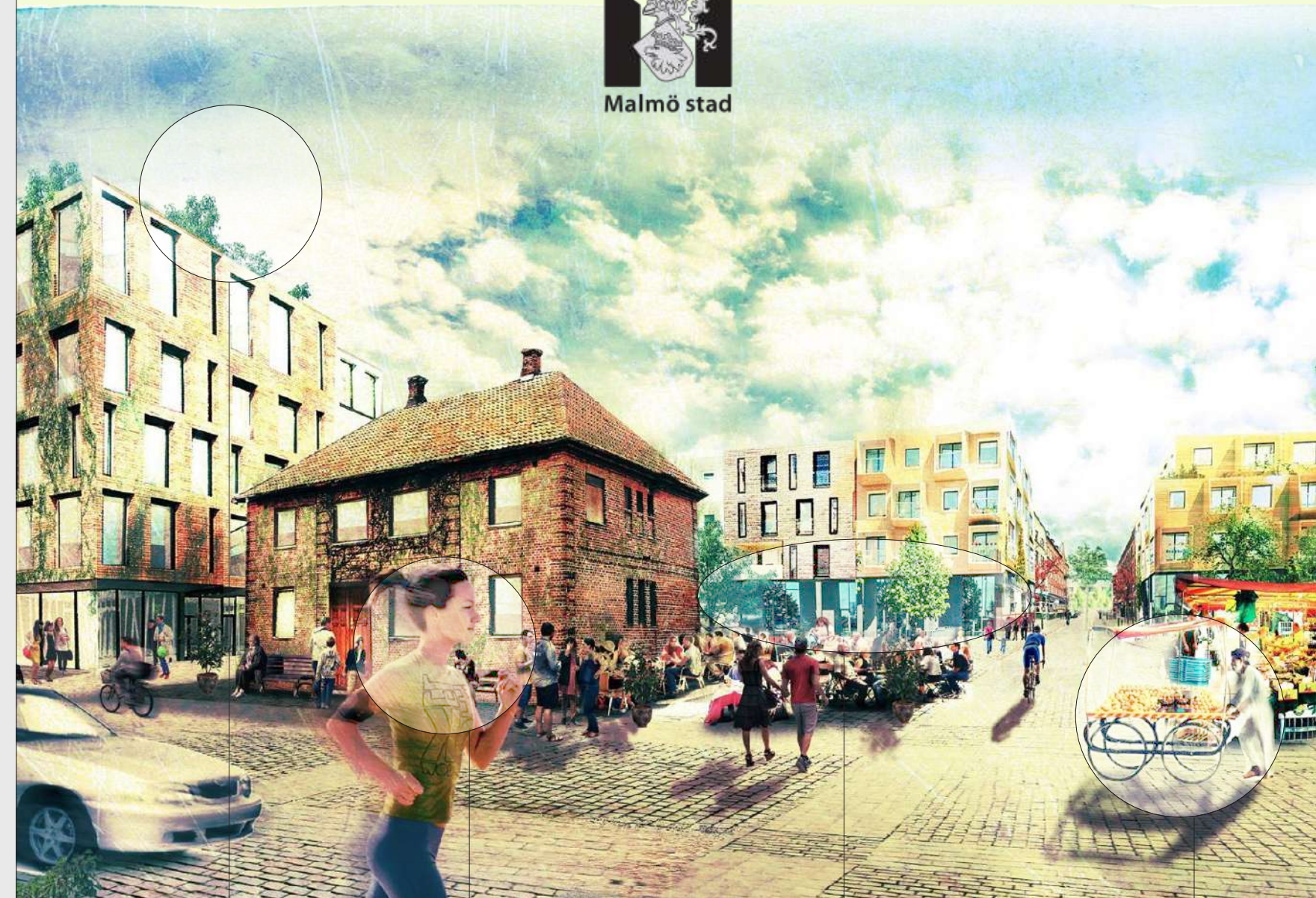

Grön hållbarhet?

Målgrupp?

Småskalig lokal verksamhet?

Service?

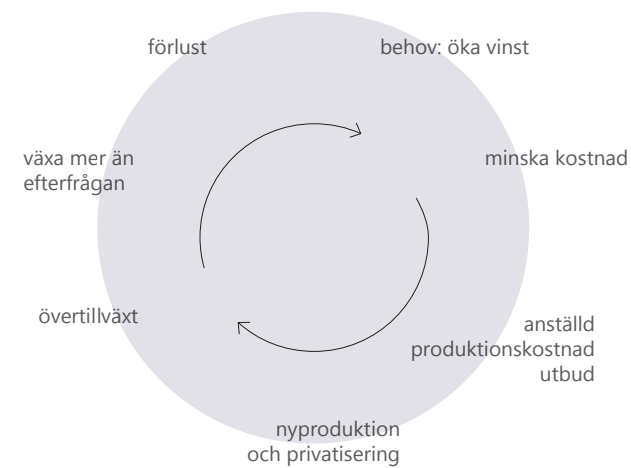

Tema Utveckling

Nyliberalism är ett begrepp som det har pratats om i relation till Malmö mer och mer på senare tid. Men vad betyder det egentligen och hur påverkar det våra städer, stadsplaneringen och arkitekturen? Och hur hänger det ihop med kapitalismen?

Nyliberalismen går utanför den ekonomiska världen och in i filosofin. Den påverkar sättet människor uppfattar världen. Stadsplanering och arkitektur är två områden som kan användas i strategin för att implementera nyliberalismen i samhället.⁷

Vad nyliberalismen innebär och hur den manifesterar sig är omdebatterat. Information om ideologin kan vara motsägelsefull, vilket leder till missförstånd av nyliberalismens idé och en motvilja att kalla sig nyliberal. Vissa hävdar till och med att nyliberalismen inte existerar. Nyliberalism och kapitalism är starkt kopplat till varandra idag, men kapitalismen har även tidigare präglat samhället. Därför följer en kort genomgång av både kapitalismens och nyliberalismens historia fram till idag, dess koppling till Malmö och Norra Sorgenfri.

Kapitalismens 3 faser

Kapitalismen som ekonomiskt system kännetecknas av att huvuddelen av produktionsmedlen befinner sig i enskild ägo i ett samhällssystem som grundar sig på marknadsekonomi⁸. Enligt Mikael Stigendal, professor i sociologi vid Institutionen för Urbana Studier på Malmö Högskola, kan den förenklat delas in i 3 utvecklingsfaser:

Fas 1: Produktiv tillväxt: Industriell ekonomi

I Sverige under 1800-talet. Vinst erhöles genom låg arbetskraftskostnad. För arbetskraften innebar det långa dagar, farliga och tuffa arbetsuppgifter och ledde bl a till missnöje, hög dödlighet och kort livslängd⁹. Arkitekturen var genom tidens material, konstruktion

och utförande baserad på ett mer traditionellt hantverk. Tegel var det mest använda materialet, fönsterna var små och spännvidderna korta.¹⁰

Fas 2: Produktiv tillväxt: Fordismen

Fordismen kom till Sverige tidigt 1900-tal. Den utvecklades i USA av Henry Ford genom löpandebandprincipen för massproduktion. Ford insåg att nöjdare arbetskraft är köpstark arbetskraft. Arbetarna gavs bättre arbetsvillkor och rätt till att organisera sig fackligt. Det ledde till att arbetskraften bidrog till tillväxten då de också konsumerade den egna produkten. I Sverige ledde samverkan med staten och industrin även till utbyggnad av offentlig sektor. Rationaliseringar inom industrin resulterade i billigare konsumtionsvanor

och ökad konsumtion. Det ledde till en relativ sänkning av arbetskraftens värde och därigenom till vinstökning, eftersom arbetskraften nu inte bara var en utgift utan även en inkomstkälla.¹¹ I arkitekturen kunde fasen inledningsvis ses i utvecklingen av material och förmågan att göra större spännvidder och stora fönsterpartier som behövdes för att släppa in ljus de i stora hallar som skulle rymma de stora maskinerna som möjliggjorde löpandebandprincipen. I fasens slutskede introducerades modernismen och funktionalismen vilka gav uttryck för renlighet, ärlighet, effektivisering och rationalisering.¹²

Fas 3: Finansierad tillväxt: Global ekonomi

Start i Sverige under 1980-talet. Den organiserade arbetskraften blev kostsam, industrier lades ner och produktionen flyttade utomlands. Spekulation eller ränteskillnader mellan in och utlån blev tillvägagångssättet för att erhålla de största vinsterna. Kapitalismen globaliseras. Produktiv tillväxt enligt fas 1 sker i "utvecklingsländer". För att hålla en god ekonomi inom landet vänder sig många länder och städer, inklusive Malmö, till nyliberalismen.¹³

Nyliberalism

Nyliberalismen uppkom runt 1940-talet genom det som Mirowski, amerikansk professor, historiker och filosof, kallar NTC, the **Neoliberal Thought Collective**. Det var en internationell grupp starka kapitalister och akademiker som organiserade sig för att finna strategier för att utveckla den klassiska liberalismen. En av de första sammanslutningarna var MPS, **Mont Pelerin Society**, där 39 personer samlades i Schweiz. Sedan dess har nyliberalismen expanderat. Strategierna för att sprida sin ideologi gick, istället för vägen genom politiken, genom att bilda "think tanks" och stiftelser. De har även startat plattformar på universitet världen över, satellitorganisationer och youtube-kanaler där medlemmar av MPS, bl a Friedrich Hayek, österrikisk ekonom, filosof och en av nyliberalismens främsta förespråkare, sprider sina budskap.

Budskapen som sprids är en anledning till begreppsförvirringen och uppfattningen av nyliberalismens icke-existerande. För att etablera nyliberala ideal globalt krävs långsiktighet och försiktighet i informationsspridningen. Därför sprids i vissa kanaler medvetet missvisande information.

The Neoliberal Thought Collective hålls samman av ett antal kärnfrågor och tanken är att de ska föras vidare över

Nyliberalismen enligt MPS

The Market has not been planned;

The Market is a spontaneously arising spontaneous order;

The market is a manifestation of the irresistible ontological truths of the 'way of the world' ;

These truths guarantee freedom and liberty.¹⁶

Mont Pelerin Society medverkande 1947¹⁵

USA	17
Storbritannien	8
Frankrike	4
Schweiz	4
Italien	1
Tyskland	1
Belgien	1
Danmark	1
Norge	1
Sverige	1

generationsgränserna och på så sätt etableras som den enda rimliga samhällsriktningen. Människors värderingar måste omvandlas för att det ideala samhället ska etableras. Som Margaret Thatcher ska ha sagt: *"Economics is the method, but the object is to change the soul."*¹⁴

Nyliberalism och stadsplanering

Inom stadsplanering är nyliberalismen betydelsefull av flera anledningar. Nya premisser sätts för hur vi ser på analyskoncept som används i planeringsstrategier, som tex globalisering, avpolitisering och marknadliberalism. Genom nya ideal och sätt att se på samhället förändras även uppbyggnaden av institutioner och organisationer strukturellt. Dessa sätter i sin tur ramarna för stadsplanering och på så sätt påverkas planeringen av nya områden på ett direkt sätt.

Inom nyliberal ideologi marknadsförs mål som

“Economics is the method, but the object is to change the soul.”

- M. Thatcher



administrativ effektivitet, entreprenörskap och ekonomisk frihet. Resultatet är en övergång till tävlingsinriktade, marknadsorienterade lösningar som fördelar företag och en föredragen samhällsgrupp. Det kan ses i marknadsföring, urbana strategier för att locka en kreativ klass, liberalisering av bostadsmarknaden, gentrifiering, privatägda och säkrade områden, samarbete mellan det offentliga och det privata, samt marknadsorienterad bebyggelse. **Staden sätter upp ett ramverk och en struktur som sedan bebyggs på marknadens villkor.**

Nyliberalismen är kontextspecifik och ser därför olika ut i olika områden. Flaggskeppsprojekt som till exempel utvecklande av centrala länkande områden i staden där industriområden byggs om till lägenhetsområden är exempel på vanliga projekt som genomförs.¹⁷

Stadsplanering i Sverige är en offentlig verksamhet, som ställer krav på effektivitet, rättssäkerhet och demokrati.

1. Effektivitet kan innebära både kostnadseffektivitet och att processen går så fort som möjligt från plan till färdig byggnad.

2. Rättssäkerhet kan innebära att planen följer lagar, så som PBL, Plan och Bygglagen så att medborgarna inte behandlas godtyckligt.

3. I PBL betonas deltagardemokrati, som avser att allmänheten har insyn i och kan påverka det som byggs, eller att det sker genom folkvalda representanter för folket, det vill säga politikerna.

Dessa tre kategorier kan vara svåra att sammanfoga och i en mer marknadsliberal stad kan det finnas en risk att effektivitet tar överhand i processen. Det ger risker för både demokratin och rättssäkerheten och öppnar upp för frågan om vem det egentligen är som planerar

staden. Politiker och tjänstemän saknar ofta de resurser som krävs för att de ska kunna genomföra det de vill. Ett sätt att lösa situationen är att samarbeta med privata aktörer. En risk med samarbetet är att förhandlingarna sker i slutna rum, vilket i sig utgör en risk för demokratin och rättssäkerheten.

Om en grupp resursstarka aktörer, som t ex näringslivet, blir de som driver planeringsprocessen kan politikerna och medborgarna bli utslutna. Resultatet av det blir att marknaden blir ansvarig för det som byggs istället för de folkvalda representanterna, eftersom de inte hade insikt i processen. Om marknaden styr och effektiviteten får ta över blir det svårt att nå demokratiska mål.¹⁸

Det är politik. Men paradoxalt nog verkar det som att ju mer det får ta plats på i våra liv, desto mindre verkar den anses vara politisk.

Individualisering och profilering

En nyliberal stad drivs som ett företag där i princip allt kan

individualiseras och underställas individens ansvar. Städer blir en produkt för investerare som bör säljas och marknadsföras. I Malmö ses det i ökad marknadsföring och områden som får speciella profiler. Malmö Stad blev kunskapsstaden och inom Malmö byggdes t ex Bo01 som profilerades med arkitektur och hållbarhet. Både staden som helhet och områdena inom staden konkurrerar med varandra och med städer runt omkring om önskade medborgare.

I en nyliberal stadsplanering blir det planerarens ansvar att staden står sig i en global konkurrens. Det innebär att planerarens intresse för allmänheten måste ersättas av ett intresse för att locka privata investerare eller den kreativa klassen. Planeraren skapar trygga platser som ger ett lönsamt företagsklimat genom att förnya bostadsområden i staden. Det lockar även människor med hög inkomst.

Vi kan se hur det går till genom att projekt utmanar de traditionella planeringsmetoderna, att det finns ett fokus på spektakulär arkitektur, det sker en privatisering av statlig mark och ett skapande av en miljö som tillfredsställer höginkomsttagares behov.

Den nya planeringen riskerar att baseras på strategier som istället för att se till allmänhetens intressen ska leda till vinst. Kortsiktiga vinster blir viktigare än att se till stadens långsiktiga behov. Nyliberal planering i Malmö utformar en ny stad, som ökar tillväxten och bygger bort de önskade i samhället.

Nyliberalism och arkitektur

Den svenska bostadspolitik har sedan 1960-talet förändrats mot en mer nyliberal planering. Under 60-talet avreglerades bostadsrättssektorn,

marknadsföring blev en del av processen och kommunala bostadsbolag började jobba utifrån marknadens vinstprinciper.¹⁹

Nyliberalismen påtvingar sig inte genom tvångsmässiga straffåtgärder eller disciplinstrukturer. Den formar på ett smygande sätt den allmänna förståelsen av hur vi ser på oss själva och på världen genom att använda sig av vardagliga upplevelser. Detta för att forma oss till entreprenörer, konkurrenter och dygnet-runt arbetare.

Vi är på det sättet inte underkuvade nyliberalismen, så som ett folk kan vara underkuvad en totalitär stat. Vi är inte offer i klassisk mening, utan får istället lära oss att vara villiga deltagare. För att genomföra detta är arkitektur ett effektivt medel. Arkitekturen påverkar hur vi beter oss och hur vi ser på vår direkta omgivning. Det är rumsskapande objekt som ger förutsättningar för hur vi rör oss, hur vi är, vad vi ser och känner på i vardagen samtidigt som de försöker tillgodose aktuella behov.²⁰

Nyliberalismen kräver en förändring av hur samhället ska styras genom en spontan marknadsekonomi. Friedrich

Hayek beskriver marknadsbaserad planering som metoden för att nå frihet, då statlig planering anses vara ett medel som leder till diktatur istället för individuell frihet. Den sociala ordningens evolutionära natur är, enligt Hayek, grunden till frihet och oumbärlig för att etablera det oförutsägbara och oväntade. Det oförutsägbara och det oväntade är nödvändigt för upplevelsen av frihet och möjlighet till utveckling. Hayek skriver i *The Constitution of Liberty* (1961) att människans sinne inte skapade ett mönster

Nyliberalismen kräver en förändring av hur samhället ska styras genom en spontan marknadsekonomi.

“

Paradoxalt nog verkar det som att ju mer ekonomiseringen får ta plats i våra liv, desto mindre verkar den anses vara politisk

som hon sedan implementerade på världen. Människans sinne är i sig ett system som ständigt förändras som ett resultat av hennes strävan att anpassa sig till sin omgivning. Omgivningarna borde, enligt nyliberal teori, därför inte planeras utan utvecklas spontant och fritt genom marknadsekonomi. Människorna i detta spontana samhälle ska inte agera, de bör istället bara delta och låta marknaden sköta utvecklingen.²¹

Affekt

Till skillnad från en känsla (feeling) är affekt något som inte har passerat ett tanke-system där det jämförts med tidigare upplevelser och etiketterats. Affekt är en omedveten upplevelse av intensitet. Det är kroppens sätt att förbereda sig för handling i en given situation genom att lägga ett lager av intensitet på upplevelsen²². En av nyliberalismens grundläggande uppfattningar är att människan inte kan förstå hur världen fungerar. Då människan inte kan förstå sin omgivning är hen förpassad till att snarare uppleva den känslomässigt (affektivt). Det blir på så vis viktigare att det vi ser visuellt och upplever runt omkring oss, påverkar på ett instinktivt plan och uppmuntrar till att hänge sig till

den känslan (affekten) snarare än till kritiskt tänkande²³.

Ett exempel som Douglas Spencer, arkitekt och författare till boken *The Architecture of Neoliberalism* (2016), tar upp på ämnet affekt är Allan Kapprows tolkning av en målning av Jackson Pollock. Målningen beskrivs som ett "happening" och dess affektiva värden upphöjs genom beskrivningar om hur individen tar steget in i målningen och uppslukas helt till att frångå det reflekterande jaget. Enligt Spencer, är det affektiva en strategi som används inom arkitekturen. Om det affektiva får ta stor plats, minskar risken till kritik och möjligheten att genomföra projekt på marknadens villkor ökar.²⁴

Nyliberalismens mål är att ersätta en statlig makt med marknaden. Nyliberalismen kan på det sättet sägas vilja avpolitiserat samhällsbyggandet. I det politiska systemet inkluderas kritisk granskning och demokratiska beslut. En avpolitiserad arkitektur ska istället för att baseras på demokratiska beslut, som kritiskt granskas och tillgodoser samtligas behov, formas "spontant och naturligt" tillsammans med marknaden. Arkitekturen riskerar

med marknadsföringsfokus och marknadsanpassning att få en övervikt på affektiva värden och undviker på det sättet kritisk reflektion. Det synliga och det säljbara får större utrymme, med visualiseringar, fasader och snygga diagram.

Språk

Språkbruket och förmedlandet av värden inom arkitekturen förändras till ord som också används för att beskriva den fria marknaden. Det blir ett sätt att påverka hur människan ser på den ekonomiska marknaden som en del av var och ens självklara vardag.

Jag har använt orden själv. Både i min vardag, på arkitektskolan och när jag varit ute på praktik. Det är ord som *spontan, fri, rörlig, flexibel, individuell, innovation och framtid*. Just framtid har, som jag ser det, alltid funnits tillsammans med arkitekten. Att försöka se in i framtiden och göra antaganden om vad som kan fungera i en önskad framtid är en del av jobbet. Men nu verkar det som att just framtiden är något nytt, som att vi till skillnad från tidigare bygger för framtiden. Och den framtiden verkar just nu komma i en bl a fri, flexibel och individualistisk form. ■

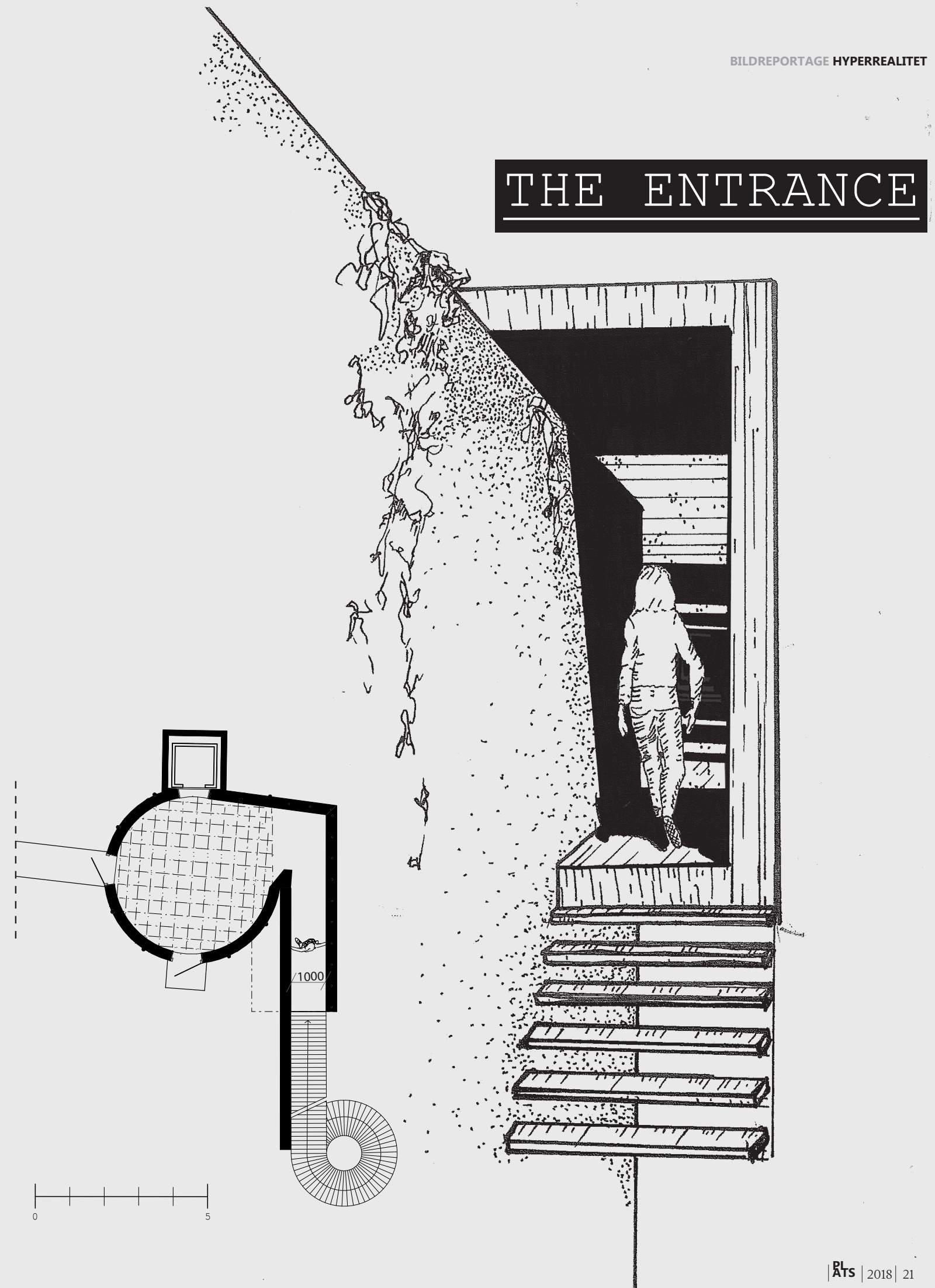

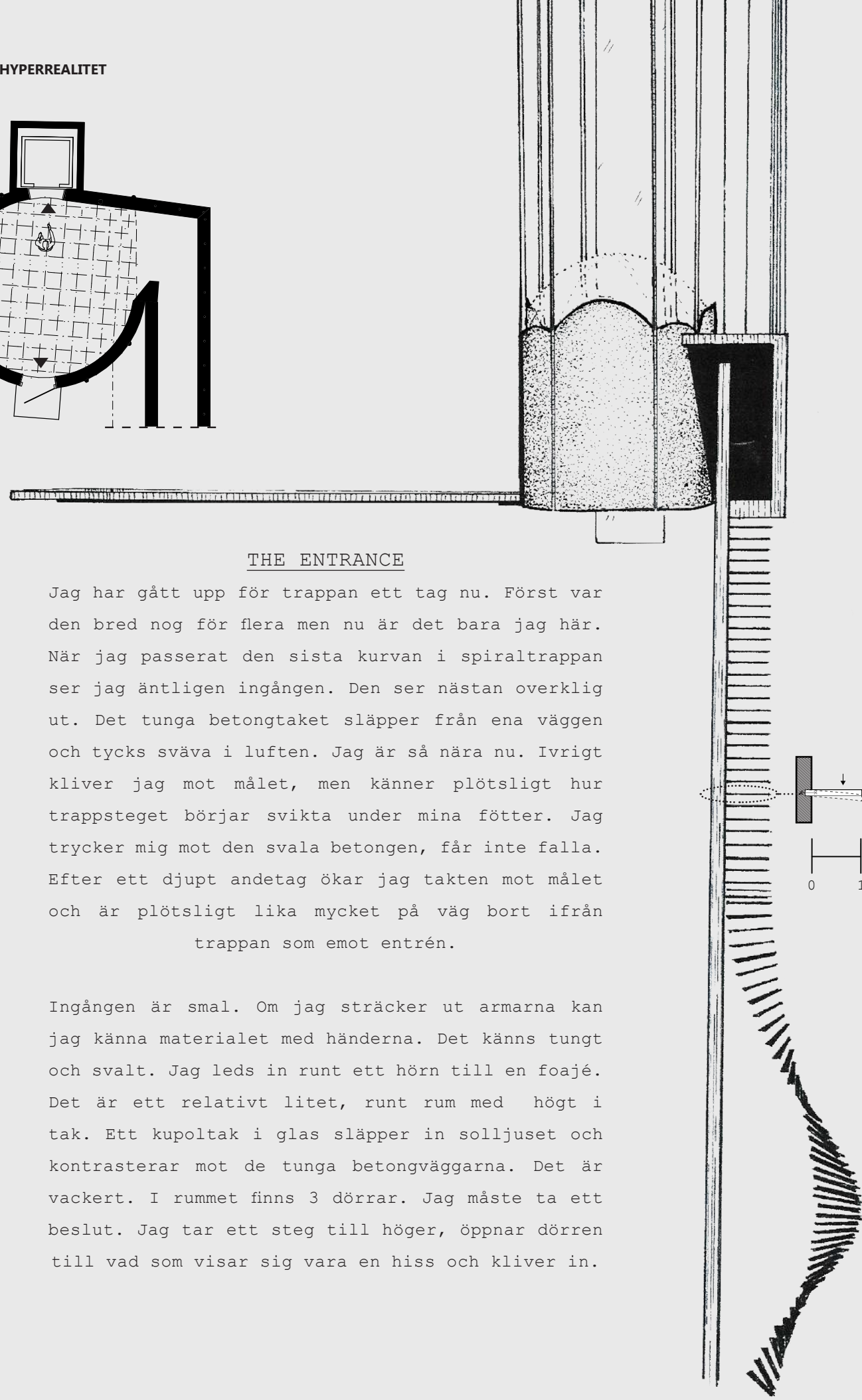
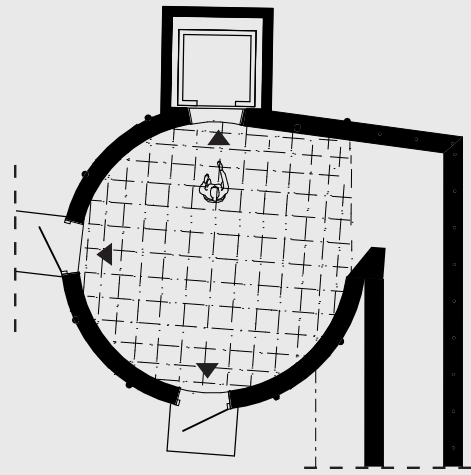

THE ENTRANCE

Jag har gått upp för trappan ett tag nu. Först var den bred nog för flera men nu är det bara jag här. När jag passerat den sista kurvan i spiraltrappan ser jag äntligen ingången. Den ser nästan överklig ut. Det tunga betongtaket släpper från ena väggen och tycks sväva i luften. Jag är så nära nu. Ivrigt kliver jag mot målet, men känner plötsligt hur trappsteget börjar svikta under mina fötter. Jag trycker mig mot den svala betongen, får inte falla. Efter ett djupt andetag ökar jag takten mot målet och är plötsligt lika mycket på väg bort ifrån trappan som emot entrén.

Ingången är smal. Om jag sträcker ut armarna kan jag känna materialet med händerna. Det känns tungt och svalt. Jag leds in runt ett hörn till en foajé. Det är ett relativt litet, runt rum med högt i tak. Ett kupoltak i glas släpper in solljuset och kontrasterar mot de tunga betongväggarna. Det är vackert. I rummet finns 3 dörrar. Jag måste ta ett beslut. Jag tar ett steg till höger, öppnar dörren till vad som visar sig vara en hiss och kliver in.

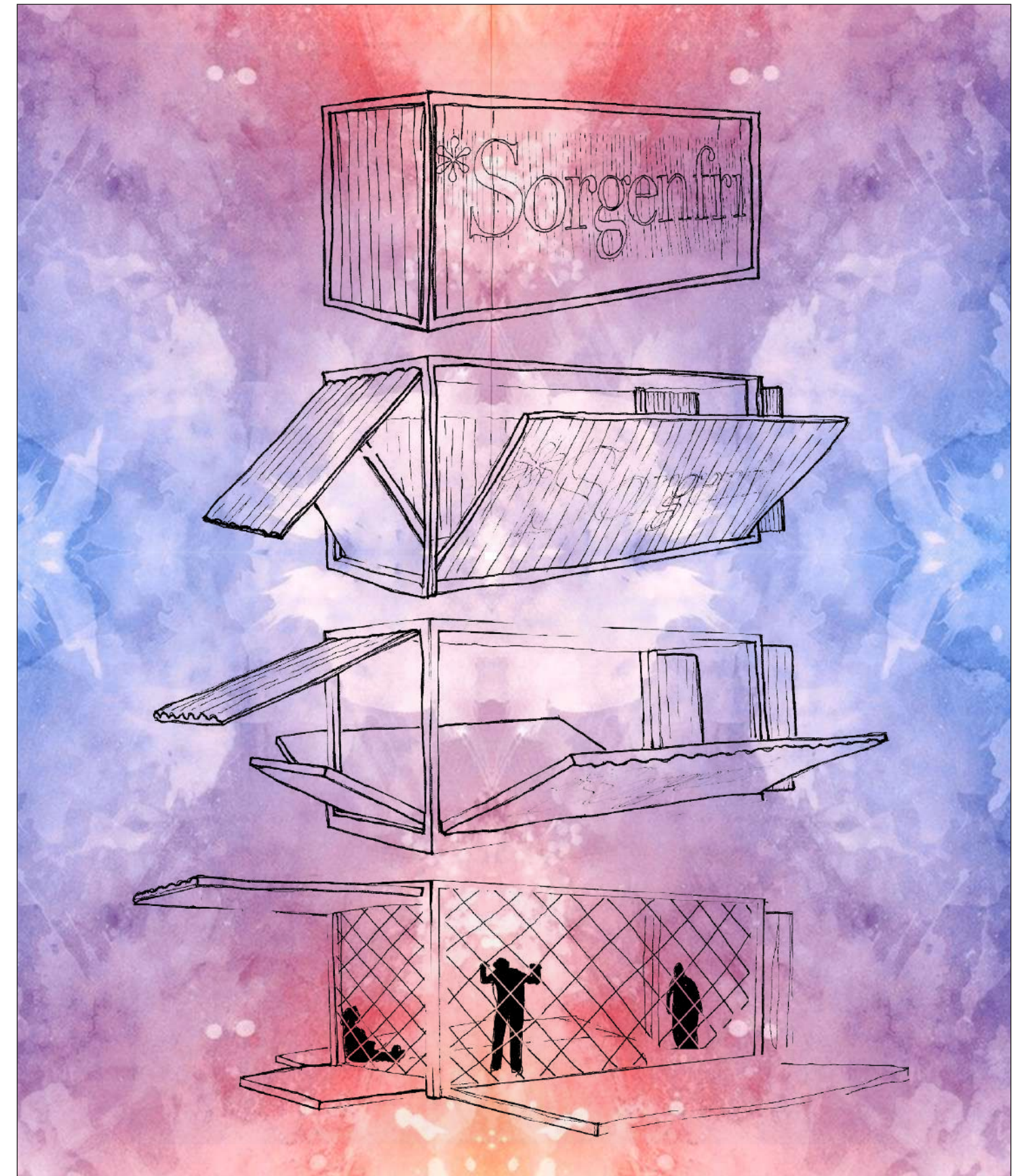

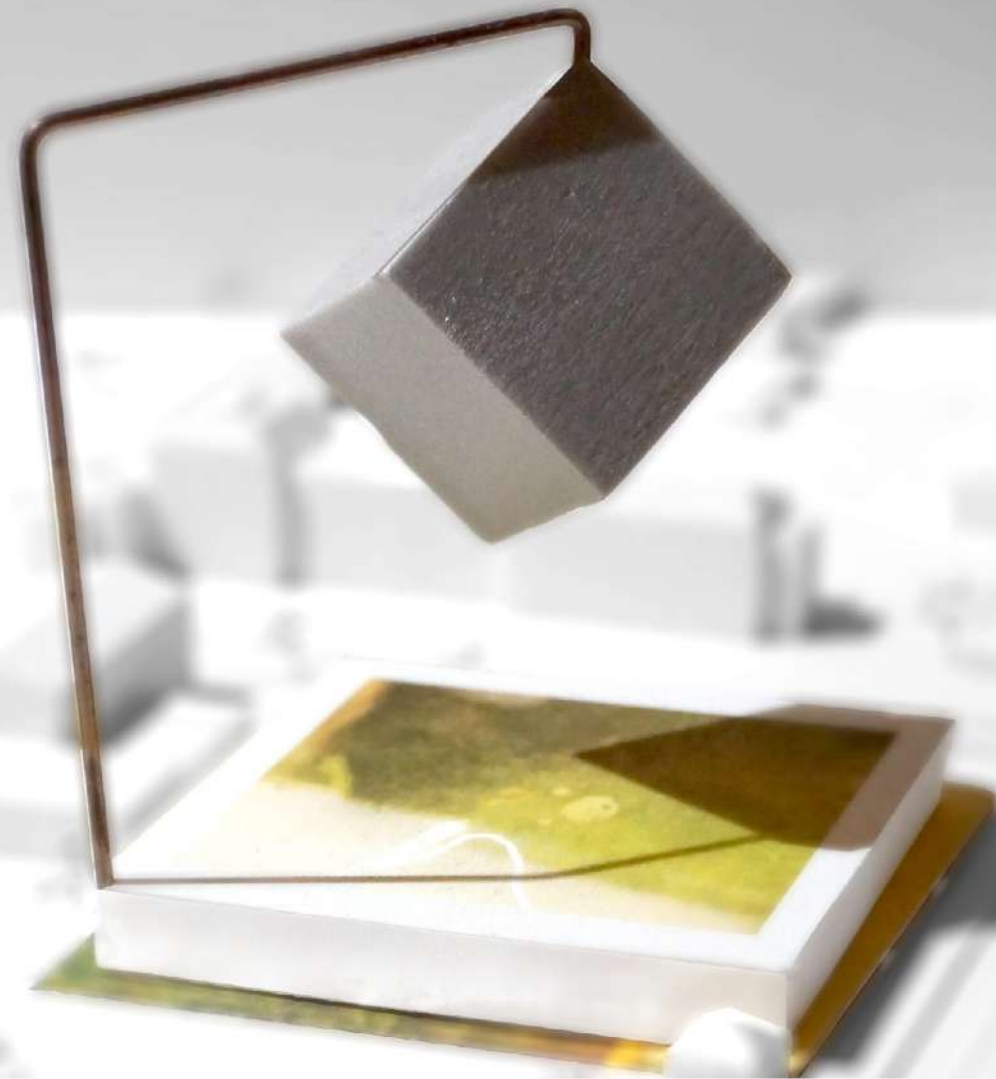

NOMAD 1.A

I processen av det nybyggda uppstår relationer mellan aktörerna som finns i området. Nomad 1.a är en modell av en situation som inte representerar den spontana framtidsmänniskan som lever i sin resväska, redo att flytta till nästa ställe där jobb och framgång väntar. Det är representation av att ofrivilligt vara under. Att behöva flytta för att inte krossas.

Ciao, Peter!

Han är det Nya Sorgenfris första boende. Han växte upp norrut i landet men har sedan ett tiotal år tillbaka bott i Malmö. Under sina år har han testat att bo i många olika områden. Sen en månad tillbaka bor han i Norra Sorgenfri. I ett exklusivt hemma-hos reportage får vi följa med och få en unik inblick i livet i området.





Jag hade kommit fram till platsen. Min sambo Olov skulle komma alldeles strax. Jag ville se området sent på kvällen, nära natten. Jag ville hitta en väg in.

Ovan:
Fotografi:
kv Brännaren

Jag står ensam och drar lite i en gigantisk gallergrind som har skyltar på sig som förbjuder obehöriga att stiga in. Plötsligt ser jag någon röra sig bakom stängslet. Personen har en cykelkorg med en massa saker i och springer snabbt in bakom det gamla igenbommade huset för att söka skydd från mina ögon. Hoppas och sneddar över högt gräs och buskar.

Olov kommer. Vi står båda och drar lite i stängslet. Överväger möjligheten att antingen hasa under stängslet eller hoppa över. Under verkar troligast -vid den stora grinden finns ett glapp på ca 30 cm till marken. Över verkar mest rimligt vid

den mindre dörren. Taggtråden är bortklippt där.

Plötsligt är personen bakom stängslet tillbaka. Fast han är utanför nu. Han har sin cykelkorg och sin cykel. Cykeln är svart och ser stabil ut. Fint skick. Han kommer fram, undrar vad vi håller på med egentligen. "Vi vill in", svarar jag, "men vi vet inte hur". "Jaha", säger han. "Det måste gå att

“ Ja, alltså, det byter skepnad. Det går inte att sätta ord på. Det beror på vem man är eller hur man är eller om man är trygg i sig själv.

ordna! Jag bor här. Jag kan ta mig in här vid sidan av". "Okej", säger jag. "bor du här?!" "Ja. Jo men ja, jag bor där borta," säger han och pekar in på tomten jämte. "Fint", säger jag och sträcker fram handen. Vi presenterar oss. Han heter Peter. "Jag gör ett projekt om området", säger jag. "Du kanske har möjlighet att berätta lite om hur du tycker det är här?" "Det är olika" säger Peter. "Det beror på när du är här. Det skiftar med tiden. Allt är annorlunda beroende på när du menar." "Hur menar du?" frågar jag. "Ja, nä alltså, bara att det byter skepnad. Det går inte att sätta ord på. Det beror på vem man är eller hur man är eller om man är trygg i sig själv."

Han rullar ut cykeln igen. Vi säger hejdå. Plötsligt stannar han till och frågar om han ska visa oss eller hjälpa oss att hitta ett sätt att ta oss in. "En annan gång," svarar jag. "Jag kommer tillbaka och då ses vi nog." "Ja, ja" säger Peter och cyklar iväg. "Hejdå!"

Jag och Olov bestämmer oss för att ta en runda runt kvarteret. Se hur det är. Ta några bilder, leta hål i stängsel. Det är ett intressant område. Överallt är rester av olika saker. Plast, sked, bulle, tyg, skräp, katt, civilisation, reklamskyltar. Söndriga saker och helt nya saker. Det känns som att gå runt i en annan stad på sätt och vis när vi går där i mörkret.

Vi hittar ingen ingång. Går och sätter oss på ett tak på den södra sidan om tomten. Här finns lite ateljéer och vi har båda varit på taket förr. Vi fotar. Jag fascinerar över hur fort det har gått för alla växter att komma upp efter att romerna bodde på tomten. Jag funderar på exakt hur länge sen det var. Tillräckligt för att det inte ska finnas några tydliga spår kvar.

Skejtparken är det enda som inte tycks vara övervuxet i den här delen av tomten. Det växer till och med en björk uppe på taket där vi sitter. I bakgrunden av vyn vi sitter och ser ut över lyser nybygget och lyftkranarna upp "det nya Malmö". Staden i förändring.

Vi börjar gå tillbaka. Pratar om växterna på gallret runt tomten längs Nobelvägen. Jag tror det är den som kallas "Arkitektens tröst", en snabbväxande buskliknande klätterväxt som kan användas mot fasader eller annat som planerare av en eller annan anledning vill gömma.

När vi står vid våra cyklar på Industrigatan kommer Peter tillbaka på sin cykel. Vi hälsar och han återupprepar sitt tidigare erbjudande. Den här gången tackar vi ja till att följa med honom in till sig. Vi förklarar att vi egentligen vill in på tomten jämte. Han förstår, men tänker att vi kanske ser något från hans sida som kan vara av intresse. Absolut, tänker vi, och följer efter honom. Han hasar sig in under en gallerdörr. "Men!" säger han, "jag har en anordning här så ni behöver inte smutsa ner er." Han öppnar

dörren med ett järnspett under tiden som vi håller utkik efter bilar. En taxi passerar och Peter backar in i skuggorna. "De där jävlarna" mumlar han innan han fortsätter och öppnar dörren åt oss. Vi går in. Peter pekar lite på olika saker och ställen där staketet är lite lägre. "Men passa er för spikarna om ni ska klättra över", säger han. "De går igenom gummi och allt". "Stängslen ser nya ut", säger jag. "Ja, det är sen romerna", säger Peter.

Det är som ängsmark på tomten. Högt gräs som bara är nedtrampat framför ödehuset och sen i en stig diagonalt över tomten. "Vill ni se hur jag har det?" frågar Peter. "Ja absolut, säger jag, jag trodde du bodde i huset?" "Nej, så lyxigt är det inte riktigt", svarar han.

Vi går på led på den lilla stigen diagonalt över tomten. Plötsligt ser vi en liten dödskallesflagga i gräset. Det är entrén. Gräset är högre omkring. I slutet av stigen, uppspänt med pinnar och grenar av nära växande björnbärssnår är hans tält. Det är ett vanligt kupoltält med en presenning över. Jag frågar om det är ok att fota lite. "Absolut", säger han, "här får ni göra som ni vill."

Jag frågar hur länge han bott här. "Ca en månad", säger han. "Jag bor väl här tills de slänger ut mig." Han berättar att de är 3 gamla gubbar som ibland gör råder och kastar ut de som bor här. De verkar ha vissa interna konflikter. "Men de är gamla", säger Peter, "de kolar nog vippet snart!"

Han frågar om vi vill komma in i tältet. "Ja, jo tack", säger vi och kryper in under presenningen. I förtältet är det fullt med tidningar, gosedjur, skor, kanyler och dosetter. Vi slår oss ner. Tar lite foto efter att ha frågat. Jag säger att jag ska göra ett arbete om kapitalismen. "Ja här ser du dess resultat!" säger Peter. "Jo, ja, det är ju en del av det i alla fall."

Jag frågar om det är ok att använda fotona och vårt samtal i mitt arbete. "Såklart", säger han. "Men fota gärna inte ansiktet." Han berättar att här har varit många reportrar och andra i området.

"Bakom tältet", säger han, "finns det goda björnbär och en fin

målning. Har du med dig en modell?", säger han och skrattar lite.

Inne i tältet erbjuder han "brass" och förklarar att han håller på lite med amfetamin. "Alla

behöver sitt", säger han. "Frågan är ju bara om man är beredd på konsekvenserna. Jag vet inte om jag är det", säger han. "Men jag gör så gott jag kan. Så är det väl för alla. Man gör så gott man kan."

Jag går ut ur tältet och frågar igen om det verkligen är ok med fotona och allt. Han intygar igen. Jag tar lite foton omkring och han frågar vad det är för skola jag går på egentligen. Jag förklarar lite mer om arkitektskolan. Han frågar hur gamla vi är och vi svarar. Vi frågar hur gammal han är. "58", säger han. Han har tänt ett ljus inne i tältet. Istället för veke har han något som ser ut som en bit vikt tidningspapper. Det lyser upp tältet där inne. Men det är inte så mycket som när ut till platsen runt. Presenningen som ligger över tältet skyddar honom. Han förklarar att han samlar stearin från utbrunna ljus på kyrkogården.

När vi går välkomnar han oss tillbaka. Bara vi ropar lite innan så han vet vilka det är som kommer. Jag säger att vi ses nog igen. Olov med. Det har börjat regna. Vi går tillbaka till våra cyklar, låser upp och åker hem. ■

Vem är önskad på en plats och vem får plats i staden nu och i framtiden? Peter känner sig inte så välkommen, även om han på sitt sätt accepterar situationen. Han verkar leva enligt teorin: det går så länge det går, när någon kommer på mig får jag flytta. Och det är något med just förflyttningen, rörligheten. Nomadlivet. Det verkar vara en del av den nuvarande idén om hur vi ska leva som människor i stad. Det verkar tillhöra en tidigare kapitalistisk era att bosätta sig i ett hus när en flyttar hemifrån för första gången och sen bo där för resten av sitt liv. Vi är rörliga och flyttbara inte bara när det gäller boendet utan även i arbetslivet. Arbetsplatser omorganiserar och flyttar till andra städer och de som jobbar får vara beredda på att flytta med, annars förlorar de jobbet. Personer utan jobb måste vara beredda att flytta till andra städer för att skaffa ett jobb.

På seminariet *Det bostadspolitiska dilemma*²⁵, var arkitekter och samhällsutvecklare inbjudna för att samtala om innovationer och behovet av pionjärer i samhällsbyggnad och arkitektur. Båda de två arkitekterna som var inbjudna förklarade att enligt dem finns det ingen bostadsbrist idag. Men vissa bor för stort och de måste flytta på sig för att rätt person ska kunna ta över. Enligt den ena behövs det byggas nya attraktiva bostäder i centrum så att de som bor i de alldeles för stora lägenheterna ska ha ett incitament till att vilja flytta från sina våningar eller villor till en mindre lägenhet.

“Ojämlighet av resurser, inkomst, rikedom och till och med politiska rättigheter är en bra sak; det skapar produktivitet”

-Ben Fink²⁷

Jag funderar på hur det ska garanteras att inte en annan ensamstående person flyttar in i den stora lägenheten som lämnas? Och hur det ska garanteras att de som inte har råd att flytta till nybyggt idag ska bo?

Flyttkedjan tycktes vara lösningen i sig. Det verkade även som att ord från den rörliga föränderliga marknaden hade letat sig in i både språket och retoriken och som att resonemanget var beroende av en fungerande nedsippringsprincip. Att ifall vi bygger för de som har mycket kommer förtjänster med tiden nå alla i samhället. Jag började testa mina tankar på lite personer på det efterföljande minglet. En kommentar jag möttes av var att det som är komplicerat med att se på befintligt bostadsbestånd är att många av husen och lägenheterna som står

tomma finns i kommuner som inte har kapacitet att erbjuda jobb och varifrån folk redan flyttat för att söka sig till städer där det finns jobb.

Folk flyttar runt. De som likt Peter inte har någonstans att bo flyttar inte för att få jobb utan av tvång. Kameraövervakning och fientlig design blir vanligare. Pipande ljud installeras på offentliga platser där människor sover om nätterna och bänkar utformas för att omöjliggöra sovning. På seminariet *En öppen stad*²⁶ berättade panelen att polisen i Malmö har som insats att åka runt och väcka folk för att be dem att sova någon annanstans. Var vet de inte, men inte här där de syns. De måste flytta sig. De lever som ofrivilliga nomader. Som nomader. Romerna. De var de som var anledningen till att staketet kom upp. ■

Passa på att bli VIP-kund redan nu!

SORGENFRI -STADSLIV MED HJÄRTAT PÅ RÄTTA STÄLLET

SORGENFRI ÄR FÖR DIG SOM VILL BO BRA MITT I STAN, SOM VILL ÄGA EN BOSTADSRÄTT OCH GÖRA EN INVESTERING, BÅDE FÖR FRAMTIDEN OCH FÖR NUET.

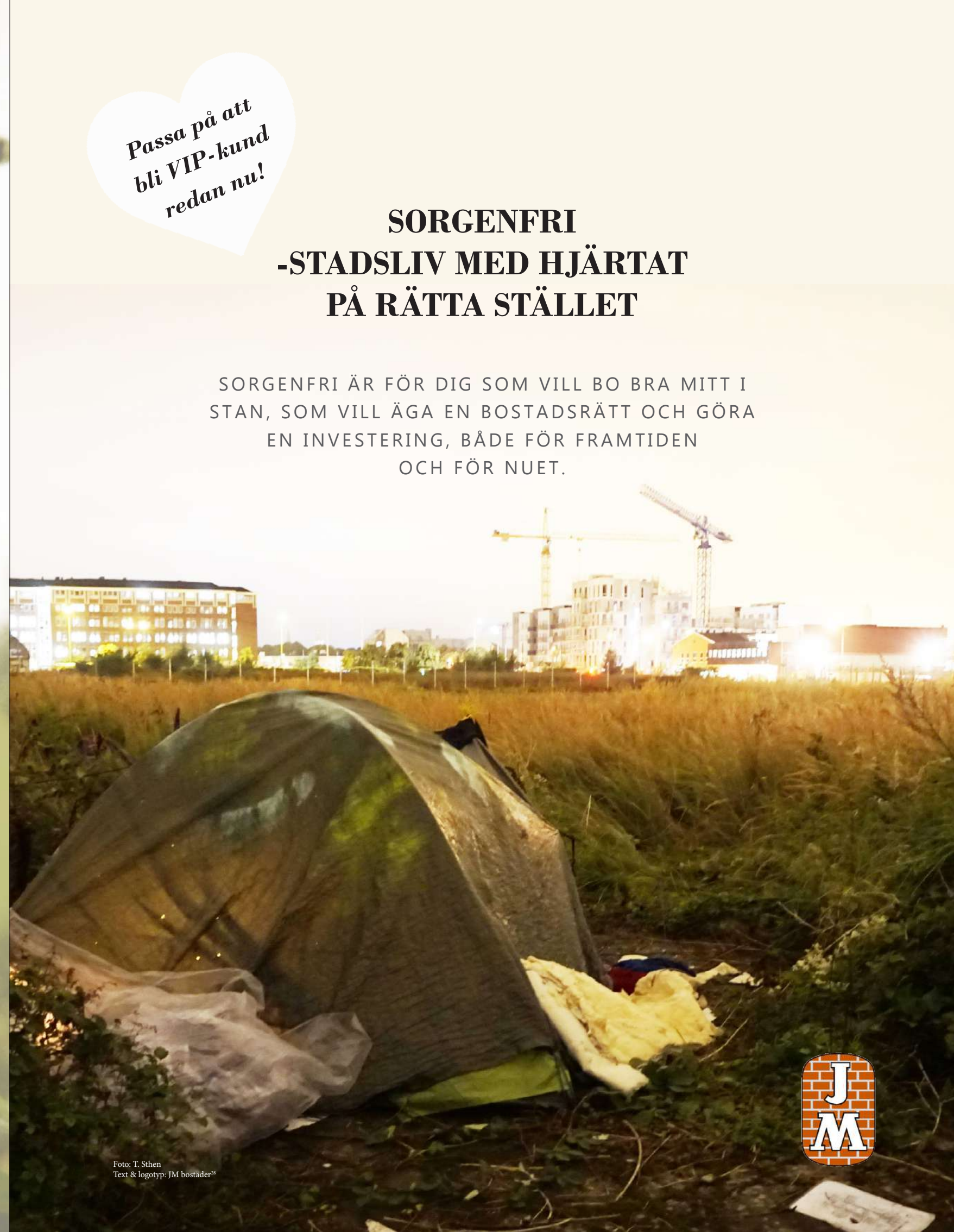

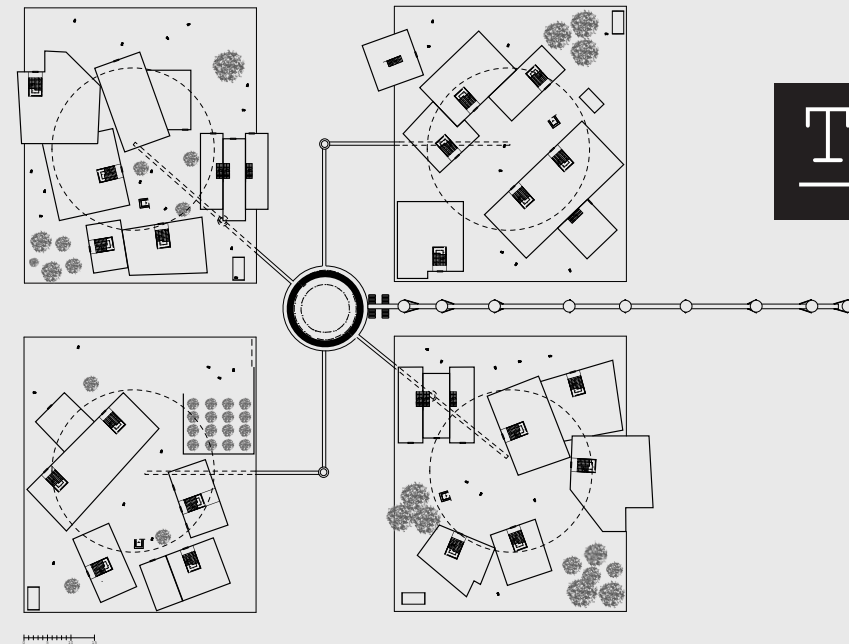

THE VILLAGE

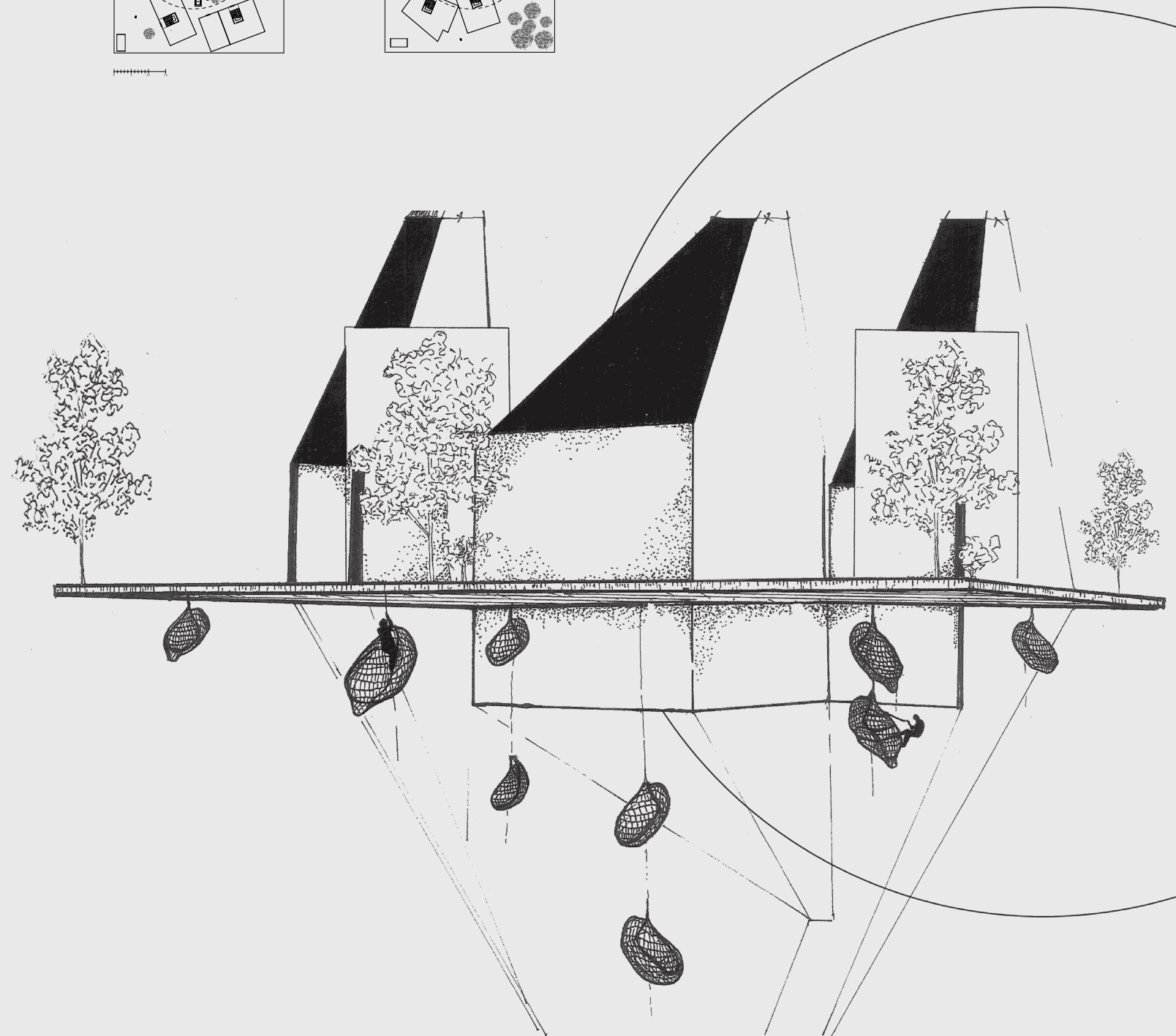

KALENDARIUM

Silvia Federici
Marx, kvinnokamp och den globala kapitalismen
Malmö Art Academy 27/09

En öppen stad?
Växande städers roll i den globaliserade kapitalismen med tonvikt på Malmö
ABF Malmö 19/09

Det bostadspolitiska dilemma
Ett samtal om innovationer och behovet av pionjärer i samhällsbyggnad och arkitektur.
Form/Design Center Malmö 13/11

Bo- och Samhällsexpo: Vallastaden
Framtidens sätt att bygga, bo och leva
Vallastaden, Linköping till 24/09

Kampen om Sverige
Från socialism till nyliberalism?
ABF Malmö 6/12

A:BAR Vallastaden
Bomässan är avslutad och vi summerar intryck och erfarenheter.
Form/Design Center Malmö 19/10

En tro för de trolösa
Geoff Mann föreläser om keynesianismen
Folkets bio, Malmö 25/09

Final destination?
Innovativa, nytänkande och kreativa projekt presenteras. Projekten ställs ut i arkitekturskolans offentliga miljöer.
Lunds tekniska högskola 05/02-07/02

Commoning KITS
Innovativa prototyper utformade av inbjudna nordiska arkitektkontor för att diskutera gemenskap, mötesplatser och delning i framtidens städer.
Form/Design Center Malmö 05/10

THE VILLAGE

Jag kommer ut på ett torg i mitten av ett bostadsområde. En man står utanför en dörr till ett café. Han går fram till mig.

"Vem är du? Jobbar du här?" frågar han
 "Jag är ny här", säger jag
 "Ah, ok. Ska du besöka någon?"
 "Nej.. Inte direkt", säger jag tveksamt
 "Ska du köpa något?" frågar han. Jag känner i fickorna och inser att jag måste tappat plånboken när trappstegen började svikta.
 "Jag har tappat min plånbok", säger jag.
 "Ah. Ok", säger han. "Ifall du inte är här för att jobba, handla eller besöka någon måste jag tyvärr be dig att lämna fastigheten. Du är på privat mark."
 "Du skulle inte kunna hjälpa mig? Jag har gått långt och.."
 Mannen gör en hastig grimas och säger med bestämdare ton
 "Jag gör allt jag kan. Jag kan inte rädda hela världen." Han vänder sig om och går iväg.

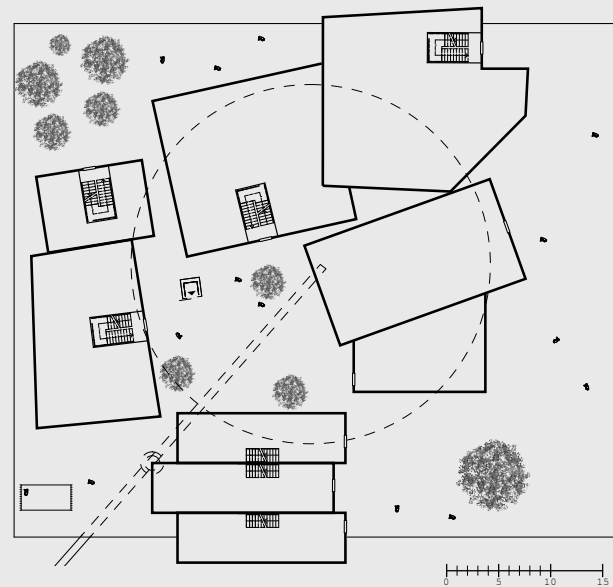

Jag går till utkanten av byn. Det är en fantastisk utsikt. Plötsligt hör jag ett ljud underifrån. Jag lutar mig ner och ser över kanten. Det hänger folk under hela bostadsområdet.
 "Jag behöver vara i rörelse", säger jag.
 "Schhh!" väser personen närmast, "Du måste gå tillbaka till andra änden av byn. Den röda mattan är utrullad där. Ställ dig på den."

Jag reser mig upp och går. Passerar livliga fasader med balkonger, klättrväxter och caféer. Jag ställer mig på mattan och väntar.

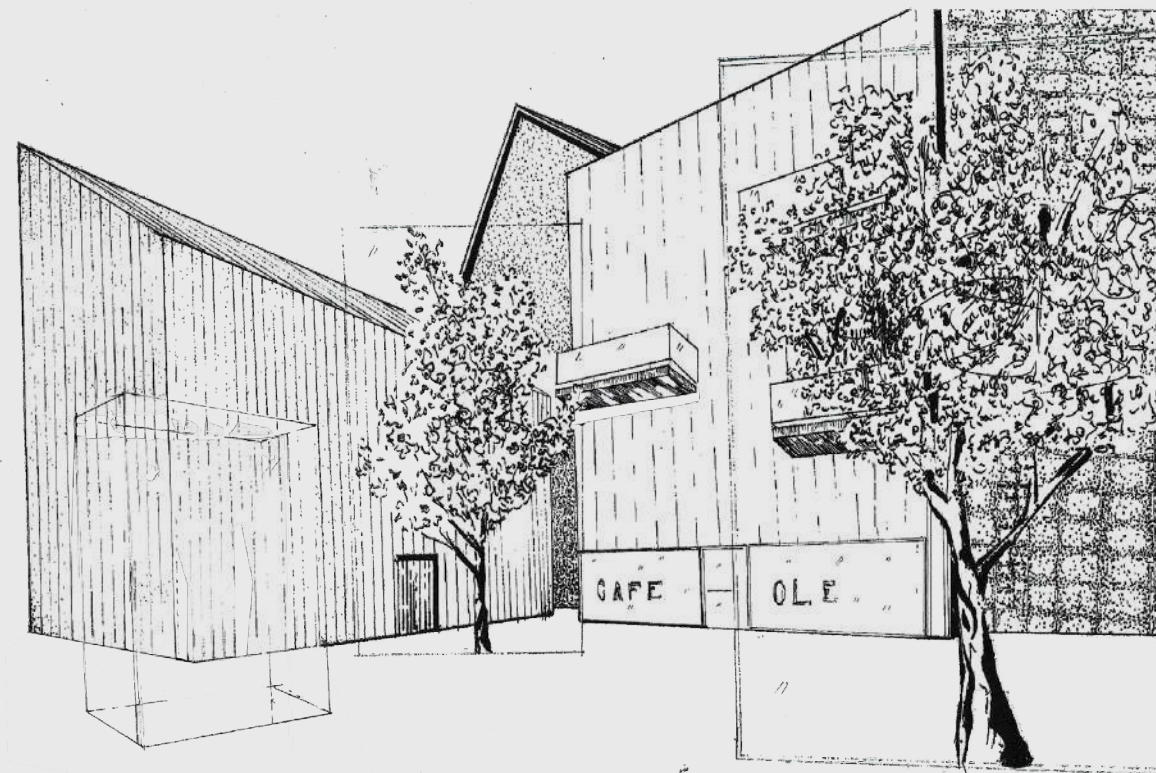

PÅ PLATS PÅ STAN

Vad tycker du om utvecklingen i Norra Sorgenfri?

PLATS har tagit sig ut i vimlet för att ta tempen på Malmös nya storsatsning!



Jag vill inte säga vem jag representerar för det skulle möjligen spegla illa på kontoret, men jag kan säga att det blev inte riktigt som vi tänkt oss. I slutet är det ju mest BTA och siffror som spelar roll.



Vi är mycket nöjda! Det är ett nytt samhälle. Vårt livsstilsfokus och nya experimentella tillvägagångssätt har verkligen satt Malmö på kartan!



Det är en helt naturlig utveckling av staden. Bättre att låta marknaden sköta arbetet. Vill vi vara en del av en globaliserad värld måste vi se på förebilder som USA och London. Se på deras städer! Fulla av liv, blandning och spontana möten med näringslivet. Det, mina vänner, skapar en god förutsättning för tillväxt.



Ja alltså.. Vissa fick erbjudande att vara med i processen och det tycker jag verkar superkul. Tänk bara, fett att göra nåt interaktivt spännande mitt i ett bostadsområde! Det gäller att vara med. Mötas, ha föreläsningar, bjuda till! Det är framtidskonst, det.

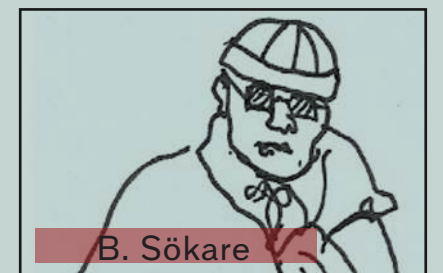

Det är ganska rörigt här ute. Men inne var det väl som vanligt. Jag har varit och tittat på flera olika nybyggda ställen i Malmö på senaste och det ser ungefär likadant ut. Lite konstigt i några lägenheter som hade två dörrar in till sovrummet. Det förstår jag inte riktigt varför man skulle behöva.

I processen uppstår element för att signalera ett budskap till besökaren. Det kan gälla vad hen får eller inte får göra, vem hen borde eller inte borde vara. Att vara innanför eller utanför, välkommen eller inte, kan symboliseras genom gränser. Utformningen av gränsen kopplar affektivt till upplevelsen av platsen.

Stängsel

PÅ ENA ELLER ANDRA SIDAN

Det är dags att besöka platsen igen. Veckodag. Dagtid. Jag tar min cykel dit igen. Kommer till platsen via Nobelvägen, precis som förra gången. Allt är annorlunda nu, allt rör sig och snabbt. Jag är här mitt i rusningstrafiken.

Jag stannar i korsningen Industrigatan/Nobelvägen, lutar min cykel mot stängslet och låser den. Det rör sig bilar överallt, tillsammans med cyklister och fotgängare. Fort fort. Jag ställer mig och ser tvärs över korsningen. De håller fortfarande på att bygga nya bostäder på den gamla båghallstomten. Lyftkranen närmst svänger över de staplade prefabelementen. Det börjar se ut som ett hus. Dit ska folk flytta. Kanske ska de göra bostadskarriär.

Jag blir liksom lite obekvämt med min kamera. Att stå still och dessutom fota gör mig till en anomali i sammanhanget. Jag borde också röra på mig.

Det ligger sopor på marken. Trosor, tröjor, strumpor, skräp, påsar och trasiga cyklar. Jag går vidare.

Det blir så uppenbart för mig nu hur mycket stängsel det finns, med grindar och staket, över två meter höga, utrustade med taggtråd och spetsiga spjutliknande toppar. Jag smyger in genom en öppen grind. Den var låst senast jag var här. Metallstaketet mot industrigatan förvandlas till trästaketet mot den intilliggande fastigheten, Brännaren 18.

En dam kommer ut ur en dörr till ett praktiskt gymnasium. Hon ser på mig. Skeptisk, men säger inget utan går direkt till sin bil. Jag inser att jag kommit till en återvändsgränd. När jag vänder mig om ser jag att kvinnan krypkört sin bil fram till det hörn jag står bakom och iakttar mig. När jag ser henne svänger hon runt och kör ut från parkeringen.

Jag känner mig obekvämt igen, men fortsätter vandringen ute på

“*Det blir så uppenbart för mig nu hur mycket stängsel det finns.*”

Industrigatan. När jag kommer till nästa öppna grind låter jag bli att gå in eftersom det sitter folk på en lastbrygga 50 meter in. De tittar på mig när jag går förbi och det är något med alla stängsel och spärrar och taggar och ögon som får mig att tro att de ser mig som en inkräktare.

Jag kommer till Östra Farmvägen och svänger höger mot kyrkogården. *Här byggs nya fantastiska bostadsrätter!* Informerar en skylt mig om och när jag ska passera en tillfällig

busshållplats får jag passa mig för att inte bli spottad på av en gymnasiekille som dragit in ordentligt för att göra en rejäl loska.

Stängsel, mer och mer, i varierande stabilitet och utföranden. Alla vassa och svåra. Skyltar om att det är förbjudet att komma in. Jag får en känsla av att jag cirkulerar kring Brännaren utan att vare sig förstå eller komma in.

Runt hörnet mellan kyrkogården och verksamheternas stängsel sitter ett tjejjgäng på picnicstolar och bråkar. Jag vet inte vad de säger eftersom jag inte behärskar språket, men deras kroppar och den välta stolen säger mig att allt inte är helt i sin ordning. Jag tänker att det är bäst att låta dem reda ut det själva. Jag passerar dem en bit ifrån. Fotograferar lite stängsel. Framför mig på gatan går en

“När jag vänder mig om ser jag att kvinnan krypkört sin bil fram till det hörn jag står bakom och iakttar mig.



Foto: Kv. Brännaren Stängsel

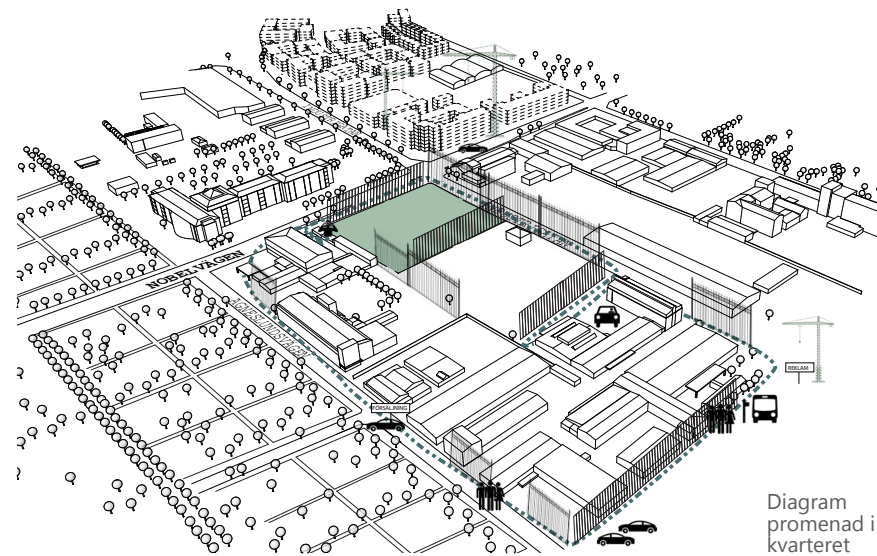

välsminkad tjej som bör vara i ungefär min egen ålder. Hon är blond, har på sig spetsstrumpbyxor, kortkort kjol och urringad t-shirt. Det ser kallt ut där hon cirkulerar på trottoaren. Snart stannar en glansig svart bil. Hon går fram och samtalar med föraren genom en nedrullad ruta. Och hoppar sen in i bilen. Jag går förbi och hinner inte gå långt förrän de kör förbi mig. De sitter båda i bilen. Han ler. Ca 40-50 år gammal med snaggat hår. Jag kommer på mig själv med att tänka att det kan ha varit en skoltjej som bara väntade på att hennes vän skulle hämta henne

efter skolan, men tror inte riktigt på min egen förklaring. Framme vid bensinmacken är skylten med texten **“troschock, en bra anledning för obemannad bensinstation”** kvar.

Jag sneddar över och tar mig upp på taket där jag har utsikt över Brännaren.

Det är fascinerande med kontrasten mellan tomten och omgivningen. Det blir som en svensk djungel vid Nobelvägen på något sätt. Skyddad från omgivningen av det höga stängslet. Det enda sättet för mig att se, är att just klättra upp här på taket. Så hemligt allt är där nere. Bland gamla betongklumpar till skejtbanor, sly och grus. Det är detta som bevaras i Malmö Stads berättelser: skejtare, graffiti, och "fria ytor". Det verkar som att det är den bilden som är värd att spara i historieskrivningen. Det kanske är lättare att sälja den framgångsrika bilden av kreativa invånare än människorna som var anledningen till det höga stängslet.

Jag går tillbaka till min cykel, åker hem. ■

“Här kan du umgås hur du vill, när som helst



Visionen om det framtida Sorgenfri bygger på möten, gemenskap och småskalighet. I området planeras rum för spontana möten och aktiviteter. Här kan du med andra ord umgås hur du vill närsomhelst. Det anläggs parker, trädgårdar, gröningar och torg i varje kvarter för att locka till att spendera tid utomhus. [...] Här finns allt i samma område - mitt i city. Sorgenfri blir ett bostadsområde för allt & alla - till och med för den som vill göra absolut ingenting.



Ovan:
edit.okinawa #nooneisillegal
#sorgenfrilägret
#stoppaavhysningen
#kampamalmö³¹

Till vänster:
Skulptur. Konstnär: Noel. Visad i
samarbete med Malmö Stad.
Foto och kollage: T. Sthen

Lägret

PÅ ENA ELLER ANDRA SIDAN

Sedan 00-talet har Brännaren 19 ansetts vara en "fri yta" för olika personer som målat graffiti, byggt skejtramper och huggit stenfigurer av de gamla husgrunderna i skydd av ett träplank, berättade Jörgen Andersson, socialarbetare och bloggare, i en "historisk vandring" i området. På den tiden gick det lättare att ta sig in. Det fanns en fristad för den företagsamme där bakom. När jag besöker platsen idag ger den andra associationer. Istället för ett träplank är den omgiven av ett gallerstängsel toppat med taggtråd. Det går att se in genom stängslet där växtligheten inte helt tagit över. Jag tänker på det som Peter sa: "Det kom efter romerna".

Stängslet är också det till synes enda spåret efter denna nationellt uppmärksammade händelse. Allt annat är har fraktats bort, plockats ner och slängts. Det verkar som att det fanns en vilja att gömma eller markera något här. Det är värt att se närmare på.

Finanskrisen 2008 slog hårt mot Rumänien. Industrier och arbetstillfällen försvann, vilket drabbade de redan utsatta romerna. Eftersom Rumänien 2007 blev medlem i EU fick de rätten, så som andra EU-medborgare, att vistas i andra länder under 3 månader.³² Som en följd av finanskrisen började många rumäner och romer,

migrera till andra EU-länder, i första hand till Spanien och Italien, där de kunde förstå språket. Men den ekonomiska krisen och eurokrisen slog 2010 igenom även i Spanien och Italien. Arbetsmarknader försvann och konkurrensen blev tuffare för befolkningen. Det ledde till en ökad arbetslöshet och välviljan mot de rumänska migranterna minskade. Romerna blev tvungna att röra sig vidare. De såg Sverige som ett möjligt alternativ, då Sveriges rykte utomlands var att det klarat sig relativt bra genom krisen. Dessutom hade Sverige inte gjort som många andra europeiska länder: infört nationellt tiggeriförbud.³³

De romska EU-migranterna flyttade in på Brännaren 19 2014, och blev med tiden närmare 200 personer. Runt händelsen fanns ett stort medialt intresse.

Före och parallellt med att romerna bosatte sig på tomten arbetade kommunen med att planlägga en helt annan bild av ett framtida Norra Sorgenfri och den nya byggnationen som ska ske i området. Vanligen med fokus på kvarteret Spårvägen, vilket under denna tid var kommunalt ägt. De gick ut med bilder med idéer om vad som skulle ske med de gamla bussgaragen, som Veolia blev uppsagda från 2008³⁴, men var samtidigt tydliga med att utvecklingen inkluderade hela Norra Sorgenfri.

“Området har länge varit en näst intill skamfläck på Malmökartan. Med denna detaljplan kommer den med kraft att suddas ut.”³⁵

–Carina Svensson (S)
Ordförande i stadsbyggnadsnämnden

Den nya detaljplanens utsuddande kraft kunde dock inte påbörjas på en gång. Kronofogden hade nämligen inte befogenhet att avhysa personer som inte var individuellt namngivna och eftersom det fattades namn och uppgifter på den absoluta majoriteten av de som bodde kunde fastighetsägaren och kommunen inte avhysa alla boende på en gång. Polisens ansågs av vissa ha en motvilja att id-kontrollera de boende efter uppmärksammandet av romregistret.

Hela händelsen uppmärksammades som en kaosartad situation med formuleringar som "Striden om tältlägret" och "Det här börjar likna anarki"³⁶. Markägaren Per Axel Arwidsson, som stod för citat två i samma artikel, ville få bort romerna för att få bygga nya bostäder. Han beskrev en situation där Sverige inte kan

ta emot fler personer om det inte finns bostäder till dem. Och att de nu bor på hans mark, där han vill bygga bostäder gör det hela till en typisk situation. Markägarens vision om bebyggelse på tomten gick i tiden hand i hand med kommunens arbete.

Redan före romernas inflyttning, i och med utvecklingsplanerna, började det talas om ett grundläggande miljöproblem. På grund av platsens ursprungliga industri antogs det vara stora mängder miljögifter i marken. Det bromsade den önskade utvecklingstakten. En gymnasieskola, ägd av en privat fastighetsägare och hyrd av Malmö Stad, i området stängdes under 2013 på grund av mögel och markgifter. I samma byggnad fanns ett boende för hemlösa, vilket fortsatte sin verksamhet som tidigare³⁷. Miljöfrågan var ett ämne förknippat med området.

Det verkade som att det tidigare fokuset på miljöangelägenheterna smittade av sig på situationen kring det så kallade Sorgenfrilägret. Tidningen Sydsvenskan rapporterade redan i oktober hur situationen kring EU-migranterna som bodde på Norra Sorgenfri såg ut. Under den något beklagliga rubriken: "Ödetomten måste städas upp"³⁸ spreds bilden om ytterligare nedskräpning och hälsofaror. I detta läge blev det fastighetsägarens ansvar att göra något åt problemet.

Den 15 december hade fastighetsägaren bestämt sig för att stänga området genom att klockan sju på måndagsmorgonen köra in i området med grävmaskiner för att riva upp det gamla stängslet som omgärdade större delen av tomten och ersätta det med

ett nytt. Med läsbara grindar. De som bodde i området kände en oro för framtiden. Att de blir utkörda är inget nytt, men var annars ska de bo? Det var en fråga som många ställde både sig och kommunen, men inga långsiktiga lösningar kunde hittas. Det nya bostadsområdet som skulle byggas på platsen var inget som togs upp eller diskuterades som en lösning.

Det var istället miljöfrågan som blev den viktiga i situationen. Det ansågs på grund av att det inte fanns rinnande vatten eller toaletter på området vara en stor hälsorisk att bo där. Med Miljöförvaltningen i ryggen steg kommunen in i början av 2015 för att hjälpa till med avhysningen. Men innan den kunnat genomföras överklagades avhysningen av Centrum för Sociala Rättigheter. Kritik mot kommunen lyftes om att de använde sig av miljöbalken för att kringgå besittningsrätten. Lägret hade hamnat i en juridisk gråzon. Den överklagade gruppen hävdade att EU-migranterna nu bott på platsen så länge att de borde vara skyddade av besittningsrätten.³⁹ Att avhysa dem skulle därför vara egenmäktigt förfarande. Länsstyrelsen upphävde den 17 juni 2015 miljöförvaltningens förbud om camping på tomten, vilket betyder att romerna inte kunde köras bort.

Nyheten om lägret hade nu slagit igenom på nationell skala. Tidningen Expressen rapporterade om situationen i Malmö med fokus på en uppskattad ökning av prostitution och att lägret möjligen fungerade som ett gömställe för kriminella. Industrigatan har sedan tidigare varit ett område

Industrigatan är idag mest känd för prostitution. Men i slutet av 2015 kommer det att se annorlunda ut.⁴⁰

med prostitution. Det som nu sågs var att det skett en förflyttning från industrigatan till Agneslundsvägen.⁴¹

Miljöförvaltningen stod fast vid sina åsikter om att det var en hälsorisk att bo kvar i området och 27 oktober 2015 beslutar Miljönämnden i Malmö att riva lägret. Rivningen sker under natten den 3 november av polisen. Migranterna blir inte erbjudna något alternativ till boende och sätter sig därför för fortsatta demonstrationer utanför kommunhuset. De vill ha någonstans att bo och visa att de finns. Olika hjälporganisationer och människor i staden erbjuder dem madrasser, mat och filtar. De vill ha svar men kommunen är tyst. Efter ett tag börjar polisen ingripa. Det uppdagades att det är olagligt att ha föremål som är större än 60x60 cm, vilket innebär att madrasser och liggunderlag måste beslagtas. Efter oroligheter i sociala media över 60x60 måttet, informerar juristen Cecilia Lindström Johnsson allmänheten om att det inte gäller t ex picnicfiltar. Bedömning om hur domen som föreligger ordningslagen om måttet ska användas får göras vid varje enskilt fall.⁴²

Operationen gjorde det svårt för Romerna att stanna kvar på platsen. Kommunen erbjöd evakueringsboende för 5 nätter, 40 sovplatser över vintern för de med störst behov och bussbiljetter tillbaka till Rumänien. I en intervju



Till höger: Dokumentären Begging for Life: From Manila to Malmö⁴⁸

2016 anser kommunalråd Carina Nilsson att den långsiktiga lösningen finns i Rumänien och att situationen är Rumäniens ansvar.⁴³ "Det var en hel del dramatik. Ingen hade väl kunnat förutse att rivningen skulle leda till demonstrationen utanför stadshuset, säger Carina Nilsson."⁴⁴

Ett 50-tal av de som bodde på Brännaren 19 erbjöds plats att bo på campingområden i Lund. Campingplatserna var omgivna av staket och låstes upp av en ansvarig från kommunen kl 8 varje morgon med en förväntan om att alla då skulle lämna området för dagen. Kl 17 läste samma ansvarig grinden igen.⁴⁵

Saneringsarbetet sattes igång på Norra Sorgenfri och efter någon

vecka var hela lägret städat och på många sätt återställt till hur det såg ut ett år tidigare.

“Det var många som tyckte att lägret störde. Vi var tvungna att stänga det.”

- Carina Nilsson

Det fanns sanitära olägenheter, jag var också bekymrad över brandfaran. De eldade i kaminer under presenningar, säger Carina Nilsson.⁴⁶

Det är ett på många sätt välillt argument. Ingen ska ju bo i misär. Vi vill bygga ett samhälle och en bostadssituation som tar hand om våra medborgare. Våra medborgare. Våra önskade medborgare.

Den totala kostnaden för kommunen för avhysningen av romerna landade på över 1 miljon kronor i polisinsatser och annat, vilket är en summa som motsvarar kostnaden att driva ett härbärge i ett helt år. Kommunen svarar i en intervju med tidningen ETC att det inte går att jämföra eftersom det är olika pengar.⁴⁷ ■

Till vänster: Dokumentären Begging for Life: From Manila to Malmö⁴⁸



Välfärd för alla

PÅ ENA ELLER ANDRA SIDAN

Tillsammans med projektet "Kunskapsstaden Malmö" var "Välfärd för alla" ett projekt som ingick i omprofileringen av Malmö mot en mer nyliberal politik mellan åren 2004-2008. Kommunen hade tidigare decentraliserat välfärdsfrågorna till 10 stadsdelar vilket hade resulterat i vissa socioekonomiska problem, som segregering.

Projektet hade underrubriken "Det dubbla projektet" eftersom välfärdsfrågan även skulle öka tillväxten. Retoriken var att för att nå en bättre välfärd och lösning på de sociala frågorna behövdes ett regionalt samarbete med Lund för att fungera som "tillväxtmotorer" för Skåne och Öresundsregionen. Tillväxt och välfärd var sammankopplade eftersom det ansågs vara omöjligt att nå en välfärd i ett ekonomiskt svagt samhälle.⁴⁹ I boken "Staden och Kapitalet" skriver Holgersson att Illmar Reepalus, kommunalråd 1985-2013, största fokus låg på att inkludera näringslivet och att välfärden skulle följa enligt den nyliberala principen om "nedsipping".⁵⁰

Nedsippningsprincipen innebär att vid satsningar på tillväxt kommer de positiva konsekvenserna per automatik att nå alla i samhället.

Tyvärr resulterade den dubbla ambitionen i en snedprioritering där tillväxtfrågan prioriterades i handling och välfärdsfrågan fastnade i politiska diskussioner. Tillväxten blev "härda" värden, som relaterade till teknik och objektivitet, möjliga att åtgärda genom att hitta sätt att producera kapital, medan välfärden blev representant för "mjuka" värden vilka ofta leder till politisk debatt om distribution och skatt snarare än handling. Social politik och ekonomisk politik kan verka vara två skilda världar, men i en nyliberal ekonomi och filosofi är detta mycket sammankopplat.⁵¹ Mirowski skrev i sin tolkning av nyliberalismen att: "Ojämlighet av resurser, inkomst, rikedom och till och med politiska rättigheter är en bra sak; det skapar produktivitet".⁵²

Projektet 'Välfärd för alla' misslyckades.

Projektets fokus på näringslivet och goda dialoger med företagare ledde till att gruppen invandrare blev utpekade som ett problem. De måste, enligt Reepalu, komma in i samhället genom arbete, och då det inte är möjligt måste invandringen begränsas för att trygga välfärden. På detta sätt, skriver Holgersson, blev det invandringen i sig som fick skulden för att skapa problem i välfärden, sämre livskvalitet och otrygghet i staden. Lösningen blev ökad kameraövervakning och mer pengar till polisen.

Trots att 'Välfärd för alla' var ett stort och uppmärksammat projekt under tiden som det pågick finns det idag ingen information om projektet på kommunens hemsida⁵³. Den ursprungliga önskan att inkorporera programmet i berättelsen om Malmö förändrades.

Retoriken som Reepalu för ekar en aning i Carina Nilssons uttalande efter det som hände i Norra Sorgenfri: "Problemet var att lägret hann bli för etablerat. Vi borde ha förhindrat det, men det gick inte rent juridiskt eftersom lägret inte låg på kommunal mark, säger Carina Nilsson. [...] Det är inte kommunens uppgift att ta hand om

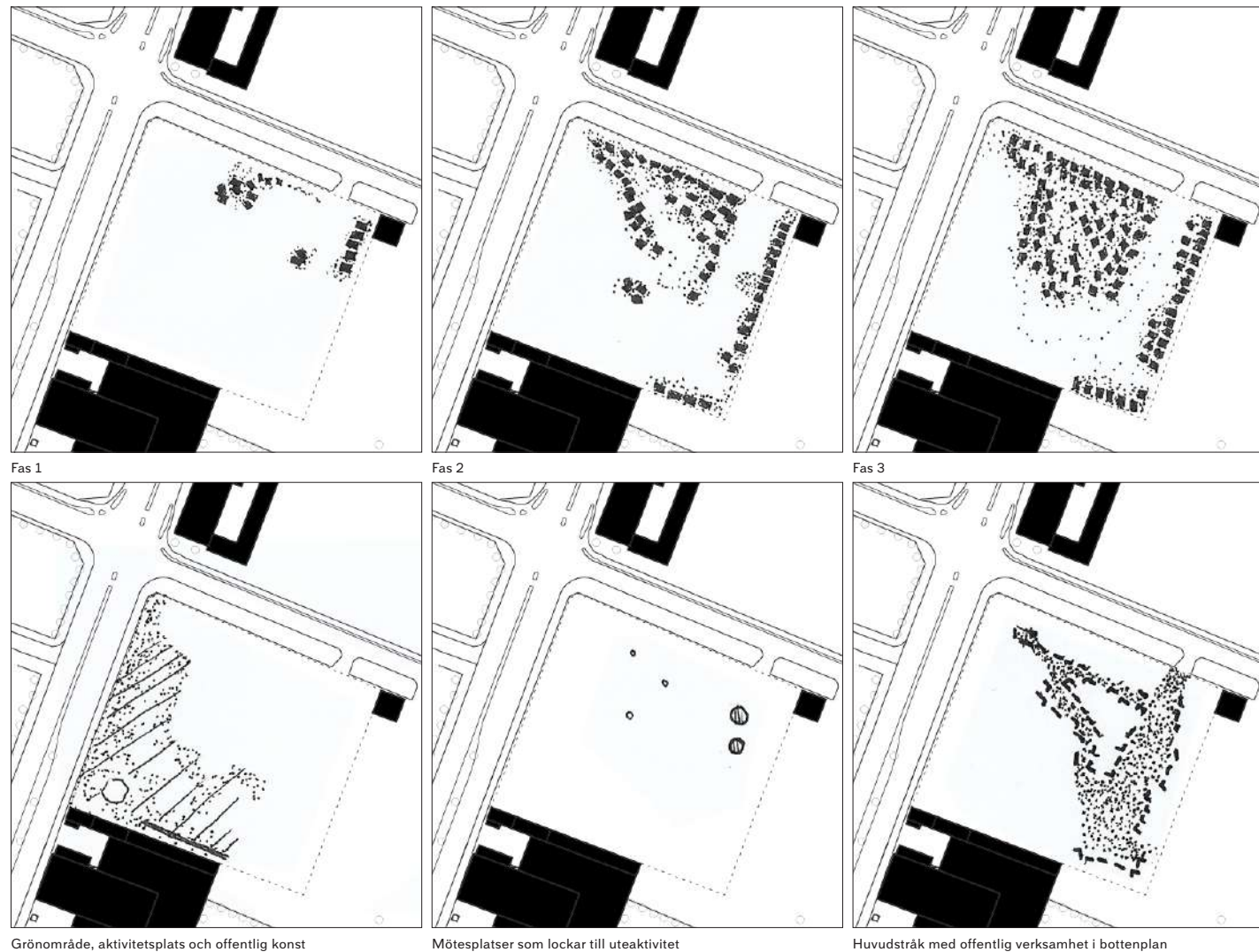

Brännaren 19, Spontan utveckling 2014-2015

Grönområde, aktivitetsplats och offentlig konst

Mötesplatser som lockar till uteaktivitet

Huvudstråk med offentlig verksamhet i bottenplan

människor från andra EU-länder. Vi kan inte lösa de rumänska romernas situation. Rumänien måste också ta sitt ansvar.”⁵⁴

Det blev invandrarna som skapade ett välfärdsproblem och för att lösa det borde invandringen begränsas och Rumänien ta sitt ansvar. För att Malmö Stad ska kunna öka tillväxten och säkerställa en välfärd ligger en hantering av det så kallade Sorgenfriläget utanför kommunens makt. Produktionen av ett nytt framtida bostadsområde i Norra Sorgenfri kan inte genomföras om det bor en massa romer på tomten, som enligt media bidrog till sanitära olägenheter, utgjorde en brandfara, gömde kriminella och ökade mängden prostituerade i området.

Att romerna kommit till platsen synliggjorde ett samhällsproblem.

Situationen tycks innehålla krockande ekonomiska intressen. Staden är mitt i processen att utforma ett område i nyliberal anda, samma som de drivit sen är tillbaka som handlar om att stå sig i en stadsmässig, regional och global konkurrens som ska “tvätta bort det smutsiga ryktet”. Detta ställs mot en situation där personer flyr en global ekonomisk kris. **Det är centralt för en stad i det postfordistiska samhället att locka till sig utbildade, entreprenörer och kreativa människor. Men det är inte alltid den kategorin personer som kommer till staden.**

Malmö Stads marknadsföring av området fortsatte till synes oförändrat. Arbetet kan inte bara stanna upp för att det bor en massa personer på en del av området som i sin helhet ska bebyggas. Användningen av bilden av miljöproblem som redan spridits kan tyckas ha varit smidig att använda. Det finns redan miljöproblem, och nu blir det fortsatta miljöproblem på ett annat sätt. Det problematiska var den lösning som sågs. Att toaletter och sopkärl inte togs dit eller att bebyggelsen som planerades inte kunde användas för att hjälpa de boende. Det verkar som att områdets utveckling var planerad för någon annan. För att de andra ska vilja bo och för att en positiv

THE CONNECTION

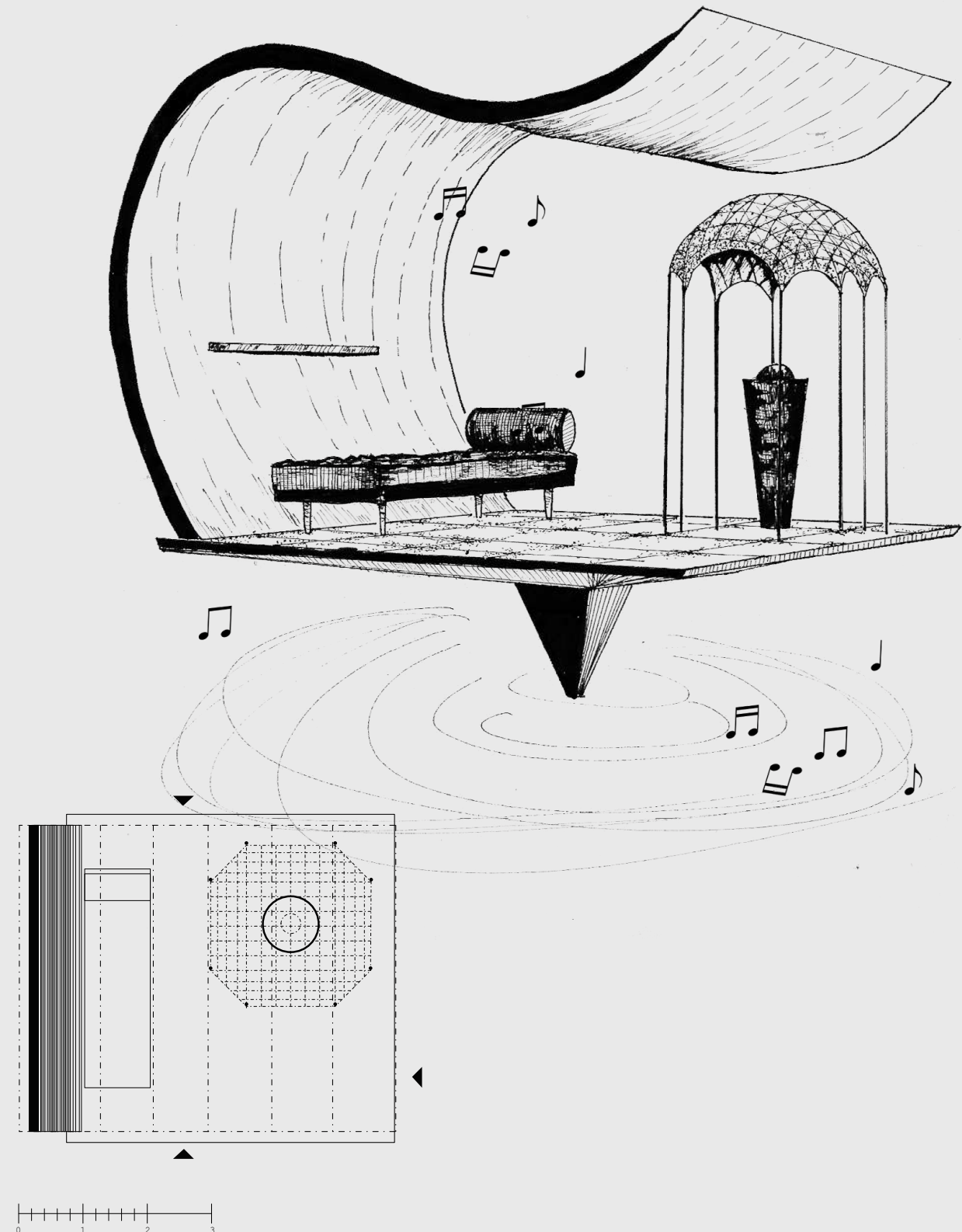

THE CONNECTION

Jag väntar på den röda mattan och ser ut över den föränderliga utsikten. Då kommer det en fri form svävandes emot mig. När den landat hör jag en svängig och glad liten melodi som spelas från den fria svävaren.

”vill du ta dig vidare?
-ta plats, på plats, plats!
det enda du ska göra nu,
är att lova mig att jag och du,
ska ingå en pakt,
och skriva kontrakt!
Vill du leva livet?
-ta plats, ta plats, plats!”

Ett papper kommer ut ur ett fack i den vågliknande väggen. Pappret informerar mig om att svävaren erbjuder mig pärlor! Ja, vilken tur jag har! Allt är så bra och så fint! Jag hoppar över det finstilta, trycker på knappen, får ett gäng pärlor och åker iväg.



bild av det nya området ska kunna etableras måste kanske historien om romerna suddas ut.

Retoriken om invandrarna som problemet och den stigmatiserade situationen med romerna som ekonomiska flyktingar går att koppla till information jag fick från en föreläsning jag gick på som hölls av Silvia Federici, lärare och aktivist i feministisk-marxistisk tradition. Hon berättade om att det i Europa finns en generell rasism i och med det stora antalet personer som varit på flykt de senaste åren. Vissa flyr pga krig och oroligheter genom direkt våld. Andra flyr genom det våld som kapitalismen har skapat åt dem i stater som stjäla medborgarnas möjlighet att producera sig själva, dvs förnekas pengar. De är alltså direkta offer för en kapitalism och behöver fly av den anledningen.

Immigranter som flyr av ekonomiska anledningar, fortsätter Federici, blir mer hatade av befolkningen i landet dit de flyr. "De kommer för att ta vår välfärd" är ett exempel på uttalanden som

kan ses i dessa situationer. Detta är enligt Silvia kopplat till den nyliberala kapitalismen⁵⁵.

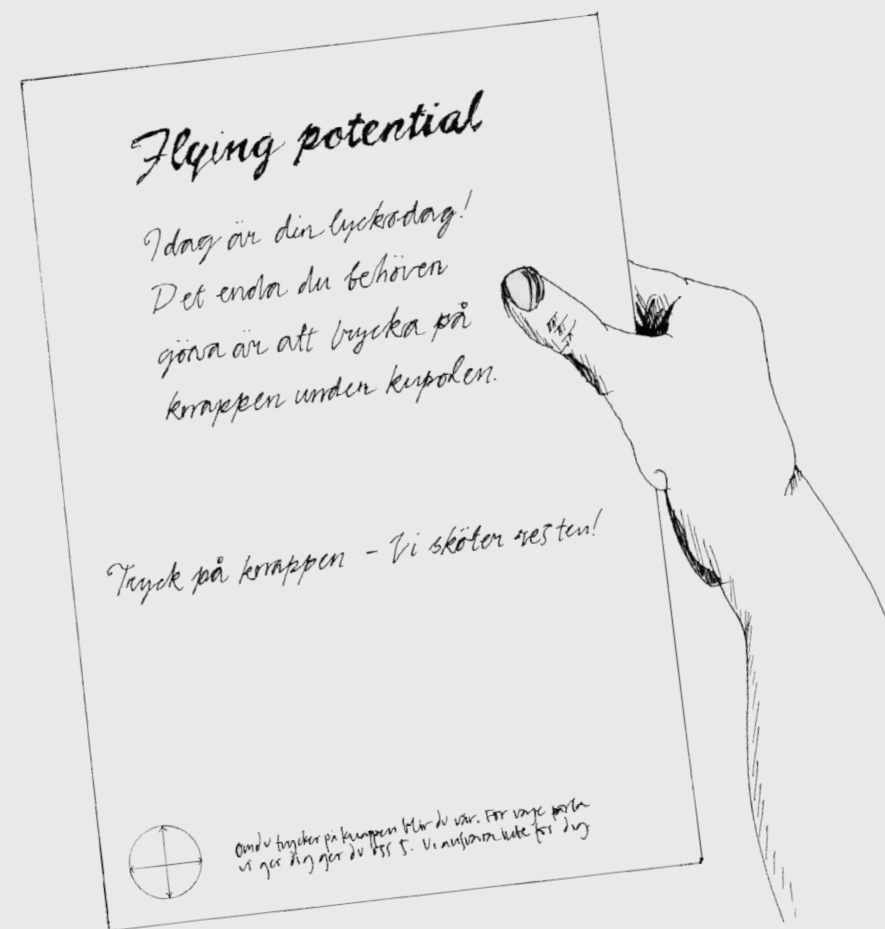
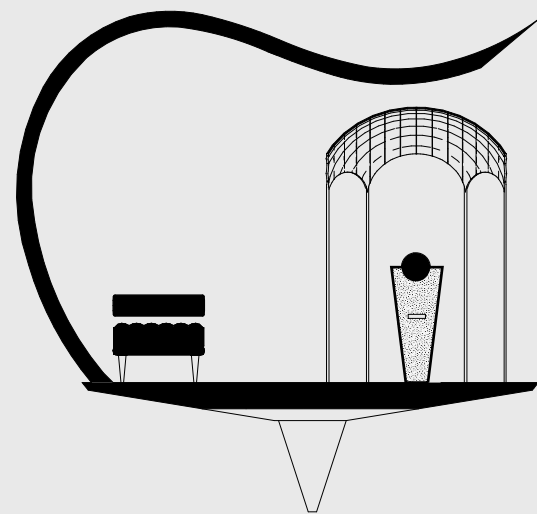
Markägaren ville under 2014-15 få bort romerna för att hjälpa till i frågan om bostadsbrist för att bygga bostäder på tomten. Idag verkar han snarare hålla på platsen i väntan på en möjlighet att tjäna pengar.

Jag vill även belysa Lunds agerande i situationen, då vissa av de som bodde i området flyttade dit. Det är något obehagligt i hanteringen av de "campingområden" som uppfördes. Stängsel var inblandade även där. Jag ritade i början av projektet en bild kopplat till en text jag läste i Fisher's bok *Kapitalistisk Realism* (2011) som beskrev den nyliberala kapitalismens kopplingar till samhället och till staten och de motsättningarna som finns inom systemet. Fisher skriver att "[...] i vår värld är ultraauktoritärt styre och kapitalism på inget vis inkompatibla: koncentrationsläger och multinationella kafékedjor existerar sida vid sida"⁵⁶.

Det var en satirisk liten teckning, en överdrift för att nå ut med en poäng. Efter läsning av hur de som utövar politik i Malmö och Lund såg jag plötsligt min egen teckning på ett annat sätt. ■

“**I vår värld är ultraauktoritärt styre och kapitalism på inget vis inkompatibla: koncentrationsläger och multinationella kafékedjor existerar sida vid sida.**”

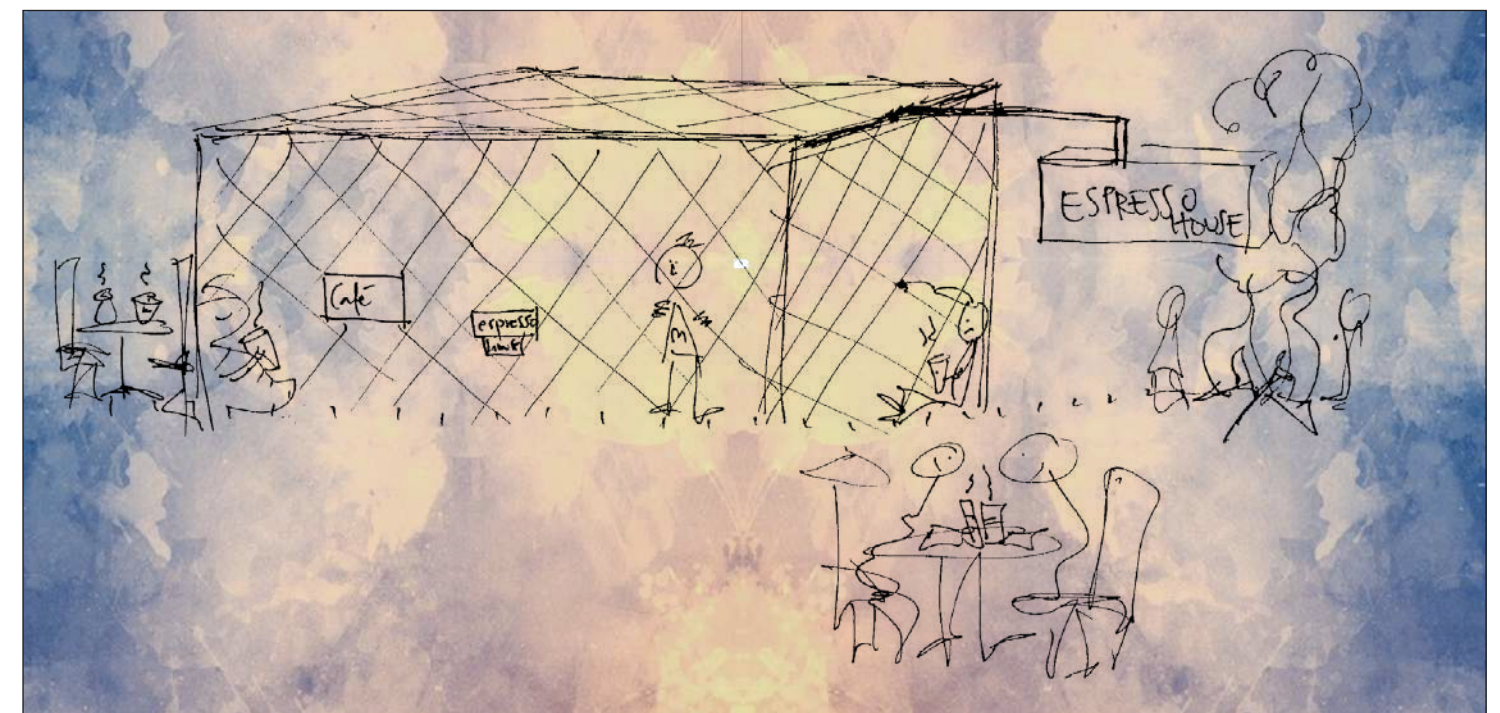



I processen behövs marknadsföring och konstnärerna höjs upp och sänks ner i takt med att marknadens krafter bestämmer vad som är viktigast i de skeden som kommer. Upp och ner. Upp och ner.

I samtal om konst

Den kreativa klassen inkluderar inte bara konstnärer. Alla är kreativa på något sätt. Men vissa är viktigare än andra. I Sorgenfri klassas konstnärernas roll som en del av områdets själ av Malmö Stad. Det är viktigt. Jag tittar vidare lite mer på hur det kan vara och pratar med en av de konstnärer som för tillfället jobbar i området.

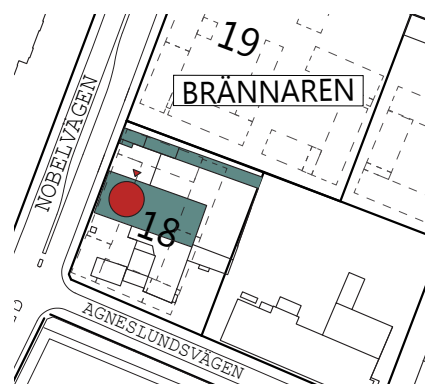

Foto: Helena Johansson
Fotot är inte taget i området.

Till vänster:
Orienterings-
karta

Jag funderar på konstnärerna. De tycks vara överallt kring området och nämns ofta från stadens sida och i andra sammanhang när det pratas om området. De syns. Det är intressant att de syns. Det sätter fingret på ett problem jag har: Vem får lov och vem får inte lov? och varför? Kan jag koppla detta till mitt projekt? Hur ser det ut ifall jag ser på situationen från ett kapitalistiskt perspektiv? Idag åkte jag till platsen och träffade en konstnär.

Jag hade bestämt mig för att sätta mig på taket från början den här gången, men när jag kom fram mötte jag en tjej vid cykelparkeringen. Hon såg snäll ut och jag bestämde mig för att det var okej att prata lite med henne. Hon heter Karolina och jobbar som konstnär i ateljéföreningen Flöjen. Den som tog över efter Cirkulationscentralen när de flyttade ut i januari 2017. Hon är ganska ny, säger hon, och vill att jag ska förstå att det hon säger är mest gissningar. Kvalificerade men lite osäkra. Hon ska gå upp och jag får följa med. Hon förklarar att de får hyra lite billigare i utbyte mot att de fixar en hel del själva. Så det ser lite slitet ut och toaletterna fungerar inte alltid och så.

När vi kommer till andra våningen är vi framme. Det är ett stabilt bygge ändå. Räckena i trapphuset känns som en rätt

fin, om än sliten, industridetalj. Ateljéloken i sig har fortfarande Cirkulationscentralens namn på dörren. Karolina läser upp och vi går in. Det första vi möts av är ett stort rum med en vitmålad box i mitten. Karolina förklarar att den tidigare användes som galleri eller utställningshall men nu mest fungerar som allmänt testområde för någon av konstnärerna som behöver extra plats av en eller annan anledning. På ena sidan om boxen finns ett litet kök och runt boxen längs väggarna är ateljéerna. Vi räknar ut att de borde vara ca 25 personer som jobbar i ateljéföreningen just nu. Tydligt har Cirkulationscentralen varit väldigt aktiva. Köket är designat med en bar och det finns till och med ett rum för filmvisning någonstans i lokalen.

”Skönt att ha det lite lugnare, tycker Karolina, ”ibland vill man ju bara jobba.”

Jag får se hennes ateljé. Det är en vitmålad rektangel med högt i tak. Kanske 4meter. Vi pratar lite om rummet.

”Det känns som att det har karaktär, säger Karolina.

En frisör har blivit uppsagd för att göra plats till ett galleri. Synd, konstaterar vi.

Innan har hon varit i ett mer kontorsliknande rum som känts mindre och begränsat. Ytskikten är däremot slitna och fönsterna har bara ett glas kvar. Det är för att folk kan hoppa upp på taket utanför, det som är jämte bensinmacken och bryta sig in. Det har inte hänt under tiden hon har haft plats här,

men det har hänt andra. Hon kör strategin att dra ner persiennerna och tända en lampa när hon inte är i ateljén. Det blir lite mörkt, men det är bättre. Hon berättar att hon håller på med lite blandat i sitt konstnärskap, text och så just nu säger hon lite svävande. Vi lämnar ämnet.

Vi börjar prata om det som händer i området. Det kan ha varit så att Cirkulationscentralen hade samtal

“**Hur många kreativa mötesplatser kan vi ha i en stad egentligen?**

med MKB och flyttade ut när de tröttnat på lokalerna, till Rehab vid Spånehusvägen. Enligt en artikel jag läst tidigare hade de fått problem med hyreshöjningar och osäkra villkor från fastighetsägaren, med tanke på omvandlingen som planeras. Det vet inte Karolina så mycket om, men berättar att alla som var här tidigare inte ville flytta. Dels på grund av hyran men kanske också för att de inte ville vara del av en allmän mötesplats för kreativitet. Hur många kreativa mötesplatser kan vi ha i en stad egentligen? frågar sig Karolina, vi har ju MEC och det som händer på Rehab nu och det som händer på Båstadsgatan här intill.

Båstadsgatan ska visst bli en gallerigata nu. Staden och MKB har varit inblandade i den historien har hon hört. Det är på gott och ont. En frisör har blivit uppsagd för att göra plats till ett galleri. Synd, konstaterar vi.

Jag frågar hur hon upplever det med staden och konstnärerna i omvandlingen här. Jag berättar lite om mina egna upplevelser från BO

FRISÖR

VI ANTAR TIDENS UTMANING!

Är du en kreativ och flexibel företagare?
Här är stadsdelen för dig!*

Flera forskare inom ekonomi talar idag om en samhällsutveckling där småföretagare och deras kreativitet och flexibilitet blir allt mer betydelsefull. Det är vår tids utmaning är att utveckla, ta tillvara på och uppmuntra människors kreativitet. Norra Sorgenfri kan bli en unik stadsdel i Malmö som erbjuder möjligheter för fortsatt småföretagande i olika former.

Hyreskostnaden kan hållas nere t ex genom att råa lokaler tillhandahålls där hyresgästen själv svarar för inredning etc

JOHAN BERGGREN GALLERY
WWW.JOHANBERGGREN.COM, +46 706 11 60 34



Malmö stad

Text & logotyp: Malmö Stad³⁷
Bild: T. Sthen

red. anm: så snart den gamla hyresgästen försvunnit.

i Sorgenfri-mässan (för reportage om Bomässan, se s 63). "Jo", säger hon, "det kan ju kännas som att man används i ett syfte och att det sen inte blir så mycket mer. Det är komplicerat. Samtidigt är det ju bra att konstnärstrycket höjs upp förstås, men risken är att det blir som i Hökarängen i Stockholm."

Jag har inte hört om vad som har hänt där. Hon förklarar att kommunen där verkade använda sig av konstnärerna för att locka dit andra personer, som de egentligen ville ha. De marknadsförde området som kreativt och konstnärerna fick inledningsvis hyra lokaler till förmånliga priser. Sen när underlaget för inflyttning hade kommit höjdes hyrorna och många av konstnärerna blev tvungna att flytta ut.

Det går inte riktigt ihop

Vi pratar om en del svårigheter och osäkerheter, rent ekonomiskt, som följer med konstnärstrycket. Att klyftan mellan de som tjänar mycket och de som tjänar lite ökar. Som i resten av samhället, konstaterar vi. Det finns ingen trygghet riktigt. Pengarna konstnärerna får är vanligen stipendiepengar som inte leder till trygghet i form av t ex pension. Och ändå finns det det ofta mer än 5-års utbildning bakom och staden höjer upp professionen som något positivt.

"-Det går inte riktigt ihop, säger hon.

Jag blir tipsad om att titta på KRO. se ifall jag är intresserad av att veta mer om just konstnärernas situation.

Jag tycker det är intressant det här. Vem är önskad i tal men inte i handling, vem är inte önskad alls och vem är det egentligen man vill ha? Vem bygger vi till? Och vad är egentligen konstnärernas roll i utvecklingen? Det låter inte helt

okomplicerat att vara konstnär i utvecklingsprojekt. Som att vara ett medel för kommunen för att nå en kategori var de flesta konstnärer inte själva inkluderade. Det låter lite som att konstnärerna åker karusell mellan hyllning och avvisning. Det verkar svårt att leva i en så kortsiktig tillvaro, att inte kunna se trygghet i framtiden. Det krockar med den viktiga roll de har enligt kommunen.

Vi avrundar vårt samtal. Det är dags för Karolina att gå tillbaka till jobbet. Jag tackar för att ha fått prata med henne, att hon tog sig tid när jag kom helt oinbjuden. Jag får hennes kontaktuppgifter om jag vill höra av mig mer i framtiden och hon berättar att hon gärna vill läsa det jag skriver innan jag använder det i mitt examensarbete. Hon följer mig till dörren, vi säger hejdå, och jag går ut.

Jag går upp och sätter mig på taket. Mellan slagen av repet från flaggstängen utanför E.ON, byggbruset från kv. Spårvägen och bilarna från Nobelvägen hörs fåglar nedanför mig i buskarna. Några cyklister passerar, några lastar saker vid UBA, dörren till Flöjen gnisslar och hinner öppnas och stängas några gånger. Annars ser jag bara 3 personer under tiden jag sitter där. Ett par med barnvagn går längs industrigatan, på den nya sidan av Nobelvägen. Jag känner mig trygg där jag sitter på min utkiksplats. Bortom rörelsen men med möjlighet att se den. På andra sidan gränsen. Skyddad.

Det får mig att tänka på de som byggde skejtrampen nedanför och varför de inte är här nu. När de var här var stängslet plank och skyddade från insyn. En egen oas för vad som helst, jämte rörelsen på Nobelvägen. Det är annorlunda på platsen nu med de nya stängslen. Det blir liksom inte privat längre.

även om det kan vara svårt att se in genom växtligheten är det definitivt inte omöjligt. De hade behövt vara där jag är. Uppe på taket. Lustigt det här med att de allra flesta jag pratat med som rör sig i området känner sig önskade eller utanför utvecklingen på något sätt.

Jag vill se Båstadsgatan nu. Den ligger 5 minuter från MOHABs fabriksbyggnad på Brännaren 18, där konstnärskollektivet sitter. Det jag ser när jag kommer fram är mycket riktigt någon slags gallerigata. Det är en intressant gata. Byggnaderna, som är ritade av Fritz Jeanecke och Sten Samuelson, verkar sitta lugnt och luta sig tillbaka vid sidan av gatan. I en artikel från Sydsvenskan står det att det är MKB som planerat gallerigatan. I samband med detta nämns Cirkulationscentralens nya samarbete med ägarna av Bastard och Smak i kulturcentret Rehab som ligger på den intilliggande Spånehusgatan. En nyinflyttad gallerist berättar för reportern på Sydsvenskan att de fick generösa villkor från MKB för att genomföra flytten. Enligt MKB är det bra med samlade konstnärer på samma ställe. Det blir ett drag till området.⁵⁸ Jag tänker att vi får hoppas att det inte blir som det Karolina berättade om i Hökarängen.

Det är något som känns lustigt med att MKB flyttar runt på folk. Att det ska byggas förutsättningar för företagare men att de som redan finns i området, och i området runt omkring liksom flyttas på. Jag funderar på om de också fick generösa erbjudanden någon annanstans. Jag funderar på vad Malmö stad tänker om konstnärerna i Norra Sorgenfri. Jag bestämmer mig för att läsa lite mer om det. Jag tar ett foto på galleriet där "Frisör" fortfarande står kvar över ett till synes nyöppnat galleri, hoppar upp på cykeln och åker hem. ■

THE WHEEL

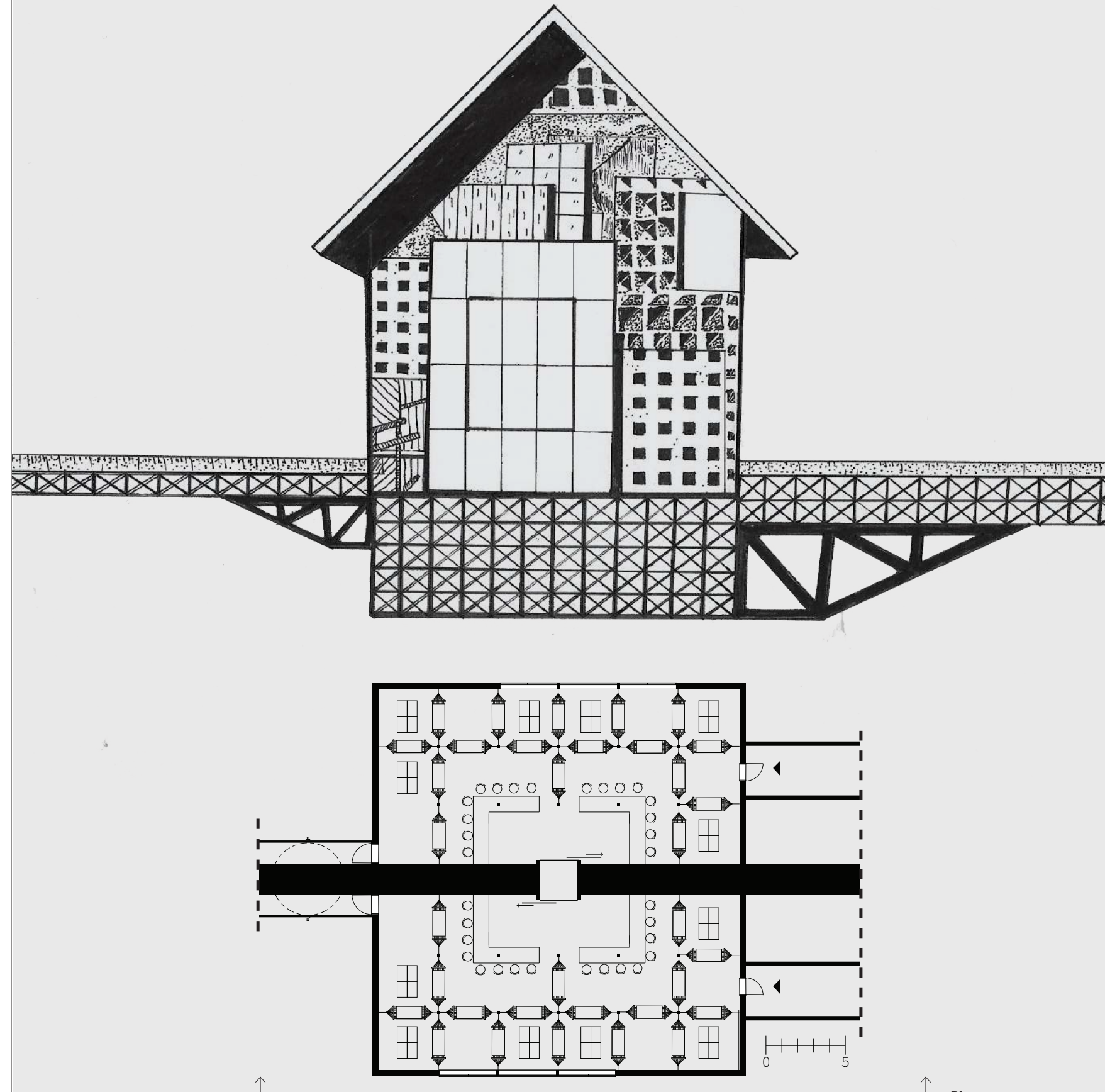

THE WHEEL

Jag stiger av svävaren på en passage. Bredvid mig roterar en glänsande, gyllene, rund skiva. Jag följer skivan med blicken. Längst upp ser jag små plattor cirkulera. Hela skivan är som ett stort skinande pariserhjul. Jag går in i ett hus som hänger i skivans nav. Rummet jag kommer till är relativt smalt men det är högt i tak. Uppknutet på pelare hänger hängmattor. Under dem står fullt med folk runt bord. De klipper och målar och skrattar.

En av personerna hoppar upp på ett barbord och ropar: "Ta plats! Sista chansen att vara med på dagens workshop om kreativitet. Här lär vi framtidens ledare att plocka fram sitt allra kreativaste jag!"

Ljudvolymen är intensiv. Det är för mycket. Jag ser en dörr på andra sidan rummet och går dit. "Stopp!" Säger en man vid dörren, "Har du något att visa upp?". "Vadå? säger jag". "Ja om du inte har det får jag lov att be om 5 pärlor"

Jag ger honom pärlorna, han öppnar dörren. På något sätt lyckas jag ta mig längs den smala gången till kanten av hjulet. Jag ställer mig längst ut, väntar på nästa plattform, tar sats och hoppar.

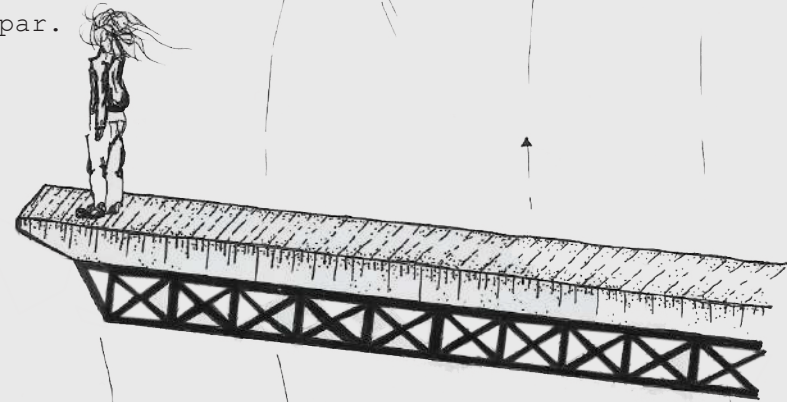
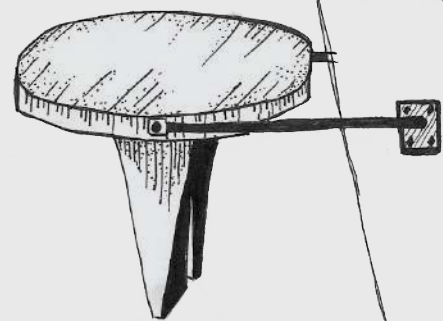
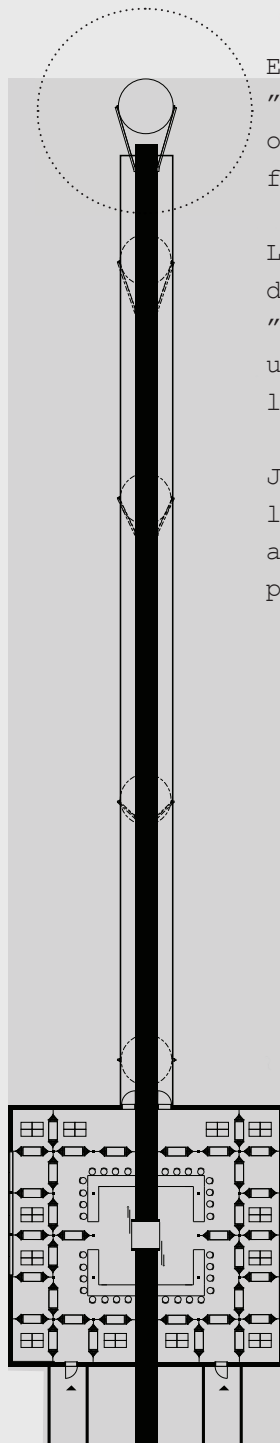

Kreativitet & Konst

Richard Florida, amerikansk professor som analyserar samhället utifrån sociala och ekonomiska teorier, skriver om begreppet **Den kreativa klassen**. I *Cities and the Creative Class* (2005), skriver Florida att för att nå maximal ekonomisk tillväxt i en stad idag borde staden fokusera på det han kallar för de 3 T:na **Teknik Talang och Tolerans**.

En metod som har använts för att stärka den ekonomiska tillväxten i en stad är att locka den kreativa klassen. Det ska göra staden inflytelserik och attraktiv. Den kreativa klassen kan definieras som människor med högre utbildning och artister. Dessa personer kallas även för humankapital.

Kreativt arbete har blivit en drivkraft för en ökad ekonomisk tillväxt. Förr, menar Florida, var de viktigaste tillgångarna för tillväxt statiska, som ägande av land och råmaterial. De nya tillgångarna, alltså de personer som inkluderas i de tre T:na är inte fixerade, de flyter. Den rörligheten är det stadens uppgift att använda sig av. Staden måste samla ihop människor med teknisk kunskap och talang, då ett stort kreativt kapital ger den största tillväxten. Om dessa

människor även har en tolerans mot andra människor kan platser säkerställa en större kvantitet och kvalitet.⁵⁹

Den kreativa klassen är en ekonomisk klass där tillgångar är grundläggande för kreativiteten hos dessa människor. Den högtbildade kreativa klassen flyttar inte främst till områden som erbjuder arbete, utan områden som är inkluderande och erbjuder en stor variation. Detta är något Malmö Stad vill skapa i Norra Sorgenfri. Områden där den kreativa klassen lever och rör sig skapar en utgångspunkt för det kreativa kapitalet.

2008 åkte Richard Florida till Malmö för att hålla en föreläsning för 30 inbjudna i Turning Torso. Då var han ute på turné för att beskriva hur ekonomiska kriser påverkar

städer att bli mer kreativa. Hans teorier går ut på att omvandla industrisamhället till ett kunskapssamhälle genom att lägga fokus på den kreativa klassen. Enligt Florida är alla människor kreativa på något sätt och den kreativa människan måste lyftas upp. Att lägga ett stort värde vid kreativitet resulterar i ett samhälle som är mer humant.

Den kreativa klassen kräver en stöttande serviceklass, vilket kan ses som en paradox eftersom Florida anser alla människor vara kreativa. Serviceklassen, anser Florida, borde höjas upp mer genom högre löner.⁶⁰

För att attrahera konsumenter fokuserar städer på samhällsplanering och arkitektur som gör områden attraktiva. Det kan vara

bostadsområden med hög levnadsstandard och spektakulära byggnader. Det ger konsumenterna en bild av staden som säker, kreativ och innovativ.⁶¹

Floridas idéer kring den kreativa klassen har kritiserats av många. Det som lyfts upp när det gäller stadsplaneringen är bl a att kommuner fokuserar på att jaga en resursstark grupp i samhället för att öka tillväxten, och riskerar genom det att personer som redan bor och verkar där glöms bort eller byggs bort. Det innebär att de behov som inte anses ekonomiskt eller långsiktigt lönsamma i en stad inte tillgodoses. Ett stort fokus på den kreativa klassen riskerar även att åsidosätta de som flyttar till en stad som inte kan bidra till god tillväxt.

När nybyggda områden, som vanligen får höga medelhyror eller planeras som bostadsrätter, använder sig av kreativitet som drivkraft i marknadsföringen är det också relevant att fråga sig vilken typ av kreativitet som kan frodas där. Kommer låginkomsttagande, oetablerade kreativa aktörer ha råd att bo eller verka i det planerade området?

Malmö profilerar sig genom projektet i Norra Sorgenfri som kulturstad. Att profilera sig för att stå sig i konkurrensen om en kapitalstark grupp människor är något som kan ses i nyliberal stadsplanering. I planprogrammet för Norra Sorgenfri påpekas att Malmö har ett stort kulturutbud som kännetecknar Malmö som Kulturstad för kategorin "unga vuxna", en grupp som beräknas öka. Eftersom hyrorna varit låga i Norra Sorgenfri är området representant för det "fria konstutbudet" och det "fria kulturlivet".⁶²

Marknadsföringen av konst och kreativitet som ses i Norra Sorgenfri som helhet (och i kv Spåret i synnerhet) tyder på en stadsdelsprofilering för att locka till sig den kreativa klassen. Det förstärks av att Konsthögskolan flyttar in i båghallarna, trots att de inte får plats med hela sin verksamhet i de lokalerna. Konsthögskolans nya placering var omdebatterad och länge var planen att flytta skolan till områden runt triangeln eller att de skulle få en helt ny lokal i Nyhamnen. Slutligen bestämdes det dock

att verksamheten delvis skulle flytta till båghallarna i kv Spåret. Verksamheterna med ateljéer och verkstäder ska vara beläget i båghallarna och administrationen i Mazettihuset.⁶³

För att stärka staden och den ekonomiska tillväxten är det viktigt att göra staden attraktiv och inflytelserik. Att använda sig av konst och kreativitet i marknadsföringen blir ett medel för att förändra bilden av Norra Sorgenfri. Den kreativa klassen, bestående av personer med högre utbildningar, ska erbjuda en starkare ekonomisk tillväxt genom bl a innovationer och skatter. I planprogrammet beskrivs på flera ställen hur staden i processen ska använda sig av konst och kultur för att omdefiniera och stärka området. Malmö stad vill använda de existerande "kreativa" verksamheterna, konstnärerna och skejtramperna under processen för att förändra bilden av området från "nedgånget" till "attraktivt".⁶⁴

I marknadsföringen av området tar i stort sett alla aktörer upp områdets kreativa fördelar som en del av säljargumenten för de nya

bostäderna. MKB har även bilder på målarbyxor och graffitiväggar med på sin hemsida.⁶⁵ Under processen har det också fraktats containrar till kv Spårvägen som har Sorgenfris nya logga på sidorna. De står staplade på varandra och utstrålar någon slags industriell konstnärsromantik. Båda väggarna med graffiti som visas upp och används i marknadsföringen kommer, enligt kommunens egna planer, att rivas. Och containrarna kommer med största sannolikhet att fraktas bort igen när bostadsområdet står färdigt.

Det är intressant att både graffitin och skejtramperna tas upp som positiv marknadsföring i Malmös planering. Inte för att det inte är trevligt med personer som skejtar eller graffiti, men det känns som att det finns en inkonsekvens i hur staden ser på det. Dels går det att argumentera att både ramperna och graffitin var olaglig aktivitet där personer gjort intrång på privat mark, dels skulle betongklumparna kunna anses vara ganska nedgångna, och graffitiväggarna skulle kunna beskrivas som illegalt klotter och förstörelse av egendom. Men nu beskrivs det som något positivt. Kan detta bero på att det kan användas för att bygga vidare på idén om "det fria konstutbudet", och fungera som marknadsföring i en process för att få den kreativa klassen att känna sig lockade? Även om det inte kommer att finnas kvar i det nya området?

Först tänkte jag att det var bra för konstnärerna att staden lyfter upp deras yrkeskategori

I planprogrammet beskriver staden en vilja att visa upp bildkonstnärerna och scenkonstnärerna under processen som en attraktion och en möjlighet till reklam för

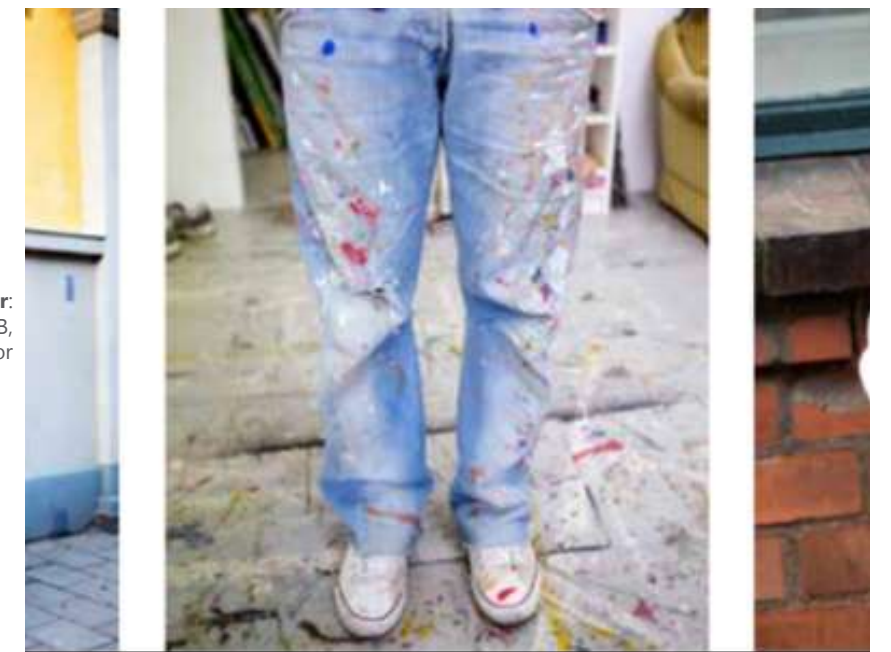

Till höger:
Foto: MKB,
Målarbyxor

området. Detta för att de kan skapa intresse hos förbipasserande.⁶⁶ Marknadsföringen av området kan ses som ett sätt som staden använder sig av för att göra området konkurrens-kraftigt i relation till andra områden i Malmö.

Efter mitt samtal med Karolina har jag funderat på Malmös sätt att använda sig av konstnärerna. Först tänkte jag att det var bra för konstnärerna att staden lyfter upp deras yrkeskategori och ger dem möjlighet att synas. Jag tänkte att de genom kommunen

fick en möjlighet att marknadsföra sig själva i en process som kan göra ett område trevligt. Nu tänker jag att det inte är riktigt hela situationen. Det blir konstigt att använda sig av en yrkeskategori bara när de gör konst som passar Stadens marknadsföring. Cirkulations-Centralen, som nu flyttat ut från området har samarbetat en del

med staden. Det diskuterades om de skulle ha någon form av flexibel och mötesplatsorienterad aktivitet i båghallarna kombinerat med en restaurang.⁶⁷ Det är aktiviteter som

syns och som kan fungera som marknadsföring för området.

Situationen blir extra konstigt då stadens syfte i framtiden innebär att många av de verksamma måste flytta efter att samarbetet är över. Huset som ateljéföreningen sitter i räknas inte som värt att bevara och ska därför rivas för att göra plats för nya bostäder. Vad händer med de som använder lokalerna i huset då?

Marknadsföringen fungerar möjligen för att få området att synas under processen och kan lyckas etablera området för personer som inte redan använder sig av platsen. Men strategin riskerar ge ett negativt resultat för de som används som marknadsföring, för den som före omvandlingen var verksam i området men som inte blir en del av den nya bilden, samt för de som flyttar till området med förväntningar på att det ska leva upp till bilden som spreds.

I Malmö stads arbete med Norra Sorgenfri lyfts de kreativa krafterna fram på många sätt. I visionsprogrammet nämns konstnärerna vid flera olika tillfällen, både som en tillgång för omvandlingsprocessen och i framtiden.⁶⁸ Malmö stad skriver att konst och kreativitet ska användas



Ovan:
Foto: T. Sthen
Graffiti i Sorgenfri

som medel för att omforma bilden av området från nedgånget till kreativt och härligt. Det är tydligt. Det är lite mindre tydligt vad målet är.

För att kommunen ska kunna förändra bilden av området från "nedgånget" till attraktivt behöver de skapa en ny historia om området. Det görs genom att lägga nytt värde i vissa saker och gömma undan andra. Historien som ska berättas om platsen måste passa syftet. Ett exempel på det är hur stenhuggaren Noel blev en symbol för stadsutveckling och inkluderande. På vandringen i området med Jörgen har en del av statyn tagits fram, Noels historia berättas på ett härligt sätt och Jörgen föreslår att statyerna inkluderas i det nya området. Om det kommer bli så vet vi inte, men oavsett vad som görs skulle det kunna ses som att konstnärskapet som funnits i området höjs upp för att överskugga andra kategorier som har haft ett stort behov av området som nu inte längre får plats.

I oktober 2017 promenerade jag runt i kv Smedjan, norr om Brännaren. Det var fullt med skyltar till mindre företag och verksamheter i kvarteret. Men området var till synes helt öde. En av verksamheterna var ett gym. På dörren in till lokalen meddelade de att de just flyttat till en ny lokal vid Nobelvägen. Några månader senare la Malmö Stad upp nya planprogram på sin hemsida. Byggnaderna där verksamheterna sitter ska rivs.

Eftersom mycket av marken i Norra Sorgenfri är privatägd, inser kommunen att det behövs kreativa lösningar för att befintliga verksamheter ska kunna stanna. Kanske, tänker jag, är det på grund av det som gallerier och konstnärslokaler kombineras med handel eller annan konsumtion? Kommunen skriver vidare att det i framtiden krävs en stor bredd

av olika aktiviteter, verksamheter och överraskningsmöjligheter. Det verkar för mig som att det syftar till att skapa den typen av stadsdel som lockar till handel och ekonomisk tillväxt, snarare än en omsorg som de som befinner sig på platsen idag.

Kommunen poängterar riskerna med hyreshöjningar som följer med nybyggnation, men vad som görs i praktiken för att undvika detta är svårt att se. En idé Malmö stad föreslår i sitt planprogram över Norra Sorgenfri är att det skapas lokaler i varierad storlek med råa interiörer där hyresgästen själv står för inredningen. En annan är att bygga bokaler i området som egenföretagare kan hyra ifall de vill driva eget företag. Frågan är om det är den typen av lokaler eller boendeformer som de aktiva i området behöver. Eller om hyran kommer hållas nere trots ansträngningarna. Det verkar orimligt att tänka sig att kommunen skulle ha möjlighet att erbjuda ett bättre alternativ till den som annars måste bort. Handlar det om att de små verksamma aktörerna inte är tillräckligt lönsamma eller erbjuder de tjänster den tänkta framtida boende vill ha?

Genom kommunens agerande uppstår en risk för att det är en viss typ av konstnärskap som önskas och som höjs upp. Den som jobbar på ett sätt som inte passar in i bilden av utåtriktad, spontan, och kreativ och därför inte följer kommunens syfte får inte samma möjligheter. Det finns poänger med att ha konst i det offentliga rummet, men om staden använder offentlig konst i en marknadsförings process för en ny stadsdel blir problematiskt. För vem är den konsten? Är den för alla? Konstnärer som Noel och den

romantiska bilden som målades upp av det fria konstnärslivet och den härliga spontaniteten som Jörgen såg i det arbetet krockar med ombyggnationens idéer om att flytta på de som finns i detta kvarter. Om fri konst är målet, verkar ombyggnationen inte riktigt stödja syftet. Den fria alternativa konsten fungerar däremot utmärkt som medel.

För arkitekter kan det vara svårt att ifrågasätta kreativiteten som medel i nybyggda områden. Vi är de som önskas. Det gör det lätt att dras med och se att det säkert är fint att bo mitt i all spontan och härlig kreativitet. Arkitekten inkluderas själv i den kreativa klassen och kan identifiera sig med situationer som den själv skulle uppskatta och därför glömma bort att det får konsekvenser för andra aktiva i området. Som frisören som var tvungen att flytta från Båstadsgatan för att göra plats för gallerier.

Arkitekten inkluderas själv i den kreativa klassen och kan identifiera sig med situationer som den själv skulle uppskatta

Det ska bli spännande att se hur det blir tillslut. Kommer kommunen lyckas inkludera de som inte är resursstarka, eller kommer frågan förvandlas till mjuka värden som helt enkelt får underkasta sig tillväxten och effektiviteten? ■

THE SUPPORT

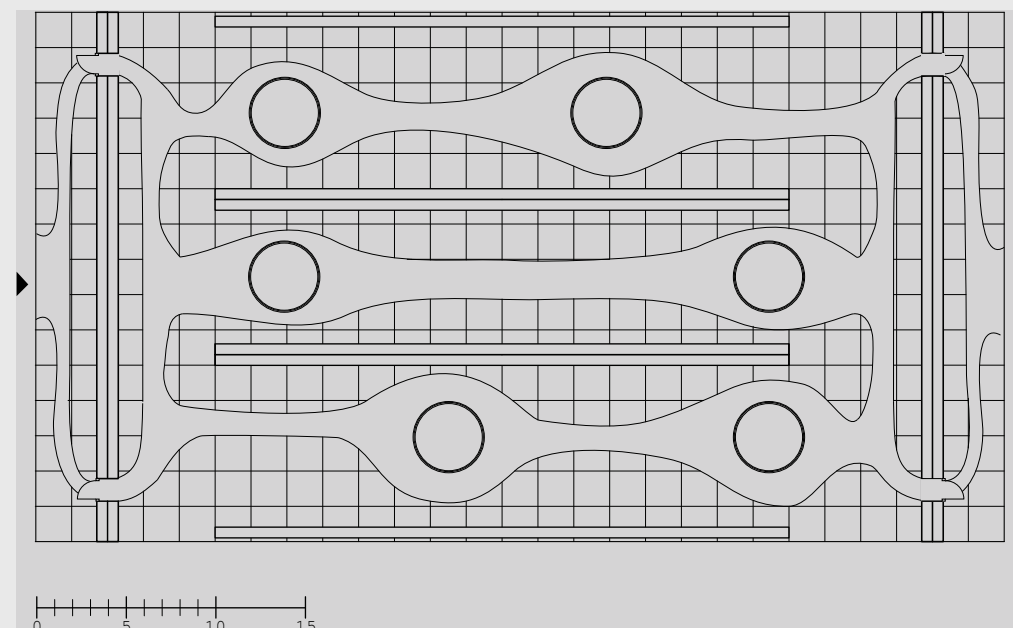
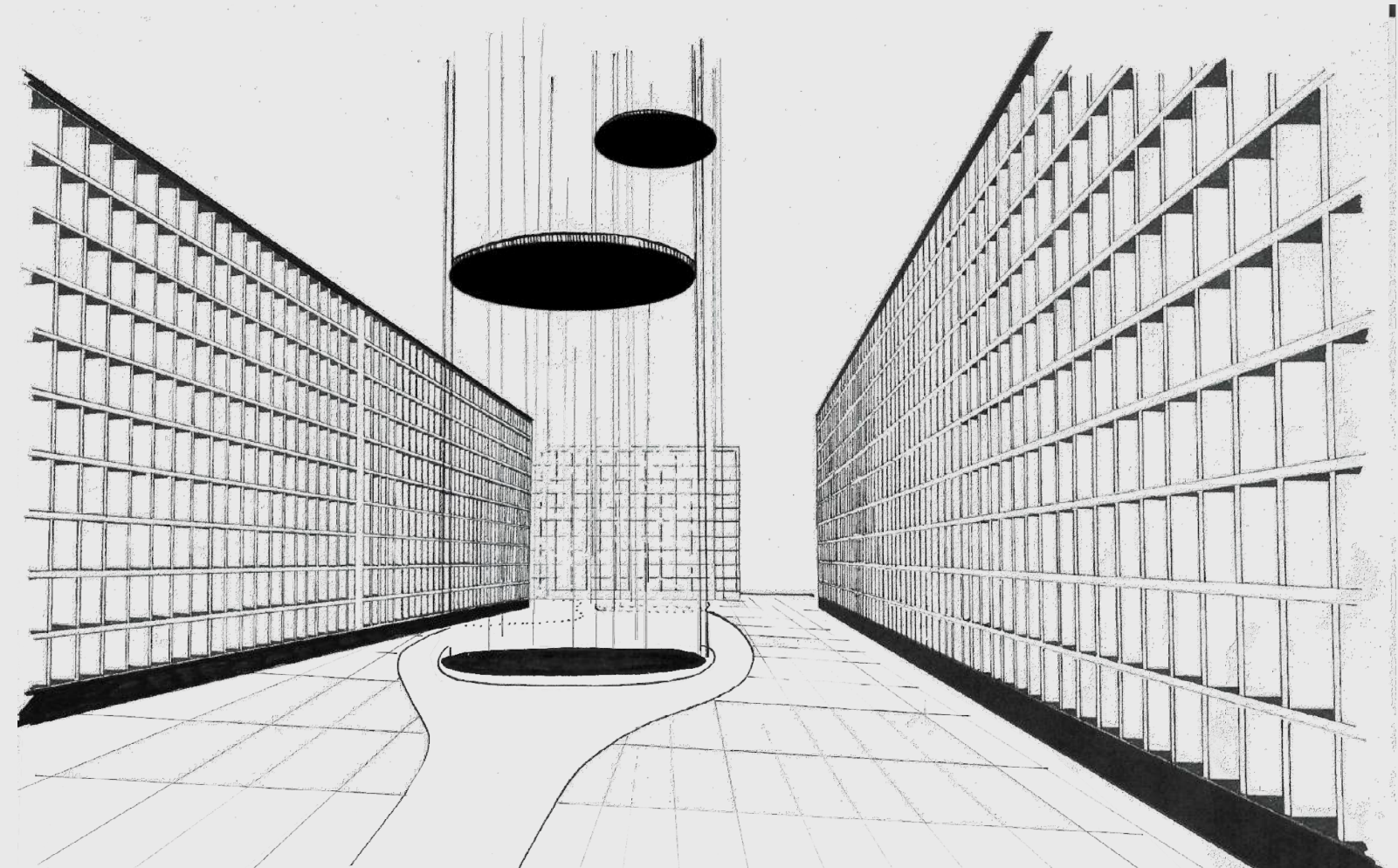

THE SUPPORT

Jag har följt skivan ett halvt varv runt. Sett utsikten, passerat byn jag var i innan. Nu ser jag ett rum som tycks röra sig mot mig. Det kommer närmare och skivan jag åker på verkar stanna till ett slag. Jag kliver av. Framför mig står en hylla fylld med lådor. Det är finns två dörrar och vid den ena står en kvinna.

”Välkommen till supporten, strukturens servicerum” säger hon. Din uppgift är att se till att de andra får vad de behöver genom att packa varor och sedan placera dem i det runda hissystemet. Din packhastighet, effektivitet och antal dagar här kommer mätas och bedömas genom den här” hon plockar ner en av lådorna från hyllan och tar upp något som påminner om ett armbandsur. ”Varje dag du inte lever upp till målen får du stanna kvar och kompensera genom högre packhastighet dagarna som följer.”

Jag sneglar in i rummet genom dörren och känner efter i fickan. ”Det finns ingen möjlighet att bara få passera?” frågar jag. ”Hur mycket har du?” Frågar hon. ”20 pärlor”, säger jag. ”Ge mig dem”, säger hon.

Precis när hon får pärlorna kränger golvet till. Ett nytt rum har placerat sig vid sidan av supporten. ”Skynda dig”, säger kvinnan och jag gör som hon säger.

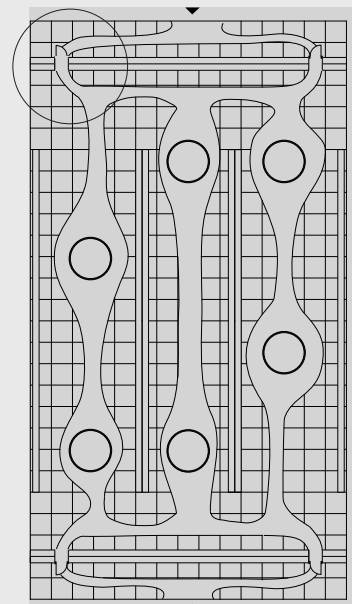
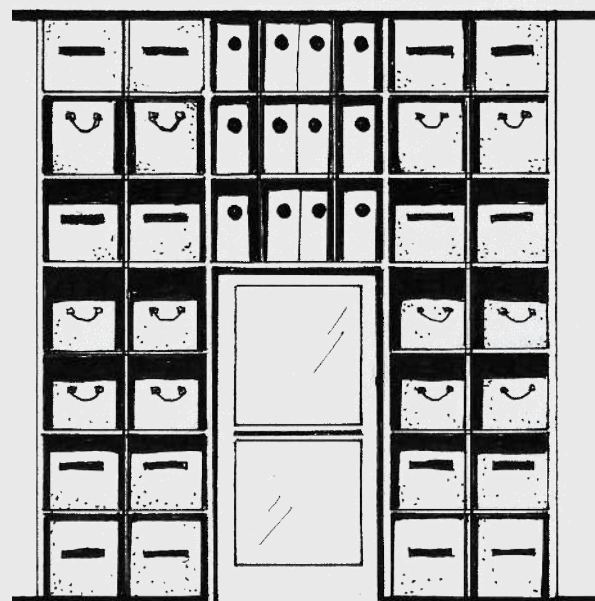
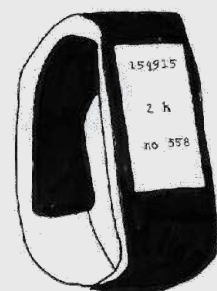

NYPRODUKTION
Föraren i Sorgenfri

Från industriområde till nytt modernt bostadsområde

Sorgenfri är på väg mot en spännande resa från småskalig industristad till en modern och kreativ mötesplats. Utan att förlora sin själ på vägen. I ett helt nytt spännande område börjar vi snart uthyrningen av 44 fina lägenheter.

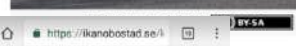

Livet i området

På ytan ett ganska öd idag ett rikt och varierat liv. I Norra Sorgenfri finns från mer storskalig till verkssamhet samsas i år blivit ett område där uttryck växt fram genom området med Migrationsverket

Kultur/fritid/nöje

Kulturlivet och -aktiviteterna som prägel på området bör vidareutvecklas. Möjligheterna att skapa intressanta nemang i Norra Sorgenfri är stora för tillfället är obebyggda, särskilt i slutning till Nobelvägen. Det finns användas för utomhusarrangemang siktig karaktär. Lokaliseringen i den västra delen medför ökad möjlighet till exponering för förbipasserande och skapar därmed ett intresse för området. Den stora gruppen bildkonstnärer som har ateljéer och utställningslokaler i området gör dessutom inriktningen mot bildkonst. Området innehåller också nader som kan användas för scenkonst och bildkonst.

Sorgenfri – kreativa kvarter mitt i city

Sorgenfri är ett kreativt och dynamiskt område som präglats av kreativitet och vardag. Leta kurragebitar runt de gamla båghalarna, handla mat breckid förskolan eller söndagshöng på kvarterets galleri. Här finns allt i samma område – allt i city. Sorgenfri blir ett bostadsområde för allt & alla – till och med för den som vill göra absolut ingenting.

När, närsohelst och närbutik

Springa till bussen? Inga problem! Här har du nära till bussen, city, parken och till skolan. Visionen om det framtida Sorgenfri bygger på möten, gemenskap och småskalighet. I området planeras rum för spontana möten och aktiviteter. Här kan du med andra ord omgås hur du vill närsohelst. Det anlaggs parker, trädgårdar, gröningar och torg i varje kvarter för att locka till att spendera tid utomhus. Bottenvåningarna i husen kommer dessutom husera kreativa verksamheter, caféer och närbutiker.

Sorgenfri – som andas

Det är spännande med utvecklingen i ett speciellt stadsdel med en tydlig identitet är perfekt, en sammanlänkad och centrum. Det var här där Malmös tid som industristad blev en helt underbar stadsdel som gammalt möter nytt. Området och bevarad kulturhistorisk verksamheter.

I Brf Alfreds hus kommer vi se en varierande storlek, alltifrån genomtänkta studios till välplanerade femmor. Fastigheten kommer ha en generös gemensam takterrass med utsikt över stan. Här kommer det finnas möjlighet till avkoppling, goda middagar samt umgänge med trevliga grannar och vänner. På innergården kommer det bland annat finnas parkering för cyklar och en lekplats. Det kommer finnas två lokaler med möjlighet till Sorgenfris bästa café med de godaste bruncherna, Malmös absolut smakkullaste glassbar eller varför inte stans coolaste frisör/ barberare? Det kommer finnas ett underbyggt garage med ca 20 parkeringsplatser.

Försäljning pågår av Alfreds hus.

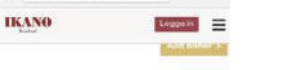

Sorgenfri – kreativa kvarter mitt i city

Sorgenfri är ett kreativt och dynamiskt område som präglats av kreativitet och vardag. Leta kurragebitar runt de gamla båghalarna, handla mat breckid förskolan eller söndagshöng på kvarterets galleri. Här finns allt i samma område – allt i city. Sorgenfri blir ett bostadsområde för allt & alla – till och med för den som vill göra absolut ingenting.

När, närsohelst och närbutik

Springa till bussen? Inga problem! Här har du nära till bussen, city, parken och till skolan. Visionen om det framtida Sorgenfri bygger på möten, gemenskap och småskalighet. I området planeras rum för spontana möten och aktiviteter. Här kan du med andra ord omgås hur du vill närsohelst. Det anlaggs parker, trädgårdar, gröningar och torg i varje kvarter för att locka till att spendera tid utomhus. Bottenvåningarna i husen kommer dessutom husera kreativa verksamheter, caféer och närbutiker.

Nyskapande, kreativt och dynamiskt – ett modernt boende i klassiska kvarter

I de gamla industrikvarteren från början av 1900-talet växer ett helt nytt stadsdel fram: hållbar, grönskande och myllrande Citynära, men med en alldeles egen karaktär. Här flyttar in ljusa, rymiga lägenheter – de flesta med egen balkong, utgång eller takterrass.

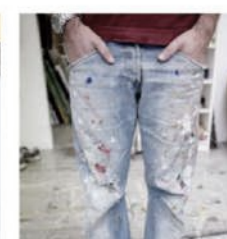

Nyproduktion i Malmö, Sorgenfri
Kommande projekt

Arbetsplatser/kreativa verksamheter i området

En av de viktigaste faktorerna för områdets fysiska utformning är det som planeras för hur småskaliga och kreativa verksamheter ska utvecklas idag, såsom konstnärateljéer och förskolor som fortsatt existera i området. Dessa verksamheter kommer att bidra till att området utvecklas till en kreativ mötesplats.

ia är identitetsskapande och bör lyftas fram. Kreativa verksamheter och etableringar bör

Sorgenfri präglas av de som använder området. Storlek och med olika inriktning, etniska föreningar och konstnärer är idag verksamma i området. Ett exempel visar på ett områdes tilltagande letas in anspråk av konstnärer och ungdomar. Detta har fått positiv uppmärksamhet genom områdesplanering som byggts en skateboardramp på en av de platserna. Kreativa verksamheter i området skapar tillsammans med andra verksamheter ett attraktivt område och attraktivitet som påverkar områdets image och attraktivitet. Attraktioner som

ändring i en planeringsprocess i blandning av verksamheter, utvecklingen av fastigheten, aktiva verksamheter ska få större bebyggelse mot Indu omvägen. Dessutom ska i rymtan 4 mot söder, öster

I Norra Sorgenfri ska det även i framtiden finnas plats för det unika. Kraften som finns bland områdets konstnärer bör tas tillvara.

Under projektets gång har även samtal förts med bland andra Länsstyrelsen, Sofielunds företagsgrupp, Damanco, Wuthering

Bygghets, Konstnärnsföreningen Addo, Cirkulationscentralen, Tekniska skolan i Lund LTH, Malmö högskola, Helix, Blekinge tekniska högskola, fastighetsägare och företagare i området, Arbetsförmedlingen, Malmö stad samt stadsledningsförvaltning och innergården.

om fastigheternas status och de mycket låga nyresningsnivåerna. Stadsledningsförvaltningen har nyligen gjort en översyn av stödet för konstnärer inom bild- och formområdet och kulturämndens beslut i juni att inrätta totalt 120 ateljéstipendier över en tvåårsperiod, med början 2008. I förhållande till det nuvarande stödet till Ateljéföreningen ADDO blir det nya stödet alltså individuellt och inte enbart riktat till konstnärer verksamma i ADDO-fastigheten. När Malmö stads kontrakt i ADDO-fastigheten går ut hösten 2009 och efterhand som Norra Sorgenfri utvecklas är det därför viktigt att se till att det fortsatt är möjligt för konstnärer att etablera sig i området.

En kort promenad till Ateljéföreningen ADDO blir det nya stödet alltså individuellt och inte enbart riktat till konstnärer verksamma i ADDO-fastigheten. När Malmö stads kontrakt i ADDO-fastigheten går ut hösten 2009 och efterhand som Norra Sorgenfri utvecklas är det därför viktigt att se till att det fortsatt är möjligt för konstnärer att etablera sig i området.

En kort promenad till Ateljéföreningen ADDO blir det nya stödet alltså individuellt och inte enbart riktat till konstnärer verksamma i ADDO-fastigheten. När Malmö stads kontrakt i ADDO-fastigheten går ut hösten 2009 och efterhand som Norra Sorgenfri utvecklas är det därför viktigt att se till att det fortsatt är möjligt för konstnärer att etablera sig i området.

En kort promenad till Ateljéföreningen ADDO blir det nya stödet alltså individuellt och inte enbart riktat till konstnärer verksamma i ADDO-fastigheten. När Malmö stads kontrakt i ADDO-fastigheten går ut hösten 2009 och efterhand som Norra Sorgenfri utvecklas är det därför viktigt att se till att det fortsatt är möjligt för konstnärer att etablera sig i området.

En kort promenad till Ateljéföreningen ADDO blir det nya stödet alltså individuellt och inte enbart riktat till konstnärer verksamma i ADDO-fastigheten. När Malmö stads kontrakt i ADDO-fastigheten går ut hösten 2009 och efterhand som Norra Sorgenfri utvecklas är det därför viktigt att se till att det fortsatt är möjligt för konstnärer att etablera sig i området.

En kort promenad till Ateljéföreningen ADDO blir det nya stödet alltså individuellt och inte enbart riktat till konstnärer verksamma i ADDO-fastigheten. När Malmö stads kontrakt i ADDO-fastigheten går ut hösten 2009 och efterhand som Norra Sorgenfri utvecklas är det därför viktigt att se till att det fortsatt är möjligt för konstnärer att etablera sig i området.

En kort promenad till Ateljéföreningen ADDO blir det nya stödet alltså individuellt och inte enbart riktat till konstnärer verksamma i ADDO-fastigheten. När Malmö stads kontrakt i ADDO-fastigheten går ut hösten 2009 och efterhand som Norra Sorgenfri utvecklas är det därför viktigt att se till att det fortsatt är möjligt för konstnärer att etablera sig i området.

En kort promenad till Ateljéföreningen ADDO blir det nya stödet alltså individuellt och inte enbart riktat till konstnärer verksamma i ADDO-fastigheten. När Malmö stads kontrakt i ADDO-fastigheten går ut hösten 2009 och efterhand som Norra Sorgenfri utvecklas är det därför viktigt att se till att det fortsatt är möjligt för konstnärer att etablera sig i området.

En kort promenad till Ateljéföreningen ADDO blir det nya stödet alltså individuellt och inte enbart riktat till konstnärer verksamma i ADDO-fastigheten. När Malmö stads kontrakt i ADDO-fastigheten går ut hösten 2009 och efterhand som Norra Sorgenfri utvecklas är det därför viktigt att se till att det fortsatt är möjligt för konstnärer att etablera sig i området.

En kort promenad till Ateljéföreningen ADDO blir det nya stödet alltså individuellt och inte enbart riktat till konstnärer verksamma i ADDO-fastigheten. När Malmö stads kontrakt i ADDO-fastigheten går ut hösten 2009 och efterhand som Norra Sorgenfri utvecklas är det därför viktigt att se till att det fortsatt är möjligt för konstnärer att etablera sig i området.

En kort promenad till Ateljéföreningen ADDO blir det nya stödet alltså individuellt och inte enbart riktat till konstnärer verksamma i ADDO-fastigheten. När Malmö stads kontrakt i ADDO-fastigheten går ut hösten 2009 och efterhand som Norra Sorgenfri utvecklas är det därför viktigt att se till att det fortsatt är möjligt för konstnärer att etablera sig i området.

En kort promenad till Ateljéföreningen ADDO blir det nya stödet alltså individuellt och inte enbart riktat till konstnärer verksamma i ADDO-fastigheten. När Malmö stads kontrakt i ADDO-fastigheten går ut hösten 2009 och efterhand som Norra Sorgenfri utvecklas är det därför viktigt att se till att det fortsatt är möjligt för konstnärer att etablera sig i området.

En kort promenad till Ateljéföreningen ADDO blir det nya stödet alltså individuellt och inte enbart riktat till konstnärer verksamma i ADDO-fastigheten. När Malmö stads kontrakt i ADDO-fastigheten går ut hösten 2009 och efterhand som Norra Sorgenfri utvecklas är det därför viktigt att se till att det fortsatt är möjligt för konstnärer att etablera sig i området.

En kort promenad till Ateljéföreningen ADDO blir det nya stödet alltså individuellt och inte enbart riktat till konstnärer verksamma i ADDO-fastigheten. När Malmö stads kontrakt i ADDO-fastigheten går ut hösten 2009 och efterhand som Norra Sorgenfri utvecklas är det därför viktigt att se till att det fortsatt är möjligt för konstnärer att etablera sig i området.

En kort promenad till Ateljéföreningen ADDO blir det nya stödet alltså individuellt och inte enbart riktat till konstnärer verksamma i ADDO-fastigheten. När Malmö stads kontrakt i ADDO-fastigheten går ut hösten 2009 och efterhand som Norra Sorgenfri utvecklas är det därför viktigt att se till att det fortsatt är möjligt för konstnärer att etablera sig i området.

En kort promenad till Ateljéföreningen ADDO blir det nya stödet alltså individuellt och inte enbart riktat till konstnärer verksamma i ADDO-fastigheten. När Malmö stads kontrakt i ADDO-fastigheten går ut hösten 2009 och efterhand som Norra Sorgenfri utvecklas är det därför viktigt att se till att det fortsatt är möjligt för konstnärer att etablera sig i området.

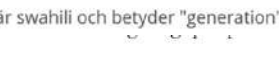
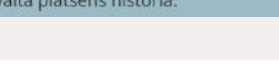
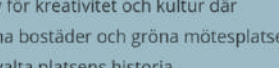
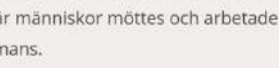
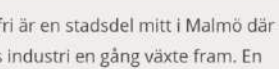
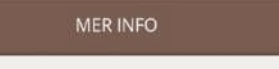
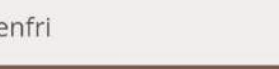
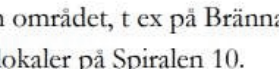
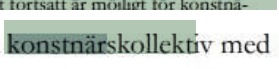
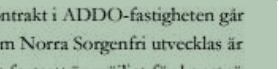
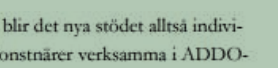
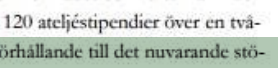
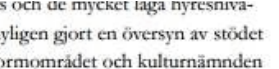
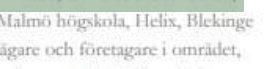
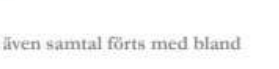
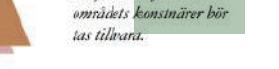
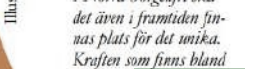

Bomässor och Strategispel

En urban entreprenörsanda har som mål att skapa förutsättningar för kapitalackumulation inom stadsgränserna. Detta sker genom nya institutionella strukturer av urban governance med förväntningar på att lokala tjänstemän ska vara initiativtagande, företagsamma, risktagande, uppfinningsrika och profitmotiverade.

-T. Sager⁷⁰

I processen gäller det att ta initiativ. Det gäller att vara smart. Att ha en strategi för att utforma den situation som är önskvärd.

“*As neoliberalism presents itself as a series of propositions in pursuit of liberty, architecture presents itself as progressive.*

This is the truth game of architecture.

-D. Spencer⁶⁹

Nyregionalismen är ett begrepp som kopplar till nyliberalismen genom prioritering av tillväxt och utveckling snarare än integration. Det har enligt Tove Dannestam, statsvetare som disputerat i ämnet *Malmöns politiska utveckling*, på senare tid växt fram i Malmö, där en regional variant av den nyliberala principen om nedsippring förespråkas.

Genom regionaliseringen hamnar frågor om stadspolitik, och stadens roll i en global värld, i fokus. Genom projekt som Öresundsbron materialiserar och bygger Malmö förändringen från att vara 'en inåtblickande kommun' till att vara 'en utåtblickande stad'. Malmö ska bli en del av en globaliserad värld och konkurrera på en större marknad. Malmöns stadspolitik har här varit del av en utveckling som ger staden en mer framstående

position. Konkurrensen sker inte längre mellan stater, utan mellan städer och regioner. Stadspolitiken har, enligt Dannestam, varit dominerande sen 1990-talet när det handlar om visionerna om den övergripande riktningen för staden.

Stadspolitiken har framför allt gynnat näringslivets intressen. Näringslivet har på så sätt fått inflytande över lokal politik. Genom stadspolitiken har alltså ett marknadsekonomiskt tänkande etablerats inom offentlig verksamhet, men det framställs ofta som en överenskommen och naturlig utveckling som ligger i allas intressen.

Resultatet av nyregionalismen kan i Malmö ses i ett ökat fokus på konkurrens om att få vissa personer som har önskad kompetens eller status

till staden. Det kan också ses i områdesprofilering i utvecklade eller nyproducerade områden i Malmö: Västra hamnen tex där Bo01 har miljöprofil, Kockumsområdet med IT-Mediaprofil och Malmö Högskola som ligger på det som nu kallas för Universitetsholmen.⁷¹

Så hur profileras Norra Sorgenfri?

Norra Sorgenfri profileras tillsammans med "Kulturstaden Malmö", genom kultur, konst och kreativa verksamheter, experimentell stadsplanering och arkitektur. Konsthögskolan ska flytta in i båghallarna efter påtryckning från kommunen och processen för att initiera området för stadens befolkning sker genom fokus på kreativitet och planer på att ha temporära konstutställningar.

Bo i Sorgenfri!

PROGRAM

KL 12-15

- Mini-bomässa med alla aktörer i området
- Visningslägenheter – MKB och ByggVesta öppnar dörren till två nya hem på Industrigatan
- Barnaktiviteter – Sopig bajsbasket med VA Syd och annat kul för barn
- DJ Julie Chikane spelar Sorgenfribeats hela dagen
- Baristamoppe – Vi bjuder på gott, gratis kaffe från Kafferistas italienska trehjuling
- Guidad vandring i Sorgenfris historia med Jörgen Andersson, start kl 12.30 och 13.30 (ca 45 min)
- Träningspass på nya utegymmet vid S:t Knuts väg/Industrigatan med instruktörer från Träna i parken, kl 12 och 14
- Zeniths kolonier, Malmös äldsta koloniområde på Celsiusgatan 22, startar dagen med en final: pumpatävlingen avgörs kl 12.
- Sedan blir det loppis, skördemarknad och servering av varma och kalla drycker och hembakat till bra priser.

Lördagen den 23 september kl 12-15 har du chansen att träffa alla som tillsammans bygger nytt och utvecklar ett gammalt industriområde med spännande historia till ett modernt, grönt, skönt bostadsområde.

Välkommen till det gamla storkvarteret vid Båghallarna, som nu består av många nya, mindre stadskvarter. De första bostadshusen är redan klara, fler står på tur.

Vi bjuder på bomässa, baristakaffe och barnaktiviteter, utegyminstruktör, guidad vandring i Sorgenfris industrihistoria, gläntar på portarna till Konsthögskolans kommande verksamhet i Båghallarna och öppnar grindarna till Zenith, Malmös äldsta koloniområde.

Fri entré hela dagen!
Nyfiken på allt det nya?
Kom du också, till Infopoint Sorgenfri på
Celsiusgatan 23
(Skyltat från S:t Knut, Nobelvägen och
Föreningsgatan)

Visnings-
lägenhet

Aktörer som gemensamt står bakom evenemanget:

Boplats Syd, ByggVesta, Hauschild + Siegel, HSB, Hökerum, Ikano Bostad, JM, Kizazi, Lifra, Konsthögskolan, MKB, Riksbyggen, Skanska, Sundprojekt, Tornet, VA Syd och Malmö stad, med kulturförvaltningen, gatukontoret, fastighetskontoret och stadsbyggnadskontoret.

Jag har sett på Malmö Stads facebookside ett evenemang som heter BO i Sorgenfri! Jag går dit. Spännande att ta del av det Staden gör för att inkludera staden i projektet. Och spännande att se vad de kommer att säga och göra.

Det är massa folk när jag väl hittar rätt. Inte så svårt att hitta rätt. Det är skyltat hela vägen. När jag parkerat cykeln och tagit mig in i folkvimlet mellan baristaståndet och basketsoptunnorna ser jag en modell! Som den arkitektstudent jag är dras jag direkt dit. Den måste ju innehålla någon form av information jag vill åt. Bakom modellen står en man som inte presenterar sig med namn utan med vad han jobbar. På fastighetskontoret. Jag frågar vad man gör där. Det är där man jobbar med att sälja av mark säger han. Jag ser på modellen och blir förvirrad av fördelningen hyresrätter och bostadsrätter. Det är betydligt fler hyresrätter som presenteras än vad jag läst och jag förstår efter ett tag att jag har läst om fördelningen i hela området. Modellen och fördelningen här representerar bara just detta kvarter.

Mannen från fastighetskontoret säger att det är bra att sälja av mark. Då kan vi få in pengar till stadskassan! utropar han nästan.

Pengar till skola och sjukvård! Och MKB kan ju inte bygga allt. Det är ju alltid bra med blandning. Dessutom, förklarar han, är det ett medel för kommunen att få makt över det som byggs". Genom att sälja ut, menar han, får de mer att säga till om i vad som ska byggas i framtiden. De kan se till att det blir hållbart för miljön osv. Jag blir någonstans i kavalkaden av anledningar till varför det är bra att sälja, förvirrad.

Det känns som att detta inte är helt sant. Men fastighetskontoret-personens övertygande sätt att uttrycka sig på gör att jag blir helt tveksam på vad som stämmer. Får inte staden mindre makt över vad som händer och mindre kontroll över utbildningar och hyreshöjningar ifall det är någon annan som äger, förvaltar och har hela ansvaret? Hade det inte varit lättare att ställa krav om de ägt marken själva?

Pengar till stadskassan är ännu ett komplicerat påstående. För att ha en bra sjukvård och skola måste boendet vara privatiserat?

Dessutom, förklarar han, är det ett medel för kommunen att få makt över det som byggs.

Budgeterar Malmö för inkomst av markförsäljning varje år? Vad händer då om de inte säljer mark? Är det inte så att en på lång sikt tjänar pengar på att äga mark? Det känns konstigt. Vad blir resultatet av detta? En blandad

och mångfaldsrik stad? På vilket sätt blandad mångfald? Det verkar bli homogent område av de som bor, som jag ser det nu. Och likartat på det sätt att många kommer vilja göra vinst på kort sikt. Det är intressant att det påstås ge pengar till stadskassan

alls. Tidigare när det gäller kostnad för romernas avhysning kontra att driva ett härbärge var kommunen tydlig att det inte spelade någon roll eftersom det handlade om olika kassor som inte påverkar varandra. I denna fråga är istället helt skilda områden hopkopplade. Kanske har Malmö Stad skrivit superkontrakt som innebär att köparna bara får göra allmännyttiga saker. Hur skulle jag kunna veta? Det är inga samtal eller överenskommelser som går att hitta på Malmö Stads hemsida.

Det ropas ut i högtalare från DJ-båset att det är dags för stadsvandring med Jörgen Andersson nu. Jag vill gå! Jörgen har en blogg "Norra Sorgenfri Nu" som jag läst tidigare.

Vi samlas utanför båghallarna. Jörgen börjar med att säga: Här är vi nu i allt det nya. På en plats där det från början inte fanns något. Så kommer han på sig själv: Nej alltså, något fanns det ju. Det var en bussparkering. Han berättar vidare att kv Spårvägen har varit i Malmö stads ägor sen början av 1900talet och att han har intresserat sig för området sen 2009 då de började riva. Nu ska det bli blandad stad. Båghallarna byggdes 1938 och fick

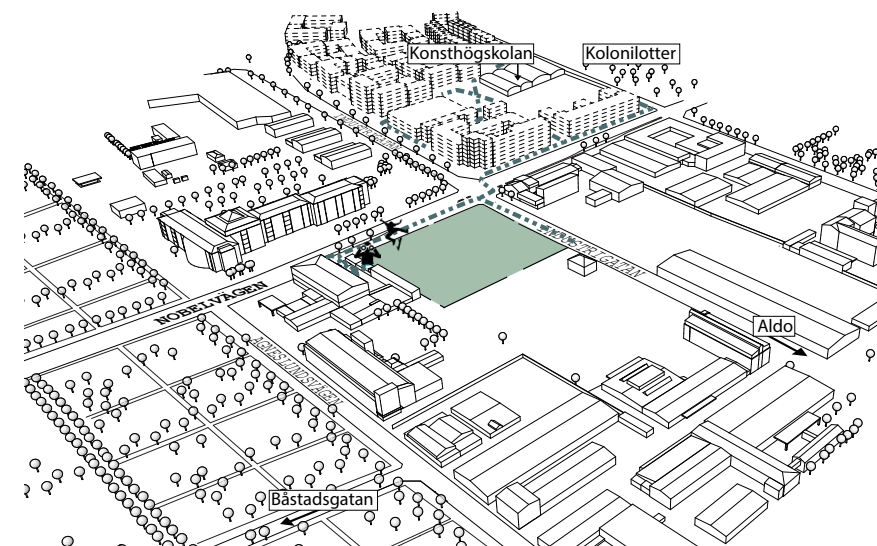

en tillbyggnad på 40-talet. Nu ska konsthögskolan flytta in berättar han och lägger till att han hoppas de sparar de fina lanterninerna som borde passa som ljusinsläpp för konstateljéer. Han tror det kommer återställas till sitt ursprungliga skick. Det blir nog jättefint.

Jörgen är intresserad av platsen eftersom den är så fylld av olika gränser. Det är gränser mellan Zeniths koloniträdgårdar (som funnits på platsen sen 1909) och det nya kv Spårvägen som varit mer hård industriell stad. Det gröna pittoreska vs det brutala och som nu också förändras. Han tipsar om koloniträdgårdens loppis där vi kan fynda något just idag. Bussgaraget blir en plats för kultur. Detta för att bli ett drag, en lockelse i området. Det har hela tiden varit planen att ha kultur här, även om det inte varit tänkt som så institutionaliserat som en konsthögskola, förklarar Jörgen.

Vi går över Nobelvägen till korsningen Industrigatan/Nobelvägen, dit där jag brukat ställa min cykel. Jörgen berättar att för att få en mer stadsmässig karaktär kommer industrigatan byggas om med trädplanteringar på sidorna och avsmalnad bilväg med tydligare cykel och gångstråk. Träden ska visst dit nu i veckorna. Det är Gunilla Buselius som ansvarar för det fina arbetet.

Jörgen fortsätter med att berätta om det stora antalet konstnärer i området och nämner Ateljéföreningen Addos och pratar lite ledigt om räknemaskinsföretaget som antog så fel när de inte gick över till den mer elektroniska världen för räknemaskiner när det begav sig. Han nämner även Cirkulationscentralen, men förklarar att de har flyttat nu. En dam i samlings av åhörare berättar att det var ett godisföretag där cirkulationscentralen låg tidigare. Det vet hon för hennes dotter som

nu jobbar på konsthallen var med i den föreningen tidigare. Den här infon har jag inte läst någonstans och känner mig därför tveksam till om det är sant. Att hennes dotter är konstnär tror jag desto mer på.

Vi går vidare och Jörgen konstaterar att det var industrilokaler på Stäppen/Ödetomten/Brännaren 19 ända till 90-talet.

Då revs de sista. Efter det blev platsen som ett frirum i staden, förklarar Jörgen. Det finns färre och färre av den typen av utrymmen, säger han. Förr var det insynsskyddat med ett blått träplank runt om istället för gallerstaketet. Folk kände sig skyddade när planket fanns, säger han. Han berättar historierna om vad som hände på platsen under tiden detta fria rum fanns.

En historia handlar om Noel, en bildhuggare som passerat platsen och fått upp ögonen

för husgrunderna han såg. De gamla granitblocken inspirerade honom att börja hålla på med konst inne i området. Han spenderade extremt mycket tid ute i Malmös småblåst och vissa av statyerna han producerade finns kvar än idag. Lagom till poängen pekar Jörgen på en stenbit som ligger på marken på insidan av staketet precis där

Bussgaraget blir en plats för kultur. Detta för att bli ett drag, en lockelse i området.

vi står. Det är en del av en staty. Superfin. Detta hade varit väldigt intressant att inkludera i den nya stadsbilden! säger Jörgen. Nu ska det bli bostäder här.

Saker verkar väldigt väl anpassade för att Jörgen ska berätta den här

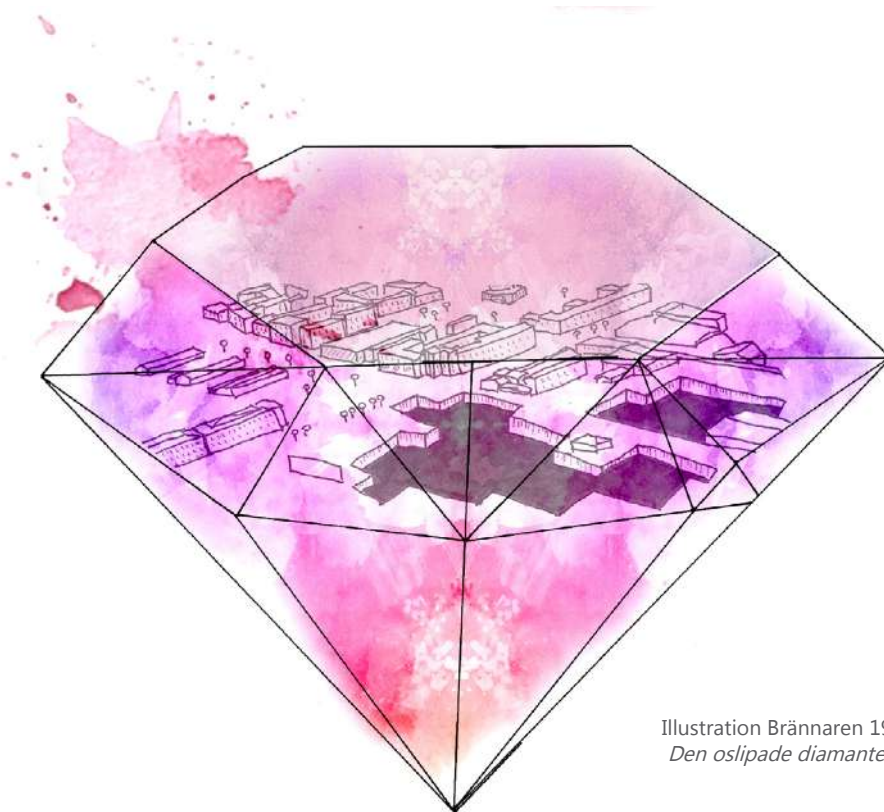
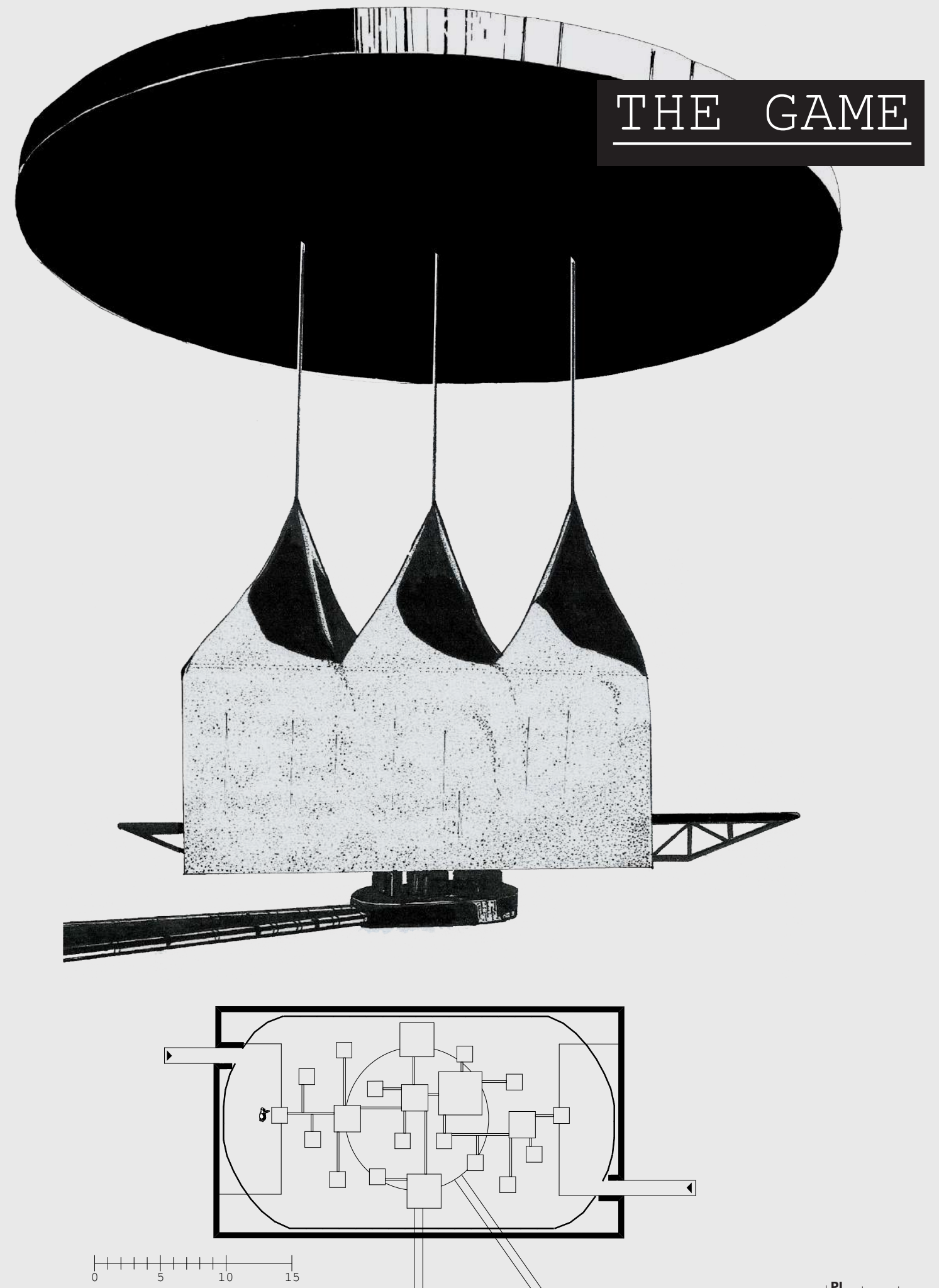

Illustration Brännaren 19:
Den oslipade diamanten



THE GAME

Det är ett festligt litet hus som rört sig till mig. Jag balanserar, via en liten spång, in genom öppningen. Invändigt hänger skimrande paneler i regnbågens alla färger längs väggarna. Mellan mig och utgången är ett nätverk uppspant. Jag ser ner och inser att jag står på en instruktion:

Välkommen till the Game!

För att orientera sig genom rummet gäller det att veta var en sätter fötterna. Möjligheten att ta sig igenom rummet baseras på den individuella förmågan att välja rätt, befinna sig i rätt punkt i nätverket vid rätt tidpunkt. Den som tvekar eller väljer fel faller.

Lycka till!

Det är håll rakt ner i avgrunden mellan plattorna.
Jag får bara en chans.

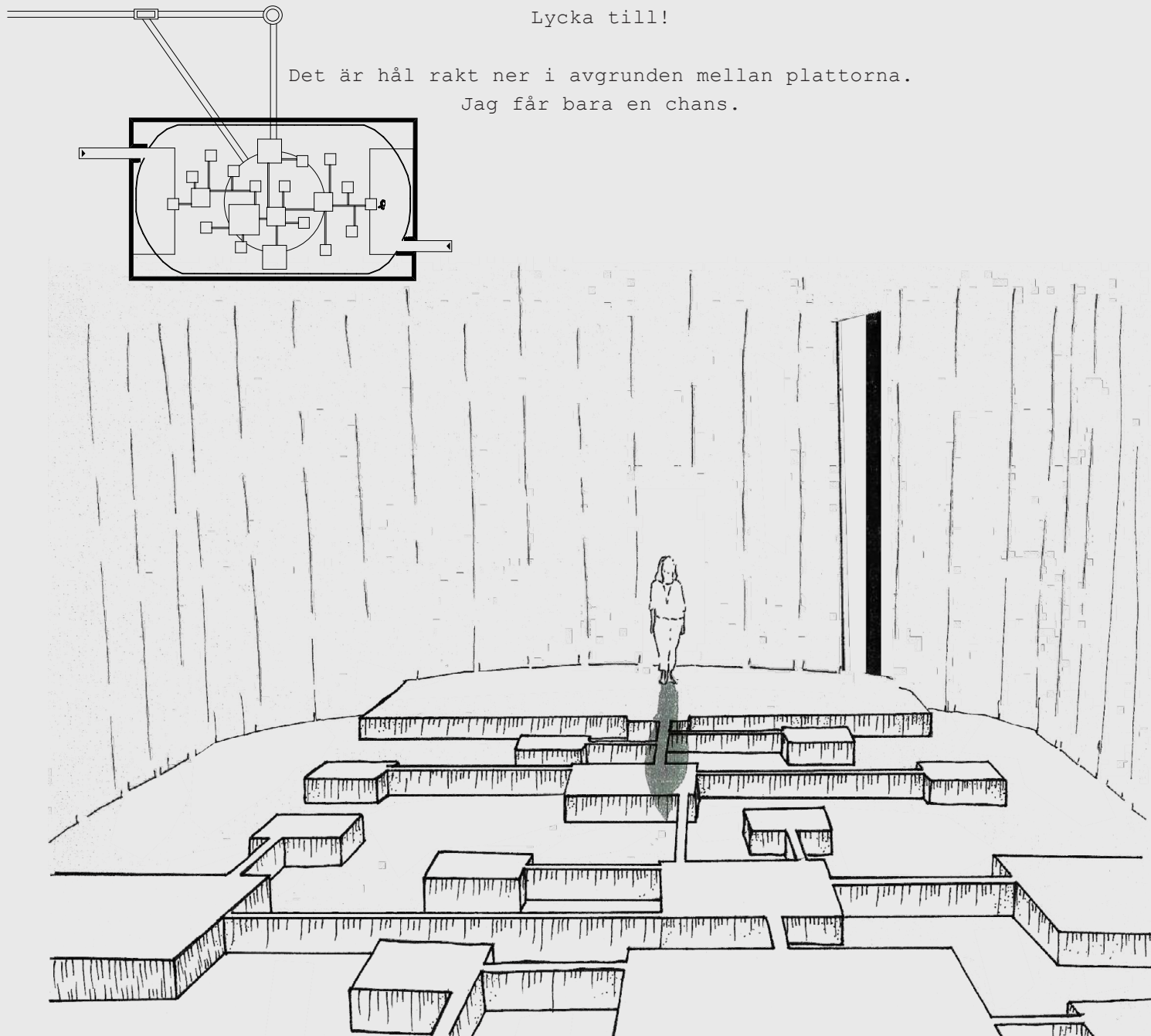

historien. Den där statyn har jag inte sett de andra gångerna jag tittat på platsen. Ord som "här fanns inget" och upphöjandet av konstnärskapet och att de borde/ska inkluderas och involveras gör mig uppmärksam.

Vi går upp på taket jag suttit på flera gånger. Det är trots allt därifrån det går att få en bra överblick. Jörgen berättar att byggnationen här började i början av 1900-talet med ett gasverk, och pekar ut över andra sidan Nobelvägen. Han förklarade att det var smutsigt här då pga kolbränningen som behövdes för att producera gasen. Nu har EON sitt företag här istället och mycket av föroreningarna som uppkommit med industrierna är bundet i asfalten. Att Kv Spårvägen sanerades ordentligt före bostadshusen började byggas intygas. På Kvarteret Brännaren fanns tidigare kemisk industri och nu ett saneringsbehov. Marken ägs av 2 privata fastighetsägare. Gränsen på Brännaren 19 och Riksbyggen på den östra delen.

Jörgen pekar på betongklumparna nedanför oss. Det var här skejtarna byggde inte bara en utan två "skejtparker" inne i området, säger han. De gjorde det helt på egen hand och eftersom de gillade att dricka folköl så använde de tomma flaskorna som en del av konstruktionen. Kreativt! Här på taket finns ateljéer och ett ambulerande café, berättar Jörgen. Det tycker folk är trevligt och lite roligt. Nu i dagarna har en ny detaljplan antagits av fastighetsägarna men den har blivit överklagad. Det är så det brukar

vara. Bygganden bakom oss (den från 1938) ska rivas men den som trafikverket har ska vara kvar. Den blir till skola för åk 0-9 och ska rymma ca 550 elever. Planen sträcker sig från Brännaren till Östra Farmvägen. Det ska bli iaf 600 bostäder, förskola och skola, säger Jörgen.

Han blickar ut över korsningen mot det nybyggda. Nobelvägen är en spännande gräns, säger

“Det är intressant att den var så OK i allmänhetens ögon. Han lägger till, att romerna bodde här var inte OK.

Jörgen. Spännande är också de två skejtparkerna som byggdes. Den första mot Industrivägen, vilken revs 2002, och denna nya som vi ser bra från taket som är mer stabil. Den var då en stor samlingsplats. Det är intressant att den var så OK i allmänhetens ögon. Han lägger till, att romerna bodde här var inte OK. Att det är intressant håller jag definitivt med Jörgen om. Jörgen fokuserar återigen på ateljéföreningen Addo och berättar att konstnärerna här är rädda att det ska lyxrenoveras eller rivas och att de ska bli tvungna att flytta. Folk håller med. Stackars konstnärer. Vi går tillbaka. Rundan är slut. Jag berättar för Jörgen att jag gör ett arbete om platsen och frågar om jag kan få hans mail om jag vill fråga honom något i framtiden. Han berättar att han jobbar på socialförvaltningen och ger mig sin adress. ■

Nedan:
Bomässa Norra Sorgenfri
Foto: Tove Sthen



Framtidens boende

Norra Sorgenfri bör i **framtiden** erbjuda stor **variation** i boendeformer och **unik** karaktär i Malmö. Genom att titta på dagens **bostadstrender** kan vi även få en fingervisning om vilka sorters boenden som kan komma att **efterfrågas** i framtiden. Hur vi bor blir en allt viktigare del av vår **identitet**. Att skapa **attraktiva** bostadsområden handlar därför i allt högre grad om att **skapa** rätt atmosfär och **känsla**. Bostaden har kommit att bli en del av samma **ekonomi** som designbranschen, där **varor laddas med värden** utöver det rena bruksvärdet. Norra Sorgenfri har förutsättningarna som krävs för att skapa en **attraktiv** och urban atmosfär. De gamla industrimiljöerna gör området intressant för den som letar efter en bostad med **"något extra"**. En boendeform som lämpar sig väl för området är **Loft living**. Uttrycket myntades på 1980-talet i Soho, New York, där gamla industribyggnader byggdes om till **trendiga** loftbostäder. Genom att bevara den industriella **känslan** och till ett lägre pris erbjuda **extra "råa" ytor** ges möjligheten att **individualisera** bostaden. En del av **bostaden** kan t. ex. användas till **studio eller kontor**.



Framtidens sätt att bygga, bo och leva

Boende och **livsstil** är stora intressen för många av oss, så visst låter det lockande att få kliva rakt in i 70 **bostäder**. Under expot får du dessutom åtskilliga konkreta exempel på hur vi kommer att bo och leva i **framtiden**. Du som gillar inredning, **arkitektur, livsstil** eller miljö lär hitta dina favoriter. På **rekordtid** har 40 aktörer byggt 1000 bostäder och skapat en tät, **grön** och **blandad** stadsdel vimlande av **arkitektoniska grepp** och **innovativa** lösningar. Redan från planeringsstadiet har temat varit "Människan bygger staden" vilket märks i allt från stadsplanen till varje enskild bostad. **Variert uttryck**. I Vallastaden är alla hus olika – från stomme till ytskikt. Det är precis så vi vill ha det.⁷⁴ [...] Vi har strävat efter att omfamna områdets **brokighet**. Det var **variation** och **flexibilitet** som gjorde att arkitektbyrån OkiDokis bidrag "Tegar" vann **tävlingen** om Vallastadens plan år 2012. Förslaget har hämtat inspiration från hur städer byggdes förr i tiden; **små** tomter, **individuella** hus och **blandade** funktioner.⁷⁵



Vallastaden en vinnande idé

Norra Sorgenfri & Vallastaden

För att se hur ett nytänkande, kreativt och innovativt bostadsområde med många byggherrar kan se ut när det är byggt åkte jag till Vallastaden för att ta mig en titt. Hur visas projekten upp? Vad är fokus? Och hur kopplar de till nyliberalismen?



00 bostadsdel. är rekt-jälva jel-ger. po som den 2017.

Den gröna och sociala hållbarheten. sig flera uttryck. I Vallastaden finns ett antal passivhus och plusenergihus. Många fastigheter har vinterträdgårdar på taken och på alla tomter planteras fruktträd. I varje kvarter, förutom Torgkvarteret, finns dessutom ett felleshus med ett yttre växthus som håller ett mikroklimat liknande det i södra Spanien. Här kan grannar mötas även när det blåser kallt utanför.

2009 lade Malmö stad fram ett förslag om ny bostadsbebyggelse på Brännaren 19. Markägaren, Granen fastigheter, inkluderades i förhandlingar och framtidens utveckling började planeras.

På Malmö stads hemsida hittar jag ett dokument som innehåller en samrådshandling och ett plandokument som beskriver visionerna för Norra Sorgenfri som helhet. Det ska bli ett kreativt område och enligt visionerna ska arkitekturen främst bestå av:

1. Korta fasader som en förutsättning för en blandad arkitektur, mindre verksamhetslokaler och en blandning av boendeformer.

2. Arkitekturen ska vara variationsrik vad gäller fönstersättning, materialval, balkonger och taklutningar. Detta för att variera uttrycket så mycket som möjligt för att huskropparna ska upplevas som separata

byggnader. Detta medför en **blandad** och **varierad** stadsbild. Norra Sorgenfris planprogram slår även fast att en uppdelning av en stor fastighet till många små som ska gestaltas av olika arkitekter bidrar till en önskad variation.⁷⁷

Idéerna om småskalig blandning och kreativitet som finns i Norra Sorgenfri liknar konceptet som togs fram i framtidsprojektet "Vallastaden" i Linköping. Projektet har jämförts med Norra Sorgenfri i bl a tidningen Arkitekten.

Vallastaden presenterar sig som "Framtidens sätt att bygga, bo och leva". På Bo- och Samhällsexpot ska jag få testa olika livsstilar i 70 bostäder, samt få veta hur vi ska leva i framtiden. Spännande.⁷⁸

Entrén till området delades ut program till den som inte redan installerat expots egna app. Där kunde jag läsa kort information om visionen och målet med byggnaderna. Intressant. Vad

är målet och poängen? När jag läst igenom beskrivningarna började jag se ett mönster. I hälften av alla projekt beskrev bostäderna en livsstil och en utformning för att gynna spontanitet och kreativitet, flexibilitet, frihet och trygghet, hemmet som arbetsplats och/eller ett utsuddande av gränsen mellan ute och inne. Kreativitet och flexibilitet var även en anledning till att OkiDoki arkitekter vann tävlingen som Vallastaden utgår från.

På samma sätt som vid Norra Sorgenfri i Malmö är planen uppdelad i många små fastigheter och varje fastighet gestaltas av olika arkitekter. Det ska resultera i en "tät, grön och blandad" stadsdel och är ett experiment för en framtida arkitektur och ett framtida levnadssätt. Blandningen beskrivs som en revolt mot områden där stora byggherrar gör hela kvarter och som en experimentell strategi för att ge arkitekter större möjlighet att utforma arkitektur utan att

“The ‘unforeseen’ or ‘unpredictable’ are, within neoliberal thought, the necessary condition for the experience of freedom and the possibility of progress.”

- D. Spencer⁸⁰

bli för beroende av byggherren. I likhet med de stora kvarteren ska hela området byggas samtidigt och snabbt. Tankarna om ny arkitektur och experimentell stadsplanering i stor skala liknar miljonprogrammet som planerades och byggdes under den fordristiska eran.

Trots att målet att bygga många nya bostäder och stadsdelar verkar vara samma som under miljonprogrammet, är själva bygget annorlunda i stadsplaneringen, det arkitektoniska uttrycket och placeringen av de nya områdena.

De nya områdena är placerade i staden i enlighet vad med Sager kopplar samman med nyliberal strategi⁷⁹. Vallastaden placeras för att bygga in universitetet i staden och skapar på så sätt ett större drag till utbildning och kunskap, med nya moderna lägenheter och en utvecklad infrastruktur. På detta sätt kan de vara med och konkurrera om Sveriges och världens forskare och utbildade. Norra Sorgenfri är en omvandling av industribebyggelse till bostadsområde och marknadsförs som innerstad.

I både Vallastaden och Norra Sorgenfri finns ett stort fokus på visuell variation, genom både gestaltning och bostadstyper. I Vallastaden ska det inom samma kvarter finnas villor, radhus, flerbostadshus, generationsboenden, bostadsrätter, hyresrätter, stort och smått. I linje med placeringen och kunskapsfokuset ska var femte person i området vara student, som, om jag förstod det rätt, ska bo i ett större studentboende inne i området.

Behovet av olika bostadstyper i Norra Sorgenfri bestäms utifrån omgivande bostäder. Eftersom det är relativt jämt mellan bostads- och hyresrätter anses det inte spela så stor roll vad som byggs på platsen. Trots en stor brist på billigt boende i hela Sverige. Det som däremot ses som en bristvara är eget ägande och därför föreslås stadsradhus. Det går möjligen att jämföra med de villor som byggdes i Vallastaden.

Variationen i utformningen ska leda till känslan av att det finns något oförutsägbart och oväntat i området som gör att personer som går omkring plötsligt kan stöta på något oväntat och göra något spontant. Enligt nyliberal teori är just spontanitet en nödvändig förutsättning för frihet och möjligheten för utveckling. Men vad är det egentligen som ska upptäckas och vilken slags spontanitet är det som vill uppnås? När miljonprogrammet byggdes gjordes ofta gallerior i anslutning till bostäderna, dit de boende kunde gå på sin fritid för att shoppa och umgås i en miljö full av intryck, blandning och variation. Är det denna typ av blandning som ska leda till spontana upptäckter i Vallastaden?

De nybyggda stadsdelarna påminner om en version av kvartersstaden, med hus i olika utformanden, takvinklar och kopplingar till varandra. Men kvartersstaden växte fram över tid och de nya stadsdelarna har

byggts, planerats och uppförts samtidigt, då effektivitet och tidspress är viktiga ekonomiska komponenter. Arkitekterna har inte kunnat ta hänsyn till sina grannar i planeringen och utförandet. Detta skulle kunna vara en anledning till kritiken Vallastaden har fått för sin estetiska spretighet och att det upplevs som för mycket. I Vallastaden beskrivs det stora antalet fastighetsägare som ett argument mot tidsfrågan. Ägandet av både fastigheterna och verksamheterna i bottenplan ska kunna förändras över tid, vilket sägs leda till variation och levande stadsdel.

Något som inte varierar i Vallastaden är priset för den som vill flytta in. Jag frågar när jag går runt i lägenheterna. Det jag får veta är att trots att det är så många som bygger så blandat kommer prisnivån vara, relativt till resten av Linköping, väldigt hög. Många av lägenheterna är dessutom planerade så att det är svårt att bo stora familjer tillsammans på en mindre yta. Julia Svensson, chefredaktör på tidsskriften Arkitektur skriver i ledaren 'Segregerad stad' den

THE RACE

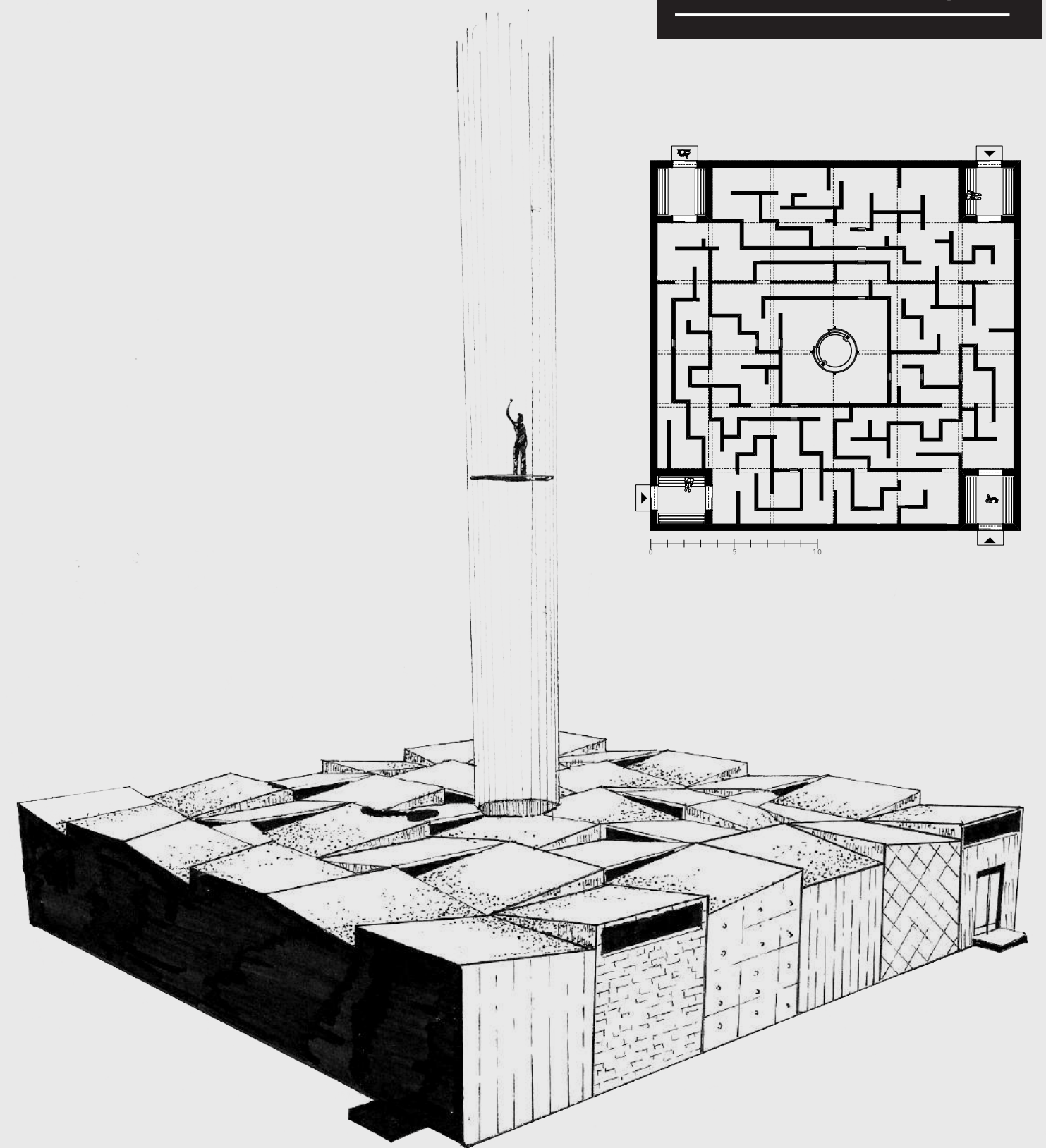

THE RACE

Jag sitter på en bänk i något slags väntrum. En högtalare har informerat mig om att vi väntar på ytterligare deltagare. Jag tog mig igenom spelet. Detta är nästa utmaning.

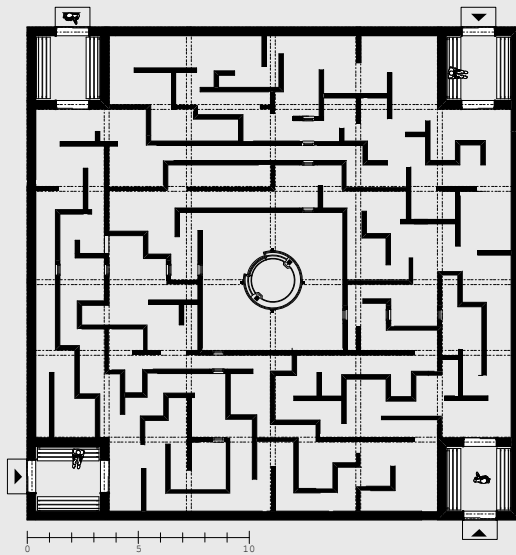

Högtalaren sprakar till och börjar en nedräkning. 3,2,1.. Skjutdörrarna till väntrummet öppnas och jag springer. Det är mörkt, men ett släpljus letar sig ner från taket. Jag passerar ett fönster. Genom det ser jag ett annat fönster, och genom det ser jag målet. Jag måste dit. När jag passerar nästa hörn krockar jag med en annan person. Den faller och jag passar på att sparka till den innan jag fortsätter vidare. Jag måste komma först. Ingen har sagt något om några regler. Jag springer. Höger, vänster, rakt, vänster igen. Och så står jag där.

Jag vann. Ljuset från taket lyser upp en hiss. Dörrarna öppnas. Jag stiger in, trycker på knappen uppåt och åker iväg.

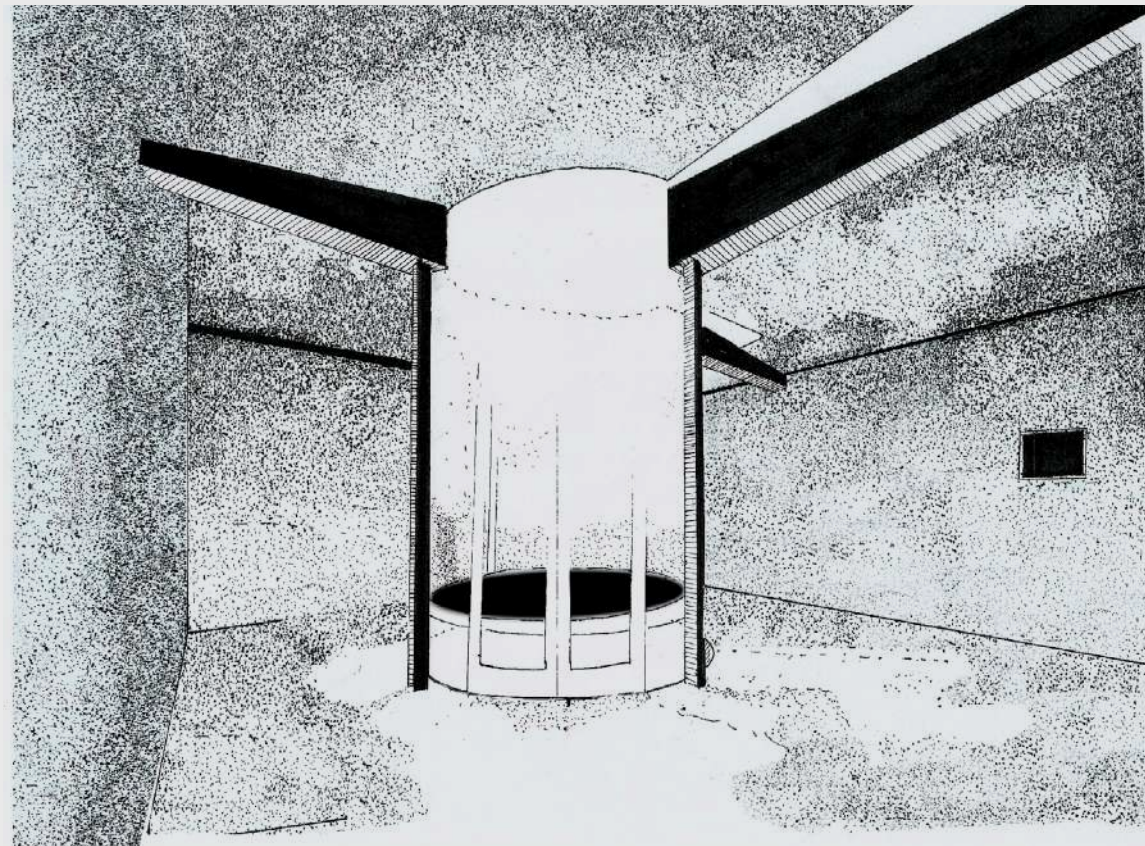

4 september 2017, att trots Vallastadens satsningar på blandad stad för social hållbarhet har de misslyckats med blandningen mellan olika inkomstgrupper.

I den tidigare kapitalistiska fasen var arbetarnas masskonsumtion och arbete en del av vinstförutsättningarna. Idag, i den finansiella ekonomin är vinsten snarare bunden till banker, spekulation och räntevinster. Att tjäna pengar på bostäder blir därför en självklarhet och att bygga billiga hyresrätter ger inte tillräckligt med profit. Detta är, enligt Svensson ett av problemen med marknadsstyrd stadsutveckling. Sverige är ett av få länder i Europa som inte har något system för bostadsförsörjning som omfattar låginkomsttagare.⁸¹ Arkitekturen blir som en pjäs i ett spel som ska uttrycka den blandning av personer som staden i rådande struktur inte kan erbjuda. Det verkar på denna punkt rimligt att anta att det inte kommer bli så annorlunda i Norra Sorgenfri jämfört med Vallastaden.

Varken i Vallastaden eller i Norra Sorgenfri har kommunen sista ordet. Det kommunen däremot gör är att de sätter upp gestaltningsmässiga ramar för hur det ska byggas. I Vallastaden påpekas våningshöjderna som en förändring som gjordes för att möjliggöra en mer spännande variation⁸², i Norra Sorgenfri är det variation av balkonger, takvinklar och fönsterutformningar som är i fokus. Även tomtstorlekarna är bestämda.

För Vallastaden arbetade Linköping med att sätta ramar i den detaljplan som låg som förutsättning för projektet. Hur de som köpte marken sen valde att göra med

bostäderna var upp till var och en. I båda fallen kan det kanske sägas att staden har bidragit med en formalia som marknaden kan bestämma användningen för. Detta kan kanske kopplas ihop med att den brokiga variationen som ses utvändigt i Vallastaden inte når in i lägenheterna. Invändigt ser många ut som lägenheter gör för det mesta idag. Billigt, standardiserat och effektivt byggande.

Att sälja ut mark till många privata för att skapa en blandad stad kan vara ett sätt att säga att det är marknaden som ska styra hur det bäst blir en bra stad - direktiven skall inte komma uppifrån. Det är på sätt och vis i grunden en nyliberal stadsplanering.

Mannen från fastighetskontoret verkade anse att försäljning är bra för att det i slutet blir en vinst för alla i samhället. Resonemanget kan kopplas till nedsippningsteorin, vilken visat sig inte fungera. Till de längst ner i kedjan sipprar inga förtjänster.

Norra Sorgenfri ligger fokus från kommunen i stor utsträckning på områdets fasader. Det är meningen att de ska utstråla en karaktär som i sin tur ska ge besökaren en känsla av kreativitet och variation. Det verkar som att kommunen fokuserar på ett skal som ska upplevas som spännande. Det utvändigt visuella verkar bli huvudfrågan, vilket skulle kunna bero på att det utvändiga är stadens möjlighet att marknadsföra området. Planlösningarna baseras ofta på standarder som går att bygga billigt. På ABAR: Vallastaden togs just detta upp som en kritik och problematik för arkitekten.⁸³ Även om lägenheterna är varierade i fasad ser de invändigt liknande ut: öppen planlösning över

vardagsrum och kök samt med sovrum som i fler än ett fall var så litet att det behövdes två dörrar in för att kunna möta kraven på handikappanpassning. Materialitet och de "råa materialen" är en affektiv lösning som kan ses i både Vallastaden och i Norra Sorgenfri. I Vallastaden både invändigt och utvändigt. De visuellt obehandlade ytorna och beskrivningen av dem som "råa" och "robusta" är möjligen menade att skapa en känsla av ärlighet, närhet, miljövänlighet eller naturlighet hos besökaren. Idén om att arkitektur ska vara "ärlig" var en stark trend inom modernismen, då byggnaden sanningsenligt skulle ge uttryck för konstruktionen. Om byggnaden var konstruerad av betong men gav ett uttryck av att vara byggd i tegel eller om byggnaden genom sin form gav sken av att komma från en annan tidsålder var detta uttryck för oärlighet och falskhet.⁸⁴ Idag tycker jag mig se ambitionen av ärlighet på ett annat sätt, som till skillnad från modernismens informationsorienterade ärlighet istället ska vara ärlig mot materialen genom att visa dem i sin "rena" form. Men är det ärligt?

Trenden med de råa materialen kan kanske tolkas som en längtan efter att vara mer genuin och mer ärlig i en tidsålder där konstruktionen för det allra mesta baseras på betongplattor i prefabformat och fasadskivor som monteras på för att ge ett visst uttryck. Den ärliga ambitionen från modernismen har genom det försvunnit. Tegel staplas inte längre på varann så som tidigare varit dess funktion, utan kommer som färdiga block som går snabbt och kostnadseffektivt att sätta samman. Det "råa" träet på fasadernas utsida fungerar

oftare som spaljé för växter eller balkonger än för att visa på byggnadens konstruktion.

Det är kanske ett sätt ge besökaren en känsla av saker som egentligen inte finns?

Det kanske är ett sätt att ge uttryck för ambitioner som i processen var svåra att ekonomiskt få igenom? Fasaden kanske trots allt kan ge en positiv känsla, något nytt, något annat än miljonprogrammets rationalitet och att genom det slippa kritik av billiga och slentrianmässiga planlösningar?

Just trenden med de så kallade råa materialen, verkar passa marknaden. Att argumentera för affektiva värden för att låta bli ytskikt borde avlasta prislappen för den som bygger.

I både Norra Sorgenfri och Vallastaden skapas en marknadsbaserad situation för både den som är delaktig i processen och den som ska nyttja området i framtiden. De delaktiga behöver vara initiativtagande och beredda på att ta vissa risker.

Det förväntas finnas möjlighet från många små aktörer att investera och bygga på de nya platserna som erbjuds, och att de samtidigt ska klara att leva upp till kommunens önskemål om att leverera hyresrätter. I Norra Sorgenfri har jag redan nu fått veta att en av byggnaderna som Malmö stad på Bo i Sorgenfri! presenterade som hyresrätt med största sannolikhet kommer bli bostadsrätt eftersom företaget redan nu har ekonomiska svårigheter.

Hela systemet med många mindre byggbolag verkar vara problematiskt ifall målet är att bygga hyresrätter och billiga bostäder. För att bygga behöver de mindre företagen ta lån, vilket leder till att banken får avgöra vem som får bygga och varken kommunen eller staten kan påverka situationen. Det känns knepigt att kommunen lovar så mycket när det ligger utanför deras makt att påverka resultatet över huvudtaget.

I programmet jag läste på mitt studiebesök i Vallastaden stod det på flera ställen om livsstilen *Entreprenör*. Som jag läste det var informationen en indikation på vad som är ett rätt eller bra sätt att leva. Tips som gavs var t ex att personen som bodde i lägenheten kunde dryga ut kassan med att ha "hemma-hos-restaurang" och bjuda in folk från kvarteret på mat mot betalning eller att göra sin lägenhet till ett kontor genom att hyra ut ett av sovrummen som kontorsplats, vilket enligt mig snarare berodde på dålig planlösning då sovrummets enda fönster vette direkt mot den sammanlänkande loftgången.

Silvia Federici beskriver hemmets kontra arbetets politiska makt genom att gå tillbaka till en grundläggande uppdelning som skedde vid kapitalismens införande. Det som hände då var att allt som tidigare varit jobb, delades i två kategorier: Jobb (avlönat) och hemmet (oavlönat). Det som inte är lönearbete blev i processen inte lika värderat arbete eftersom det inte gavs bekräftelse i form av lön. Som Federici ser det är den personen som sitter på arbetet en produkt av det hem den kommer ifrån.

Därför är det inte arbetet som får kapitalismen att snurra utan just hemmet, bostaden. Bostaden är därför ett viktigt politiskt redskap. De förutsättningar som skapas, av arkitekter, staden och politiken formar förutsättningar och möjligheter.⁸⁵ Hur många kan vi vara i en familj? Hur ska vi använda oss av hemmet? Vad ska vi göra värdera och anse viktigt i livet? Vem vill vi ska bo här?

För att se lite närmare på vem som önskas bo kan det vara intressant att se hur bostäderna marknadsförs av fastighetsägarna. Många av de som ska bygga på kvarteret Spåret var samlade på bomässan i Sorgenfri. Kv Spåret har samma vision som resten av området, men det kommer i praktiken inte bli likadant eftersom det på Brännaren 19 bara är en ägare av tomt. Men då området marknadsförs både

Arbetet idag är allt mer värdedrivet med utgångspunkt i nya livsstilar och vad människor vill ha.

- Christer Larsson⁸⁶

som helheten "Norra Sorgenfri" blir kv Spåret en indikation på hur framtiden i den nya stadsdelen kommer se ut.

I marknadsföringen förekommer vanligast orden framtid, kreativitet, blandning, hållbarhet och flexibilitet. Fokus ligger i de flesta fall på karaktären som i sin tur speglar en viss livsstil. Det passar med ett

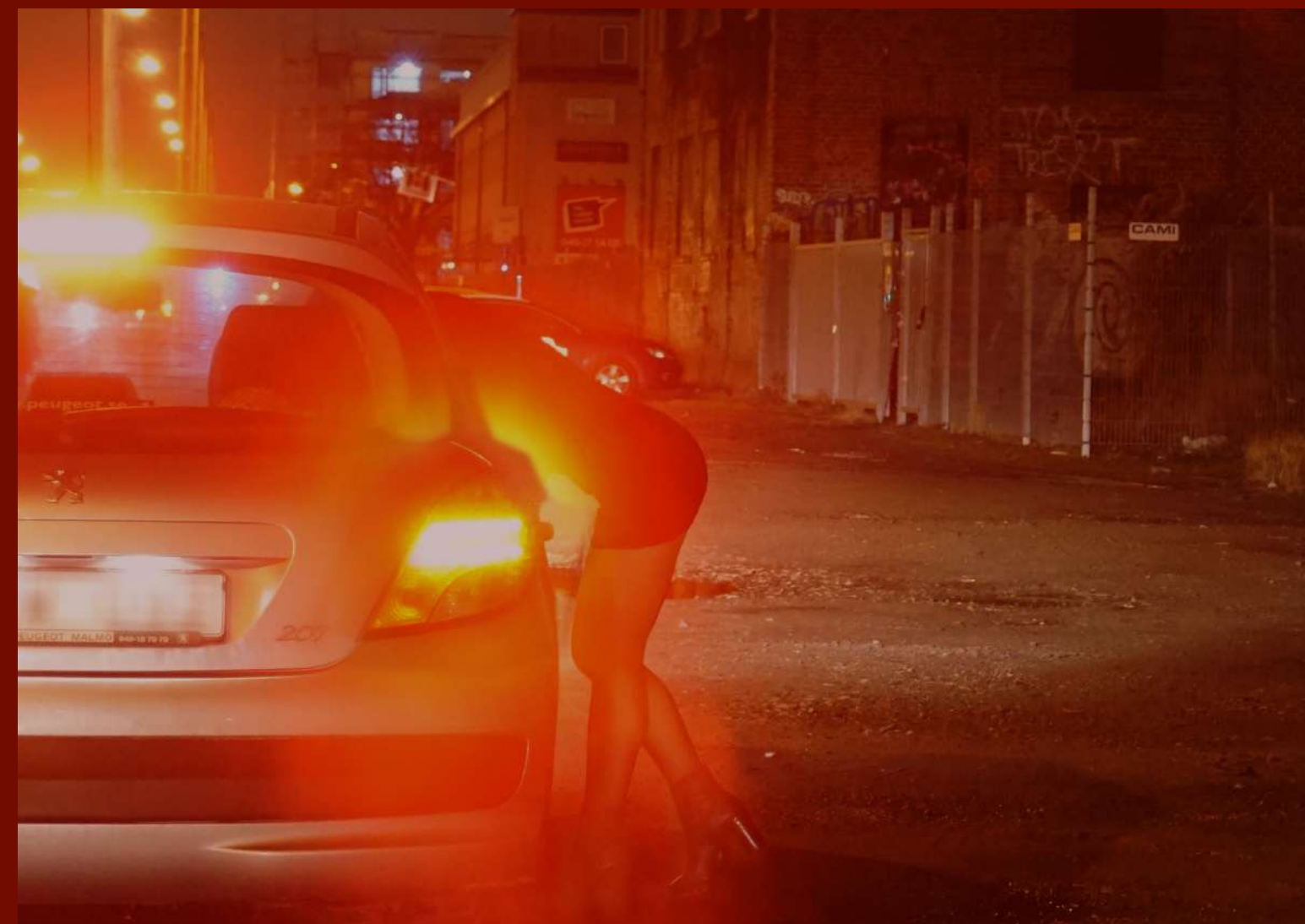

“Attraktioner som uppstår spontant bör stödjas.”

Det som är spännande med innerstaden är att det sker så många olika aktiviteter och att man ofta överraskas. I Sorgenfri menar vi att det är viktigt att skapa en sådan miljö utifrån de möjligheter området har



uttalande från Christer Larsson, stadsbyggnadsdirektör i Malmö, när han berättade hur staden jobbar med hållbarhetsfrågan och hur det kommer att märkas av folket: "Vi har släppt modernismens syn på vad planering ska vara med var sak på sin plats i en väldigt analytisk stadsbyggnadsform. Arbetet är i dag allt mer värde drivet med utgångspunkt i nya livsstilar och vad människor vill ha. Och där har Malmö varit med och drivit på utvecklingen.⁸⁸

Vad betyder livsstil? Är det resultatet av hur mycket ekonomiska tillgångar en person har? Vad händer om en är bostadslös men har fel livsstil? Och vad innebär det att lägga ut förutsättningar för att arkitekturen ska vara livsstilsorienterad istället för att analyserande i stadsbyggandet? Vem bestämmer vilken livsstil vi ska planera för? Och varför?

Mötesplatserna. I området ska det finnas många mötesplatser. Men vad är egentligen en mötesplats och vilken funktion fyller den i det nya kvarteret? Malmö Stad verkar mena att mötesplatser skapar ett klistri i samhället. Att hitta platser där människor kan mötas och genom det bli vänner och därför minska fördomar ska föra människor närmare varandra. Det är ett fint argument, men jag har svårt att se att de prostituerade som jobbar på Agneslundsvägen, eller de som staden vill koppla samman i Rosengård kommer ta sig in i de nya bostadsområdena i Norra Sorgenfri för att hitta sig nya kompisar. Eller händer sånt? Kanske. Det skulle också kunna hänga samman med den nya ekonomins förändrade förhållningssätt till sociala

situationer där nätverk och lösa förbindelser har blivit en allt viktigare för att kunna ta sig framåt på arbetsmarknaden. I den kontexten fyller mötesplatser för att skapa kontakter för det privata nätverket en viktig funktion för den boende gruppen. Är det detta som är poängen med mötesplatsen? Eller är det något helt annat? Frågan kvarstår. Vad är egentligen en mötesplats, och vad vill den egentligen åstadkomma i området?

Rörelse och flexibilitet är begrepp som nämns i Sorgenfri och som premieras i Vallastaden. Flera olika aktörer beskriver hur boende och besökare rör sig runt i området och utforskar det nya kvarteret. Kompislägenheterna är en bostadsform som är som gjord för att personer ska flytta efter ett tag. Bostadsrätterna marknadsförs

som ett alternativ som går att tjäna pengar på, vilket förutsätter att folk inom viss tid ska sälja och flytta vidare. Bostäderna i både Norra Sorgenfri och Vallastaden presenteras som flexibla och föränderliga. Vi rör oss, bostäderna rör på sig och marknaden rör på sig. Jag tror att många arkitekter brottas med motsägelsen i det långsiktiga och det kortsiktiga. Hur ritas vi för en modern trendig och önskad livsstil och samtidigt göra en byggnad som står sig i det långa perspektivet? Är det livsstilen och samhällsnormen som är problemet eller är det arkitekten som vill anpassa sig efter den? Är flexibilitet ett mål eller ett medel i ny arkitektur?

Flexibilitet är ett begrepp som på vissa sätt är kopplat till rörelsen. Alan Colquhoun, arkitekt, historiker och kritiker,

menar att filosofin bakom flexibilitet är att det moderna livet är så komplext och föränderligt att det inte går att planera för. Och enligt Herman Herzberger, Holländsk arkitekt, är den rörliga flexibiliteten ett sätt att undvika risken att ställa sig över någon annan och ta hierarkiska beslut. I den nyliberala retoriken anses världen vara för komplex för att förstå och att det finns ett behov av ett samhälle som är i konstant rörelse som utvecklas av marknaden. Flexibilitet kan ses som en anpassning till ett system som utvecklas "naturligt" och "fritt".

En flexibel lösning kan vara ett sätt att möta konstant föränderliga kortsiktiga behov. Och att vara en del av ett system som konstant rör sig skulle kunna tolkas som att vara en del av ett system som ger osäkerhet.⁸⁹

Hur tänker vi på detta som arkitekter när vi planerar bostäder? Vad är egentligen behoven? Och vems behov är det vi tillgodoser?

Vissa lösningar i Vallastaden var nästan så flexibla att de slog över i generalitet. "Flexibilitet" kändes som ett ord som gick att applicera på vilken situation som helst. Det kan ses som flexibelt att det går att flytta alla innerväggar, att hyra ut rum eller att ha helt öppna planlösningar.

I lägen där ord verkar hamnat på mode, känns det viktigt att fundera över dess funktion. Fyller de en önskad funktion eller är det ett medel för något annat? Vilka parametrar får störst utrymme: God boendemiljö eller marknadsanpassning? ■

“

The friction-free space supposed to liberate the subject from the strictures of both modernism and modernity, to reunite it with nature, to liberate its nomadic, social and creative dispositions, to re-enchant its sensory experience of the world, to conjoin it with a technology itself now operating in accord with the very laws of the material universe, with emergence, self-organization and complexity. What is being played out in this scenography is the spatial complement of contemporary process of neoliberalization.

- D. Spencer⁹⁰

Det gröna och det naturliga

Genom en nyliberal och mer individualiserad arkitekturpolitik och samhällsriktning kan planeringen av det hållbara bli komplicerat då det inte nödvändigtvis är något som blir gynnsamt ekonomiskt på kort sikt. Vad kan detta resultera i för arkitekten?

Nyliberalismen erkänns sällan som en ideologi. Den ses som en neutral kraft, en **naturlag** jämförbar med Charles Darwins evolutionsteori.

Enligt Stadsbyggnadsdirektör Christer Larsson har hållbarhet varit ett mantra för Malmö under lång tid. Översiktsplanen har organiserats kring hållbarhetsfrågan sen runt år 2000. Stadsbyggnadskontoret bygger inte själva, men de ger förutsättningar på olika nivåer. Dels genom översiktsplanen, utifrån vilket staden rumsligt organiseras, dels genom ett miljöprogram som agerar på objektsnivå, dvs hur byggnaderna utformas.

2017 kommer nya globala mål och staden måste omformulera sina tidigare idéer vilka baseras på Brundtlandskommisionens idéer kring social, ekonomisk och ekologisk hållbarhet. Den nya strategin inkluderas i agenda 2030.

Verksamheterna kommer märka av förändringen genom kommunens styrdokument och genom översiktsplanen, på vilken kommunen kopplar en arkitekturpolitik.

"Just nu", förklarar Larsson, "är staden inkluderad i ett större partnerskap med näringslivet och i det är hållbarhetsfrågorna en grundförutsättning." Han tror absolut att de nya direktiven för miljöfrågan kommer att märkas.

"Partnerskapsdelen är även det sätt som Malmöborna kommer att märka av arbetet", säger Larsson. "Som individer kommer Malmöborna märka av en större delaktighet."⁹³

Näringslivets samarbete med staden är alltså avgörande när det kommer till frågan om hållbarhet och precis som i andra situationer

“Vi bildar mycket partnerskap. Malmö har varit bra på det”

blir det relevant att fråga sig vem som i så fall får sista möjligheten att bestämma över vad som görs: är det staden, eller är det marknaden?

Individualism och frihet

Sen några år tillbaka har det debatterats kring hur vi ser på politiken. Den klassiska Höger-Vänster skalan har kompletterats med en ny politisk indelningsskala: GAL-TAN. Den innebär att lodrätt i mitten mellan socialism/kommunism-konservativ läggs **Grön, Alternativ, Libertarian** (vilket i sammanhanget har betydelsen frihetlig) vars motpol är **Traditionell, Auktoritär, Nationalistisk**. Skalan har i sig blivit ifrågasatt som problematisk eftersom den dels tycks dela in folk i "god" och "ond". Vilken koppling grön, alternativ och libertarian egentligen har till varandra är också möjligt att ifrågasätta.⁹⁴ Äger de alternativa och libertarianerna frågan om det gröna? Hur hänger det ihop egentligen?



Enligt Marie Denker, professor i statsvetenskap vid Göteborgs universitet, hänger skalan ihop med en större individualisering i samhället vilket leder till en politisering av det privata och livsstilar. Det trycker tillbaka en fördelningspolitik och det personliga tar utrymme från det strukturella. Enligt Denker kan det vara ett problem för demokratin eftersom många av våra institutioner bygger på strukturella frågor.⁹⁵

Skiftet från modernismens analytiska stadsbyggnadsform till ett värdedrivet arbete med utgångspunkt i livsstilar är något som Christer Larsson också ser.⁹⁶ I miljöfrågan kan denna individualisering kanske ses i byggnadslösningar som lägger miljöansvaret på individen, genom livsstilsargument. I kvarteret Spårvägen ges t ex medlemskap i bilpooler i 5 år och individuell

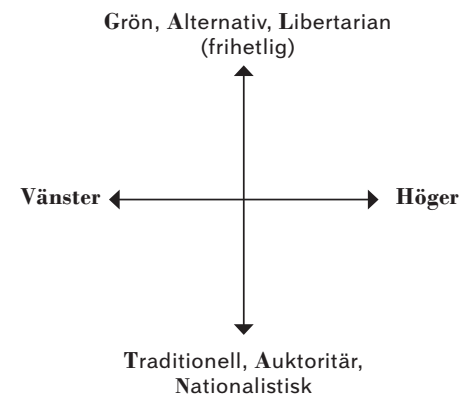

mätning samt betalning av varmvatten. Lösningen ska leda till en individuell frihet och möjlighet att påverka miljön genom en anpassning till marknadens förutsättningar.

Men friheten som uppstår i individualiseringen kan i slutändan även innebära frihet från fackföreningar.



Till höger:
MKBfastigheter
Föraren i
Sorgenfri⁹⁷

Under:
IKANOBostad
Brf Skapa⁹⁸



frihet från kollektiva förhandlingar, frihet från regleringar som leder till friheten att förgifta floder, friheten att för att vinna så mycket som möjligt utnyttja miljön hur du vill.

Miljöfrågan och arkitekten

Frågan om miljö får mig att tänka på ett samtal jag hade med en grupp arkitekter inför en tävling. En utgångspunkt för juryns bedömning var att se hur förslaget mötte krav på social, miljömässig och ekonomisk hållbarhet. Den sociala hållbarheten gick lätt att lösa genom att följa trenden med olika mötesplatser i området, den ekonomiska lösningen var lägenheter som var möjliga att dela upp och hyra ut. På det sättet kan den boende tjäna pengar på lägenheten eller klara av att bo kvar ifall den av ålder eller andra skäl blev ensam i hushållet. Men när det kom till den miljömässiga hållbarheten fastnade diskussionen. En av de samlade i gruppen utbrast uppgivet: Det spelar ju ingen roll vad vi gör. Vi föreslår gång på gång samma sak och gång på gång finns det inte pengar att genomföra det! Att vi överhuvudtaget bygger på den här platsen är ett problem i sig.

Vi diskuterade lite olika lösningar. Miljömärkningar på byggnader och öppna dagvattensystem. Gröna byggnader med takterrasser och grannskapsodlingar. Vi fastnade inte för något av alternativen. Det började nästan kännas som greenwashing, som att vi försökte klistra på en grön fasad, som inte egentligen gjorde någon skillnad.

“Relationen mellan kapitalismen och miljökatastrofen är varken tillfällig eller slumpmässig: kapitalismens ‘behov av en ständig expanderande marknad’ innebär att kapitalismen i enlighet med själva sin natur är motsatt varje föreställning om hållbarhet”⁹⁹

Klipp-o-klistra med grönt

I marknadsföringen för Norra Sorgenfri kan det ses i en överanvändning **grön** i ord eller bild. Det gröna skulle kunna innehålla affektiv funktion där personer kan sammankoppla hållbarhet med det gröna och på det sättet känna, oavsett sanningshalt, en hållbar atmosfär. Hållbar och grön som värdeord kopplas ofta samman till exempel skriver MKB att *“I de gamla industrikvarteren från början av 1900-talet växer en helt ny stadsdel fram: grönskande, hållbar och myllrande av liv”*.¹⁰⁰ Den gröna association används på lite alla möjliga olika sätt när gestaltningen av området beskrivs och i brist på faktiska grönområden i anslutning till den marknadsförda byggnaden beskrivs områden utanför själva kvarteret: **Gröna** mötesplatser, **gröna** spaljeer, Zeniths **gröna** och lummiga koloniträdgårdar, gemensamma odlingar, **gröna** inramningar, ljus och **grönt**, stora **gröna** balkonger mm.

I tävlingsgruppens funderingar på hur vi skulle lösa problemet med miljöfrågan landade en i gruppen

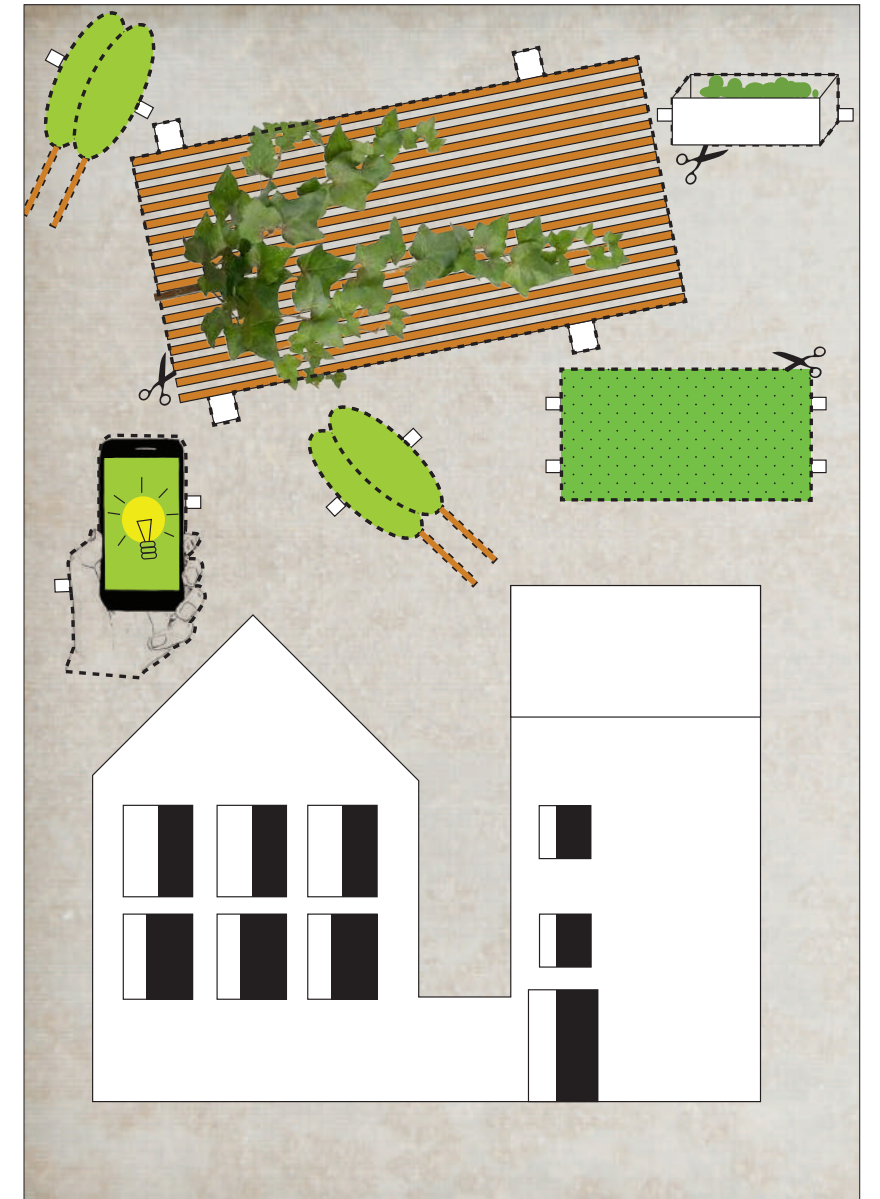

Ovan:
Gör din egna gröna bostad, anpassad efter dina behov och önskemål!

i att uppgivet och självkritiskt ifrågasätta sin egen förmåga till innovation: “Jag borde komma på något nytt här, men vi får väl göra som vi brukar.” Det är ett fenomen som Fisher, författare av boken Kapitalistisk Realism, kallar för reflexiv impotens: jag vet att det är dåligt men jag vet också att jag inte kan göra något åt det.¹⁰¹

Behovet eller tvånget att skapa något nytt eller överraskande kan kopplas till marknadens behov av ständig utveckling. Arkitekten måste på något sätt hänga med i den utvecklingen, skapa “det nya chock”. Fokus skiftar från en stor grej till en annan. “Hur längesen var det som vi började prata om det där? Är det försent att ta upp det igen?”. Oron över att inte kunna leverera det nya revolutionerande, eller för den delen något alls, resulterade i en pendling i gruppen mellan hopp om framtiden och det nya projektet vi skulle skapa och den dystra övertygelsen om att inget någonsin kommer att hända. Bristen på tydliga formuleringar, från politiken, om vad som menas med hållbarheten blir på något sätt extra tydlig i den stund som lösningen ska gestaltas. På en specifik plats. Av arkitekten. ■

THE FOREST

DET FINNS EN STOR BRIST PÅ GRÖNOMRÅDEN

GRÖNT

DAGVÄRTEHUSKANTEN

GRÖNOMRÅDE: "TORGEN IMELLAN RUMMET OCH VÄRAN SOM NÄR INDUSTRIBYGGNADENA FINNS"

MÖTESPLATS. FLEXIBEL & ENKEL

STORT (GRÖNT) TORG! MÖTESPLATS FÖR BARN KUNGA & M. GENUSPERSPEKTIV.

PLATSER SOM FÖRGÅRDAR ISH FÖR GATA

GRÖN SKA M. FRÄMPOPLI TRÄD & BUSKAR!



Foto: T. Sthen, Kv Brännaren
Text: Ur Malmö stads planprogram kv Brännaren

THE FOREST

"VÄLKOMMEN TILL SKOGEN"! utropar en dam i träningskläder på ett så lyckligt sätt att det gränsar till mani. Jag stiger ur hissen och möter hennes leende. "Välkommen till den gröna lungan", säger hon och gestikulerar mot det gröna som står utspritt i lokalen. "På denna växthusinspirerade flexibla mötesplats kan alla passera och byta kreativa idéer. Vi värnar om miljön, så här hos oss tar vi cykeln", säger hon när vi stannar framför en cyklist som spurtar förbi på den röda gummibanan som slingrar sig genom den inglasade boxen vi befinner oss i.

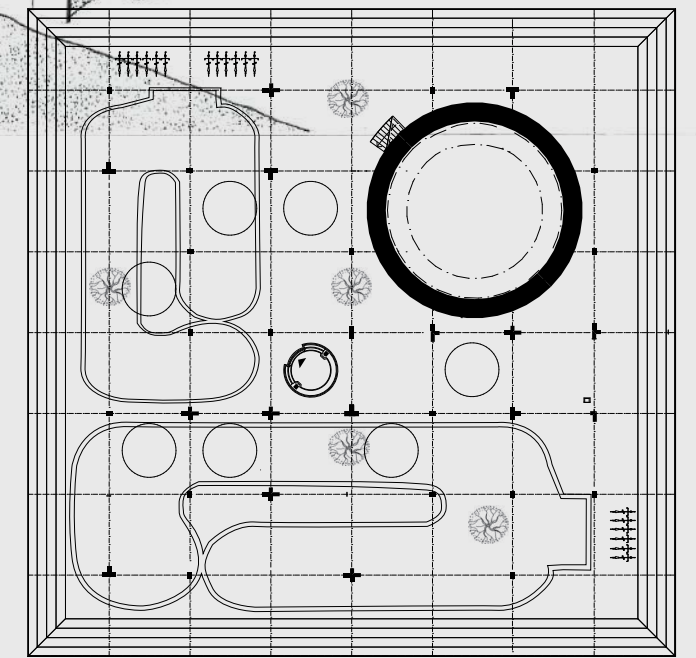
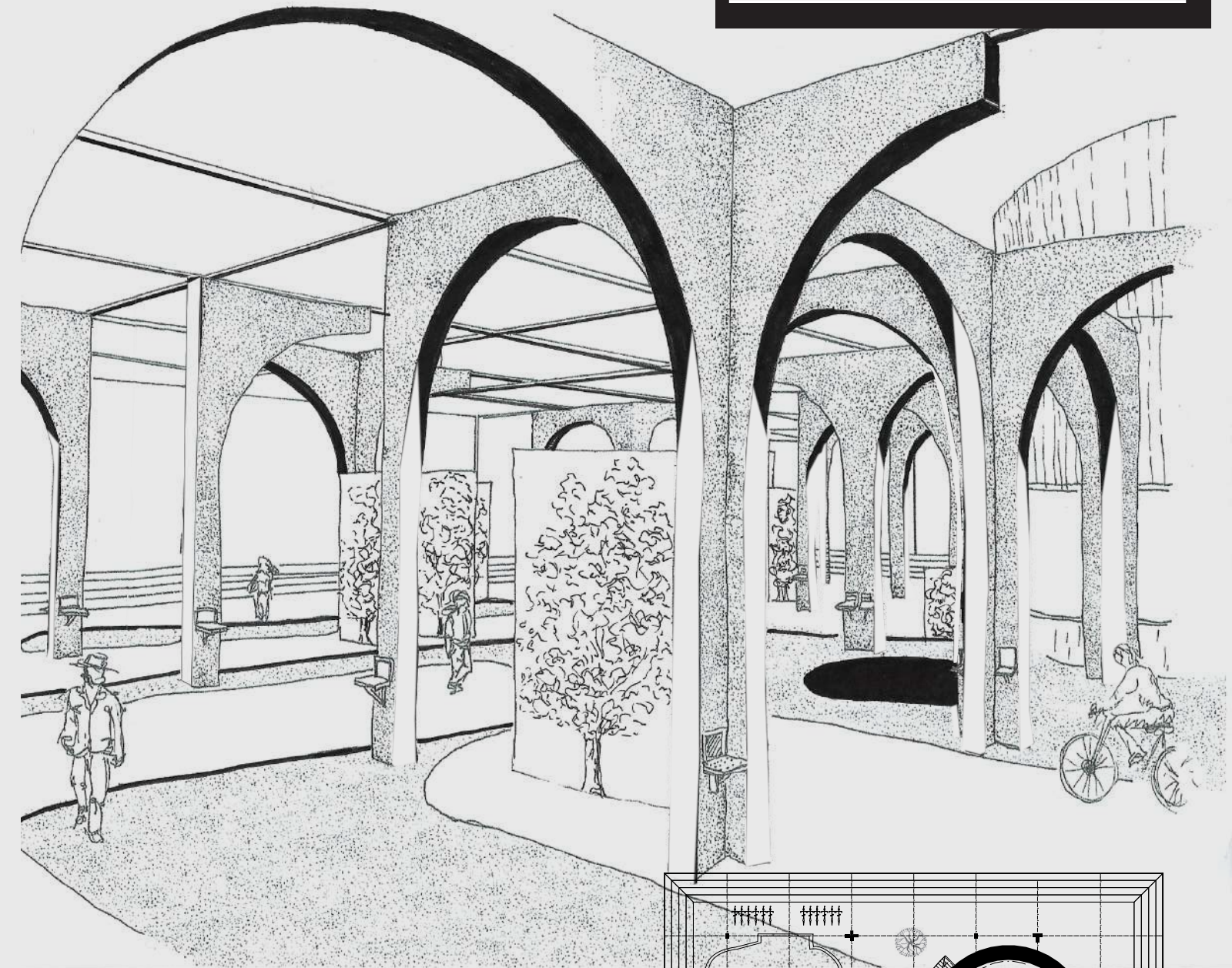
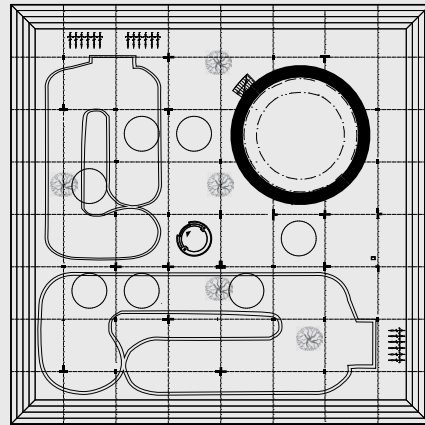

Vi rundar en vägg och passerar en trappa. "Det här är tiden", säger damen. "Klockan tickar, tick tack!" Hon skrattar för sig själv innan hon säger "Nähä! jag antar att du har mycket att göra, mina önskemål måste mötas! Som du ser är alla pelare utrustade med dockningsstationer för den bärbara datorn."

Jag stannar framför en av datorerna ett tag, innan jag beslutar mig för att gå tillbaka till trappan och ta mig vidare.



HUR

PÅVERKAR

DETTA

MIG?

HUR

PÅVERKAS

ARKITEKTUREN OCH

ARKITEKTEN?

?

Arkitekten & individen

Genom den nya, mer nyliberala riktningen i samhället förändras förutsättningarna för arkitekten att utforma sina projekt. Marknaden får mer och mer inflytande över resultatet. Förutsättningarna förändras också på den egna arbetsplatsen.

Det var lunch och jag satt med några vänner och tuggade i mig en matlåda från gårdagen och pratade om framtiden. Det var ett intressant samtal. Vissa hade tydliga mål för sitt första jobb som färdig arkitekt, andra var mer tveksamma till vad verkligheten egentligen innebär, och en tredje hoppades mer på att få en samhörighet med kollegor. Mitt i det mycket stillsamma samtalet hände något som helt ändrade förutsättningarna för oss alla: en i gruppen började prata om att första anställningen inte spelade någon roll, eftersom för att få bästa löneutveckling borde en inte stanna mer än två år på samma ställe innan det är dags att söka sig ett nytt jobb. Jag hade aldrig hört talas om det tidigare, men min vän intygade och andra stämde in, de hade hört samma.

Vi hittade ingen fakta för att det skulle vara sant, men uttalandet satte på något sätt fingret på ett samhällsfenomen.

Det korta perspektivet.

Richard Sennett, professor i sociologi, beskriver att tiden i den tidigare kapitalistiska eran på sätt och vis var förutsägbar. Personer kunde räkna ut sin pension i tidig ålder genom att förlita sig på fackets åldersrelaterade löneskala som reglerade en statlig tjänstepension. Livet kunde ses som ett linjärt förlopp. I den nutida mer nyliberala epoken börjar tryggheten, att ha möjlighet att se sitt liv i ett längre perspektiv att suddas ut. Den nya globala ekonomin för med sig "kortsiktighetsprincipen". På arbetsmarknaden kan det yttra sig i projektanställningar, visstidsanställningar eller timanställningar, vilket från ett ekonomiskt perspektiv ger en billigare arbetskraftslösning. Samtidigt ger det företaget en möjlighet att vara flexibel för marknadens dynamiska förändringar.

För att kunna frigöra sig från byråkrati har företagen förändrats till mer platta och flexibla organisationer. Istället för pyramider ser de nu snarare ut som nätverk, vilka är lättare att snabbt bryta ner eller omdefiniera. Om en organisation baseras på en flexibel, löst sammansatt nätverksstruktur kan de också försvaga sociala band, då flyktiga kontakter mellan människor är viktigare än långsiktiga förbindelser. Starka sociala band som lojalitet blir inte längre nödvändiga.

De platta organisationerna och deras förändrade struktur innebär att maktförhållanden på arbetsmarknaden förändras. Istället för att ha en chef som tydligt säger åt dig vad du ska göra och när, har du istället datorer som blinkar rött och påminner dig om din förbrukade tid på ett visst projekt. Enligt Sennett kan företaget genom denna struktur ha färre anställda och därigenom öka sina möjligheter till vinst. Det innebär att var och

Genom att följa den nyliberala strategin med marknaden som riktlinje för beslut, på arbetsplatser som avbyråkratiserat och plattat ut strukturer. Där ingen är tydligt utpekad chef, blir var och en sin egen utvärderare. Vad är bra? Vad är rätt? Är det mitt fel nu igen?

en får utföra arbetsuppgifter som tidigare tillhörde andra yrkeskategorier. Strukturen skapar en situation där personer inte har någonstans att egentligen vända sig då många arbetsuppgifter ligger på individen att själv att bedöma och hantera. I ett system utan stat är vi själva vår egen största utvärderare. Vilket i sig är ett arbete som tar tid ifall det ska göras ordentligt, och riskerar att få förödande konsekvenser.

Förutom det faktum att min vän redan innan hon börjat arbeta planerade att hoppa runt mellan arbetsplatser vartannat år, kan arkitekter på arbetsplatsen se kortsiktigheten och "styrkan hos svaga band" i teamwork-modellen.

Där samlas en arbetsgrupp för en kortare period och löser ett problem snabbt tillsammans för att sen brytas upp och omstruktureras till nästa uppgift. Det finns sällan tid att gå till botten med problem eller organisera sig i starka grupper.¹⁰²

Inom arkitekturen kan utvecklingen mot att vara flexibel i arbetet ses i flexkontor med flytande gränser, som t ex Malmö högskolas Niagara, ritad av Lundgaard och Tranberg. Många arkitektkontor i Malmö har övergivit principen om att alla har sin egen plats och är mer inriktade på ett teamworkbaserat, konstant omflyttande av personalen, som i teorin kan flytta runt på grund av den personliga laptopen som sitt enda arbetsredskap.

För många leder planlösningen till en ökande känsla av vilshenhet och att inte få beständiga behov tillgodosedda.

I och med den kapitalistiska utvecklingen har konceptet kring tid förändrats. När kvinnor började komma in mer på arbetsmarknaden, hävdar Sennett, började företagen införa flexitid. Flexitiden skulle möjliggöra för kvinnor att arbeta samtidigt som de tog hand om barnen när det behövdes. Flexitiden utnyttjades inledningsvis mest på vävlönade arbetsplatser och har beskrivits som ett sätt att ge frihet till den som arbetar.¹⁰³

Idag används flexitidsystemet på många arbetsplatser, även de mindre avlönade. Det

skulle kunna förklaras med att det flexibla systemet gör att det avlönade arbetet går att kontrollera. Istället för att personer har frihet att själv välja när de ska använda sig av sin flexibla arbetstid kan ett marknadsanpassat företag anpassa personalstyrkan efter hur många arbetsuppgifter som finns. I kombination med att pressa tiderna på varje uppgift kan företaget med hjälp av flexitiden minska personalkostnaden, då personal kan behöva jobba över ena dagen för att hinna möta deadline och gå hem tidigare nästa för att det inte finns några arbetsuppgifter. För den som arbetar innebär det att marknaden har kontroll över arbetstiderna.

Kortsiktigheten och de konstanta förändringarna bidrar till

osäkerhet. Tidigare var osäkerheten förknippad med stora samhälleliga förändringar och katastrofer. Anmärkningsvärt, skriver Sennett, är att denna osäkerhet existerar i dagens samhälle, även i tider utan kris.

M ycket av det en arkitekt gör på jobbet hänger ihop med pengar. Vad som är möjligt att göra och vad som blir accepterat. Jag fick efter veckor av väntan äntligen ett tillfälle att ta en kopp kaffe med en vän som under en tid hade arbetat med ett intensivt projekt. Det handlade om att bygga en skola. Vi hade stött på varann på gatan en dag och utbytt lite hälsningsfraser. Det var inte mycket som egentligen sas, mer än att det var ett kritiskt skede. Det gällde att få med så många som möjligt på banan och framför allt: det gällde att få kommunen att betala för kalaset. Tiden hade börjat rinna ut för vad som var avtalat för arkitektkostnaden i den fasen av arbetet hon befann sig i och därför satt min vän på både helg och kväll för att få ihop projektet. När vi sågs på en fika var det lugnt igen. Projektet hade hamnat i ett dödläge. Ingen ville betala. Kommunen hade tagit in projektet i nya omförhandlingar. Det var många som höll med min vän om att det var ett bra projekt, nu gällde det mest att hitta sätt att banta det inför bygghandlingarna. Förmodligen, sa min vän, kommer vi behöva byta ut allt fasadmateriale till ett annat, banta inredningen och hitta ytterligare sätt att slå ihop funktioner så eleverna kan använda sig flexibelt av rummen för att minska BOA/BTA. Ifall projektet blir av alls förstås! Sa hon och sneglade runt i salen. ■

Det är som det är, du vet. Det finns inget vi kan göra.

THE VALIDATION

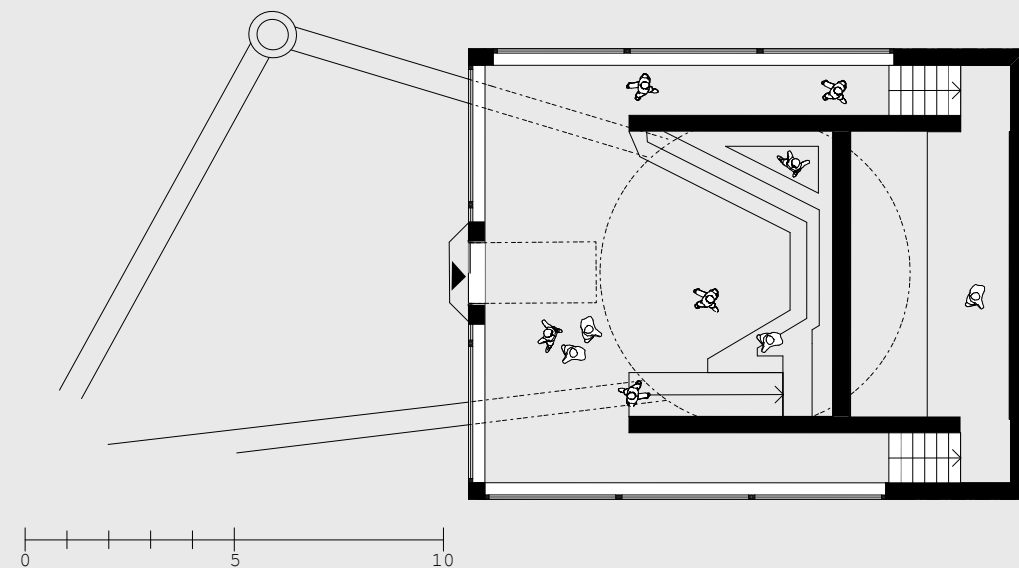
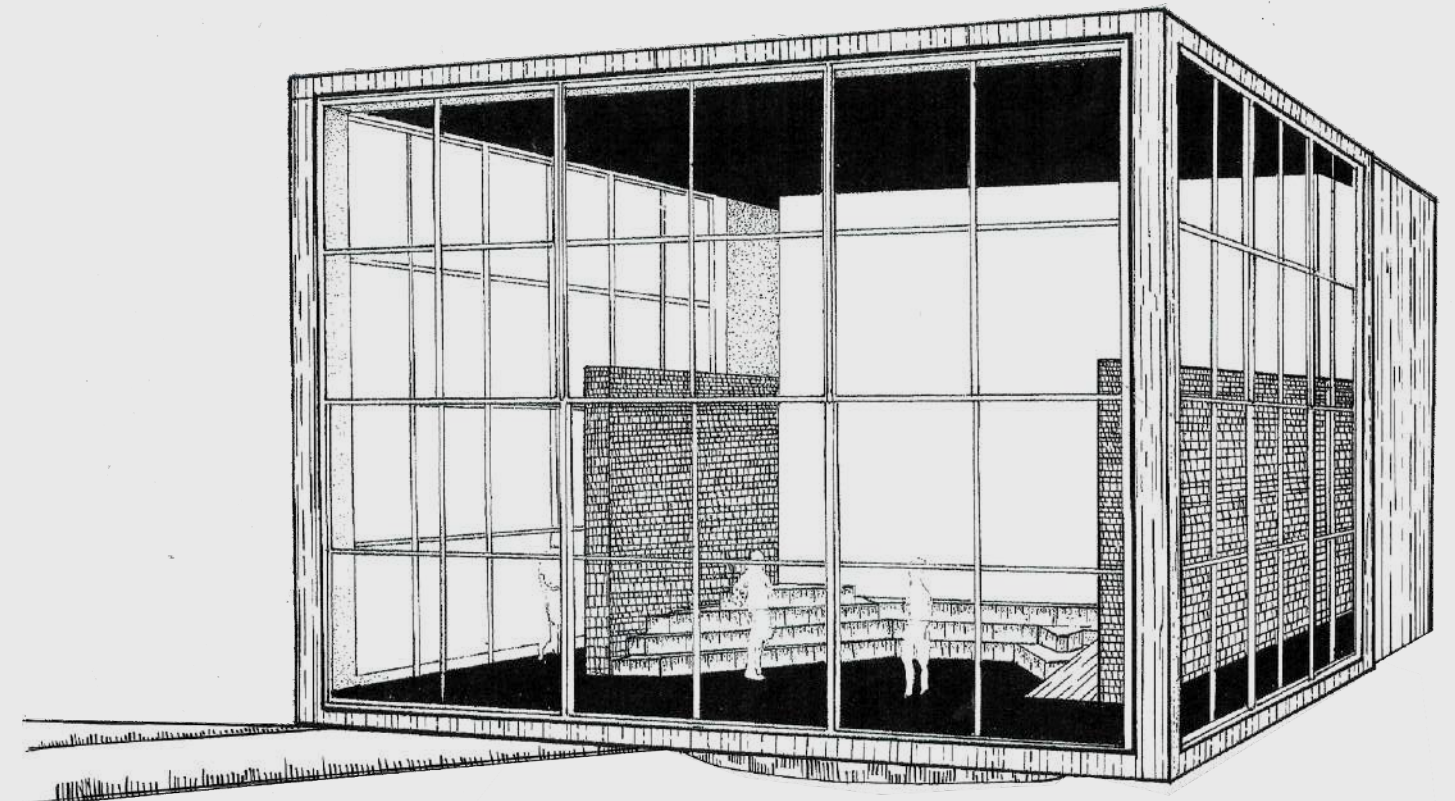

THE VALIDATION

Trappan leder mig in i en öppen sal med glasade väggar på tre sidor och en gradäng på den fjärde. Överallt står folk och minglar. Jag går fram till gruppen närmast.

”Ja, nej, jag visste såklart redan tidigare men nu är jag säker!” säger en i gruppen. ”Vad?” frågar jag. ”-Du får ta ansvar för din egen self truth creation” svarar personen och pekar mig i riktning mot en korridor jämte gradängen.

Korridoren leder mig upp för en liten trappa. Jag svänger runt hörnet och går in. Rummets väggar är klädda av speglar. Jag ser mig själv från alla vinklar. Det är jag och jag och jag i en evighet. Jag ser mig strängt i ögonen och kräver ett svar. ”Bra beslut, tror jag” säger jag sen till mig själv. Jag ger mig en klapp, tackar mig för hjälpen, tar den anslutande dörren, går igenom en liknande korridor som tidigare, kommer ut i mingelrummet, skrattar lite med några trevliga personer och går vidare.

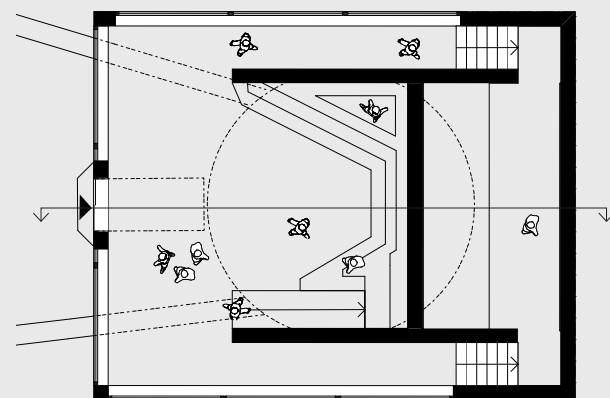

0 5 10

En sista reflektion

Hur relaterar arkitektur till nyliberalism och vad spelar det egentligen för roll? I en sista reflektion resonerar jag kring arbetet med kapitalistisk nyliberalism och arkitektur. Om det finns något att göra för att påverka situationen och om jag kommit fram till hur bilden av det nyliberala samhället egentligen ser ut.

Den nyliberala riktningen Malmö rör sig mot handlar inte bara om pengar. Det är en omvandling av värderingar och den arkitektoniska utformningen är med och bidrar. Det formar hur människor betar sig. Hur vi bor, lever och har det.

Det blir viktigt att ta ett steg tillbaka och fundera på varför saker och ting är. Hur hänger det ihop med samhället. Arkitekturen kan på många sätt verka fränkopplad politiken men den blir en symbol för framgång eller en visuellt lockande gest för en stad. Den spelar sin roll i ett nyliberalt system.

Vi befinner oss i ett skifte där en tidigare generation växte upp i en politik som fokuserade på folkhem och arbetarklass. Förändringen har gått relativt snabbt och utan aktivt folkligt deltagande. Det gör

det komplicerat och ifall vi inte har en aning om vad som ligger bakom detta är det lätt att känna sig hjälplös. Förändringen syns i stadsplaneringen, den syns i strategier, på arbetsplatsen och den syns i arkitekturen.

Mycket av det jag har skrivit i det här arbetet är gammal information. Det finns flera arbeten som täcker in Malmö Stads omorganisering mot en nyliberal politik och utredningar om vad det gör med en stad. Rapporten av Stigendal, som jag använder mig av i tidningens inledning, gjordes till och med på uppdrag av Malmö Stad. I den står det om vilka negativa konsekvenser riktningen kan få i det långa perspektivet, som t ex segregation. Ändå verkar det som att Malmö jobbar på i samma anda och lägger fokus på t ex individualisering och samarbeten med näringslivet. Tillväxten verkar fortfarande

stå över välfärden i arbetet med stadsbyggandet och arkitekturen.

Vem ska bygga till den som inte är kapitalstark? De bor ju också i staden. Så länge Malmö Stad fokuserar på den kapitalstarka för att stärka Malmö i konkurrensen med andra städer både nationellt och globalt har arkitekten inget stöd och därför begränsad möjlighet att jobba med välfärdsfrågor.

I Norra Sorgenfri har jag svårt att se att de kapitalsvaga, som under lång tid använt platsen, kan stanna kvar när de nya husen är på plats och de nya butikerna har öppnats.

Att den som bor i ett område som gentrifieras måste flytta på sig är ofta sett som en självklarhet, men om vi vänder argumentet och tittar på den som beställer eller bygger ett projekt: borde de ha rätt att

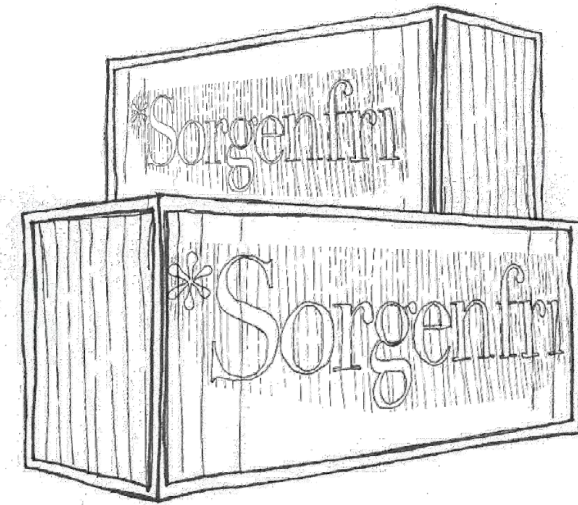
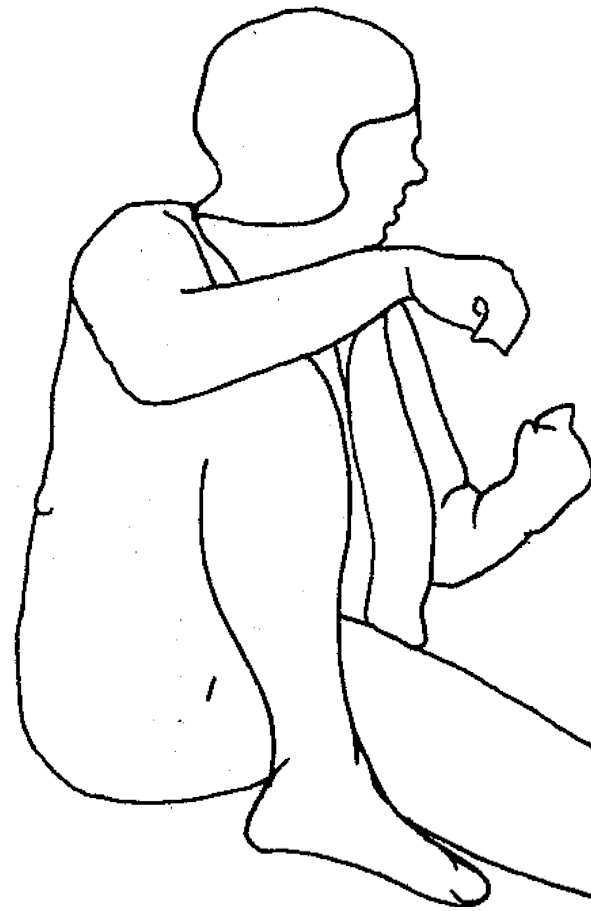

få göra vad de vill? Det är i stor utsträckning en politisk fråga, och kanske är det därför viktigt att arkitekter lyfter frågan om vad arkitekturen gör i det forumet. Det är ju trots allt arkitektens kunskapsområde.

En arkitekt arbetar med fysiska volymer. Dessa ger en känsla, oavsett om det var intentionen från arkitekten eller inte. Vissa jobbar med affekt som redskap för att påverka människor. Antingen genom hur de rör sig, vad de upplever eller hur de betar sig. För den som använder arkitekturen är det ofta en passiv upplevelse. Ofta kommer det till besökaren genom en känsla istället för ett aktivt reflekterande. Det är i känslan som det börjar finnas risker med arkitektens utformning, ifall vi inte först reflekterar över vad det är vi gör och varför. För när målet är ekonomisk tillväxt snarare än faktiska behov, riskerar de affektiva värdena att få en överprioriterad betydelse. Målet riskerar att bli en arkitektur som ger så mycket intryck att förmågan att vara kritisk och värdera arkitektens påverkan

på samhället, dess betydelse och funktion, glöms bort. Hur kommer de som lever i området att påverkas då? Byggnaderna riskerar att förvandlas till reklam och stadsplaneringen riskerar att skapa ekonomisk tillväxt istället för att se till behov i välfärden som att försöka bygga bort segregation eller utanförskap.

Arkitektur kopplar till den direkta vardagen och hjälper till att forma människors uppfattning om hur vi borde fungera. Den baseras på beställningar anpassade och ofta gynnade av en kortsiktig och föränderlig marknadsekonomi. Beställarna har getts möjlighet till detta på grund av regelverk och riktningar inom politiken. Arkitektens roll är i kläm mellan politiska beslut, byggherrarnas ekonomiska kalkyler och den egna företagsstrukturen. Vi gör kanske det bästa vi kan efter de förutsättningarna som vi fått. Och det kanske är i förutsättningarna som problemet ligger. Vem ger dem? Är det marknaden? Är det staden?

Varför ritas vi mötesplatser och flexibla lösningar? Vem ska befinna sig i byggnaderna vi ritas? Går det att tänka ett steg längre än att rita till en beställare? Varför måste alla fasader vara så blandade i material och uttryck när de invändigt ser ut som varandra? Det är frågor som kan vara bra att fundera på när en sitter med ett nytt projekt framför sig. Den politiska situationen påverkar vad vi gör och det vi gör påverkar vem som får lov till att vara och hur det går att vara på en plats. Möjligen är det inte arkitektens personliga ansvar att ändra på samhället som helhet, men jag vill ändå tro att det spelar roll vad vi gör och på vilket sätt.

I och runt Brännaren 19 i Norra Sorgenfri vill både kommunen och de privata ägarna att det ska gå så snabbt som möjligt att få byggnaderna på plats. Det skapar en påtvingad individualism objekten emellan. Uppdelningen mellan ägare och arkitekter gör att de individuella formerna tappar konceptet kring helheten, då allt ska vara klart samtidigt för att kunna marknadsföras som en ny

4:47

THE TIME

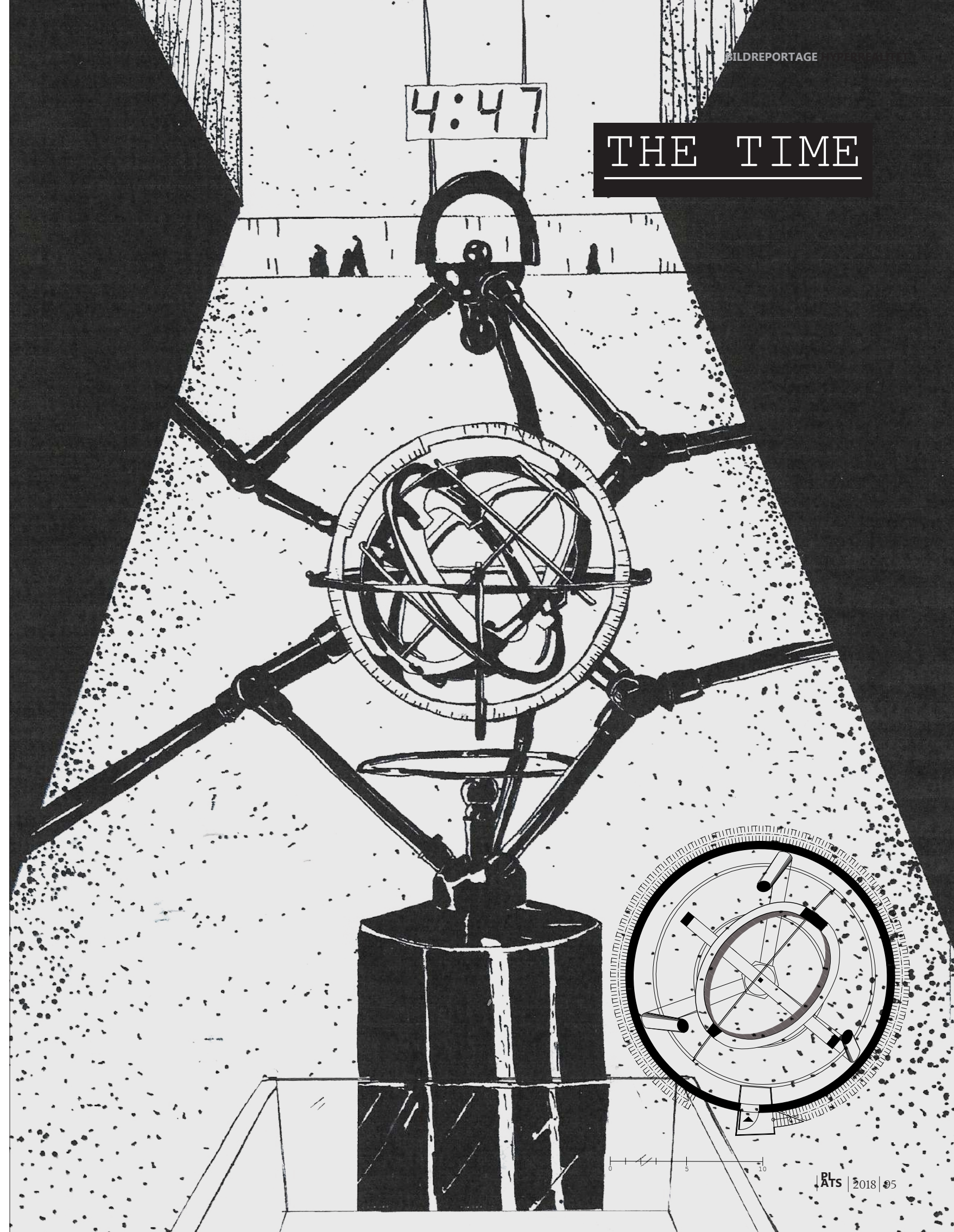

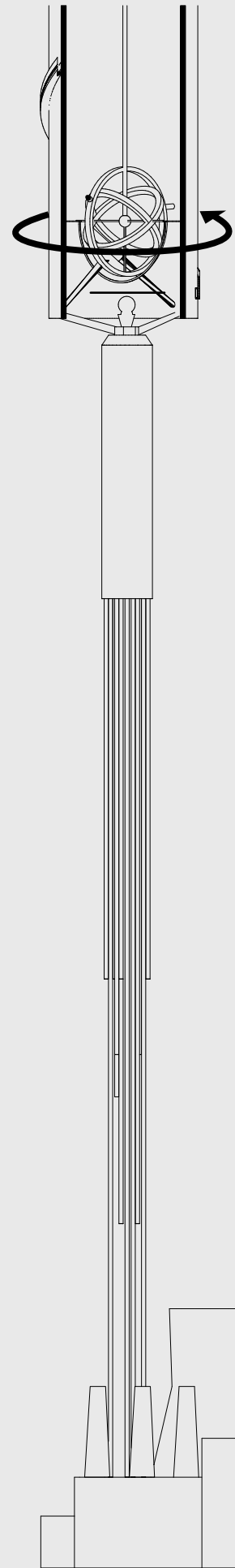

THE TIME

Jag kliver in i ett schakt. När jag tittar upp kan jag se himlen genom ett litet litet hål längst upp. Jag står på en balkong. Framför mig, på en pelare och kopplad till schaktets väggar står en sfär. Ovanför sfären tickar en digital klocka. 4:47, 4:48. Jag ser personer passera ett fönster en bit upp och tänker att det måste vara personer från skogen. 4:55, jag ser ner. Långt där nere ser jag platsen vi alla lämnade. Före allt det här. Från sfären leder rör hela vägen ner till ett kraftverk. Rören glimmar. Kraftverket ryker. Det är en fin kombination. Jag ser tillbaka på klockan. 5:00.

Schaktet skakar till. Det rör på sig. En man i kostym stiger fram ur skuggorna bakom mig. "Vi har konstruerat tiden för att uppmuntra till en mer spontan tillvaro", säger han. "Mitt uppdrag är att genomföra rotationen." Han pekar på de armlika rören som sitter fast i väggarna. "Även kopplingarna mellan rummen skiftar. Tack vare detta magnifika upplägg kan alla som bor här njuta av att ingen stund är den andra lik."

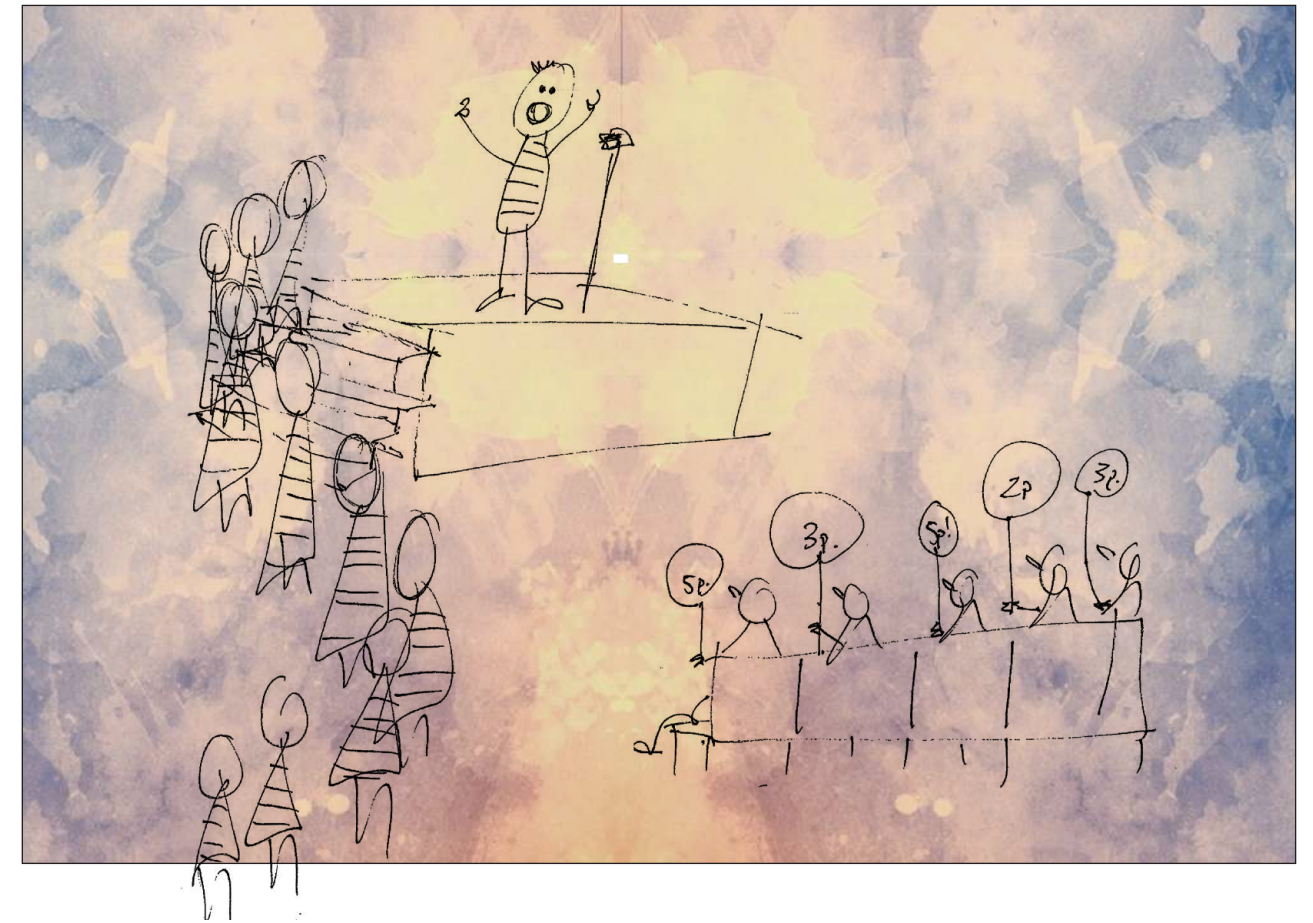
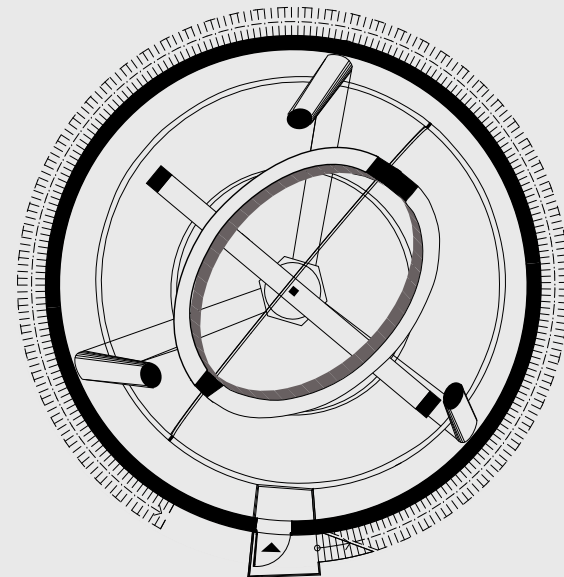

modern stadsdel. Arbetsättet leder till att helheten blir svår att överblicka. På ett sätt reflekterar det nyliberalismens idé om att verkligheten är för komplicerad för en individ att förstå.

Malmö stad är inte helt nyliberal, men det är en stad som på olika sätt använder sig av, och skapar förutsättningar för, nyliberala strategier. I Norra Sorgenfri verkar, ockuperar eller bor många kapitalsvaga grupper. Det är grupper som jag själv under min utbildningsperiod har försökt rita för. Men det är svårt. Ofta har jag fått kommentarer som att det kommer inte gå, det kommer kosta för mycket, *vem ska betala för det när de som använder det inte kan betala?* Ju större fokus det blir på att marknaden ska lösa samhällets problem desto svårare blir det för en arkitekt att rita något som ska vara till alla, och som samtidigt håller god kvalitet över tid. Samtidigt som det är av intresse för privata byggherrar eller kommunen.

För arkitekten verkar det innebära en situation där det nästan blir omöjligt att göra något annat än att följa med strömmen. Hur jobbar en arkitekt i hållbarhetsfrågor i en samhällsriktning som baseras mer och mer på kortsiktighet där marknaden får bestämma hur samhället ska se ut? Arkitekten ritas inte för sig själv, den ritas för en beställare. Och ifall beställaren har möjlighet att vrida och vända på fluffiga formuleringar för att tjäna mer på affären, kommer den med största sannolikhet göra det.

Marknaden får ta allt för stort utrymme i planeringen vilket blir ett problem när det inte finns någon definition på vad t ex välfärd eller hållbarhet egentligen är. I det här arbetet har jag tolkat fritt vad det kan innebära med spontana möten, social och ekologisk hållbarhet. Det kan betyda nästan vad som helst. När definitionen inte finns blir det fritt fram för beställaren att bestämma vad det betyder. En socialt hållbar situation kan t ex förvandlas till ett café

eller en gemensam takterrass i ett exklusivt bostadshus. Det riskerar redan i planeringsstadiet att bli en situation där tillväxt trumfar välfärd.

Marknadsekonomisk frihet motarbetar arkitektens möjligheter att göra det den är utbildad till att göra. Det blir lätt som min vän sa när vi satt på balkongen den där sommarkvällen, att efter de ändringar som sker i lönsamhetens namn, försvinner hela idén.

Det hade inte behövt vara så. Det finns exempel på andra länder där stad eller stat subventionerar boenden, där hyreslägenheter har en högre status eftersom de är rymliga och bra gjorda. Där den som bygger och förvaltar boenden inte har laglig rätt att ta ut vinst på boendet. Malmö hade kunnat bygga med avsikten och målet att bostaden ska vara bra, hållbar, billig och till för alla. Det hade inte behövt handla om konkurrens och marknadsföring. Vill Malmö Stad ha något annat i bostadsbyggandet

måste de agera, genom att t ex specificera ramarna tydligare. Det är deras ansvar.

Det här med nyliberalism och arkitektur är svårt. Jag har suttit i flera månader och försökt vrida och vända på saken. Hur är det egentligen? Vilken information stämmer? Hur kan det kännas och upplevas? Hur ska jag tolka detta? Är det som sägs i marknadsföringen riktigt eller är det riktigt att det drar åt ett nyliberalt håll? Det är komplicerat. I detta arbete har jag gjort ett försök att förstå, men ofta har svaret på en fråga lett till uppkomsten av fem nya. I tidningens återkommande arkitekturuppslag har jag försökt porträttera mina tolkningar av det jag läst, sett och upplevt genom Brännaren 19. Jag har gjort en egen bild som reflekterar det jag tänker kan vara livet för människan i ett fritt nyliberalt samhälle. Det är inte en slutgiltig eller allmängiltig bild. Men det är en bild.

Jag har långt mer att lära och läsa för att verkligen veta och förstå. Kanske hade jag behövt spendera ett helt liv för att förstå helt vad det är som händer eller vad det ger för effekter och kanske hade jag inte sett hela bilden ändå.

Det jag däremot nu tror mig ha koll på är att kapitalismen och nyliberala agendor spelar roll. Det spelar roll för hur det är på jobbet, hur det ser ut i staden, hur vi tänker och rör oss eller uppmanas till att göra och tycka om.

Jag tror att jag som arkitekt har nytta av att försöka se hur olika agendor fungerar, det är en utgångspunkt för att kunna agera om jag själv skulle finna mig i en situation där jag känner mig maktlös eller inte förstår varför uppgifter är utformade på ett visst sätt. Jag tror jag har nytta av



att se att vissa saker inte bara är mode eller smarta idéer som flera kommuner i Sverige råkade få samtidigt. Det beror på något. Och kanske hänger detta något ihop med problem som arkitekten ibland känner inför möjligheten att utföra sitt jobb på ett sätt som värnar om de så kallade mjuka frågorna. Jag tror det.

I ett samhälle som styrs allt mer av ekonomiska krafter, i en bransch och stad som bygger och där det som byggs måste betalas av någon, blir det viktigt att minnas att mycket handlar om politik. Politik

ska representera demokrati. Så vad tycker vi i frågan? Många arkitekter verkar tycka att det är omöjligt att bygga något långsiktigt bra till grupper som inte har mycket pengar. Kanske är det så i och med den politiken vi har.

För mig kan försök att se anledningar till varför beslut tas och varför vissa resultat anses bra, minska känslan av omöjlighet. Även om jag inte har några konkreta svar på vad vi ska göra nu, har arbetet med kapitalismen under det här projektet satt igång processer inom mig. Det har fått mig att se på det som byggs och på staden på ett annat sätt. Det har bl a fått mig att förstå att mycket handlar om den nyliberala agendan och att den inte uppstått från ett vakuum. Den är ett resultat av personers aktiva beslut. Att det samhällssystem vi lever i porträtteras som en självklar och naturlig utveckling som ingen ansvarar över är i sig, tänker jag, en anledning till känslan av att det inte finns något vi kan göra. Jag tror att vi alla ansvarar på ett sätt eller ett annat. Alla tjänar vi på något och ofta är vinsten den största drivkraften.

Men tycker vi att det är rimligt att en stad ska konkurrera istället för att se till allas behov? Borde staden fungera som ett företag som bygger stadsdelar och sätter förutsättningar för arkitektur med marknadsföring som ett av de främsta syftena? Borde vi bygga livsstilsorienterat? Borde vi gömma undan brister med hjälp av affektiva värden? Är vi medvetna om att vi gör det? Gör vi det? ■

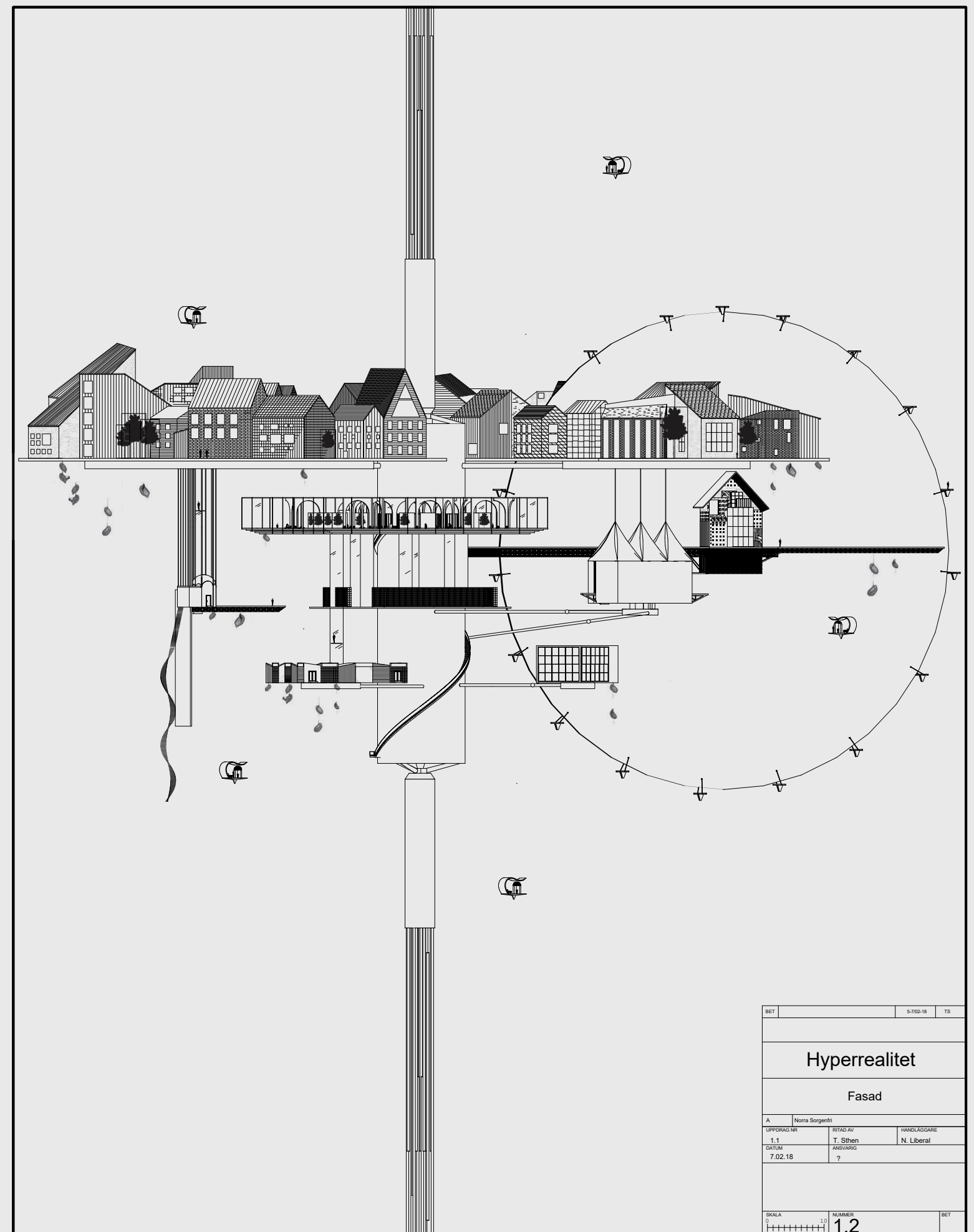

BET	5-702-18	TS
Hyperrealitet		
Fasad		
A	Norra Sorgenfri	
UPPDRAG NR	RTAD AV	HANDLAGGARE
1.1	T. Sthen	N. Liberal
DATUM	ANSVARIG	
7.02.18	?	
SKALA	NUMMER	BET
0 1 2 3 4 5 6 7 8 9 10	1.2	

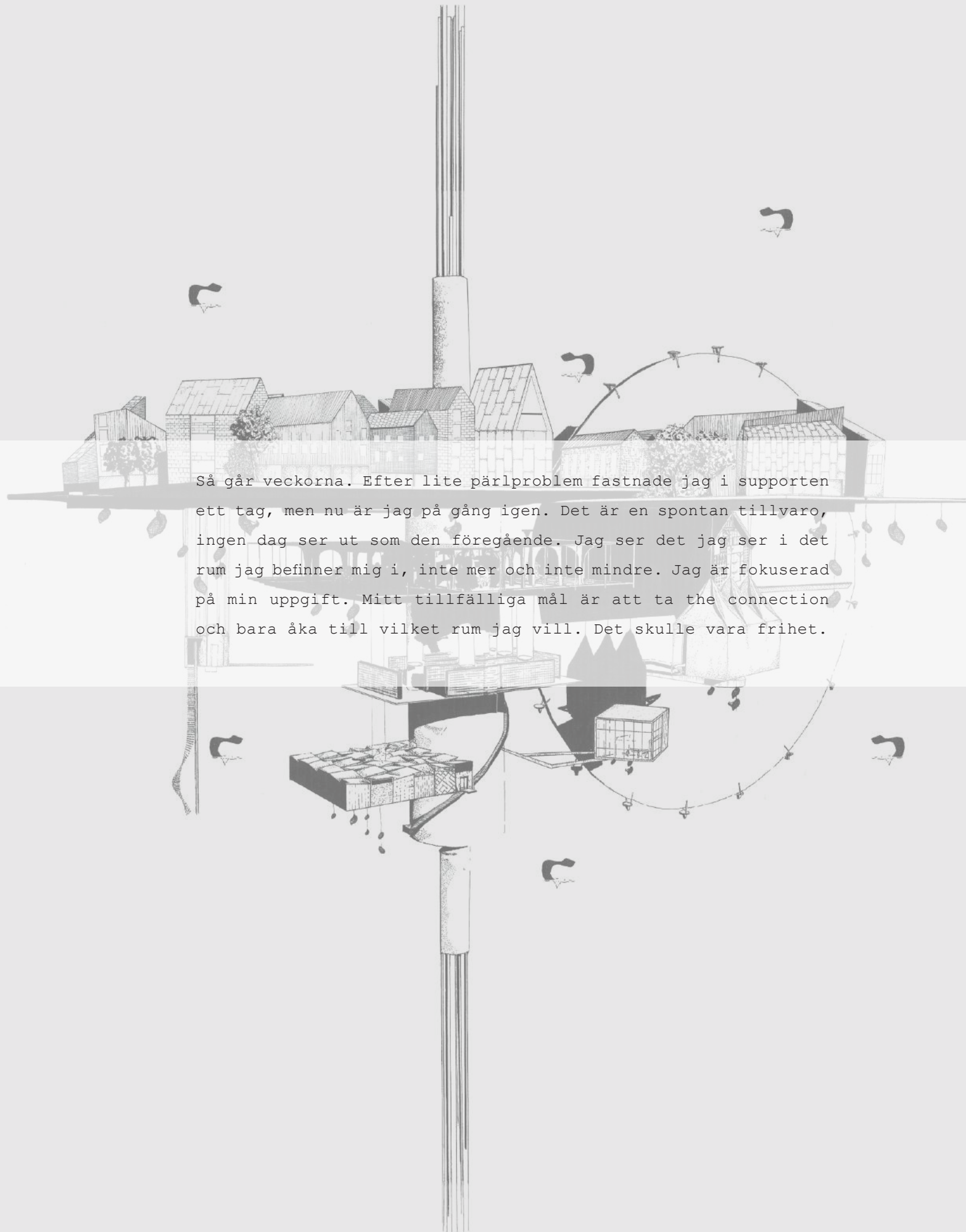

Så går veckorna. Efter lite pärlproblem fastnade jag i supporten ett tag, men nu är jag på gång igen. Det är en spontan tillvaro, ingen dag ser ut som den föregående. Jag ser det jag ser i det rum jag befinner mig i, inte mer och inte mindre. Jag är fokuserad på min uppgift. Mitt tillfälliga mål är att ta the connection och bara åka till vilket rum jag vill. Det skulle vara frihet.

PLATS

Tryck
Svanströms Repro Center

Skribent
Då inget annat anges:
Tove Sthen

Fotografi
Då inget annat anges:
Tove Sthen

Illustration
Då inget annat anges:
Tove Sthen

Tack till
Alla som stöttat och hjälpt
mig under processen.
Ni är fantastiska

Chefredaktör
Tove Sthen

Examinator
Mattias Kärrholm

Handledare
Fredrik Torisson

Kritiker
Aron Aspenström
Emma Nilsson

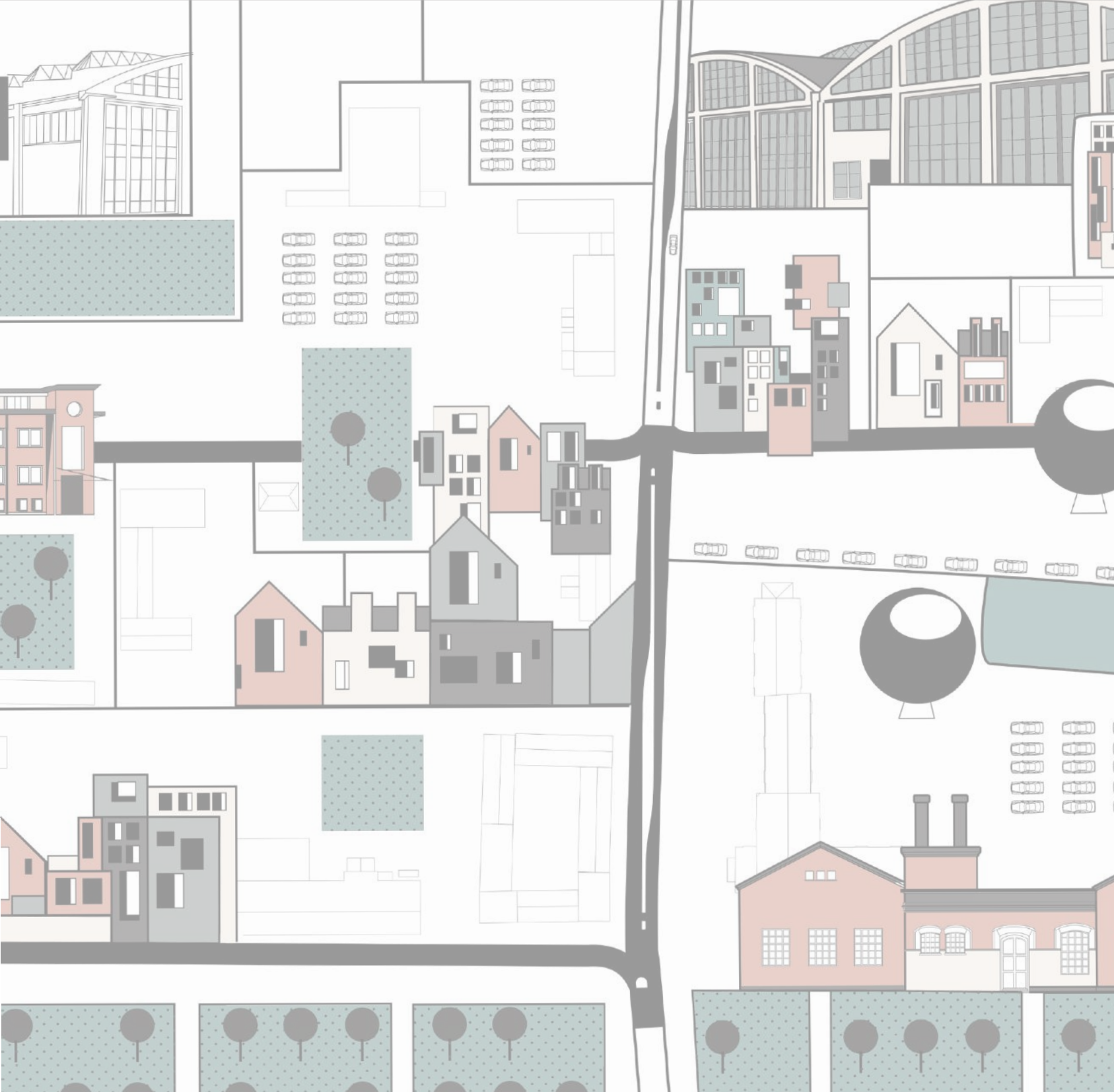

PLS

TEMA
KAPITEL
ISM

**PL
ATS**

Malmö
Norra Sorgenfri
212 14
Brännaren 19
55.598793, 13.025617

I nästa nummer:

KORRUPTION i Byggbranschen! **Inblandade kräver lagändring:**

*"Vi kan inte ta ansvar. Vi hade
inget val, vi följde bara med i
utvecklingen"*

Februari 2018

Följande dokument presenteras i tidskriften separat:

- Inblad: Referenser, 1 ark, dubbelsidig
- Folder: Serie, inplacerad efter tidskriftens sida 20

Referenser

1. Fisher, Mark. *Kapitalistisk realism*. Hägersten: Tankekraft förlag, 2011. s 12
2. Fisher. *Kapitalistisk realism*. s 19
3. Malmö stadsbyggnadskontor. "Norra Sorgenfri -från industriområde till central stadsdel" Planering i Malmö: Information från Malmö Stadsbyggnadskontor. Nr. 1 (2010): s 12 http://malmo.se/download/18.72bfc4c412fc1476e02800032787/PIM2010_12-15.pdf (hämtad: 2018-01-23)
4. Malmö Stad. "Sorgenfri". <http://malmo.se/Stadsplanering--trafik/Stadsplanering--visioner/Utbyggnadsomraden/Sorgenfri.html> (hämtad: 2017-10-08)
5. Malmö Stad. "Sorgenfri". <http://malmo.se/Stadsplanering--trafik/Stadsplanering--visioner/Utbyggnadsomraden/Sorgenfri.html> (hämtad: 2017-10-08)
6. Malmö Stad. "Kv. Brännaren". <http://malmo.se/Stadsplanering--trafik/Stadsplanering--visioner/Utbyggnadsomraden/Sorgenfri.html> (hämtad: 2017-01-23)
7. Spencer, Douglas. *The Architecture of Neoliberalism: How Contemporary Architecture Became an Instrument of Control and Compliance*. New York: Bloomsbury Academic, 2016.
8. "Kapitalism" Nationalencyklopedin. <http://www.ne.se/ludwig.lub.lu.se> (hämtad 2017-10-12)
9. Stigendal, Mikael "Malmö: De Två Kunskapsstäderna". Malmö: Kommission för ett socialt hållbart Malmö, 2011-2012. http://malmo.se/download/18.6e1be7ef13514d6cfc80006006/stigendal_20120130.pdf
10. Widenheim, Cecilia & Rudberg, Eva (red.), *Utopi & verklighet: svensk modernism 1900-1960*, Stockholm: Moderna museet, 2000. s. 140-149
11. Stigendal, "Malmö: De Två Kunskapsstäderna"
12. Widenheim, Cecilia & Rudberg, Eva (red.) *Utopi & verklighet: svensk modernism 1900-1960*. s. 140-149
13. Stigendal, "Malmö: De Två Kunskapsstäderna"
14. Mirowski, Philip. "The Political Movement that Dared not Speak its own Name: The Neoliberal Thought Collective Under Erasure" New York: Institute for new economic thinking, 2014. s 14-22
15. Spencer. *The Architecture of Neoliberalism: How Contemporary Architecture Became an Instrument of Control and Compliance* s. 69
16. Mirowski. "The Political Movement that Dared not Speak its own Name: The Neoliberal Thought Collective Under Erasure". s 5
17. Sager, Tore. "Neo-liberal urban planning policies: A literature survey 1990–2010". Trondheim: Elsevier Ltd., 2011. s 148-154.
18. Granberg, Mikael. "Stadsplanering på entreprenad?" I boken *Spelet om Staden*. Frank, Gun (red.) Formas: Stockholm, 2005, s. 137-144
19. Abrahamsson, Hannah & Baker, Talan "Nyliberalismens inflytande i Malmö stadsplanering. Hur det nyliberala idealet uttrycker sig i Malmö stads planering". Karlstads Universitet. Karlstad, 2017. <http://www.diva-portal.org/smash/get/diva2:1115499/FULLTEXT01.pdf> (hämtad 2017-11-06)
20. Spencer. *The Architecture of Neoliberalism: How Contemporary Architecture Became an Instrument of Control and Compliance*
21. Spencer. *The Architecture of Neoliberalism: How Contemporary Architecture Became an Instrument of Control and Compliance*. s 17-18
22. Shouse, E. "Feeling, Emotion, Affect." M/C Journal, 8 Nr. 6. (2005) <http://journal.media-culture.org.au/0512/03-shouse.php> (hämtad 2018-01-18)
23. Douglas Spencer. 2016. april. Immediate affect. [online] KTH. https://www.youtube.com/watch?v=_2mNTy6q3i0 (hämtad 2017-09-10)
24. Spencer. *The Architecture of Neoliberalism: How Contemporary Architecture Became an Instrument of Control and Compliance*. s 29-30
25. Malmström, Christer & Schartner, Staffan, Seminarium: "Det Bostadspolitiska Dilemmat". ArkDes, Tankesmedjan Movium SLU och Form/Design Center, Malmö 2017-11-13
26. Bogdanska, Daria, Pahnke, Elina och Persdotter, Maria. Seminarium: "En öppen stad? Växande städers roll i den globaliserade kapitalismen med tonvikt på Malmö". ABF, Fronesis och Arena idé, Malmö 2017-09-19
27. Fink Ben. I artikeln "The Political Movement that Dared not Speak its own Name: The Neoliberal Thought Collective Under Erasure" av Mirowski, Philip, s 22
28. JM bostäder. <https://www.jm.se/bostader/sok-bostad/skane/malmo/sorgenfri/sorgenfri/> (hämtad 2018-01-23)
29. IKANO bostad. "BRF Skapa: Nyproduktion i Malmö, Sorgenfri". <https://ikanobostad.se/kopa-bostad/brf-skapa-sorgenfri/> (hämtad 2018-01-23)
30. Clawskamp. [fotografi] Instagram. <https://www.instagram.com/p/9mWJVUM7pq/?taken-by=clawskamp> (hämtad 2018-01-23)
31. edith.okinawa. [fotografi] Instagram. <https://www.instagram.com/p/9l6La2mMzp/?taken-by=edith.okinawa> (hämtad 2018-01-23)
32. Bengtsson, Ninna & Delling Hannes. 2016. Tiggeri: Antal Avhysningar "Bara Toppen på Isberget". 2 maj. <https://www.svd.se/antalet-avhysningar-av-eu-migranter-topp-pa-isberg>. (Hämtad:2017-10-05)
33. SVT. 2016. VI KALLAS TIGGARE: 10 saker du alltid undrat om tiggeri. 5 april. <https://www.svt.se/vi-kallas-tiggare/10-saker-du-alltid-undrat-om-tiggeri/> (Hämtad: 2017-10-05)
34. Malmö stadsbyggnadskontor. "Norra Sorgenfri -från industriområde till central stadsdel" Planering i Malmö: Information från Malmö Stadsbyggnadskontor. Nr. 1 (2010): s 14 http://malmo.se/download/18.72bfc4c412fc1476e02800032787/PIM2010_12-15.pdf (hämtad: 2018-01-23)
35. Pedersen, Hermod. 2014. Ny plan för bostäder och skola i Norra Sorgenfri. 23 september. <https://www.sydsvenskan.se/2014-09-23/ny-plan-for-bostader-och-skola-i-norra-sorgenfri> (Hämtad: 2017-10-05)
36. Mikkelsen, Jens. 2014. Ågaren försökte stänga EU-migranternas läger. 15 december <https://www.sydsvenskan.se/2014-12-15/agaren-forsokte-stanga-eu-migranternas-lager> (Hämtad:2017-10-05)
37. Pahnke, Elina. 2016. Avhysning av romer dyrare än härbärge. 4 december. <https://www.etc.se/inrikes/avhysning-av-romer-dyrare-harbarge> (Hämtad:2017-10-06)
38. Medic, Natalie. 2014. Ödetomten måste städas upp. 21 oktober. <https://www.sydsvenskan.se/2014-10-21/odetomten-maste-stadas-upp> (Hämtad:2017-10-06)
39. Lundell, Niklas. 2015. Avhysningen av EU-migranterna stoppas. 27 oktober. <https://www.svt.se/nyheter/lokalt/skane/avhysningen-av-eu-migranterna-stoppas> (Hämtad:2017-10-10)
40. Funke, Mikael. 2013. Industrigatan rustas upp. 21 november. <https://www.sydsvenskan.se/2013-11-21/industrigatan-rustas-upp> (Hämtad: 2017-10-05)
41. Karlsson, Johanna. 2015. Lägret i Sorgenfri – ödetomten som blev Sveriges största slum. 3 december. <https://www.expressen.se/nyheter/longread/darfor-kommer-tiggarna/sv/lagret-i-sorgenfri--odetomten-som-blev-sveriges-storsta-slum/> (Hämtad:2017-10-07)
42. Andersson, Elisabeth. 2015. Polisens insats överklagas och JO-anmäls. 5 november. <https://www.sydsvenskan.se/2015-11-05/polisens-insats-overklagas-och-jo-anmals> (Hämtad:2017-10-07)
43. Funke, Mikael. 2016. Malmö stad misslyckades få gehör under resa till Rumänien. 3 november. <https://www.sydsvenskan.se/2016-11-03/malmo-stad-misslyckade-att-fa-gehor-under-resa-till-rumanien> (Hämtad:2017-10-07)
44. Nilsson, Carina citerad av Funke, Mikael. 2016. Malmö stad misslyckades få gehör under resa till Rumänien. 3 november. <https://www.sydsvenskan.se/2016-11-03/malmo-stad-misslyckade-att-fa-gehor-under-resa-till-rumanien> (Hämtad:2017-10-07)
45. Karlsson, Johanna. 2015. Lägret i Sorgenfri – ödetomten som blev Sveriges största slum. 3 december.
46. Funke, Mikael. Malmö stad misslyckades få gehör under resa till Rumänien. 3 november.
47. Pedersen, Hermod. 2013. Hemlösa bor kvar. 16 oktober. <https://www.sydsvenskan.se/2013-10-16/hemlosa-bor-kvar> (Hämtad:2017-10-10)
48. Al Jazeera. 2016. januari. Begging for Life: From Manila to Malmo: People and Power investigates the growing global phenomenon of organised begging. [online] <http://www.aljazeera.com/programmes/peopleandpower/2016/01/begging-life-160126130424263.html> (Hämtad 2018-01-23)
49. Stigendal, "Malmö: De Två Kunskapsstäderna"
50. Holgersen, Ståle. *Staden och kapitalet: Malmö i krisernas tid*. Göteborg: Daidalos, 2017. s 170

51. Stigendal, "Malmö: De Två Kunskapsstäderna"
52. Fink Ben, I artikeln "The Political Movement that Dared not Speak its own Name: The Neoliberal Thought Collective Under Erasure" av Mirowski, Philip, s 22
53. Holgersen, *Staden och kapitalet: Malmö i krisernas tid.*
54. Funke, Malmö stad misslyckades få gehör under resa till Rumänien.
55. Federici, Silvia. Open lecture: Marx, kvinnokamp och den globala kapitalismen, Malmö Art Academy 2017-09-27
56. Fisher, *Kapitalistisk realism.* s 12
57. Malmö Stad. Norra Sorgenfri: planprogram. s 19
58. Gillberg, Jonas. 2016. Malmö får ny gallerigata. 18 februari. <https://www.sydsvenskan.se/2016-02-18/malmo-far-ny-gallerigata> (Hämtad 2018-01-24)
59. Florida, Richard L., *Cities and the Creative Class.* New York: Routledge, 2005. s 6-7
60. Svensson, Julia. 2010. De kreativas apostel. 18 juli. <https://www.sydsvenskan.se/2010-07-18/de-kreativas-apostel> (Hämtad 2018-01-23)
61. Florida, *Cities and the Creative Class.* s 6-7
62. Malmö Stad. 2008. Norra Sorgenfri: Planprogram (PP 6020). Malmö: Malmö stadsbyggnadskontor. s 80. https://malmo.se/download/18.af27481124e354c8f1800020125/1491302549563/Norra+Sorgenfri+planprogram_reviderat.pdf. (Hämtad 2018-01-23)
63. Davidsson, Kristina. 2016. Båghallarna ny lokal för Konsthögskolan. 23 november. <http://www.skd.se/2016/11/23/baghallarna-ny-lokal-for-konsthogskolan/> (Hämtad 2018-01-23)
64. Malmö Stad. Norra Sorgenfri: planprogram. s 13
65. MKB Fastighets AB. 2017, mars. Från industri till modernt bostadsområde: Föraren Sorgenfri. https://www.mkbfastighet.se/contentassets/e2d5151c5d3a4838861a0edc6e9bd0bb/broschyr_foraren_web.pdf (Hämtad 2018-01-23)
66. Malmö Stad. Norra Sorgenfri: planprogram. s 13
67. Gillberg, Jonas. 2015. Konsthögskolans galleri ska in i Båghallarna. 26 april. <https://www.sydsvenskan.se/2015-04-26/konsthogskolans-galleri-ska-in-i-baghallarna> (Hämtad 2017-11-28)
68. Malmö Stadsbyggnadskontor. Vision Norra Sorgenfri: inför omvandling och planarbete. Januari 2006. http://malmo.se/download/18.5d8108001222c393c008000101754/1491300592241/Visionsdokument_sk%C3%A4rm.pdf (Hämtad 2018-01-23)
69. Spencer, *The Architecture of Neoliberalism: How Contemporary Architecture Became an Instrument of Control and Compliance* s. 4
70. Sager, Tore, "Neo-liberal urban planning policies: A literature survey 1990–2010", s 148-154.
71. Stigendal, "Malmö: De Två Kunskapsstäderna"
72. Sorgenfri. 2017. Bo i Sorgenfri. 23 september. <https://www.facebook.com/events/134784677136738/> (Hämtad 2018-01-23)
73. Malmö Stad. Norra Sorgenfri: planprogram. s 18
74. Linköpings kommun. 2017. Vallastaden. Linköpingsexpo AB. <https://www.vallastaden2017.se/om-expot/> (Hämtad 2018-01-23)
75. Linköpings kommun. 2017. Vallastaden. Linköpingsexpo AB. <https://www.vallastaden2017.se/stadsdelen/> (Hämtad 2018-01-23)
76. Linköpings kommun. 2017. Vallastaden. Linköpingsexpo AB. <https://www.vallastaden2017.se/besoksguide/karta/> (Hämtad 2018-01-23)
77. Malmö Stadsbyggnadskontor. 2016. Norra Sorgenfri: Granskningshandling (Dnr 214-993). Malmö. <http://malmo.se/download/18.1411ab4512c55ac1a63800015498/1491300936894/5054+Planbeskrivning+samr%C3%A5d.pdf> (Hämtad 2017-11-05)
78. Linköpings kommun. 2017. Vallastaden. <https://www.vallastaden2017.se/> (Hämtad 2018-01-23)
79. Sager, "Neo-liberal urban planning policies: A literature survey 1990–2010", s 148-154.
80. Spencer, *The Architecture of Neoliberalism: How Contemporary Architecture Became an Instrument of Control and Compliance* s. 4
81. Svensson, Julia. 2017. Segregerad stad. 4 november. <https://arkitektur.se/debatt/ledare/segregerad-stad/> (Hämtad 20-11-2017)
82. Bertilson, Anna, Förstberg Björn & Svensson Julia. ABAR: "Vallastaden". Sveriges Arkitekter Skåne, Malmö 2017-10-19
83. Förstberg, Björn. ABAR: "Vallastaden". Sveriges Arkitekter Skåne, Malmö 2017-10-19
84. Widenheim, Cecilia & Rudberg, Eva (red.) *Utopi & verklighet: svensk modernism 1900-1960.* s. 139
85. Federici, Silvia. Open lecture: Marx, kvinnokamp och den globala kapitalismen, Malmö Art Academy 2017-09-27
86. Malmö stadsbyggnadskontor. "Christer Larsson leder utformningen av en ny arkitektur- och designpolitik". Planering i Malmö: Information från Malmö Stadsbyggnadskontor. Nr. 2 (2014): s 5 http://malmo.se/download/18.595fae40148e02fb5b1e689/1491305157797/PIM14.2_low.pdf
87. Malmö Stadsbyggnadskontor. Vision Norra Sorgenfri: inför omvandling och planarbete. s. 10
88. Malmö stadsbyggnadskontor. "Christer Larsson leder utformningen av en ny arkitektur- och designpolitik". s 5
89. Forty, Adrian. *Words and Buildings: A Vocabulary of Modern Architecture.* London: Thames & Hudson, 2000 s. 116-117
90. Spencer, *The Architecture of Neoliberalism: How Contemporary Architecture Became an Instrument of Control and Compliance* s. 1
91. Monbiot, George. Översatt av Cleveson, Jenny. 2016. Nyliberalismen är roten till alla våra problem. 5 maj. <https://www.etc.se/kronika/nyliberalismen-ar-roten-till-alla-vara-problem?sida=3> (Hämtad 2018-01-26)
92. Atlas Network. "MPS: General meeting" 2016. <https://www.atlasnetwork.org/event/mps-annual-meeting-2016> (hämtad 2018-01-23)
93. Larsson, Christer. 2017. Arkitektur i Malmö: Christer Larsson om Malmö arbete med de globala målen. 24 november. <https://www.facebook.com/arkitekturimalmo> (hämtad 2017-12-14)
94. "GAL-TAN". Wikipedia <https://sv.wikipedia.org/wiki/GAL-TAN> (hämtad 2017-12-05)
95. Wesslén, Andrea. 2016. Trendiga skalan gör politik av det privata. 7 oktober. <https://www.etc.se/inrikes/trendiga-skalan-gor-politik-av-det-privata?sida=1> (hämtad 2017-12-10)
96. Malmö stadsbyggnadskontor. "Christer Larsson leder utformningen av en ny arkitektur- och designpolitik".
97. MKB Fastighets AB. 2017, mars. Från industri till modernt bostadsområde: Föraren Sorgenfri. https://www.mkbfastighet.se/contentassets/e2d5151c5d3a4838861a0edc6e9bd0bb/broschyr_foraren_web.pdf (Hämtad 2018-01-23)
98. IKANO bostad. "BRF Skapa: Nyproduktion i Malmö, Sorgenfri". <https://ikanobostad.se/kopa-bostad/brf-skapa-sorgenfri/> (hämtad 2018-01-23)
99. Fisher, *Kapitalistisk realism* s. 36
100. MKB Fastighets AB. 2017, mars. Från industri till modernt bostadsområde: Föraren Sorgenfri.
101. Fisher, *Kapitalistisk realism* s. 41
102. Sennett, Richard, *När karaktären krackelerar: människan i den nya ekonomin.* [Ny utg.] Stockholm: Atlas, 2000. s.35-44
103. Sennett, *När karaktären krackelerar: människan i den nya ekonomin.* s. 81-82

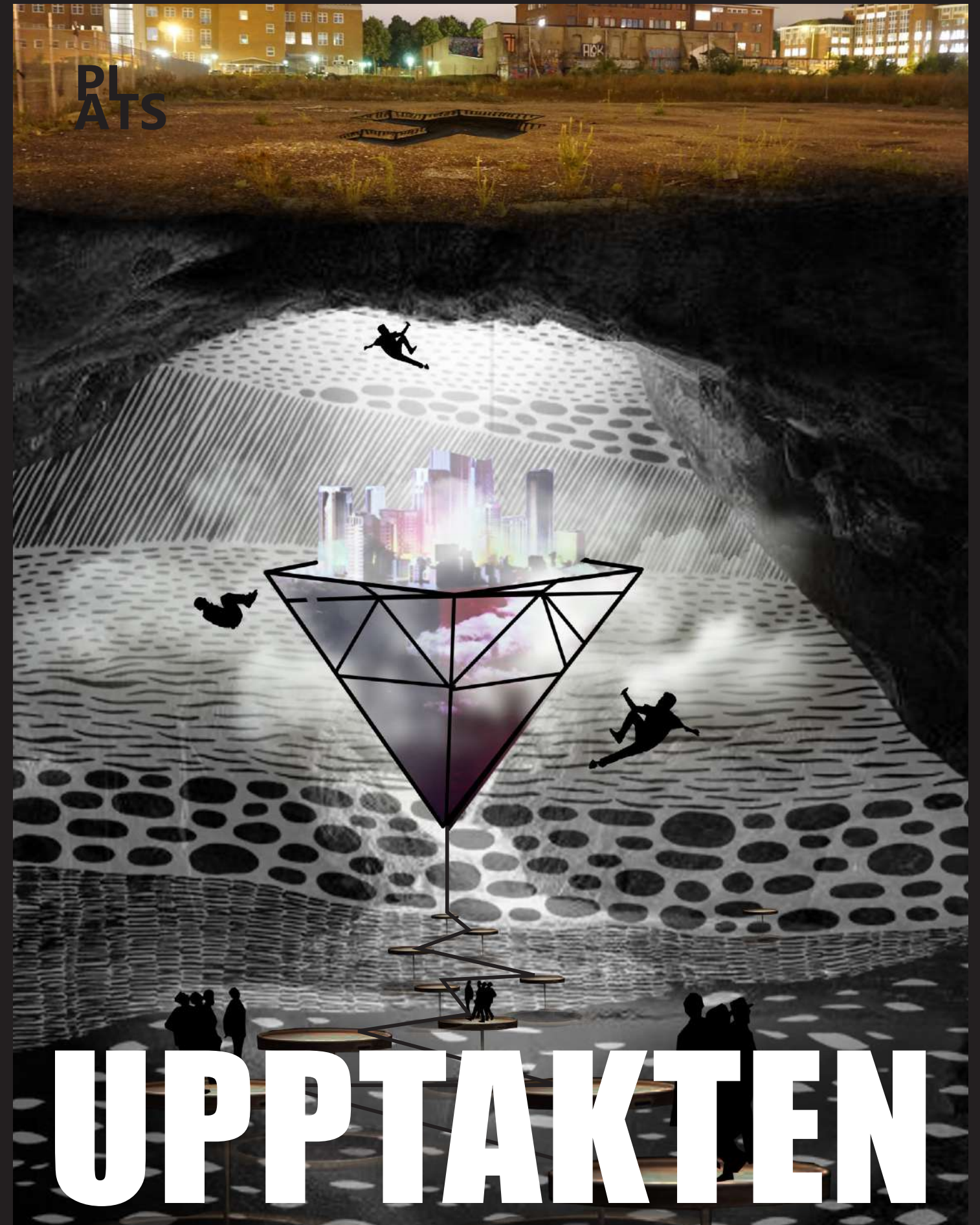

FAS 1

Industri alism



Norra Sorgenfri blev 2005 ett av Malmös mest prioriterade projekt, men historien om Brännaren börjar tidigare. Marken var förr till stor del ägd av staten..

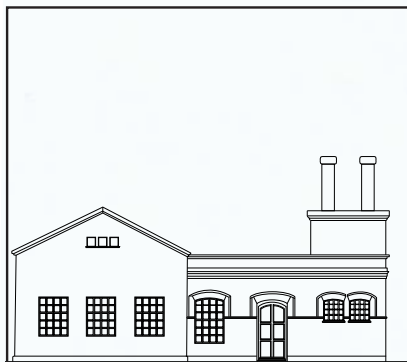

..därför byggdes stora industrier på tomten istället för kvarterstaden som byggdes runt Värnhem.

1906 utökades produktionen och fabrikena på Brännaren bytte namn till..



Malmös Oljeslageri och Happachs såpfabrik AB.

Det var industrikapitalistens tid! Industrin gav pengar och det skulle synas!



Happach själv bodde i Happachska villan till 1927 då ABF tog över.



Exempel på industrier på brännaren 19

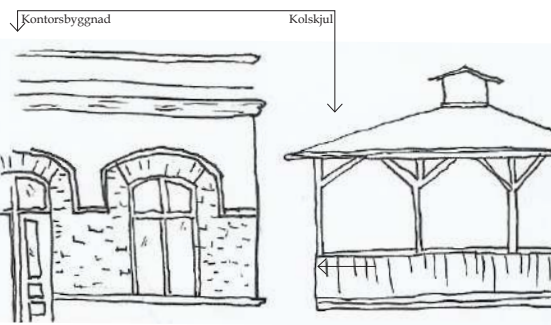

Norra Sorgenfri, Kulturhistoriskt underlag inför planprogram. Byggnadsantikvarisk utredning av bostadsområde i Norra Sorgenfri. Enheten för Kulturmiljövård, rapport 2006:026

Andersson, Martin. 2014. Happachska villan före Arbetet och Stadsarkivet, 23 november. <https://www.sydsvenskan.se/2014-11-23/happachska-villan-fore-arbetet-och-stadsarkivet> (hämtat 2017-11-05)

FRÅN FAS 1 TILL FAS 2

Upptakten..

På fabriken innebar arbetet långa dagar och farliga arbetsuppgifter..

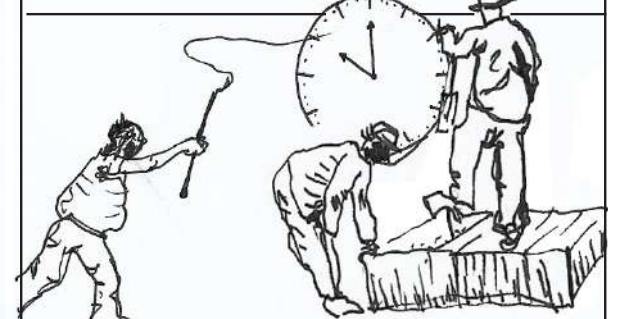

..så 1928..

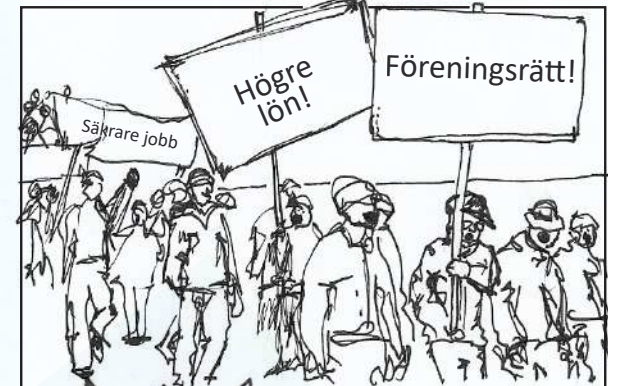

Nyzell, Stefan. Striden ägde rum i Malmö, Malmö: Malmö Högskola, 2009 [elektronisk] <http://dspace.mah.se/bitstream/handle/2043/10845/stefans%20bok.pdf?jsessionid=D5DB5D9D5C087A-1596289B32AC9FB53D?sequence=1> (Hämtad 2017-11-05)

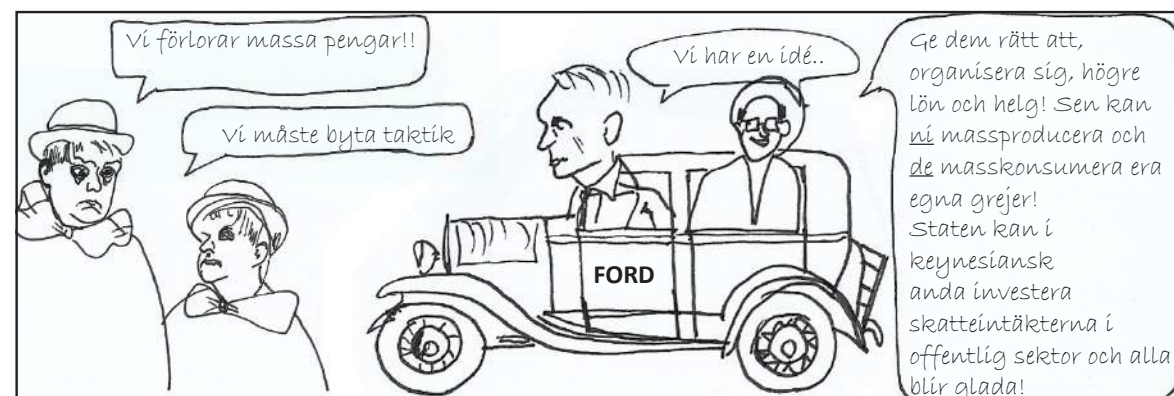

Samförstånd - Malmöandan.

■ Efterkrigstidens Malmö gav framtidstro och expansion. Industrierna blomstrade och befolkningen ökade. Stadsfullmäktiges ordförande, socialdemokraten S A Johansson, ville bygga den goda staden. Malmö skulle spegla invånarnas vänliga attityd mot främlingar och mot varandra och den allmänna trivseln i staden. I kommunpolitiken fanns ett samförstånd mellan socialdemokrater och det dåvarande högerpartiet. Samarbetet kallades för "Malmöandan" och gjorde bland annat att flera sociala förbättringar genomfördes. Samförståndsandan fanns i arbetarrörelsen och storföretagen.

Man hade ett gemensamt mål: att bygga det nya samhället genom att riva de gamla klassmiljöerna som vittnade om fattigdom och misär. De som agerade var bland annat kommunledning, Skånska Cementgjuteriet, Skandinaviska banken och HSB, som leddes av arbetarrörelsen och byggmästare Hugo Åberg. Nu skulle den gamla innerstaden bort. Närheten mellan makt och produktion gjorde att man kunde samordna uppköp av fastigheter. En ny, rationell och storskalad bebyggelse för affärer, kontor och bilsen påbörjades och hela stadsdelar revs.

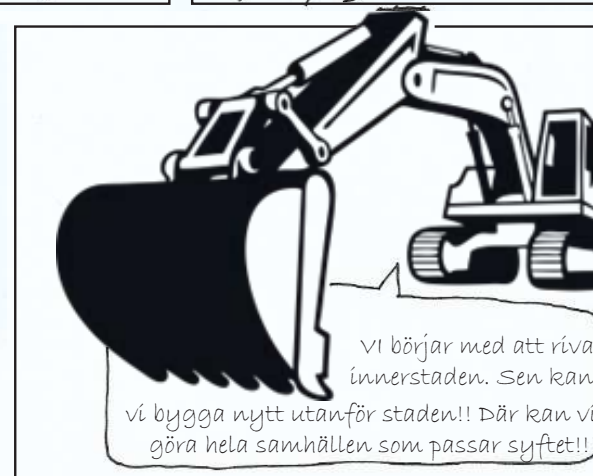

Malmö Stad. 2010. Tidernas stad: Malmö 1850 till idag. Samförstånd-Malmöandan. 4 augusti. Malmö Museer. <http://malmo.se/Kultur-fritid/Kultur-noje/Museer-utstallningar/Malmo-Museer/Aktuella-utstallningar/Teknikens-och-Sjofartens-hus/Tidernas-stad/Gemenskaper/Samforstand--Malmoandan.html> (Hämtad 2018-01-25)

Sligendal, Mikael "Malmö: De Två Kunsapsstäderna". Malmö: Kommission för ett socialt hållbart Malmö, 2011-2012. http://malmo.se/download/18.662/be7e7135144ec68006067/sligendal_20112012.pdf

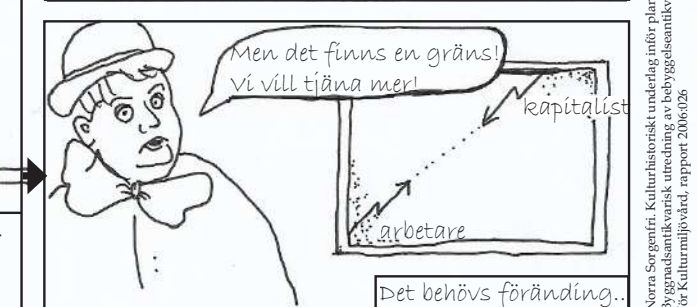

Sligendal, Mikael "Malmö: De Två Kunsapsstäderna"

Norra Segentri. Kulturhistorisk underlag inför planprogram. Byggnadsantikvarisk utredning av bebyggelseantikvarie Olga Schlyer. Enheten för Kulturmiljövård, rapport 2016:026

FRÅN FAS 2 TILL FAS 3

Uptakten..



Stigendal, Mikael "Malmö: De Två Kungskapsstäderna"



Begreppet syftar till att förklara den teknik, rationalitet och mentalitet som styrelseprocessen verkar genom. I krisen av den governmentaltitet som sågs i upplösandet av hegemonin är den nyliberala lösningen att marknadsekonomin tar över rollen av att styra samhället.

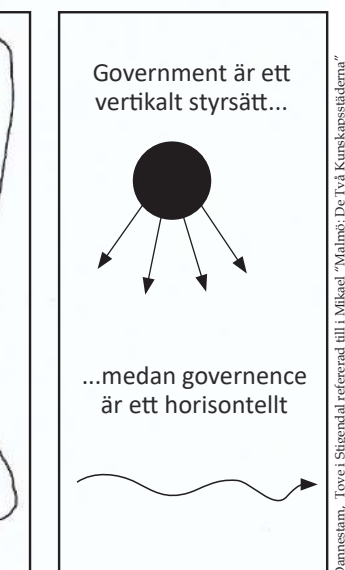
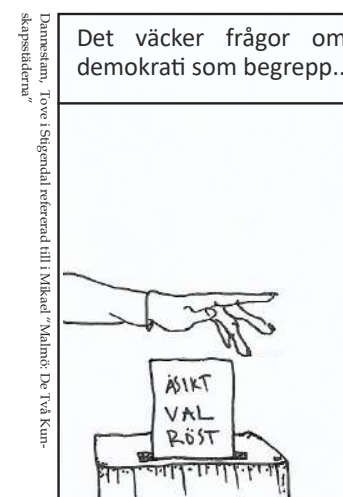
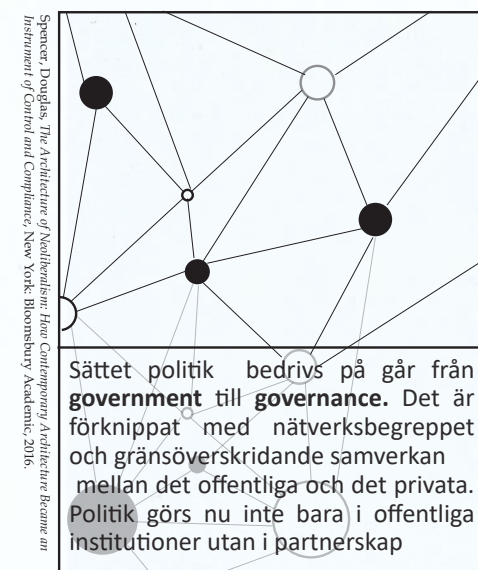

Nyliberalismen syftar inte till att begränsa eller införa normativa standarder för olika beteenden. Den nyliberala governmentaltiten (of the self) handlar om hur makt ska operera i frihetens intresse. Individens formas som anpassningsbar och responsiv och att anpassa sitt beteende till de evigt utvecklade förhållande på marknaden är att utöva och realisera individens frihet.

Spencer, Douglas, The Architecture of Neoliberalism: How Contemporary Architecture Became an Instrument of Control and Compliance, New York: Bloomsbury Academic, 2016.

Damnestam, Tove i Stigendal refererad till i Mikael "Malmö: De Två Kungskapsstäderna"

Damnestam, Tove i Stigendal refererad till i Mikael "Malmö: De Två Kungskapsstäderna"

Spencer, Douglas, The Architecture of Neoliberalism: How Contemporary Architecture Became an Instrument of Control and Compliance



Malmö Stad, 2017. Tre exploateringsavtal i kvarteret Brännaren ger skjuts åt Sorgenfri. 20 juni. <https://www.mynewsdesk.com/se/malmo/pressreleases/tre-exploateringsavtal-i-kvarteret-brannaren-ger-skjuts-att-sorgenfri-2026844> (Hämtad 2018-01-25)

Dagens markägare: Industrigatan i Malmö AB, ett dotterbolag till Granen Fastighetsutveckling AB

PLATS

Tema: Kapitalism
Nutid via dåtid mot framtid