



**LUNDS UNIVERSITET**  
Lunds Tekniska Högskola

Kurs: AAHM01: Examensarbete i arkitektur/Degree Project in Architecture, LTH

Årtal: 2018

Titel: Rum i Backe - A space in a Hill

Författare: Christoffer Grimshorn

Examinator: Christer Malmström

Handledare: Bernt Nilsson



## Summary

The focal point of this project is the interaction between the human individual and nature.

It all started with a wish to study the role of architecture outside of urban contexts and bigger systems of urban strategy, segregation and densification. In order to do so, I chose to work with a location in nature that has made a particularly strong impression on me: the southern esker of Kåseberga.

This esker, its village and old ship formation from the Stone Ages, attracts more than 850 000 tourists every year (Löfgren, 2017). The location happens to be perfect for various nature activities such as fishing, windsurfing and bird watching. As a result of the popularity of Kåseberga, the local authorities are planning to create a so called 'naturum', a building for education and information about the surrounding landscape.

In the light of a strong criticism from locals towards existing propositions for the naturum, I chose to reinterpret the concept of naturum. The aim was to create a new solution better suited for the unique and delicate landscape of Kåseberga. The result was 'a room in a hill'.

Located at what I regard as the very epicenter of Kåseberga's powerful steep hills, shielded from the movements of the main tourist attractions, I created a room for the various needs of those who seek to explore Kåseberga through nature activities. A room for warming up, taking shelter, rest, watching the birds outside or simply listen to the ocean. Thereby enhancing the opportunities for strong nature experiences and making a currently overlooked part of Kåseberga more available.

In addition, I present an idea for including the more typical concept of a 'naturum' with tourist information, as well as a new hostel for Kåseberga's many visitors.

## Förord

I det här projektet bestämde jag mig tidigt för att arbeta utanför en urban kontext. Jag kände mig mer lockad av att behandla något som innebar okänd mark för mig: att utforska arkitekturens roll i ett sammanhang som ligger utanför de stora systemen, utanför urbana strategier, förtätning, bostadsbrist och segregation. Jag ville fokusera på den enskilda människan och beröra dennes interaktion med naturen. Min utgångspunkt var således att skapa ett mer intimt projekt, en studie av människan nära miljön, med avstamp i landskapet och naturen.

## Innehållsförteckning

Förord	4
Bakgrund	6
- Inledning Sökandet ut i naturen	6
- Kåseberga	7
- Naturum i Kåseberga	9
- Intervju Kommunalråd Ystads kommun	10
- Projektet	13
Platsen	16
Arbetsmetod	18
- Den typiska Kåseberga Upplevelsen	20
- En annan upplevelse	26
- Platsanalys	28
- Anpassad Arkitektur	32
- Studier i Backe	40
Del 1 - Rum i backe	42
Del 2 - Ebbas Gård	96
Diskussion	102
Källförteckning	104
Bildförteckning	105

## Sökandet ut i naturen

Jag hade tidigt en vision om att få bearbeta, lyfta och tillgängliggöra en för mig stark och specifik typ av natur. Dels för att jag sedan länge har varit medveten om hur naturen har en positiv påverkan på mig personligen. Dels upplever jag att natur och naturmiljöer är mer aktuellt än någonsin i samhällsdebatten i Sverige idag, kanske delvis som ett svar på en växande problematik kring stress.

Människor blir i allt större utsträckning utmattade och upplever överlag stressigare livssituationer idag än tidigare. (Försäkringskassan, 2016). Psykisk ohälsa har blivit en av vår tids stora samhällsutmaningar (Socialstyrelsen, 2017).

I vår snabbväxande, alltmer digitala och globala värld har fler börjat forska om värdet av naturen som välgörande motkraft. (Annerstedt, 2011). Naturen kan fungera som en plats för rekreation och vila. (Fey 2013).

Att vistas i naturen blir ett sätt för somliga att hantera de hektiska liv vi lever. Aktiviteter för rekreation, stimulans, vila och återhämtning tar sig olika uttryck beroende på individen och miljöns förutsättningar. Somliga skådar fåglar, andra vandrar, några surfar. I centrum står mötet mellan människan och naturen. Det är detta möte jag har tagit fasta på i mitt projekt, med en strävan om att skapa rätt förutsättningar för ett utforskande av miljön runtomkring oss.

För mig innebar mitt val av ämnesområde, mötet mellan människan och naturen, att jag fick känna mig tillbaka till platser som har präglat mig och gett mig starka naturupplevelser. Platser där jag upplever något helt annat än i den vardag jag annars lever i Malmö.

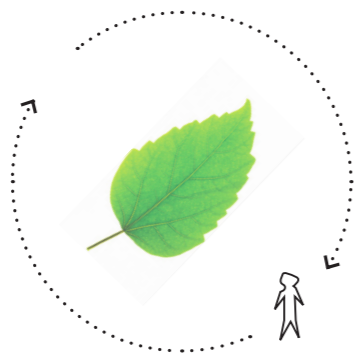

## Kåseberga

En plats som alltid betytt mycket för mig är det landskap som formar Skånes syd-östra kustremsa. De vackra backarna utgör ett dramatiskt inslag i ett annars platt landskap och har påverkat mig ända sedan jag började spendera mina somrar här som liten. Backarna följer kusten och framhäver Östersjöns vidder genom sitt abrupta möte mellan land och hav.

Kåseberga, en by som anpassat sig efter just dessa backar, besöks årligen av över 850 000 turister. (Löfgren, 2017) Både för platsens unika natur, men främst på grund av dess historiska kulturvärden. På backarna står nämligen Ale stenar, en uråldrig stenformation som har fascinerat turister och besökare i århundraden.





Bild 1

## Ett naturum i Kåseberga

I Kåseberga har man länge planerat ett naturum och olika förslag har med åren vuxit fram.

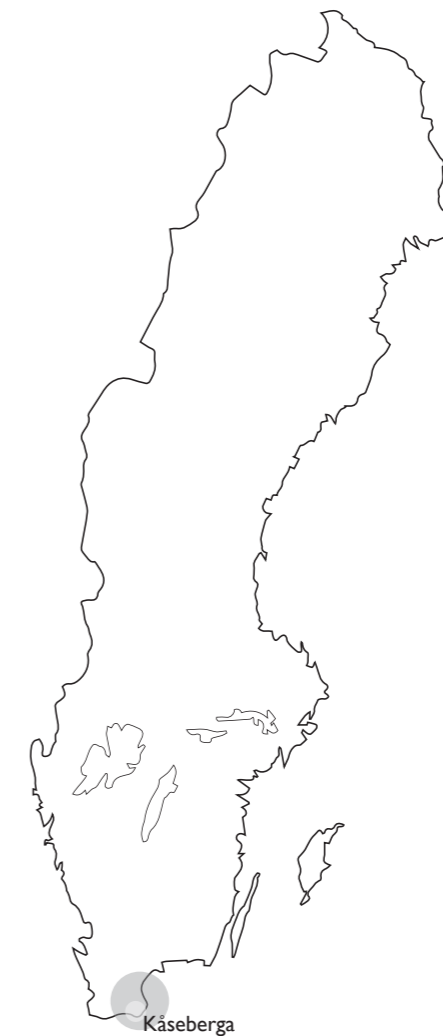
Huvudförslaget har engagerat lokalbefolkningen och kommit att få mycket kritik. (Bild 1)

*“Bylaget anser bland annat att viktiga kulturhistoriska och naturvärden riskerar att förloras om bygget blir efter stadsarkitektens förslag.”*

(Sjöstrand 2006)

Summerar man huvudkritiken mot förslaget har det varit främst bybor som ansett att förslaget inte är anpassat till Kåseberga.

Man anser att placering såväl som gestaltningen av detta naturum skulle påverka hela Kåsebergas karaktär negativt. Från kommunens sida har diskussionen främst berört de höga kostnader som förslaget innebär. (Mårtensson, 2018)

- Utifrån denna information blev en del i mitt projekt att ta reda på vad ett naturum är och hur den arkitektur utformas som karaktäriserar ett naturum.

- Vidare ville jag se hur mitt projekt genom en omtolkning av naturum som fenomen och idé, kan platsanpassas för just Kåsebergas landskap och förutsättningar. Vilken arkitektur kan främja natuaktiviteter i Kåseberga på ett platsspecifikt sätt?

- Slutligen ville jag undersöka hur man kan finna ett arkitektoniskt språk som fungerar för denna unika plats. Att fånga en plats med arkitektur.

## Samtal med Kent, Ystads Kommun

Ett samtal med Kent Mårtensson, kommunalråd i Ystads Kommun, var min startpunkt för att sätta mig in i hur de aktuella tankarna går om Kåsebergas naturum idag, och vad han anser är det bästa för Kåseberga just nu. Jag träffade Kent den 8 februari i ett soligt men snöigt Ystad.

Kent berättade för mig att befintligt förslag på naturum skulle innebära ett alldeles för stort och komplext projekt, inte minst ekonomiskt. Därför har man börjat kika på andra mindre alternativ, och i samband med detta så skiftar också begreppet från naturum till besökscenter. Ett sådant alternativ som kommunen har i åtanke, är att istället renovera en av kommunen ägd gammal gård, Ebbas Gård. Här skulle ett naturum kunna omdefinieras till ett mindre besökscenter med café, toalett, utställningar, turistinformation med mera. Gården, Ebbas gård, har dock ett större renoveringsbehov, och Kent berättar att kostnaden även i det fallet skulle överstiga kommunens budget för projektet. (Mårtensson, 2018)

Ett förslag som vi därför diskuterade var att kommunen gärna ser att gården istället renoveras av en näringsidkare som finner en lämplig verksamhet att driva här, och att kommunen hyr in sig i en liten del av längan.



*Ebbas Gård sover i ett stilla vinterlandskap*



Bakgrund

## Projektet

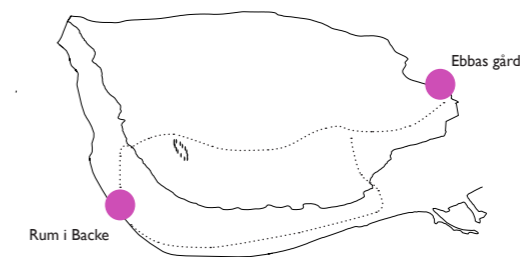

Efter intervjun började ett pussel sakta uppdragas i mitt huvud och nu skulle bitarna "bara" läggas på plats.

För mig blev det flera sammanvävningar i mitt projekt efter mitt samtal med Kent:  
Jag skulle omtolka det som typiskt ses som ett naturum och skapa arkitektur som anpassas till Kåsebergas specifika natur och de upplevelser som jag personligen känner bör lyftas fram. Jag skulle skapa ett rum i en backe. En mindre del av pusslet blev att få in ett besökscenter i Ebbas Gård och dessutom kombinera detta med en näringsverksamhet som rimmar väl med Kåsebergas behov: Mitt förslag är ett enklare vandrarhem som kan nyttjas av samma människor som nyttjar rummet i backen - människor som kommer till Kåseberga för olika typer av naturaktiviteter och upplevelser. En sådan verksamhet fyller med andra ord ett reellt behov på platsen och kan nyttjas av människor året runt.

Projektet kan ses som en nedmontering och uppdelning av ett typiskt naturum. Samtidigt tillgängliggörs Kåseberga ytterligare för besökare och upplevelsen av platsens natur förstärks.

-Del 1, huvuddelen, som fått mest kärlek och betydelse i mitt projekt, är ett mångsidigt rum i en backe.

- Del 2, är ett nytt besökscenter med utställning, ett välbehövligt vandrarhem och café i den gamla skånelängan Ebbas Gård.

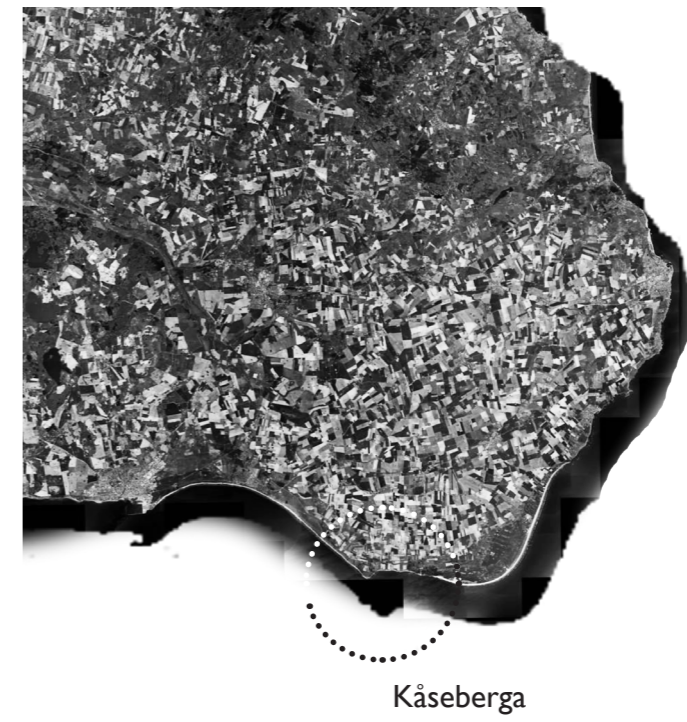
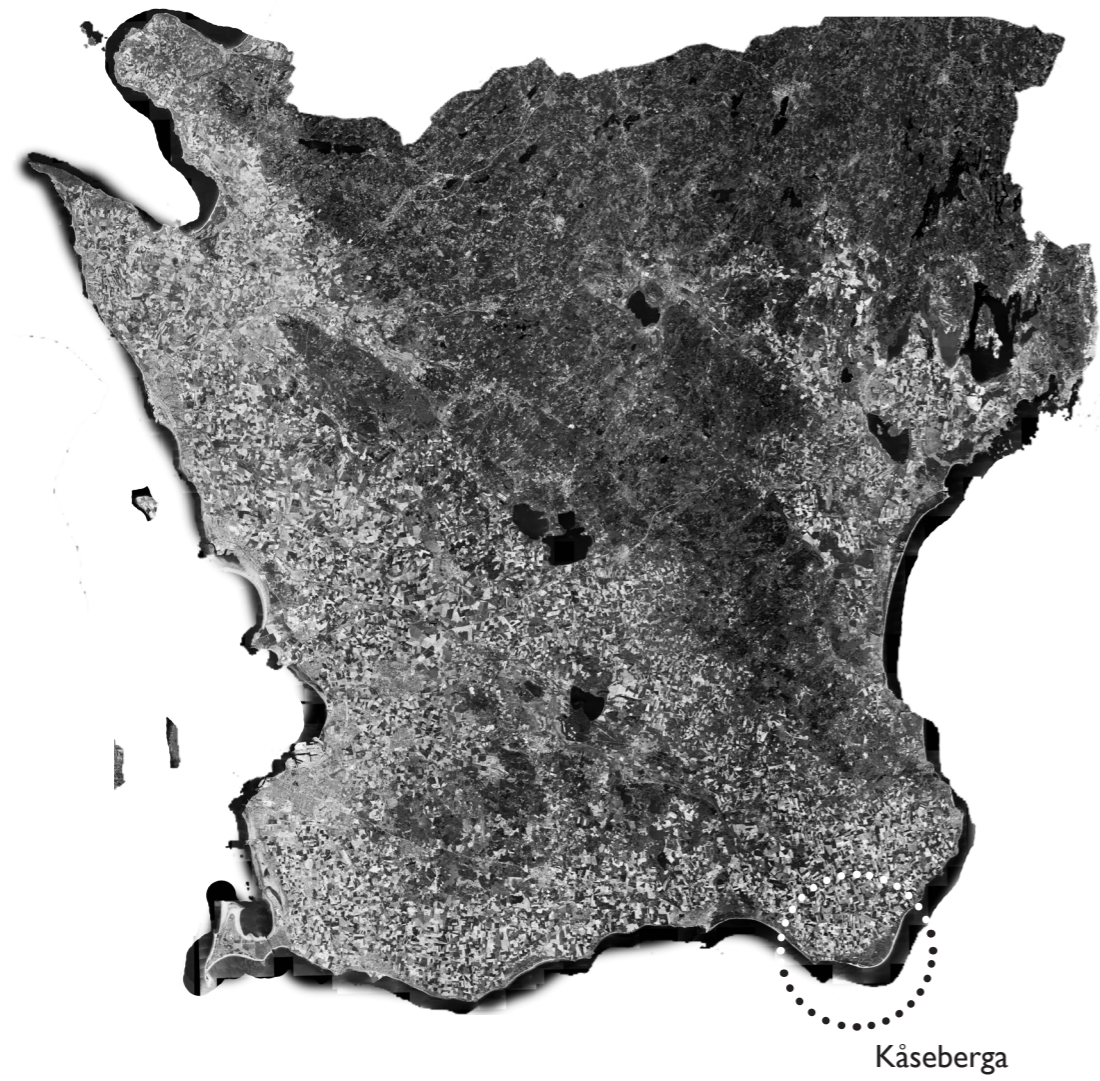



## Kåseberga - En liten fiskeby i skydd av stora backar

Kåsebergas lokalisering är starkt påverkad av sin plats och situation. Med sin 40 meter höga ås skyddas byn mot den bitande vinden och den stora Östersjön som dagligen trycker på med sitt vatten.

Åsen formades av inlandsisen för över 15 000 år sedan (Länsstyrelsen Skåne) och utgör ett spännande inslag i Skånes lanskap.

Kåsebergas bosättning har sin början i just havet och tillgången på fisk. Man tror att de tidigaste bosättningarna nere vid havet härstammar från 1500-talet, och Kåseberga by etablerades bakom backarna efterhand som stormar fick byborna att inse havets förödande kraft på kusten. (Wikborg, 2002)

Lokaliserat ca 55 minuters bilfärd från Malmö, på Skånes sydöstra kust på Österlen, hittar man förutom Kåseberga också en välkänd gammal skeppssättning: Ale stenar. Ale Stenar, som är 59 stora stenblock placerade i en ellipsformation, tros ha kommit till under 500-1000 e. Kr. Skeppssättningen har blivit ett av Sveriges mest besökta fornminnen. (Ystads Kommun) Tillsammans med Ale stenar har Kåseberga med sin fisketradition, sitt läge och lanskap, kommit att bli ett välbesökt turistmål i Sverige. Och allt fler besöker Kåseberga för att uppleva landskapet och läget för nya naturupplevelser och aktiviteter. Kåseberga är nu mer en av Skånes främsta platser för fågelskådning av flyttfåglar. (Länsstyrelsen Skåne) Kåseberga är också en av de mest populära surfingplatserna på grund av ofta lämpliga vindriktningar och vågor. (Al Fakir, 2008)



Bild 3: Hamnen 1998



Bild 2: Flytten från hamnen, före och efter

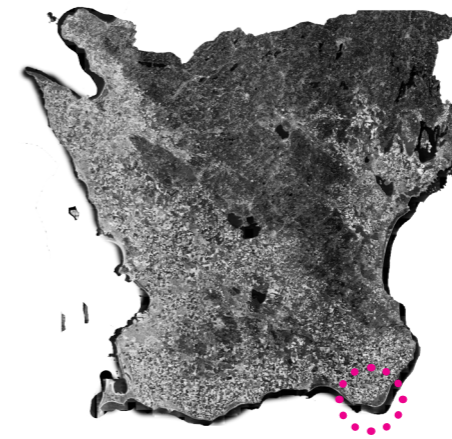

Bild 4: Kåseberga backar

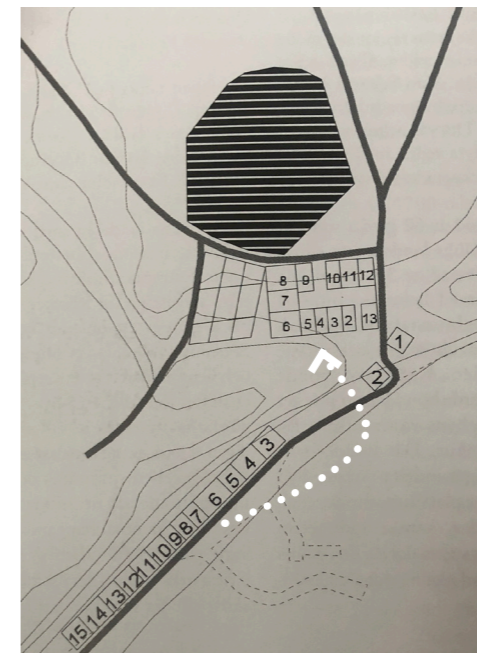

Bild 5: Tidig bebyggelse



Bild 6: Ale stenar med brant stup som möter Östersjön

## Arbetsmetod

Som hjälp för att utveckla mitt projekt har jag använt mig av bl.a. platsanalys, fotografier av platsen, tidningsartiklar, referenser, intervjuer, skissmodeller och skisser samt diskussioner med handledare och klasskamrater.

## Platsanalys- den typiska upplevelsen av Kåseberga

I Kåseberga finns en svårdefinierad blandning av kultur- och naturupplevelser. Gränserna mellan kultur och natur flyter samman på platsen.

- Är till exempel den historiska vandringen upp till Ale stenar en natur- och/ eller kulturupplevelse?
- Räknas sillmackan nedanför kullen i hamnen som kultur -och/eller naturupplevelse?

Kanske är denna distinktion osynlig för besökaren, men för mig var det viktigt att synliggöra andra typer av upplevelser, som i min mening är mer naturnära. Jag fick därför återgå till mig själv och mina iakttagelser för att förstå vad som påverkar mig i detta landskap. Det är inte Ale stenar eller sillmackan i hamnen som ter sig utmärkande, utan skalorna och formerna i landskapet som är unika och hur de står i relation till min egen skala och mina upplevelser av platsen.

För mig är det viktigt att ta tillvara på dessa naturliga skalskillnader som skapas av ett gammalt landskap, då de står i en existentiell kontrast till de vi upplever till vardags i de urbana liv vi lever.

Det är en annan typ av natur som kan få en att inta andra sinnesstämningar, andra perspektiv, om för enbart för stunden. För mig innebär det ett lugn och tillåtande för reflektion som annars, jag personligen, inte känner att jag hinner med annars i vardagen. Ett sätt att försvinna från de krav som ställs på oss i den uppkopplade och ständigt påträngande digitala världen.

Att finna en sådan plats, inte långt från hemstaden Malmö, är såklart en fantastisk möjlighet. Mitt projekt blir därför ett försöka att kommentera och belysa denna plats genom min arkitektur.

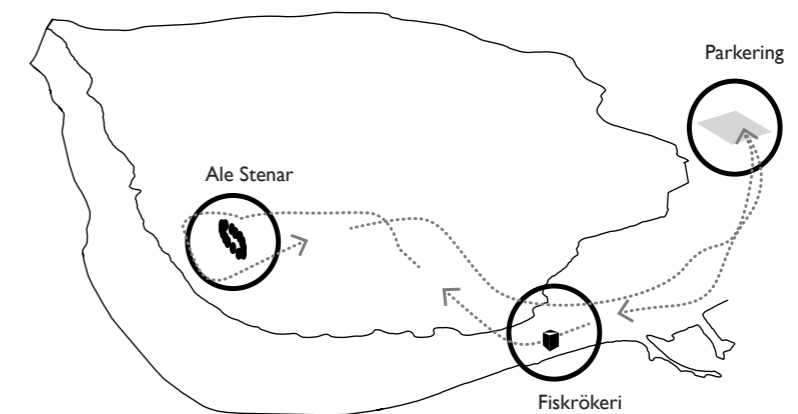





## Vägen ner - En annan upplevelse

En annan del av Kåseberga än den som majoriteten traditionellt möter uppe vid Ale Stenar, är en plats jag når när jag tar mig nedför den väldiga och branta åsen, en plats där åsen möter havet. Denna del har en helt annan karaktär; i samma landskap är detta en annan upplevelse, en annan känsla, med en annan utsikt.

Här nedanför står min egen mindre skala i direkt kontrast till den höga backen i ryggen. Backen skapar en stor skyddande vägg, som avskärmar besökaren från världen bakom och riktar uppmärksamheten ut mot den vida horisonten och havet framför. Det blir nästan symboliskt när både mobiltäckning och turister har svårt att nå hit ned, till platsen nedanför de branta backarna.

Att skapa arkitektur här är för mig således att kommentera det poetiska i den situation som uppstår när man med sin anspråkslösa mänskliga skala står i ett gränsland mellan en kolossal jordhög formad för flera tusen år sedan, och det vida havet med den gigantiska himlen ovanför. Det är att kommentera platsen för den eller de som tar sig hit, inte enbart för turism utan också som vandrare, fiskare, surfare, etc. Och inte låta arkitekturen vara självklar, utan snarare uppmuntra till ett fritt och obestämt användande och möte.

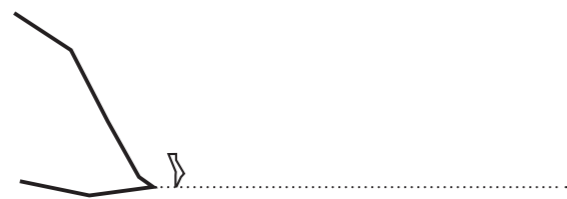

Backen människan och havet

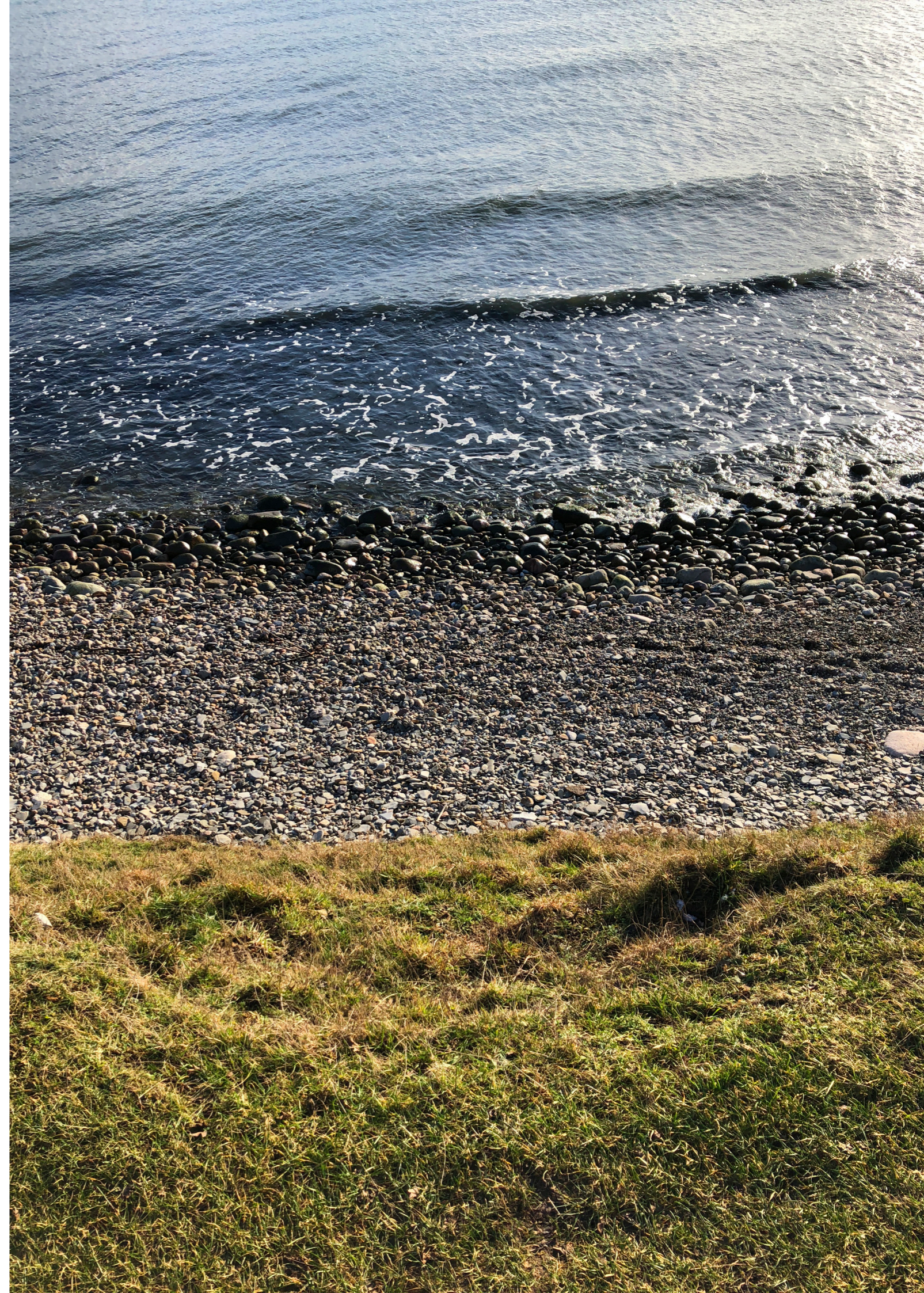



Möjliga platser för mitt ingrepp

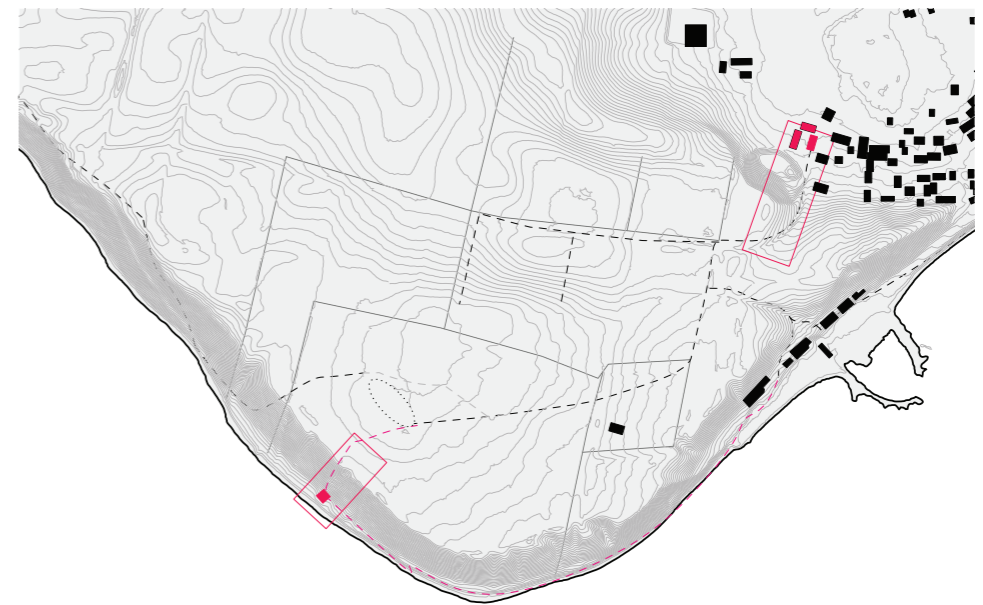

Utifrån platsen, befintlig byggnation och analyser av diverse naturaktiviteter bestämde jag ett lämpligt nedslag

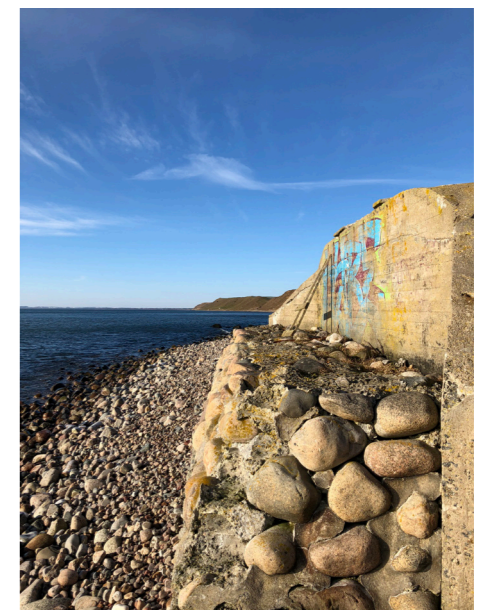
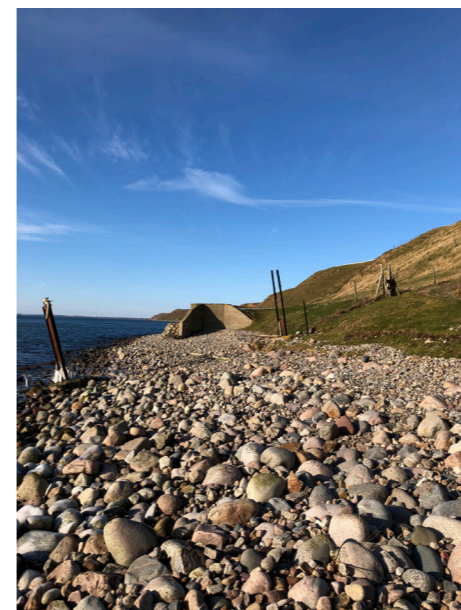
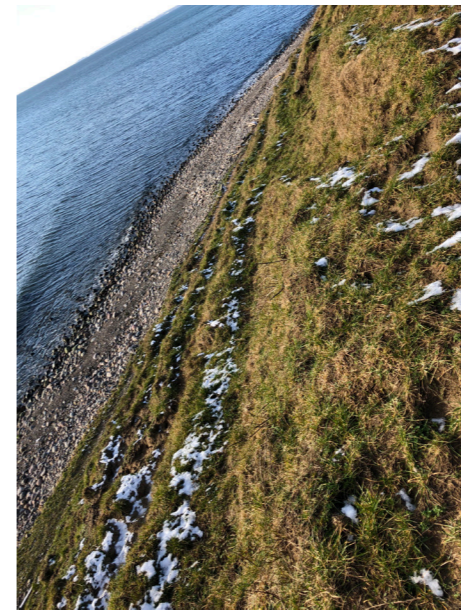



### Anpassad Arkitektur

För att skapa arkitektur som kan beröra de situationer som nämnts tidigare i rapporten, fick jag återigen gå tillbaka till mig själv och söka arkitektur som påverkat mig på liknande sätt.





Knäbäckshusen Kapell Bild 11

Ett ståndant exempel är Knäbäckshusens Kapell, ett generellt och för allmänheten öppet rum. Där det lyder frihet under ansvar.

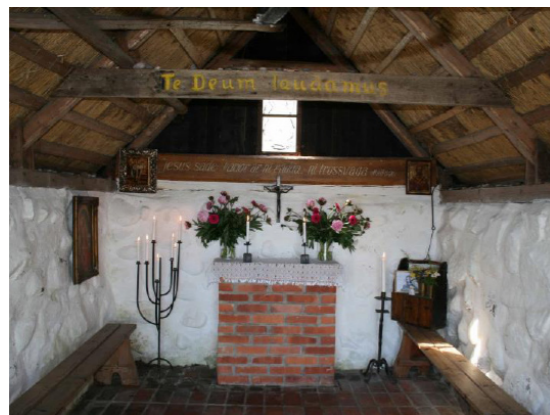

Knäbäckshusen Kapell Bild 12

Det vackra är att vandra längs kusten, för att möta ett rum där man är tillåten att vara, och som inte har en starkt utpekande funktion eller syfte.



Gammal militärbunker vid Kåsebergaåsen

Tyngden och lugnet, som en vilande stenklypp lägger sig den gamla betongbunkern i landskapet nedanför Kåsebergaåsen.



Isländskt torvhus i landskap Bild 13



Isländskt torvhus i landskap Bild 14



Isländskt torvhus i landskap Bild 15

## Ålaboden vid Kabusa

Ett annat bra exempel som har gjort ett starkt intryck på mig och min vandring längs med åsen, är en enkel och nätt arkitektur, nämligen en Ålabod som går att finna om man vandrar mellan Ystad och Kåseberga. För vandraren och upptäckaren som går en längre sträcka med åsen på ena sidan och havet på den andra, uppdagas sakta en liten form i landskapet som utstrålar en annan skala och ett mänskligt omhändertagande av platsen. Närmandet är speciellt då man inte vet vad som väntar inuti en ålabod, ditplacerad av människan. En sovande fiskare? Avsändaren här är tydlig och det är något som har varit viktigt för mig att undvika i mitt projekt, som gärna får ha en större oklarhet i funktion och syfte.



Jag anser att ålaboden i detta exempel förstärker landskapet och den omkringliggande naturen på ett väldigt vackert och dramatiskt sätt.



Bild 16

Åladrätterna hade han utstakat västra skälet för Ramnakulladrätten vid Svarte sten. Han hade också hört av sina förfäder att denna sten skulle markera gränsen mellan Ramnakulla- och Bollerupsdrätterna.

Ålabodar  
Linné har b  
och låter äv  
vid Ravlun  
håvar unde

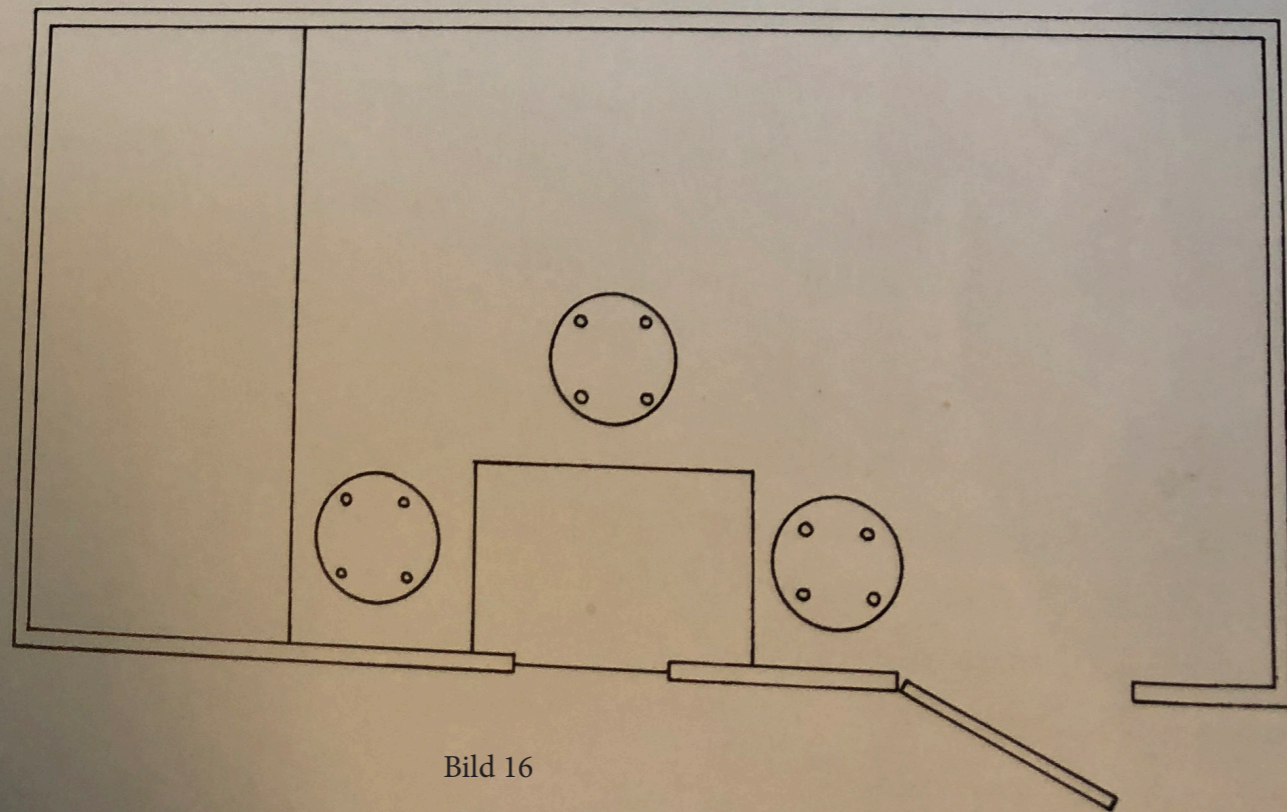
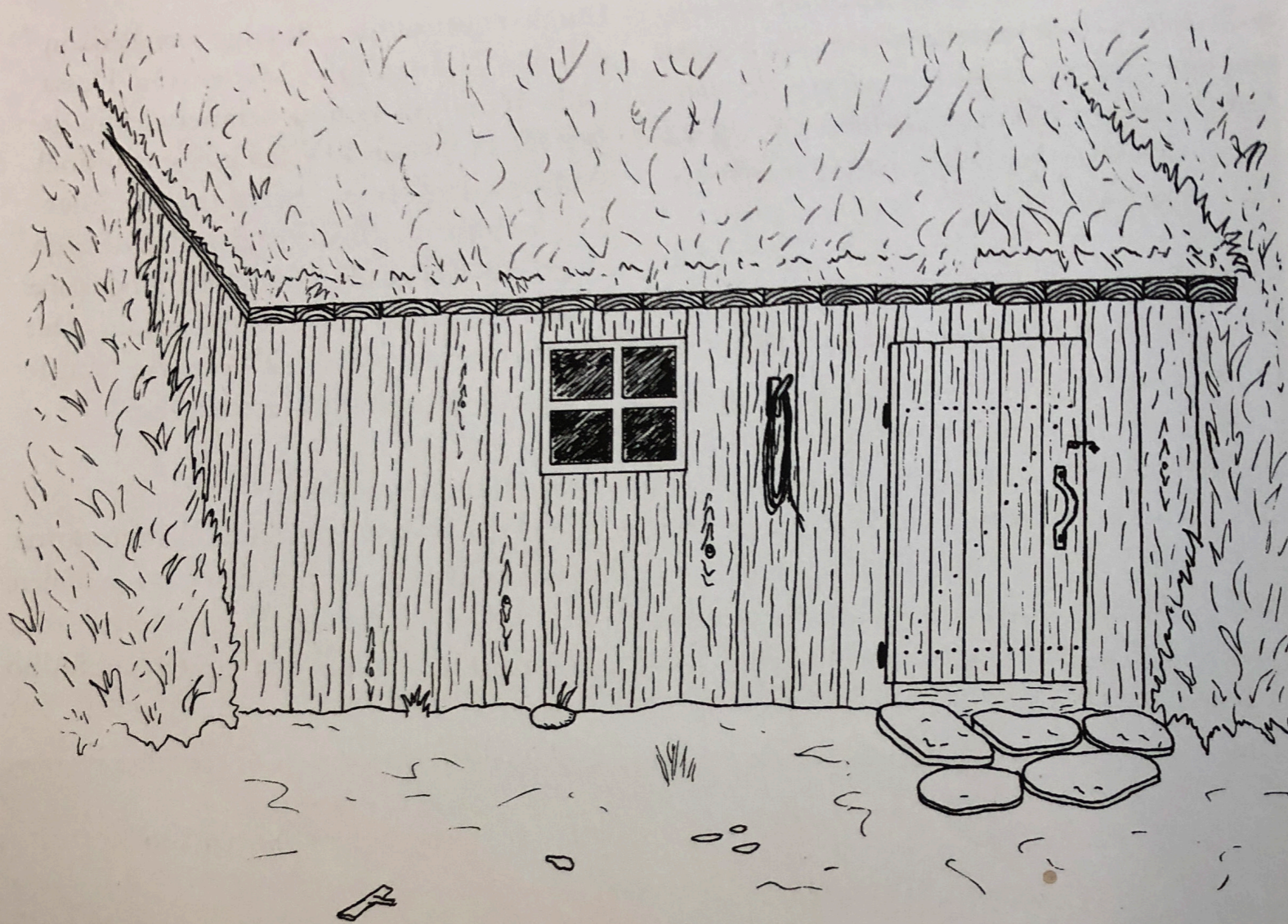

Bild 17

### Studie i backe

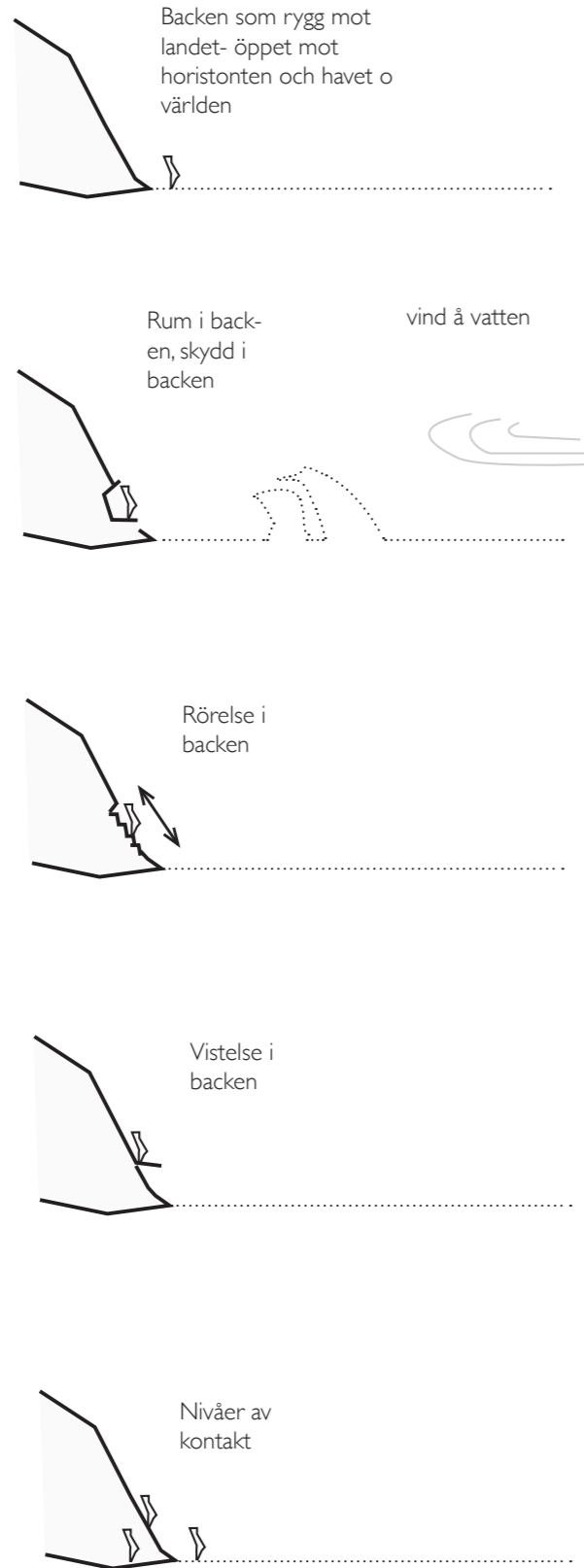

Rörelse vertikal horisontellt, sittplatser och utsiktsplattå och rum för skydd.

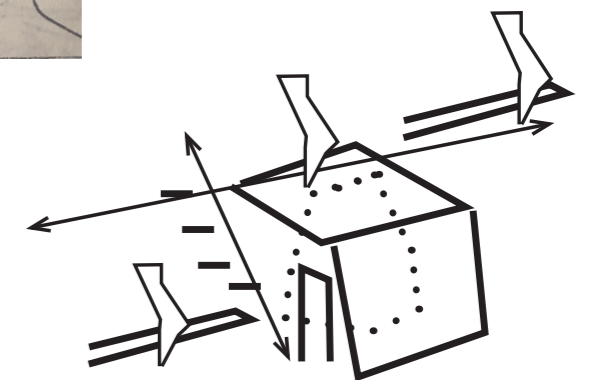
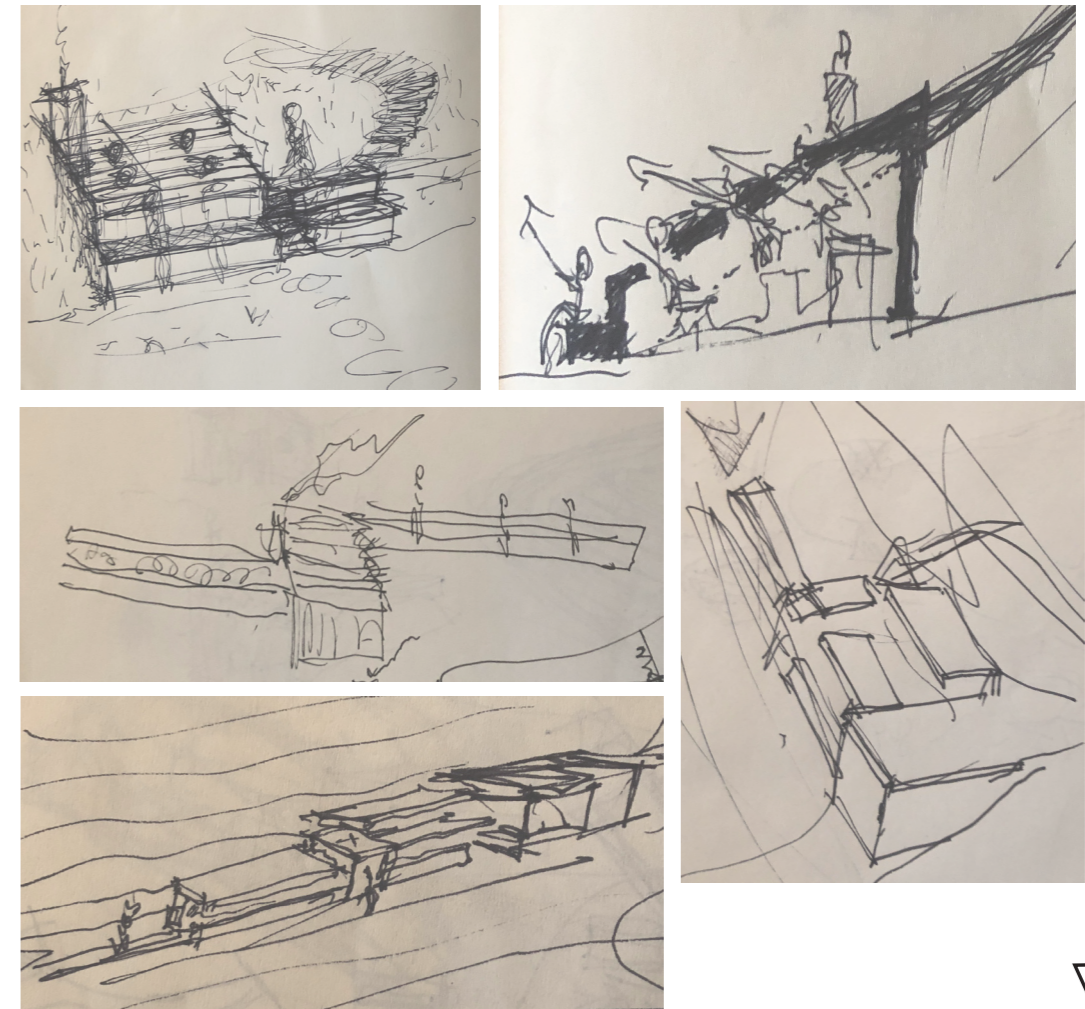





## Rummet i Backen

En morgon i maj beger jag och en vän oss tidigt ut på vår vandring längs kusten. Vi börjar vår vandring några kilometer öster om Käseberga, och vandrar både på stranden längs havet, och uppe på backen, vilken sträcker ut sig en bra bit på ömse sidor om Käseberga.

Uppifrån backen blickar man ut över både "hela" Östersjön och de frodigt gröna backarna. Naturens storhet griper onekligen tag i en. Uppe på backarna hörs mest ljudet av ivrigt kvittrande fåglar, och nere vid stranden tar vågornas brus över.

Vi närmar oss Käseberga och stannar till uppe vid Ale stenar, där vi för en stund njuter av den hisnande utsikten. Nedanför branten ser vi en bra bit ner, stranden, och det lilla huset som idag är målet med vår vandring. Här uppfifrån syns inte mycket mer än det lilla taket i (grånat) trä, som också bildar ett litet rum i sig, fast utomhus. Övrigt hus ligger ingröpt i backen, och uppfattas därför inte i sina delar här uppfifrån. Vi beger oss ner för den branta sluttningen. Vägen ner är ett äventyr i sig.

Väl nere, byts den stora öppna vyn uppfifrån backen, ut mot en mer intim känsla av att bli ett med naturen. Hela platsen här nere bildar i sig blir ett rum i rummet.

Trots att havets brus tar över, så uppstår här ändå en sorts tystnad, en känsla av avskildhet och ro. Här syns idag inte många fler än en fiskare, stående med sitt spö en bit ut i det kalla vattnet. Vi ställer ifrån oss våra ryggsäckar på den nedre bänken, klättrar upp för de höga trappstegen, upp till det lilla taket på huset. Där slår vi oss ner på den lilla träbänken och vilar för en stund våra fötter. Solen, som ännu inte står så högt, har dock hunnit värma upp den snedställda träryggen på bänken, och detta känns skönt, då det trots allt än så länge är lite kyliga vindar. Här sitter vi en stund och njuter av stillheten, lugnet, avskildheten. Vi känner oss, trots att vi sitter mitt i backen, skyddade i det lilla rum som den här takytan med sin bänk och sina små omgärdande träväggar bildar.

Fiskaren har under tiden hämtat sin ryggsäck, varit inne i det lilla huset, och troligtvis värmt sig en stund innan hemfärd, med en kopp buljong eller motsvarande.

Han beger sig hemåt och vinkar vänligt åt oss "på taket" när han försvinner iväg bort längs stranden. Jag och min vän går ner för trappan, tar våra ryggsäckar och går in genom dörren, in i det lilla huset. Här inne blir allt genast tystare, även om havets sus hörs även här inifrån. Det strilande solljuset ner genom glasblocken, vilar vackert på väggar och bänkar och lyser även upp omgränsande trä- och betongväggar. Ljuset i sig sprider en känsla av värme... Några små glöder finns kvar i den öppna murade spisen. Fiskaren har troligtvis eldat här tidigare på morgonen.

Värmen vilar fortfarande kvar. Min vän, som börjar bli lite frusen, sätter sig på bänken närmst spisen. Även bänken känns lite behagligt varm. Jag slår mig ner på bänken av trä, i öster, mitt emot dörren. Vinden blåser från öster idag, vilket den gjort stora delar av den här våren, vilket gör att vi kan sitta med den lilla dörren öppen och genom denna skåda västerut längs kusten.

Det smakar gott med varm choklad, några mackor och en banan efter ett par timmar utomhus. Här känner vi oss befriade från vardagens sysslor och krav – här är vi, här och nu, och tiden står på något sätt lite still. Vi sitter tysta en stund...

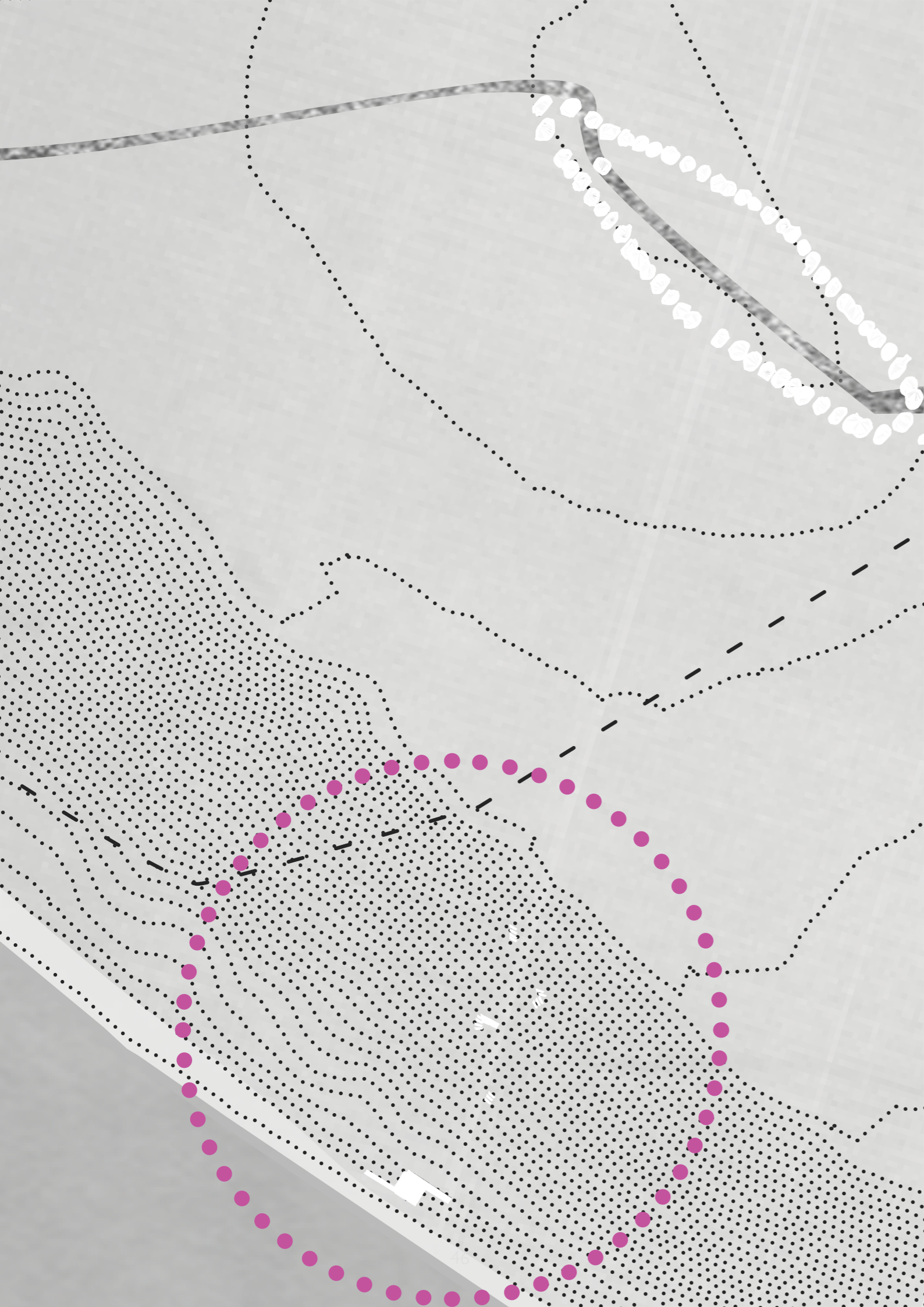

## Del I

### Ett rum i en backe

Ett rum som del av naturen, ett rum som komplement till naturen - ett rum som kommenterar den utsatta miljön – ett rum mot väder och vind, havet och kylan. Ett mångsidigt rum där man kan finna skydd, ett rum där man kan röra sig och slå sig ner i backen på nya sätt.

Ett rum som kan nyttjas av alla de som besöker Käseberga av olika anledningar utanför den typiska turismen och utanför säsongen, för landskapet och naturen, och den poetiska platsen.

Vandraren som tillfälligt söker skydd för regnet eller för att värma sin lunch i skydd från den kraftiga havsvinden.

Fågelskådaren som söker värme och ro i väntan på en ejder-skock, där utsidan av byggnaden sedan fungerar sittplats och utkikstorn.

Surfaren som går in och värmer sig med en kopp te, och får lite vila med utsikt över havet och vågorna. Surfaren som inte vill få gytta på sin våtdräkt får en sittplats varifrån han även kan fotografera sina vänner ute på havet.

Fiskaren kan gå upp för att värma sig, byta om, tillaga sillen, ställa fiskespöt mot träväggen.

Rörelser och omgivning har varit vägledande för utformning och materialval till rummet. Att kunna röra sig vertikalt och horisontellt på olika nivåer. Placeringen är vald med bakgrund av tre faktorer: den angränsar till Skåneleden, den är ett naturligt uppehåll för grupperna surfare, fågelskådare och fiskare och slutligen är den avskild, just här befinner man sig längst ut på Käsebergaudden med backen som skyddande skärm.







## Gestaltning



Tyngd





Där den branta backens fot möter havet skapas ett gränsland som är både vackert och skört. Beroende på väder och vind kan en spänning och känsla av utsatthet uppstå. Sydkusten är öppen för de flesta vindriktningar och blåsten är ständigt närvarande. I detta gränsland, mellan branten och havet, skapas mitt rum. Genom att skapa en stomme av tyngre material försökte jag med mötet i backen ge en känsla av förankring och stabilitet. Ett material som egentligen är onaturligt som betong, kan med sin tyngd ändå få byggnaden att smälta in i naturen och upplevas som en del av den. Ett exempel på detta är de gamla militärbunkrar som vilar längs kusten som stora stenar i landskapet.

---

## Värme

En aspekt som kändes viktig i projektet och kom att bli en central roll var också att få in värme i rummet. I rummet får besökaren själv ansvara för sin värme och eld när det finns ett behov. Min tanke är att besökaren ska kunna nyttja en vedugn med spis för värme och enklare tillagning.



Ljuset



Bild 19, The shore of Kåseberga

Ellen Trotzig



---

## Svävande taklåda

Ett rum i en backe ska inte ha ett vardagligt uttryck. Jag strävade efter en enkelhet, jag ville inte förhålla mig till standarder utan skapa en rå struktur för att särskilja ett hus och ett rum i naturen. När jag utforskade ljusmöjligheter gjorde jag därför ett viktigt ställningstagande genom att undvika ljuskällor som känns vardagliga.

Att välja bort utsikten från insidan av rummet var en del i detta. Genom ingången på sidan kan man få en mindre utblick av landskapet utanför om trädörren hålls öppen. Den primära ljuskällan kommer ner från en svävande taklåda ovanför, genom glasblock som omger lådan sipprar ljuset ner längs den tunga betongen och de varma träribborna, och träffar och belyser de olika sittbänkarna. Tanken är att skapa ett rum som talar med den fantastiska miljön utanför genom att inte låta den närvara direkt utan indirekt.



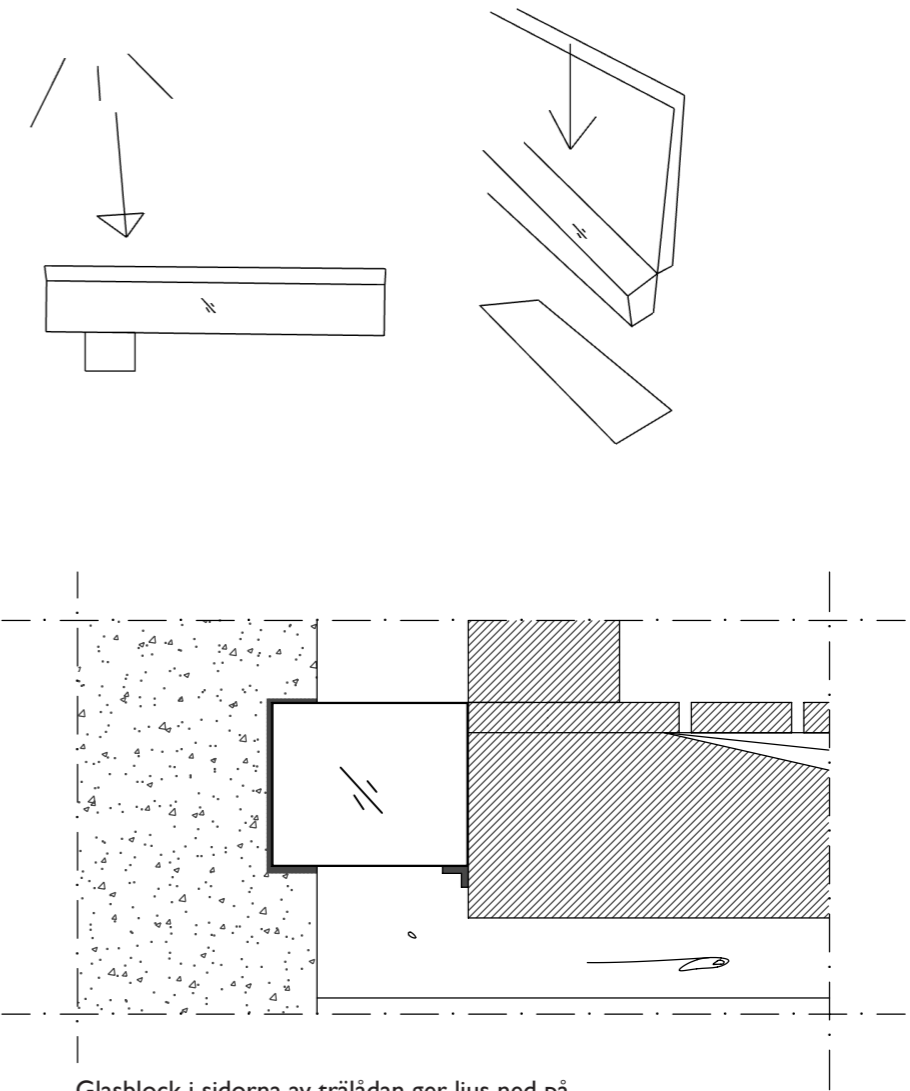
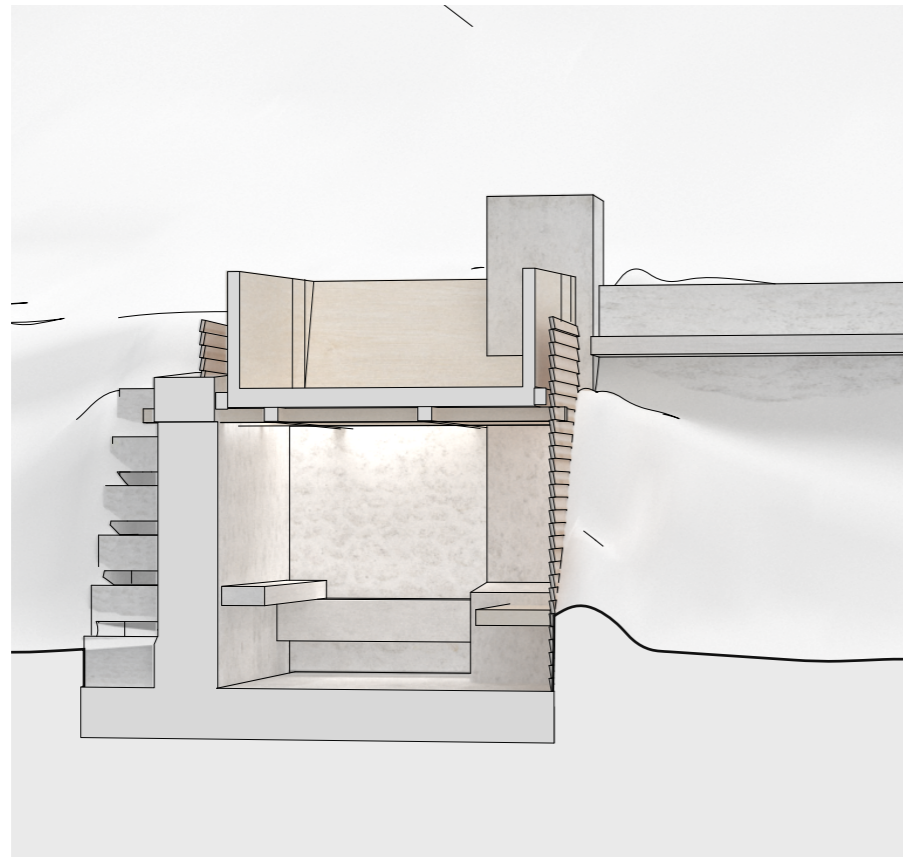

Glasblock i sidorna av trälådan ger ljus ned på sittytter och ger trälådan ett svävande uttryck.

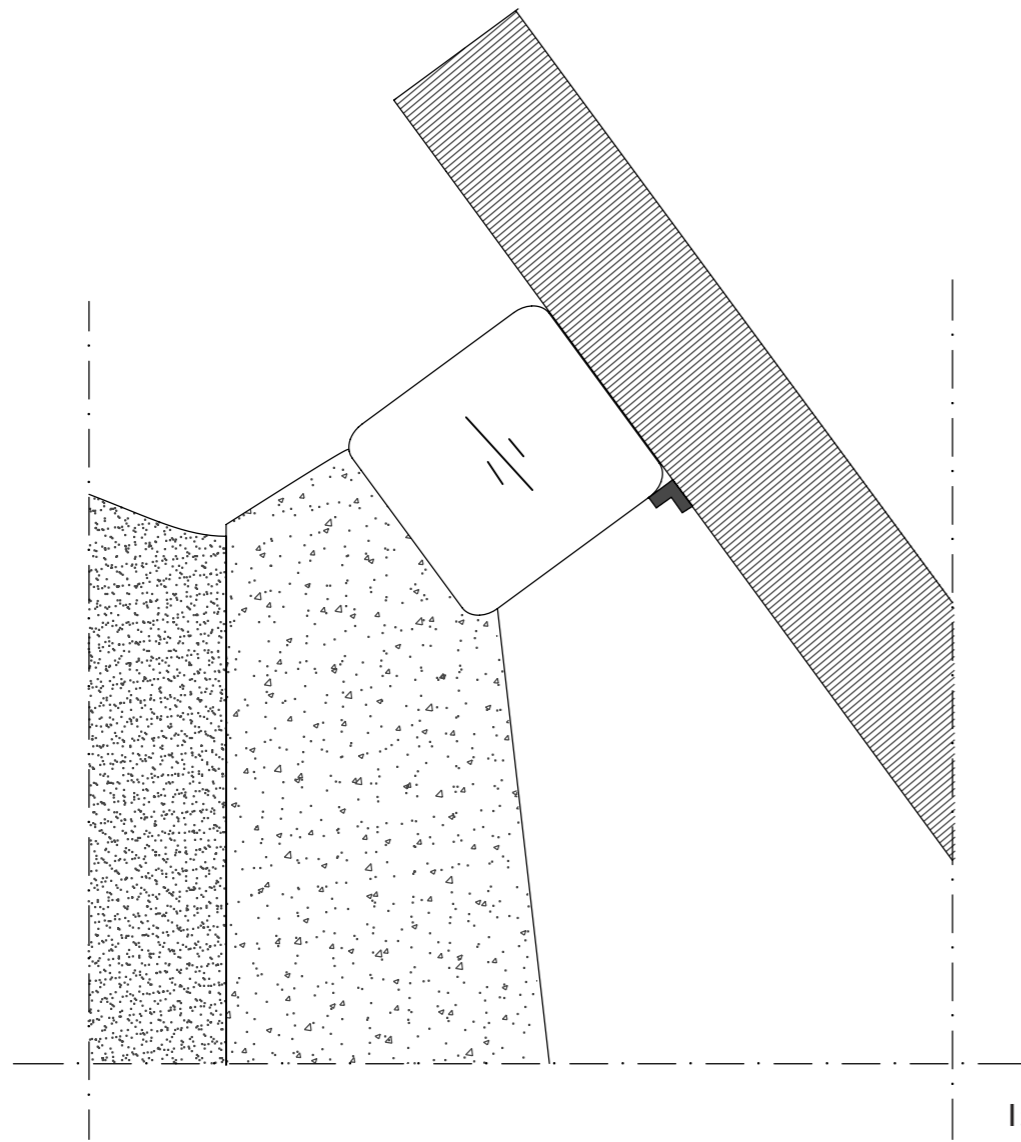

Glasblock med vinklat Ryggstöd bildar ljusnedsläpp längst in i rummet

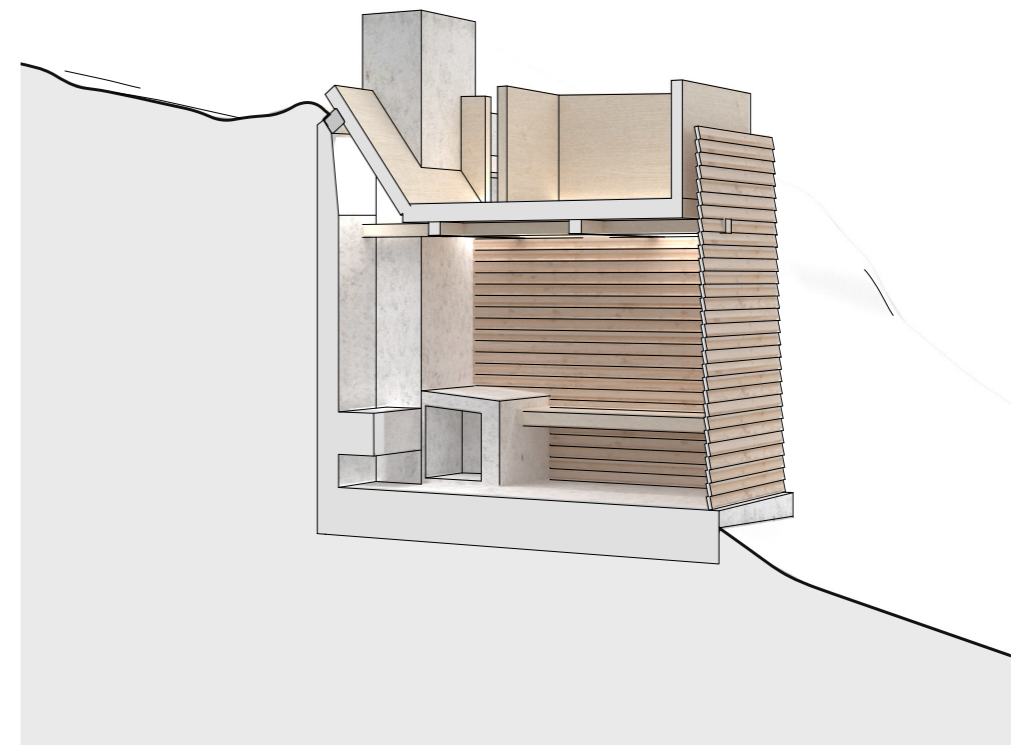



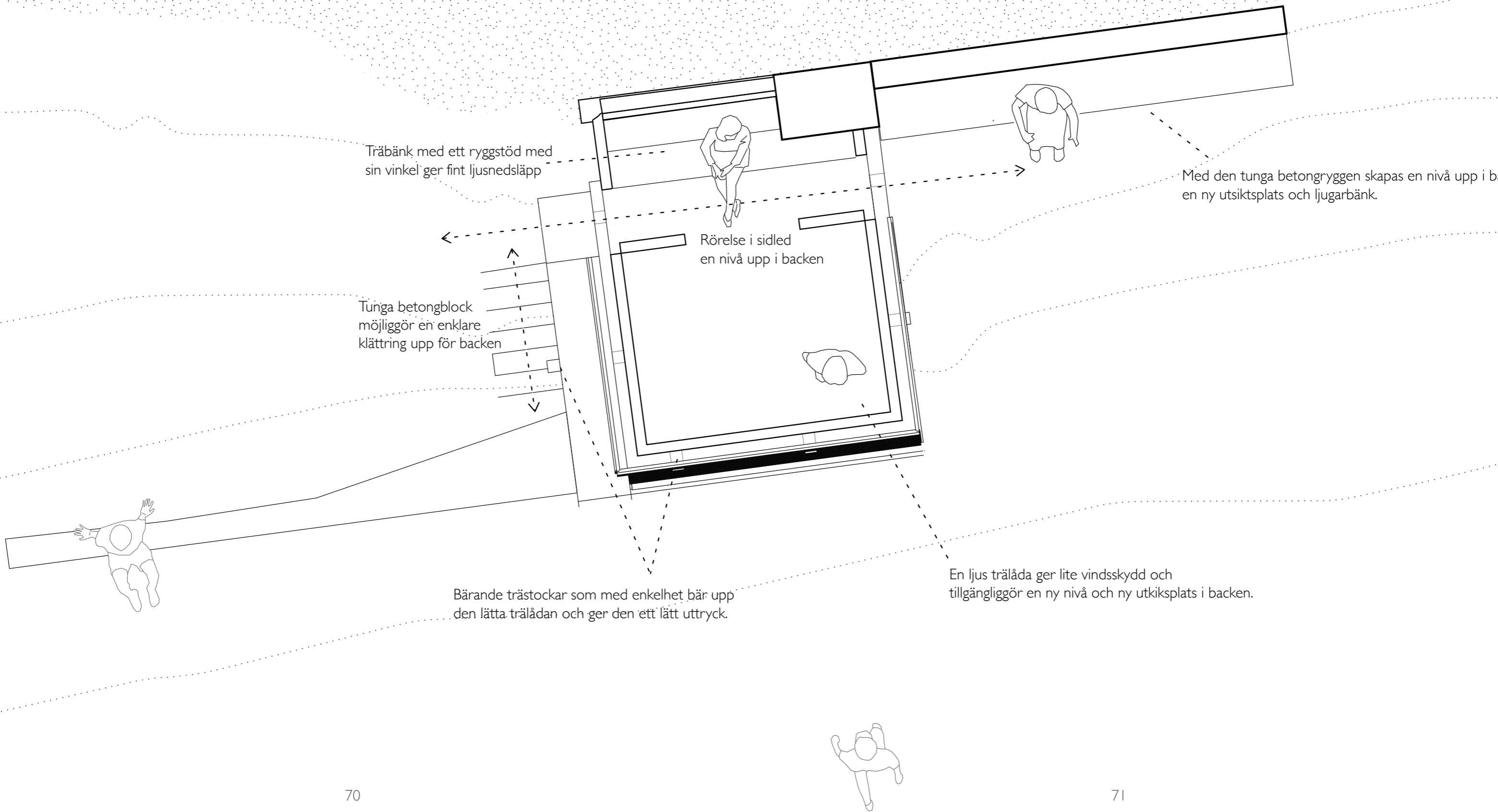

Träbänk med ett ryggstöd med sin vinkel ger fint ljusnedsläpp

Tunga betongblock möjliggör en enklare klättring upp för backen

Bärande trästockar som med enkelhet bär upp den lätta trälådan och ger den ett lätt uttryck.

Rörelse i sidled en nivå upp i backen

Med den tunga betongryggen skapas en nivå upp i b en ny utsiktsplats och ljugarbänk.

En ljus trälåda ger lite vindsskydd och tillgängliggör en ny nivå och ny utkiksplats i backen.

Jordsand

Tung betongvägg möter backens massa.

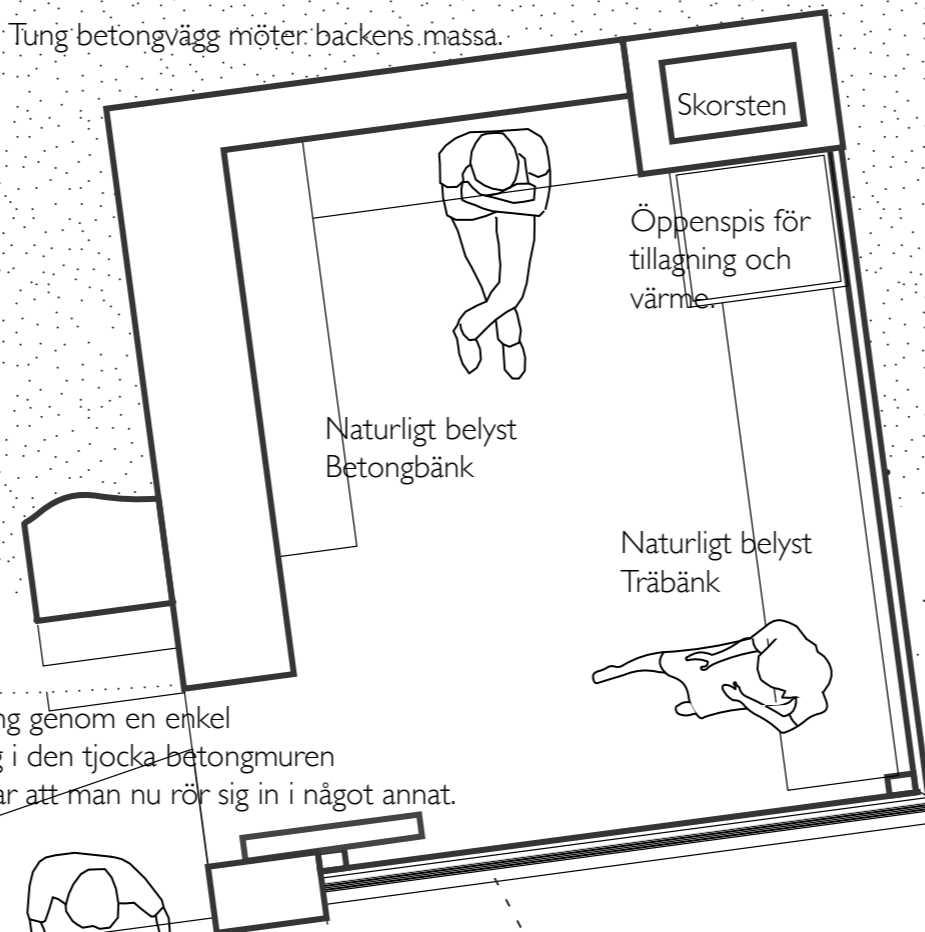

Skorsten

Öppenspis för tillagning och värme.

Naturligt belyst  
Betongbänk

Naturligt belyst  
Träbänk

En ingång genom en enkel öppning i den tjocka betongmuren markerar att man nu rör sig in i något annat.

En vägg av träribbor möter dig, och utstrålar värme när de får färg av ett nedsipprande ljus från en ljus, svävande trälåda ovanför.

Ett betongblock ingrävt i jordsanden, lägger sig som ett stenblock i backen för att bilda en enkel sittplats i backen.

Träribborna skyddar mot vind och vatten, men låter en dämpad närvaro av ljudet från hav och vind få sippra in.

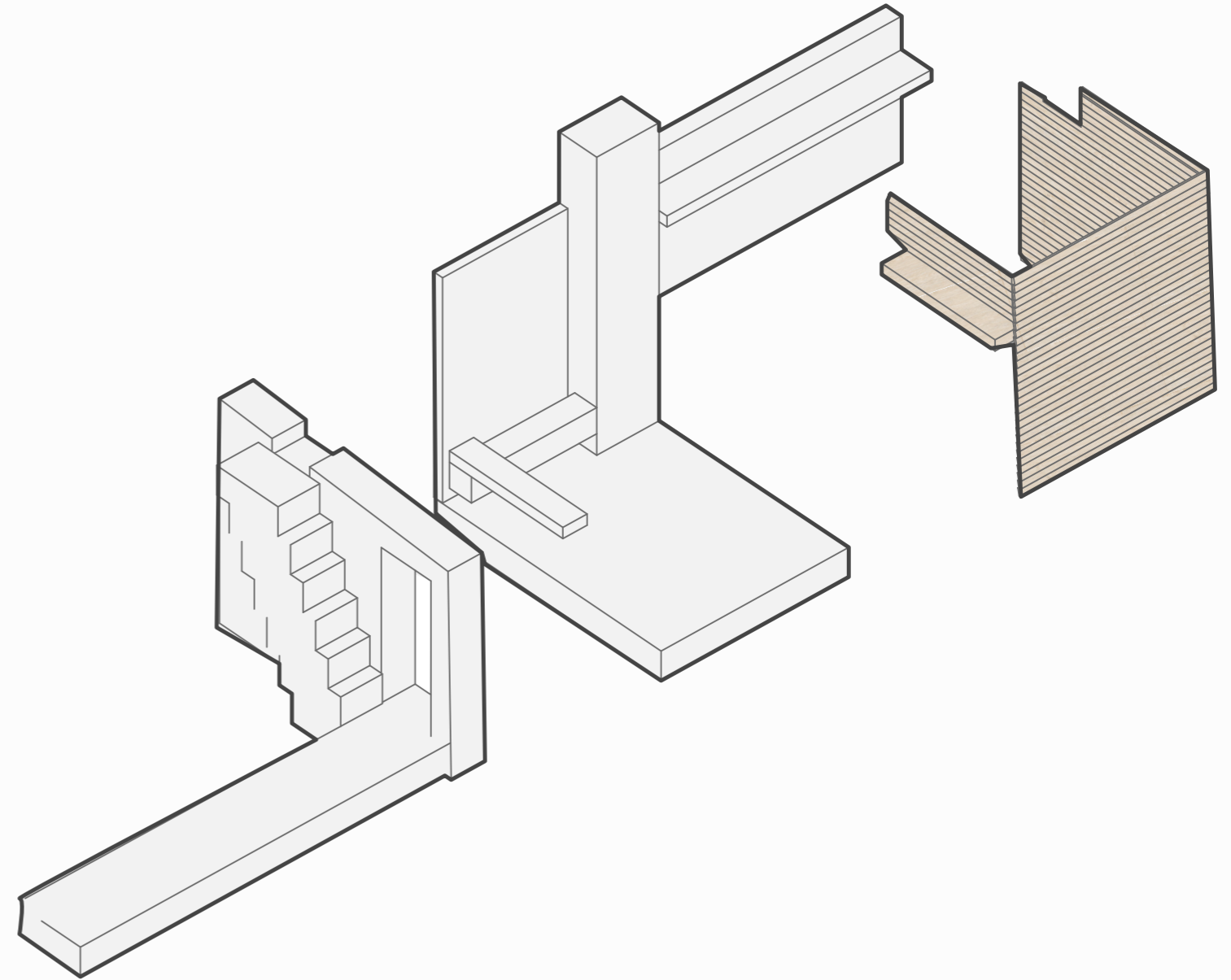
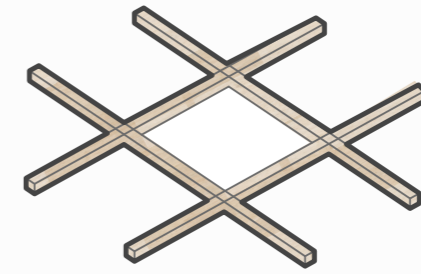
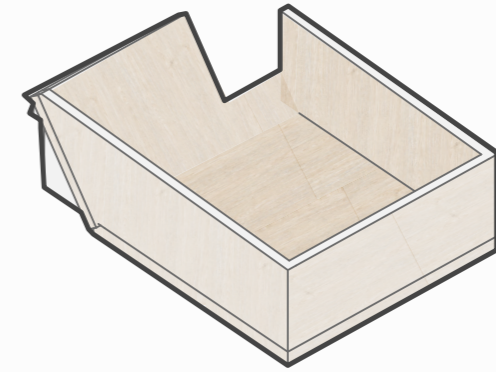

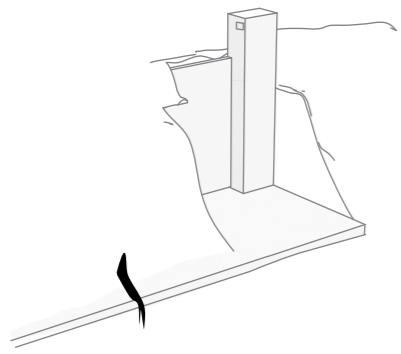

sitta nere

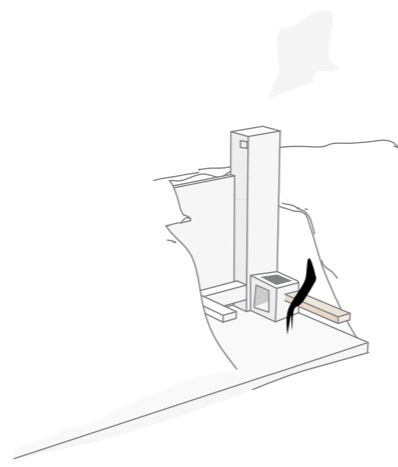

sitta inne

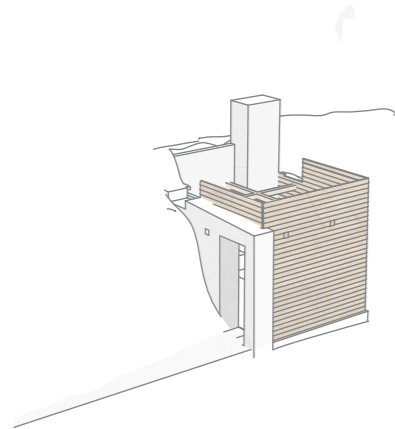
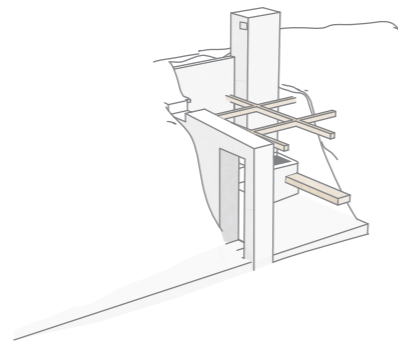
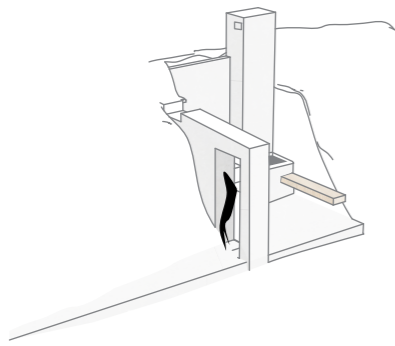

stå uppe

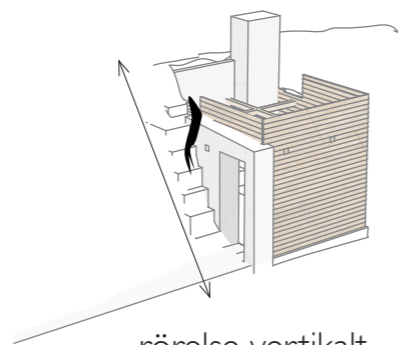

rörelse vertikalt

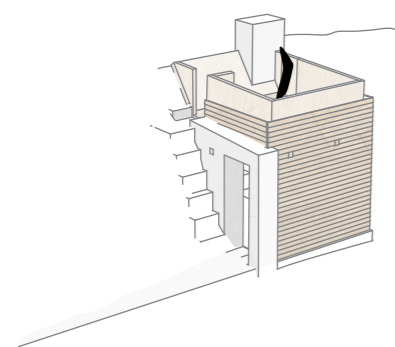

sitta uppe





Ljusstudier takljus



**Ljus**

Processen modell om att få ner ljus uppifrån som bidrar till att skapa ett intressant rum tillsammans med känslan av ett svävande tak.



**Tung struktur mot backe**

Processmodell om att spegla tyngden i backen med en tyngre struktur.



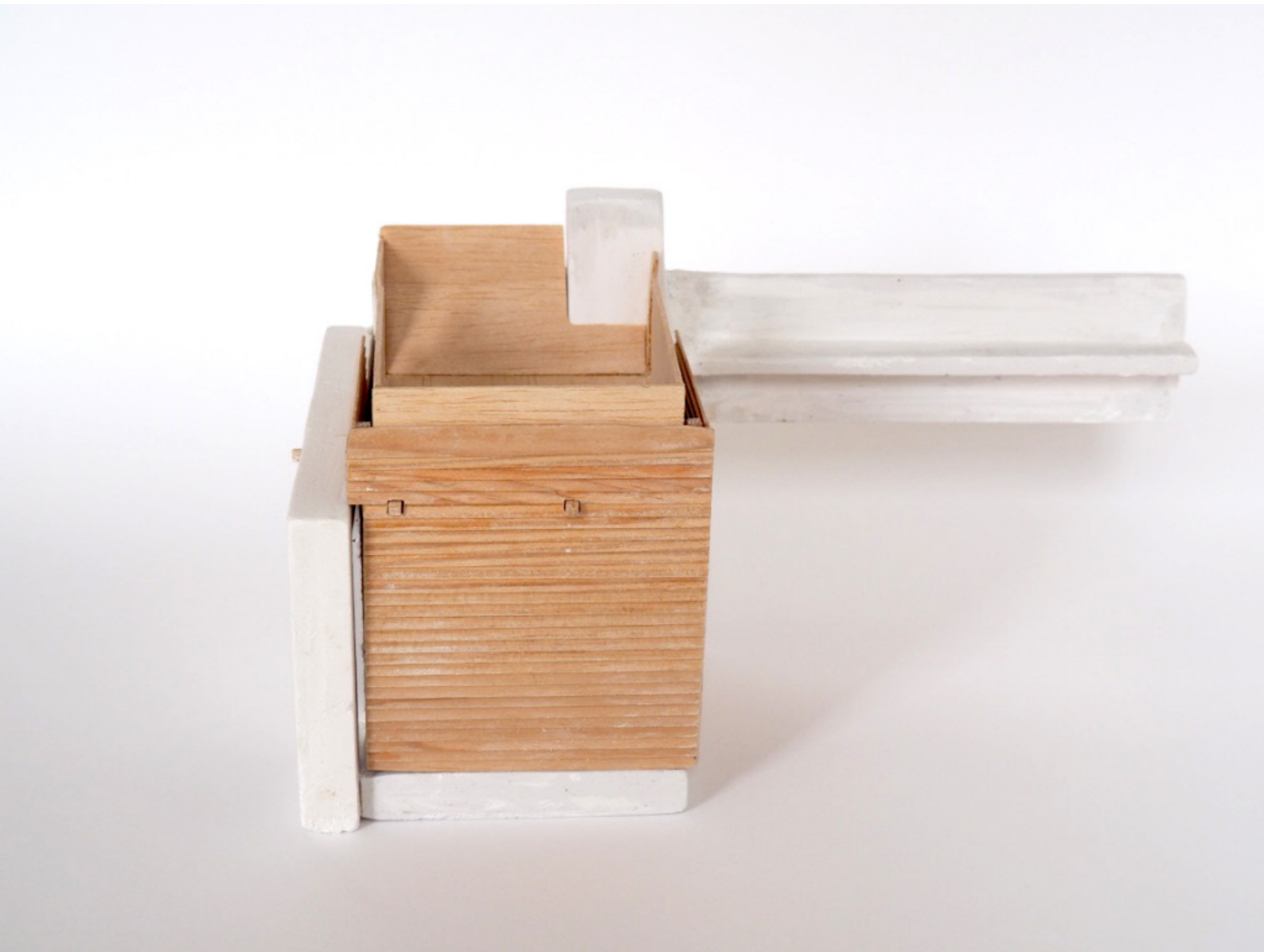

# Fågelskådaren

Mars

## Några möten



Bild 20



Bild 21



Bild 22

- Det är mars - Fågelskådarna är samlade inne i värmen och tar tillfälligt skydd från den bitande kalla vårvinden som viner utanför. Havets piskande vågor hörs även här inne, även om ljudet därute är mycket starkare.. Ännu har ingen ejder visat sig, men de väntas hem när som helst, från sydligare breddgrader. Förväntningarna är skyhöga.

- En ejder har syns till - Fågelskådarna lämnar hastigt det värmande rummet för att ge sig ut med sina respektive kikare. De intar lite olika placeringar i backen. Över 500.000 ejdrar ska passera innan våren nått maj, och ingen tid får nu spillas. De har bästa utkiken härifrån.

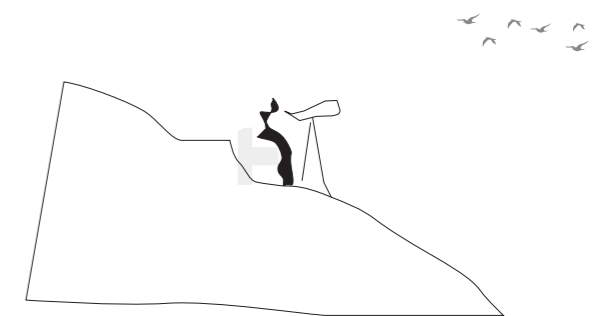
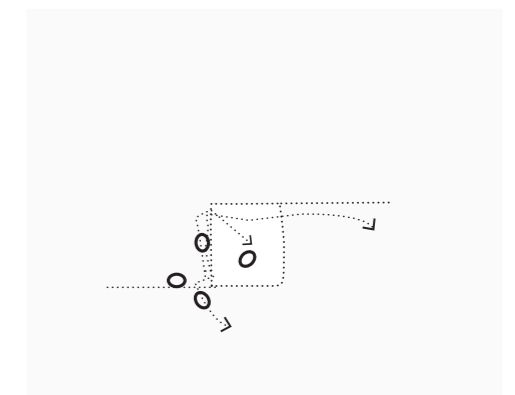
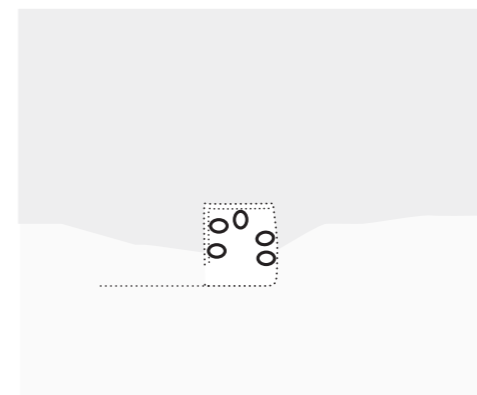
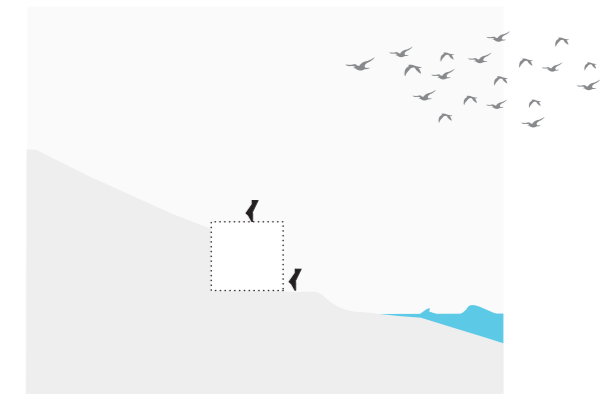
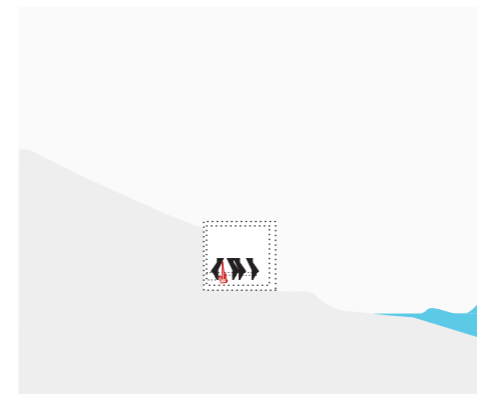

# vandrarna

Juli

- Juli-augusti är semester månader för många. En familj är ute och promenerar längs Skåneleden. de njuter av den härliga och ljumma sommardagen, och fascineras av de väldiga kullarna, som lyser röda av blommande vallmo, och pryder stora delar av slätten. Solen glittrar i havet, och familjen slår sig ner på bänk och i backe, och bara njuter av den härliga dagen.

- Plötsligt, från ingenstans, dyker mörka moln upp bakom backen, och förmörkar den tidigare så klarblå himlen. Familjen överraskas, men ett av barnen, som tidigare nyfiket varit inne och undersökt rummet i backen, föreslår övriga familjen att ta skydd undan de värsta skurarna där inne. Där sitter de inne, i skydd för den snabba väder-växlingen, och väntar in solen, som efter ett tag åter tittar fram, och de fortsätta sin vandring österut.

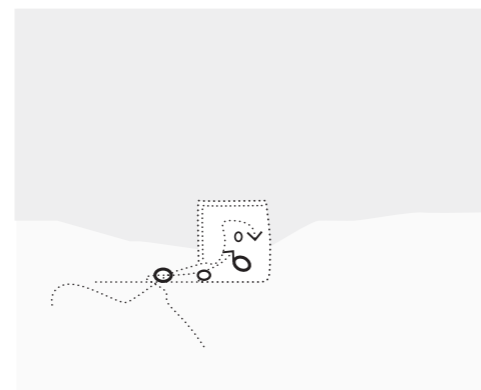
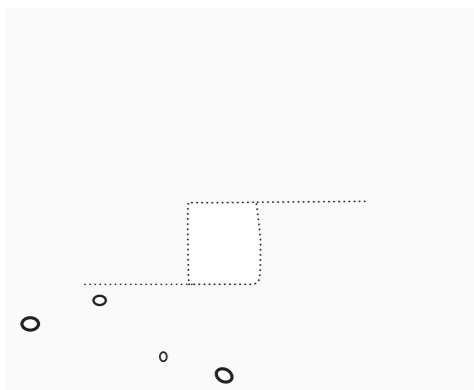
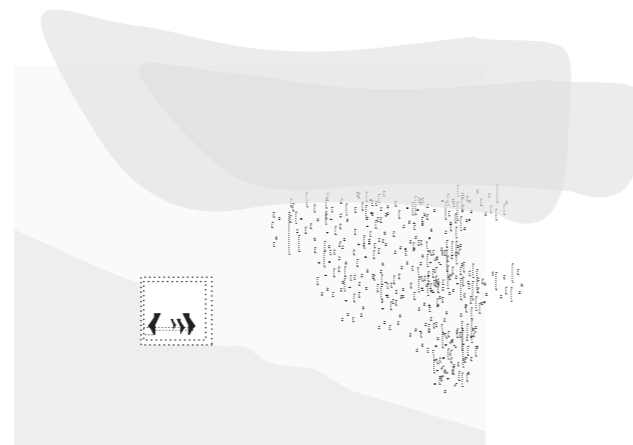
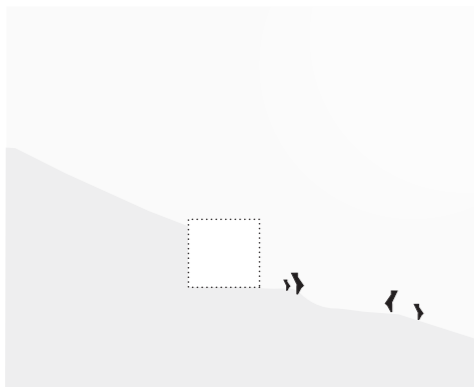

# vågsurfaren

Oktober

- Det är oktober och höststormarna är i full gång. Vågsurfarna har precis bytt om till våtdräkt och lägger sina ryggsäckar och annat inne på bänkarna i det lilla rummet. De riggar sina brädor, sätter sig och spanar ut över Östersjön, för att invänta de optimala vindarna och vågorna. Nu är det dags att ge sig ut....

- Två timmar senare samlas de åter inne på land. När sista man kommit in, lämnar de sina brädor utanför, lutade mot en vägg i lä. Väl inne, tänds de en värmande brasa i den öppna spisen, pratar om dagens olika strapatser, samt belönar sig med medhavd matsäck och en kopp värmande choklad. Värmen återkommer så sakta och diskussionen kring ännu ett åk börjar nu diskuteras..

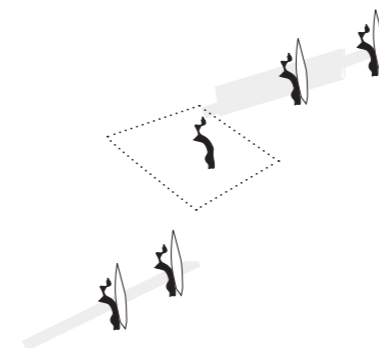
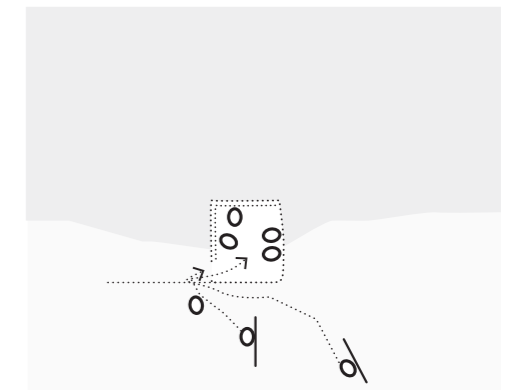
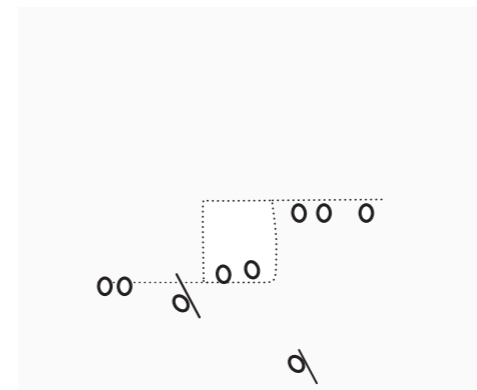
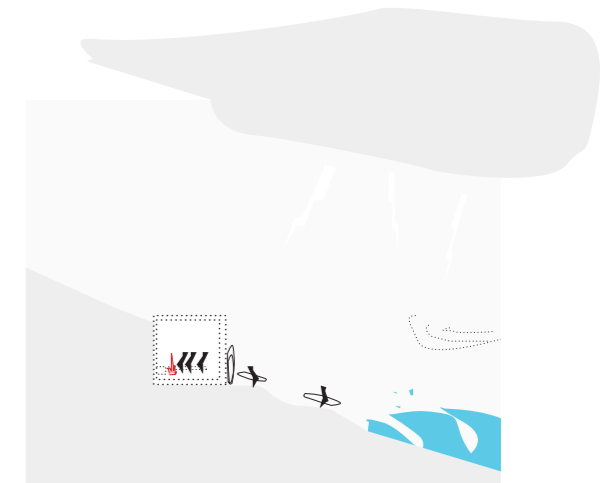
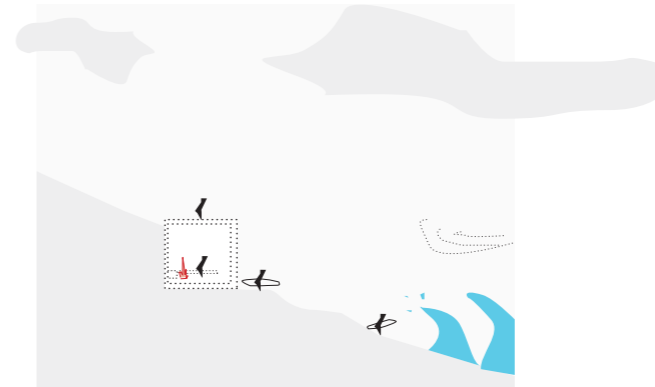



1:200

1:200



1:100

1:100

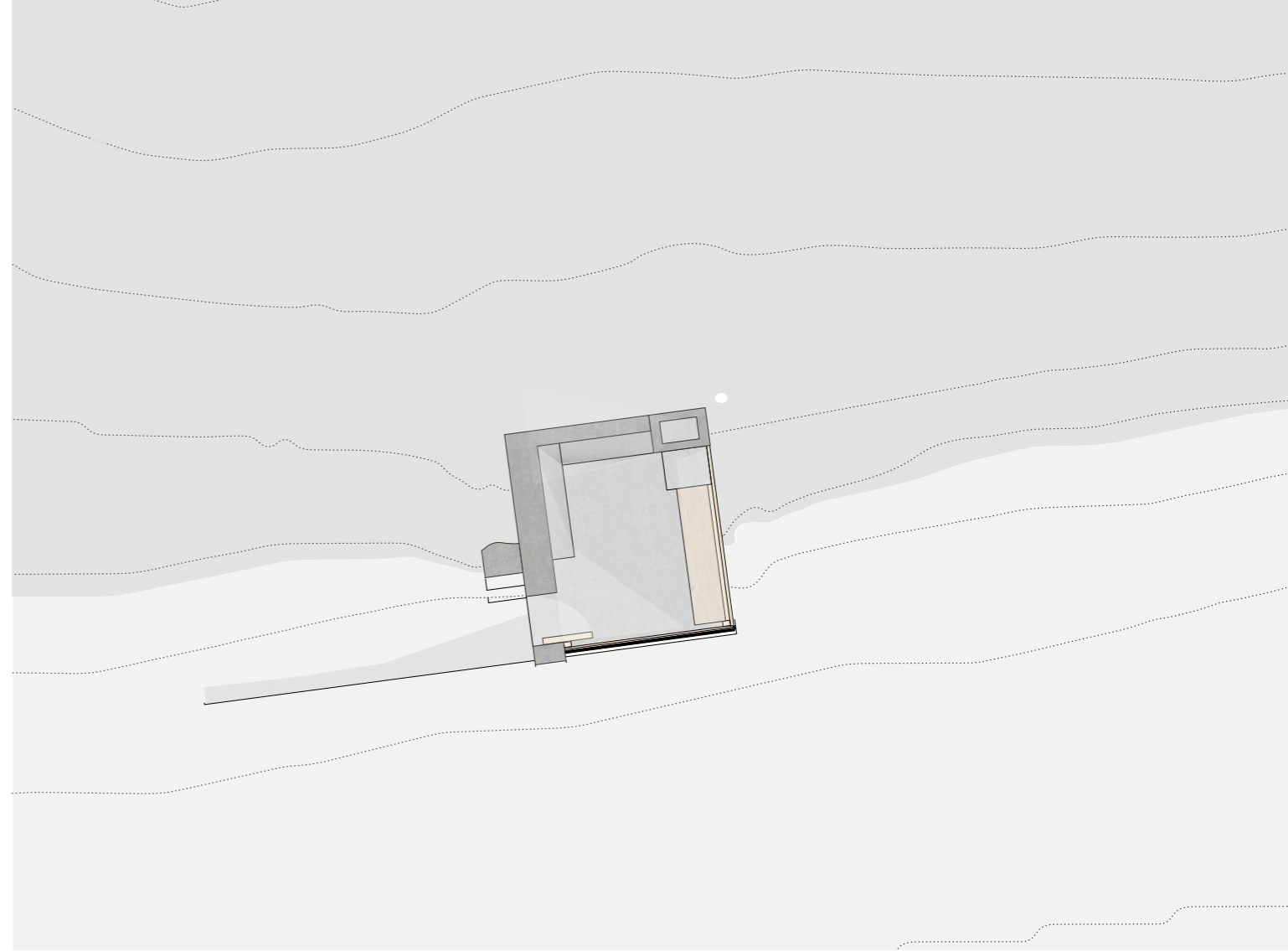
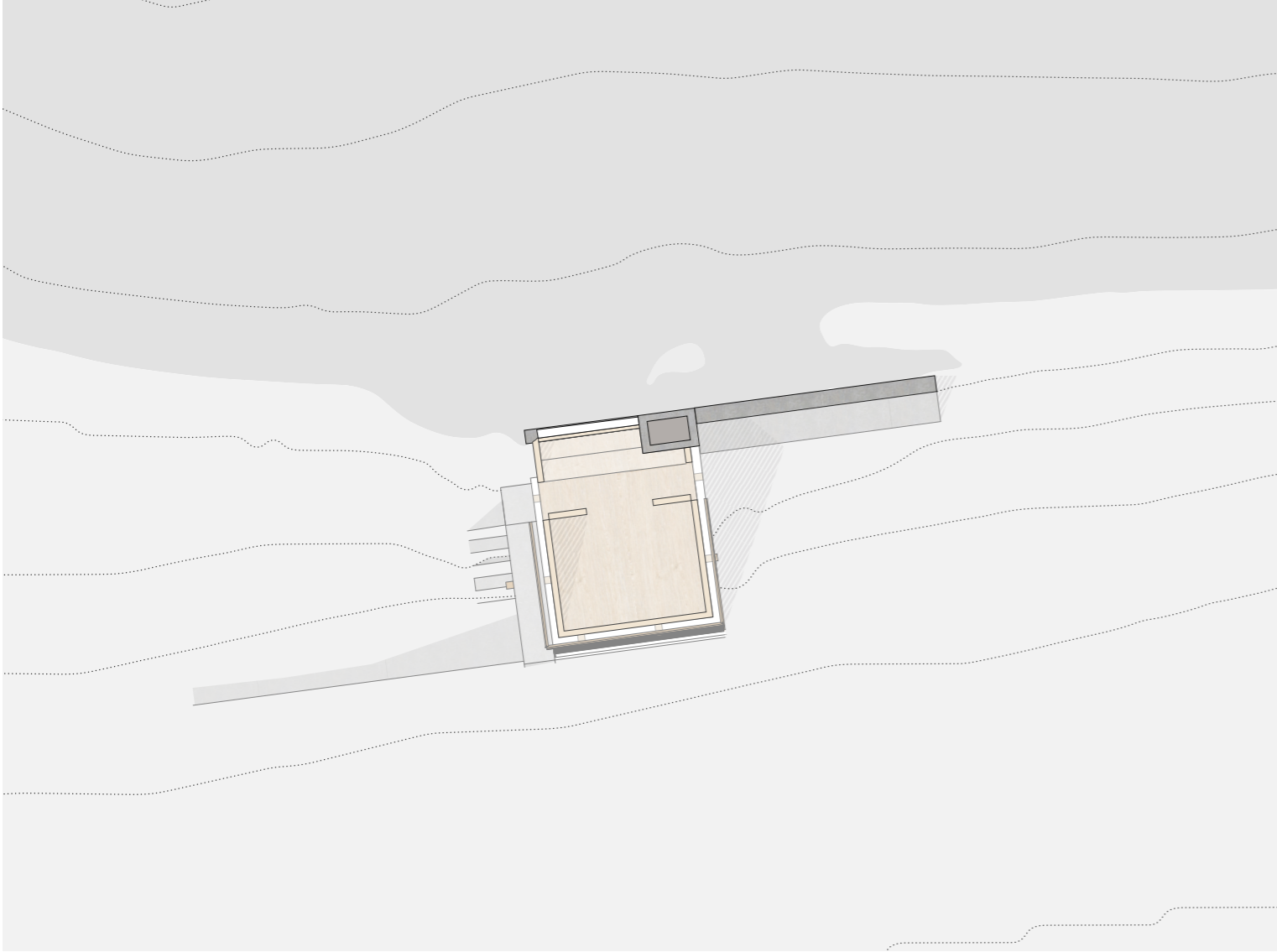

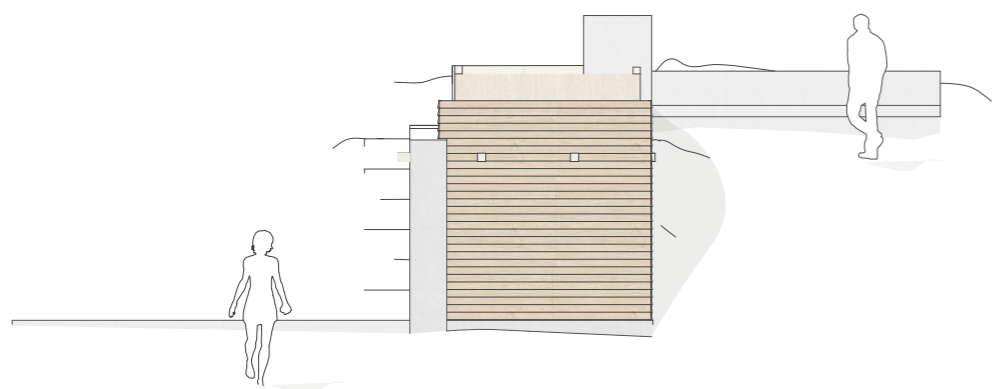

92

1:100

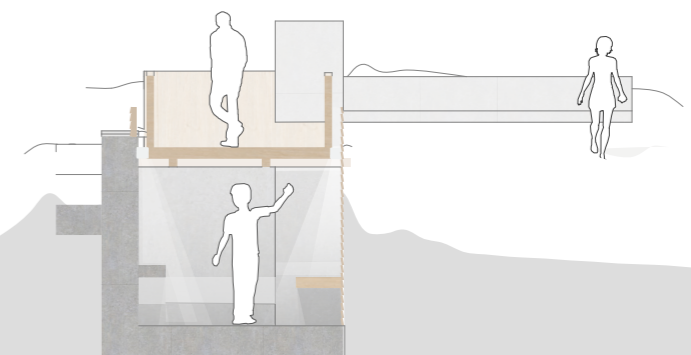

1:100







Ebbas Gärd

Ale Stenar

Skåneleden

Militärbunker

Ahls Fiskröker

Militärbunker

Kåseberga Hamn

Rum i Backe



## Ebbas gård

### Ett nytt vandrarhem och besökscenter

#### EBBAS GÅRD

Mot bakgrund av bristen på enklare övernattningsmöjligheter i Kåseberga, föreslås som tillägg till besökscentrat med sin utställning över bl a områdets flora och fauna i Ebbas gård, också ett enkelt vandrarhem med kök och matrum, samt café, toaletter och omklädningsrum på gården.

Ebbas gård ingår inte primärt i mitt arbete, men kopplingen mellan skånegården och dess funktioner, till rummet i backen finns där, som, när så önskas, bildar en tillsammans fungerande helhet. De aktiviteter som jag tagit fasta på kan samtliga utgå från Ebbas gård, för att fortsätta nedanför backen. Värme, vila och rast, återfinns såväl i rummet i backen, som i större skala uppe i vandrarhemmet.

Här kan t.ex. också finnas möjlighet att (ta bort "tex") hyra kikare för de unga/nya fågelskådare som besöker Kåseberga för att bli studera ejdrarnas flytt under våren och hösten. Allt för att bistå nya kompletterande upplevelser i Kåseberga.

Rum i backe



Ebbas gård

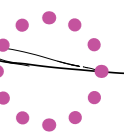

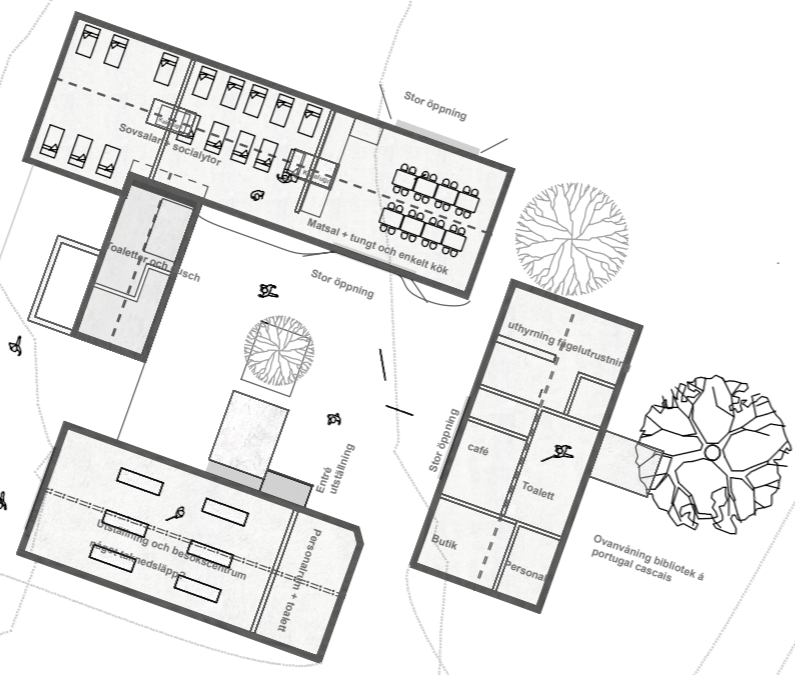

Plan 1:500

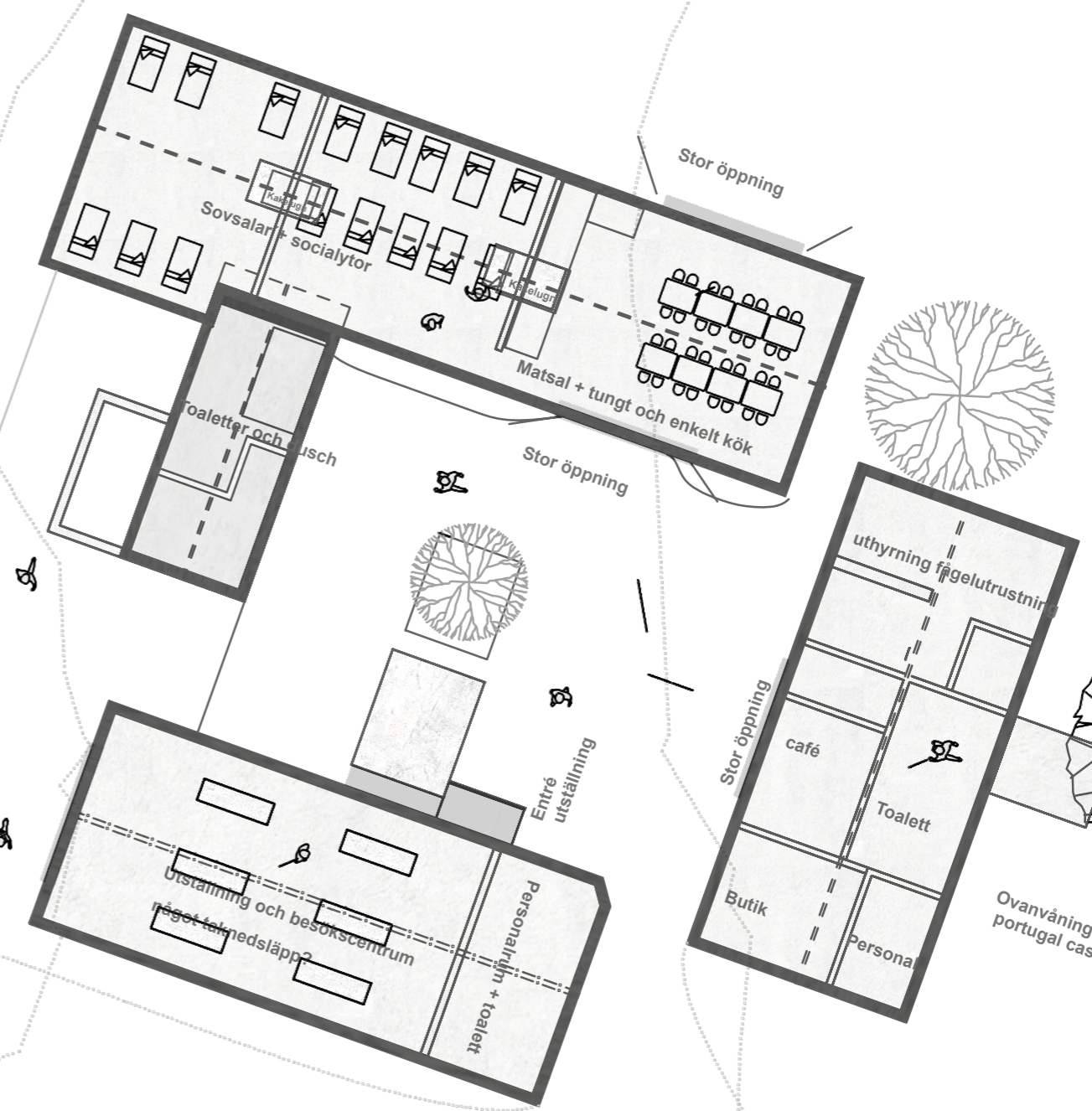

Plan 1:250

## Diskussion

Genom ett nytt naturum vill kommunen lyfta fram och förmedla information om den omkringliggande naturen i Kåseberga.

Jag har ifrågasatt huruvida ett naturum som center är det som fungerar bäst för detta syfte, och om det lagda förslaget med sin placering är det som kommenterar Kåsebergas landskap på mest förmånliga och intressanta sätt. Jag valde istället att placera mig mitt i det jag kallar Kåsebergas naturs epicentrum, för att jag ansåg att här ligger en brännpunkt i platsen. Platsen jag valt lämpar sig väl för de naturaktiviteter som på senare tid vuxit fram och blivit ett allt större inslag i Kåseberga: fågelskådning, surfing, vandring, sportfiske med mera. Mitt rum ska inte enbart berätta om platsen och möjliga aktiviteter, utan också vara en del av dem. Tillsammans med ett besökscenter i Ebbas gård där traditionell turstinformation går att få, och ett välbehövligt vandrarhem i en Skånelänga, blir detta sammantaget en ny tolkning av vad ett naturum skulle kunna vara och ett gott tillägg till de många naturaktiviteter som platsen är optimal för.

I ett traditionellt Naturum har man möjlighet att läsa in sig om platsen och dess natur, för att sedan ge sig ut och uppleva den på riktigt. Mitt tillägg försöker istället vara en del av den natur den kommenterar. Jag vill få människor som annars inte skulle bege sig ner för de dramatiska backarna att besöka dem och få andas in en plats och ett fenomen de annars kanske skulle gå miste om. Genom ett tillägg som detta tillgänglig- och synliggörs platsen och öppnar upp för nya möten.

För mig har detta varit ett utmanande projekt redan från start då jag känner mig kluven till att göra ingrepp i en natur som ligger mig så varmt om hjärtat. En viktig del av utmaningen har därför blivit att hitta lämpliga ramar i landskapet för att utforma arkitektur som skulle kunna samspela med naturen på ett rimligt och platsspecifikt sätt. En stor diskussion var därför om hur stort ingreppet skulle vara, och huruvida det är rätt att införa ett tungt material som betong i en för mig känslig och vacker natur. Det utmynnade i reflektioner med bl.a. min handledare om hur t.ex. stenmurar ibland kan upplevas mer landskapligt än ett lättare trästaket. Således kan ett material som betong te sig mer naturligt än man kan tro, och kännas anpassad till platsens karaktär.

I detta projekt ville jag inte arbeta i en urban kontext, utan lära mig att hantera landskapets ramar och förutsättningar. Mitt projekt slutade i ett rum i en backe, där jag försökte hitta ett arkitektoniskt språk, lämpat för platsen. Genom referenser, skisser och analyser av kontexten omtolkade jag konceptet naturum och skapade ett rum i naturen.

## Källförteckning

Al Fakir, Peter. 2008. Nu startar surfsäsongen. Ystads Allehanda. 5 augusti. <http://www.ystadsallehanda.se/ystad/nu-startar-surfsasongen> (Hämtad 2018-05-16).

Annerstedt, Matilda. 2011. Nature and Public Health Aspects of Promotion, Prevention, and Intervention. Doc.Thesis, Swedish University of Agricultural Sciences. [https://pub.epsilon.slu.se/8424/2/annerstedt\\_m\\_111109.pdf](https://pub.epsilon.slu.se/8424/2/annerstedt_m_111109.pdf) (Hämtad 2018-05-16).

Fey, Lovisa. 2013. Njut av naturen och bli fri från stress samtidigt. Vetenskap & Hälsa. 2 juli. <http://www.vetenskaphalsa.se/njut-av-naturen-och-bli-fri-fran-stress-samtidigt/> (Hämtad 2018-05-16).

Försäkringskassan. 2016. Sjukskrivningar för reaktioner på svår stress ökar mest. [https://www.forsakringskassan.se/wps/wcm/connect/41903408-e87d-4e5e-8f7f-90275d4fe6ad/korta\\_analyser\\_2016\\_2.pdf?MOD=AJPERES](https://www.forsakringskassan.se/wps/wcm/connect/41903408-e87d-4e5e-8f7f-90275d4fe6ad/korta_analyser_2016_2.pdf?MOD=AJPERES) (Hämtad 2018-05-16).

Länsstyrelsen. Hammars backar – Kåsebergaåsen. [http://www.lansstyrelsen.se/skane/Sv/djur-och-natur/skyddad-natur/skydd-skansk-natur/naturreservat/ystad/hammars-backar-kasebergaasen/Pages/\\_index.aspx](http://www.lansstyrelsen.se/skane/Sv/djur-och-natur/skyddad-natur/skydd-skansk-natur/naturreservat/ystad/hammars-backar-kasebergaasen/Pages/_index.aspx) (Hämtad 2018-05-16).

Löfgren, Evelina. 2017. Rekordhöga siffror för Kåseberga. Ystads Allehanda. 19 januari. <http://www.ystadsallehanda.se/ystad/rekordhoga-siffror-for-kaseberga/> (Hämtad 2018-05-16).

Mårtensson, Kent; Kommunalråd Ystads Kommun. 2018. Intervju 8 februari.

Naturvårdsverket. 2018. Naturum. <https://www.naturvardsverket.se/Var-natur/Skyddad-natur/Naturum/> (Hämtad 2018-05-16).

Sjöstrand, Fredrik. 2006. Kåseberga Byalag ger inte upp. Ystads Allehanda. 20 oktober. <http://www.ystadsallehanda.se/ystad/kaseberga-byalag-ger-inte-upp> (Hämtad 2018-05-16).

Socialstyrelsen. 2017. Kraftig ökning av psykisk ohälsa bland barn och unga vuxna. <http://www.socialstyrelsen.se/nyheter/2017/kraftigokningavpsykiskohalsahosbarnochungavuxna> (Hämtad 2018-05-16).

Ystads Kommun. Ales Stenar. <https://www.ystad.se/turism/se-och-gora/sevardheter-och-besoksmal/kaseberga-och-ales-stenar/ales-stenar/> (Hämtad 2018-05-16).

Wikborg, Jonas. 2002. Kåseberga Historia och historier kring ett fiskeläge. Ystad: AB Ystads Centraltryckeri.

## Fotoförteckning

Bild 1 Illustration av förslag till Naturum-Kulturum (Gunilla Svensson arkitektkontor) [http://www.ystad.se/globalassets/dokument/sam/planavdelningen/1\\_antagen\\_plandel\\_kaseberga.pdf](http://www.ystad.se/globalassets/dokument/sam/planavdelningen/1_antagen_plandel_kaseberga.pdf) (Hämtad 2018-02-04)

Bild 2-5, 16-17: Historiska fotografier Wikborg, Jonas. 2002. Kåseberga Historia och historier kring ett fiskeläge. Ystad: AB Ystads Centraltryckeri.

Bild 6: Ale stenar med brant stup, (Fotografi): Eric Lindström <http://proharmonia.se/wp-content/uploads/2017/07/Kaseberga-med-Ales-stenar.jpg> (Hämtad 2018-05-16)

Bild 7 Naturum kristianstad (Fotografi) <http://www.natursidan.se/nyheter/mangmiljonintakter-for-naturturism-och-naturum-i-kristianstad/> (Hämtad 2018-05-16)

Bild 8 Naturum Fulufjället, (Fotografi) <https://www.sverigesnationalparker.se/om-sveriges-nationalparker/Naturum/> (Hämtad 2018-05-16)

Bild 9 Naturum Höga kusten, (Fotografi) <https://www.naturvardsverket.se/upload/nyheter-och-press/pressbilder/naturum/naturum-hoga-kusten-hog.jpg> (Hämtad 2018-05-16)

Bild 10 Naturum, Stora Sjöfallets, (Fotografi) <https://www.sverigesnationalparker.se/park/stora-sjofallets--stuor-muorkke-nationalpark/besoksinformation/naturum/> (Hämtad 2018-05-16)

Bild 11, Knäbäckskapellet, (fotografi), <http://enjoysweden.se/object/st-nicolai-kapell/> (Hämtad 2018-05-16)

Bild 12, Insida Knäbäckskapellet, (fotografi), <http://greater-copenhagen.net/knabackskapellet/> (Hämtad 2018-05-16)

Bild 13, Isländsk arkitektur i landskap (fotografi) <http://www.ryanbent.com/blog/2016/5/6/architecture-in-iceland> (Hämtad 2018-05-16)

Bild 14-15, Isländsk arkitektur i landskap (Fotografi), <http://is-theblog.blogspot.se/2013/09/ordinary-silence.html> (Hämtad 2018-05-16)

Bild 18, 21 Bild på storm i hav (Fotografi) Samt bild på surfare i hav (Fotografi) <https://www.fotosidan.se/blogs/anwopictures/abbekas-hamn-januari-2014.htm> (Hämtad 2018-05-16)

Bild 19, The shore of Kåseberga, Ellen Trotzig, (Målning) <https://artsandculture.google.com/asset/the-shore-of-kaseberga/rgEVx8l4pqW9OQ> (Hämtad 2018-05-16)

Bild 20 Frusna fågelskådare i Kåseberga (Fotografi) <https://skane.naturskyddsforeningen.se/wp-content/uploads/sites/106/2017/06/Rapport-Ejders-dag-i-Kaseberga.pdf> (Hämtad 2018-05-16)

Bild 22 Vandrar i Kåsebergaåsen, (Fotografi) <http://friluftspassion.se/2015/04/25/ystad-till-kaseberga-langs-havet/> (Hämtad 2018-05-16)