

På väg

AAHM01:Examensarbete i arkitektur
av Christina Sammer
2019
Examinator: Emma Nilsson
Handledare: Monika Jonson



LUNDS
UNIVERSITET

LTH
LUNDS TEKNISKA
HÖGSKOLA

Ett examensarbete om att vara på väg, i dubbel bemärkelse. Med utgångspunkt i en existerande vandringsled föreslår jag en ny delsträcka, och en möjlig plats för och utformning av ett arkitektoniskt tillägg. Men arbetet handlar minst lika mycket om min personliga process och väg framåt, ibland åt sidan, ibland bakåt.

Kanske har projektet utvecklats till ett slags meditation. En personlig undersökning av vad som händer längs med vägen. När man vandrar händer något med tankarna. De slutar komma i den ordning de vanligtvis gör. Jag har låtit den avslutande delen av projektet förbli i ett slags skisstadie. Inga ritningar färdiga för projektering kommer presenteras. Istället vill jag visa på alla vägar (och irrvägar) mina tankar tagit mig på under den här vandringen.





Vaddö är en ö i roslagen, precis norr om det som brukar kallas Stockholms skärgård. Det är Sveriges åttonde största ö, men är egentligen inte en ö utan flera som med tiden vuxit samman. Det må så vara, men de boende brukar ändå skilja vaddö från barnens ö, rangarnö eller björkö. Landhöjningen har också gjort att det som i forntid varit en viktig vattenled längs vaddös västkust vuxit igen, och måste artificiellt grävas i inte bara en utan två omgångar, på vasatid och under senare delen av 1800-talet. Det var värt det, tyckte man, för att slippa "giva sig uti så stor farlighet til sjöss i öppna havet" (Sörenson). Slapp gjorde visserligen inte alla, för vaddö har varit Sveriges utpost mot öst, och härifrån gick all post, via Åland, till det tidigare svenska Finland.

När mina föräldrar letade efter ett hus på landet och hade börjat tappa modet efter många misslyckade utflykter på visningar, bestämde de sig för att titta på ett hus i edeby på Vaddö. De var inte särskilt optimistiska, och tänkte vid första anblicken vända utan att kliva ur bilen. Då kastade sig deras 11-åriga dotter (jag) ut ur bilen och sprang iväg över tomten. De blev tvungna att kliva ur, och så kom vaddö in i våra liv.

Det här är ett personligt arbete, och det tar onekligen sin början i min kärlek till omgivningen. Det är den lilla plats jag älskar allra mest i en värld full av spektakulära och storslagna platser. Men, det är också en plats som jag upplever inte lever upp till sin fulla potential, och som enligt mig är mycket rikare och har mer att erbjuda än vad första anblicken kan låta påskina. Det blev utgångspunkten till mitt exjobb.

Från Stockholm till Väddö kan man ta sig på flera sätt. Broförbindelse finns vid tre platser - gåsvik i söder, älmsta mitt på ön, och trästa i norr. Snabbast går det med bil, men bussarna går också ganska ofta. På vägen passerar man eller byter buss i Norrtälje, som numera är en tillväxtort. Från Grisslehamn kan man fortsätta med färja över till Åland, och det är det många som gör. Biltrafiken liksom pulserar märkbart kring avgångstiderna.

Waxholmsbolagets nya nord-sydlinje går sommartid till simpnäs, för den som vill göra resan till en upplevelse och har några timmar tillhanda. Den som verkligen tycker att behållningen är vägen snarare än målet kan vandra roslagsleden. Leden börjar i norra Stockholm och slutar i Grisslehamn, men är också en del av europaled E6 från Grekland till Finland.

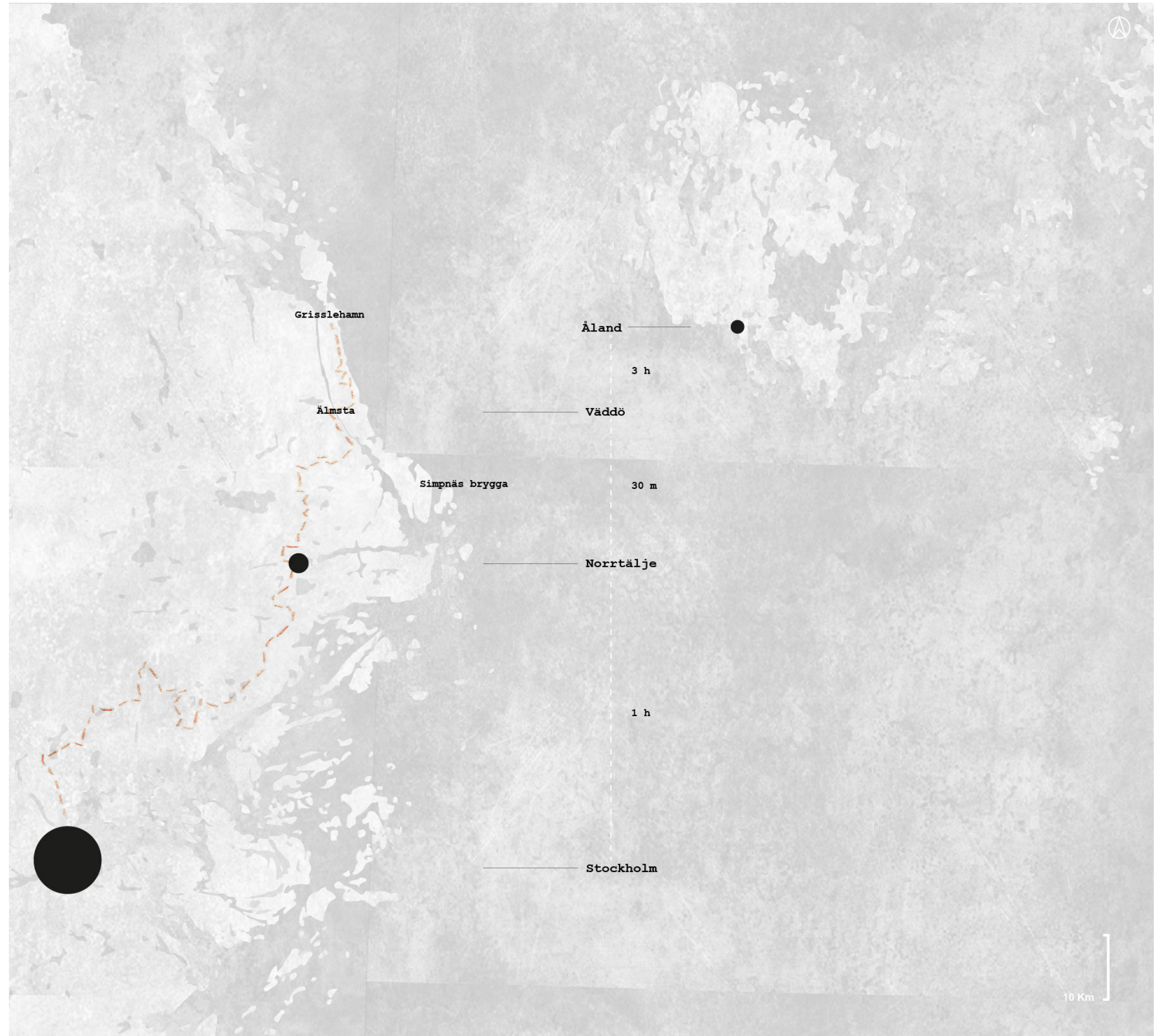

Tankar som dykt upp längs vägen

Väddö skiljer sig på flera sätt från Stockholms skärgård. Visst har utvecklingen här sett ut ungefär som hos de flesta öar och den skärgårdsnära landsbygden. Antalet permanent bosatta har minskat kraftigt under 1900-talet, med minskat lokalt näringsliv som direkt följd. Men, väddö skiljer sig från de flesta andra öar med sin goda vägförbindelse och sin storlek. Det är min personliga gissning, att båda ligger ön till last i ögonen på en stockholmare på jakt efter den perfekta skärgårdsstugan a la saltkråkan. Jag tror också, att det i sin tur gynnar den lokala året runt potentialen. Den största andelen hus på väddö räknas visserligen inte som permanentbostäder. Men det som på andra platser är en renodlad sommarturism är här ofta säsong- eller helgboende, med toppar kring alla årets lov. Det borde i teorin innebära goda möjligheter för en levande landsbygd.



Vandringar

vid olika årstider och väder
på längden, på träten och i cirklar

Även om jag känner vaddö väl på många sätt så hade jag vid projektets början aldrig vandrat roslagsleden. I februari bestämde jag mig för att ge mig ut, och fick sällskap av min pojkvän. Vid det här första tillfället var vi begränsade av det faktum att vi inte hade någon bil. Alla vandringar var därför tvungna att utgå från huset i Edeby. Vi vandrade i fyra dagar, och turerna liknade mer cirklar än linjer.

Att vandra i februari är inte helt lätt för en ovan vandrare. Jag hade förstås insett att 20 cm snö och några minusgrader skulle ställa krav på kläder och skor. Men att dagarna är korta visade sig vara det verkliga problemet. Det gäller att hålla koll på hur snabbt man går, för att undvika att vara mitt ute i skogen när mörkret lägger sig. Bedömningen försvåras av att snön bitvas kan vara djup och ovandrad, eller en väg glashal efter en dag med plusgrader. Men allt detta gör också vandringen mer spännande, mer vild. Kontrasterna mellan civilisation och natur blir större och mer imponerande. Och i ett snöfall blir tystnaden påfallande.

Att vi tvingades att gå i cirklar visade sig vara den stora behållningen. Roslagsleden som följer kusten viker ofta av för de många sportstugeområdena, och långa bitar känns som rena transportsträckor. Bebyggelsen man passerar är öde större delen av året, och oftast utan bystruktur. När man istället lämnar leden för att korsa ön möter man bebodda byar, odlingslandskap och imponerande skogar.

I slutet av maj gav vi oss ut för andra gången. Vi utgick fortfarande från Edeby, men de långa dagarna gjorde turerna längre, trots fler pauser. På två dagar vandrade vi roslagsledens etapp 10 och 11, och en extrasträcka ned mot Rangarnö.

Förutsättningarna var så annorlunda att vi ofta hade svårt att känna igen platser vi passerat några månader tidigare. Vi stötte på åtminstone ett par andra vandrare, men oftast var vi ensamma.



Tänkar som dykt upp längs vägen

Att stanna upp i naturen måste inte innebära att slå läger. Ibland räcker det att våga stanna en liten stund för att höra tystnaden eller ljuden. Att känna sig en liten aning utlämnad åt naturen är nog nyttigt för oss moderna människor. Vi är inte herrar över allt, och kan behöva öva oss på att vila i den känslan. Ibland behöver vi kanske en uppmuntrande gest/invit just för att stanna en stund. Den kan vara av fysisk karaktär, kanske en sittplats, ett blickfång, ett tak eller golv. Andra gånger finns det redan där.

Ögonblicksbilder från mina vandringar



En junidag, på väg upp från gamla
ångbatsbryggan i Edeby.
Bakom krönet börjar bygatan.



En februaridag i skogen vid
Havsängen verkar rävarna och
jag vara ensamma på väg.





Föregående sida

Ålands hav på vintern vid
klapperstensfälten kring Mälby hamn.
Dånet från havet tränger långt in i
skogen.

Nästa sida

Samma hav, en dag i maj vid gamla
Grisslehamn.



Längs med kusten passerar man ett stort antal mindre hamnar. De verkar i sin ursprunglighet så fullständigt väsenskilda den utspridda sportstugebebyggelsen som kantar kusten. Jag tror att det var den känslan som fick mig att vilja veta mer om väddös bebyggda historia.





Häradseconomiska kartan 1901-1906 (Lantmäteriet).

Indelningen av byarna på träten över ön

Det råder ingen tvekan om att synen på att bo vid kusten har förändrats under 1900-talet. På häradseconomiska kartan från 1901-1906 syns bebyggelse så gott som uteslutande längs vaddös insida, mot den skyddade viken och kanalen. Ändå var vaddöborna ofta fiskare, säljägare och sjömän. Det verkar inte ha spelat någon roll. Hellre långt till jobbet än granne med ålands hav. På de allra äldsta kartorna i lantmäteriets kartarkiv syns samma mönster. Vid viken, en bit upp på åsen, ligger byarna. Ned mot det lugna vattnet sluttar ängar och odlingslandskap. Mellan öppna havet och byarna finns utmarkerna och skogen. Längs kusten finns bara hamnarna och enstaka byggnader där fiskeredskap och båtar huserar.

Tvårsnittet har varit viktigt. Så viktigt att byarna har indelats på tvären över ön, från kust till kust. Till varje by på insidan hör minst en hamn på utsidan.

På många sätt är den gamla bystrukturen fortfarande levande idag. Utsnittet på följande uppslag är ett tvärsnitt över ön vid Edeby.

Wäddös byar

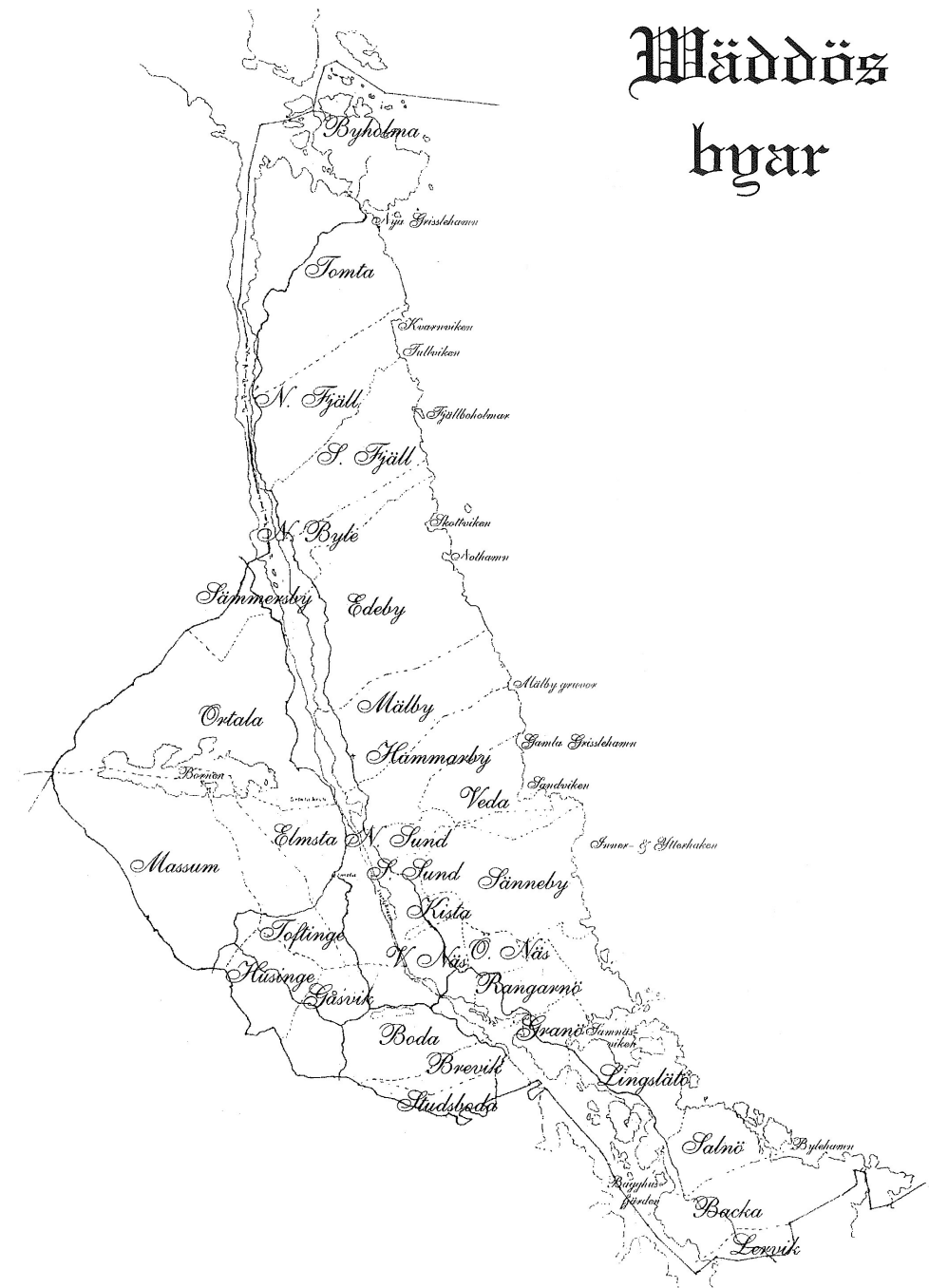

Karta över Wäddös byar ca 1900 (Lundvall)



Kanalen, viken & byarna

Områdena kring vaddövikens på båda sidor är uråldrig kulturbygd. Var och varannan liten kulle är egentligen ett forntida gravröse. Ett skymmer min sjöutsikt. Ned mot kanalen sluttar betesmarker och bebyggelse mjukt, och man är skyddad från de hårda havsvindarna. På betesmarkerna från Edeby ned till Älmsta är florans speciell, och här växer arter som man bara hittar på gamla ängsmarker (Norrtälje kommun).

I år uppmärksammas i hela skärgården att det är 300 år sedan rysshärjningarna. Vaddö var tyvärr inget undantag, utan nästintill all bebyggelse brändes ned i samband med härjningarna 1719. I Edeby skonades ändå ett hus, enligt lokalbefolkningen på grund av den goda spriten som tillverkades där. Ett svärdshugg i taket minner om den dramatiska händelsen (muntlig tradition). Folket på bygden gömde sig i skogarna på och kring ön.

Landsvägen löper längs med öns insida genom byarna, och det är hit man tar sig med buss.





Skogen

Namnet Vaddö härstammar från det fornsvenska ordet "vedha" som betyder jaga eller fiska (Inst. för språk och folkminnen). Jag tror att naturen, skogen, på vaddö haft stor betydelse. Den är och har alltid varit mer än mellanrummet mellan civilisation som vi ser på kartan. Idag finns flera skogliga biotopskyddsområden och naturreservat på ön, eftersom skogen på många ställen är gammal, naturskogsartad och örtrik. Om man har mer tur än jag kan man få se ett lodjur.

På många platser på och runt ön har någon gång pågått gruvdrift. Äldst och mest känt är järnbruket i Ortala på fastlandssidan, som öppnade runt 1586 och var aktivt fram till 1878. Under hela 1600-talet var det ett av Upplands viktigaste järnbruk. Men det var långt ifrån den enda gruvan som öppnades, och om man letar lite kan man fortfarande hitta gruvhål utspridda på byarnas utmarker. Alla som kör på landsvägen passerar ovetande rakt över en järnmalmgruva vid Edeby, som nu är överbyggd. Man har i olika omgångar brutit eller allt från svavel, kalksten och fältspat till marmor (Mattson).





Ålands hav

”På Ålands hav bryts dödstystnaden blott av blåsten” Giuseppe Acerbi, 1799 (Sörenson)

Naturen är karg, och här är årstidernas skiftande nog som allra tydligast. Så fort jag har tillfälle på vintern, tar jag mig till Nothamn eller Edeby hamn och går så långt ut på stenarna som dagens halka tillåter. Att stå med ansiktet vänt mot den kalla vinden, det mörka havet och den helt öppna horisonten är bland det bästa jag vet. Särskilt på de ruskiga dagarna. Då är molnen lika mörka som havet. I somras seglade jag för första gången på Ålands hav. Det var så lugnt och stilla de dagarna att man kunde se reflektionen av Åland gäcka vid horisonten.

Sjövägen från Väddö till Åland är en gammal farled. Innan Finland blev självständigt från Sverige 1809 var det en av rikets allra viktigaste och mest påkostade postvägar. 1689 gick en hel sjättedel av postverkets personalanslag till att bemanna den korta sträckan Grisslehamn-Eckerö (Populär historia).

Det var väddöbornas skyldighet att sköta postföringen över Ålands hav, året runt i alla väder. Ön indelades i postrotar på 8-16 man, som turades om med färderna. Som kompensation fick de viss ersättning i kontanter och befriades från skjutsning, dagsverken och utskrivning i krig. Det ger en antydning om vilken farlig uppgift det verkligen var. På vintern skickades dessutom statlig post i två exemplar, en över havet och en landvägen runt bottenviken. Pengar fick överhuvudtaget inte skickas mellan 15 december och 15 april (Populär historia).





En ny led Att röra sig på tvären över ön

Genom att korsa Vaddö på bredden upplever man öns ytterligheter. Man rör sig från den skyddade kulturbyggden längs kanal och vik dit människor sökts sig i tusentals år, och där ångarna böljar mjukt ned mot det lugna varma vattnet. Sen möter man skogen, som både är en mörk gammelskog och ett brukslandskap fullt av gruvhål för den som vet var man ska leta. Innan man ser det anar man på luften att man snart är vid havet, och till slut möter man mellan tallarna ett alldeles öppet kallt hav.

Jag tycker att tvärsnittet över ön erbjuder en dramatik som inte finns särskilt väl representerad i den befitnliga vandringsleden, som huvudsakligen följer havskusten. Den är också minst lika imponerande att uppleva på vintern som på sommaren.

Vaddösträckan av roslagsleden kan dessutom vara i längsta laget för en dagsetapp om man inte är kärnfrisk, van vandrare, eller morgonpig. Att lägga till en sträcka, som gör det möjligt att börja i Edeby men också Ålmsta/Gåsvik eller Grisslehamn om man föredrar det, skulle kunna göra vandringen både tillgänglig för fler och mer lättksam. Bussar går till alla startpunkterna.

Mot Griskehamn
14 km

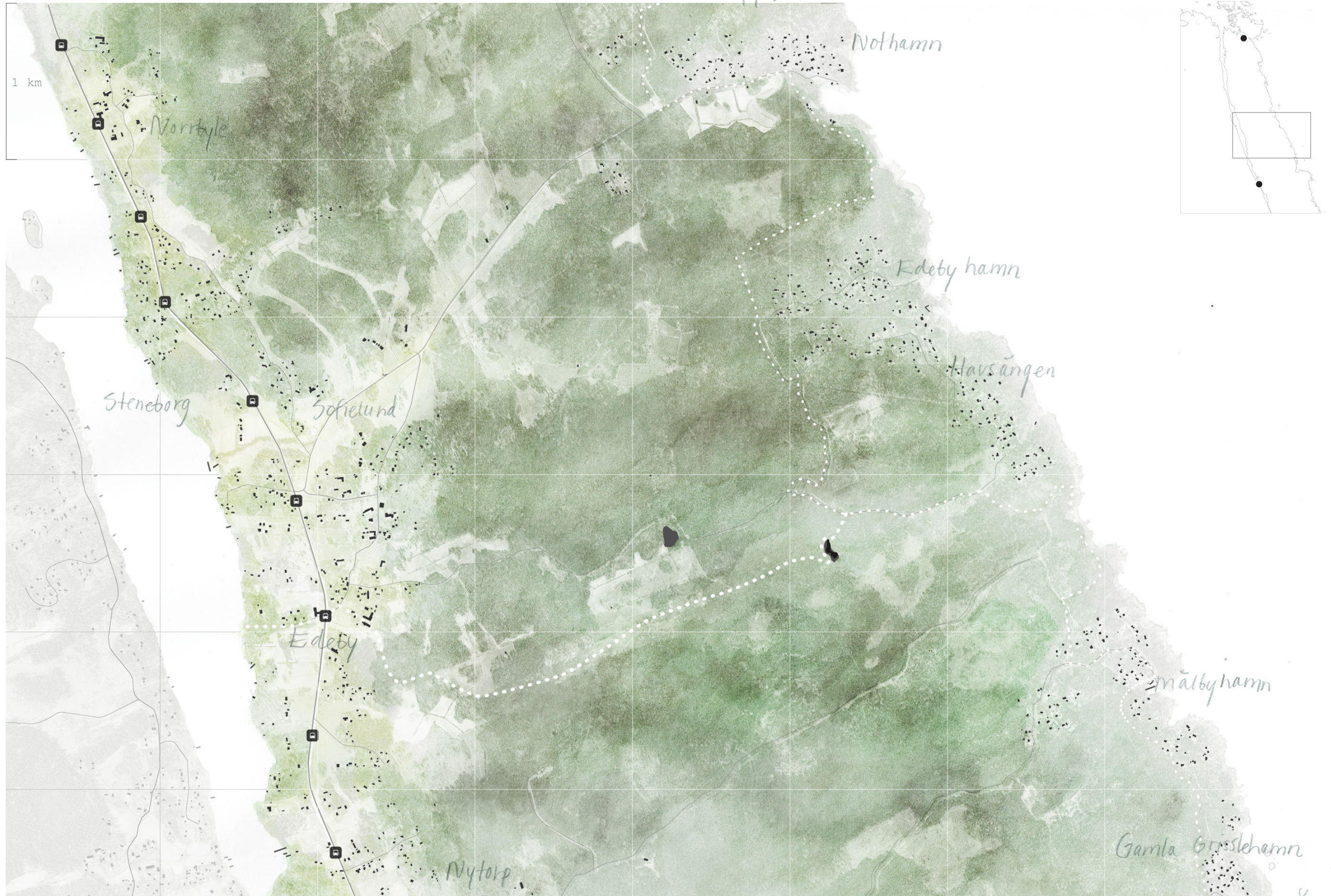

41

42

Mot Älmsta
10 km

Den nya tvärsträckan går mellan Edeby och Havsängen, där den knyter an till den befintliga roslagsleden.

Man kan ta bussen till Edeby, för att korsa ön mot havet. Sedan fortsätter man norrut mot Grisslehamn, eller söderut, mot Älmsta. Men man kan också göra tvärtom och börja i någon av de ovan nämnda orterna för att sedan korsa ön mot Edeby.

Både alternativen ger en omväxlande vandring genom historiska miljöer. Det är spännande att lämna byn, korsa skogen och till sist nå havet. Men det är också en värmande känsla när man på vintern har lämnat havet bakom sig och tagit sig igenom den tysta skogen för att till sist möta ljusen i husens fönster, precis lagom innan mörkret lagt sig.



Ängbåtsbryggan





mossgruvan

Klapperstensfältet





Havskusten och viken talar för sig själva, på olika sätt. Skogen däremot glöms lättare bort, trots att skogen på Väddö är både vacker, gammal och artrik. Den är lite svårtillgänglig, kanske inte minst mentalt.

Det är synd. Senaste tiden har det presenterats forskning från flera håll, som visar att vistelse i naturen är mätbart bra för vår hälsa, både fysiskt och mentalt. Vi läker snabbare. Vi blir lyckligare. Det kände vi kanske på oss, men ibland behöver man få saker svart på vitt. Forskarna verkar också vara överens om att just skogen är en speciellt värdefull miljö. Vi har mycket av den varan i det här landet, men det är lätt att bli hemmablind.

Den nordiska skogen erbjuder också en utmaning. När jag tittade på Vetenskapens världs avsnitt "Frisk av naturen" reflekterade jag över de välordnade skogar som visades upp som exempel. Våra skandinaviska skogar kan vara betydligt mörkare och mer respektingivande. Skrämmande, skulle somliga säga. Jag tror att det är en miljö, där fysiska tillägg (i rätt skala) skapade av människan, kan skapa trygghet och självförtroende att våga vistas. De kan göra hela skillnaden mellan att skynda sig en aning räddhåget och att stanna upp.



Mossgruvan

De flesta skogar bär redan spår av mänsklig aktivitet. De har brukats för länge sedan, eller brukas idag. De har varit betesmarker, gömställen, jaktmarker.

Vid skogen i havsviken finns en sådan plats. Kommer man västerifrån, möter man berg i dagen som sluttar mjukt uppåt, och liksom leder ens nyfikenhet. Skogen är plötsligt inte lika tät. När man nått krönet anar man en svart blank yta mellan stammarna. Det är mossgruvan, ett vattenfyllt gruvbrott. Kommer man istället från nordost ser man inte vattenytan förrän man rundat sista granen och är bara några meter från brottets norra avsats.

Runt gruvan är jordmånen tunn, så träden är mindre, lägre och glesare än i skogen omkring. Det skapar en förhållandevis öppen plats, för att vara mitt i skogen, och sikten är längre. Oftast möter berget vattnet med en brant huggen vägg, men på vissa ställen sluttar det, så att man kommer närmre vattnet. Högar av slaggsten bildar flera meter höga stengården. Vinden stoppas av den omkringliggande skogen. Det ger en blickstill vattenyta, som reflekterar sin omgivning så detaljerat att det kan vara svårt att skilja verklighet från spegelbild.

Här växer såklart tall och gran, men vid de låga avsatserna kring vattnet trivs också lövträd som al och björk.

Första gången jag kom hit var en ovanligt solig dag. Redan innan jag kom fram till gruvan, lade jag märke till att det verkade skimra runt stigen. När jag fick syn på brottet glittrade det som av hundratals diamanter. Det var det förstas inte, men mineralet glimmer kan göra lika stort intryck när solen ligger på.



mötet med platsen från väst



mötet med platsen från öst



Berggrunden är inte grå utan skiftar
i nyanser av rosa, rött och vitt.

Mossgruvan var en av de sista gruvorna som öppnades på väddö. Kontraktet upprättades 1913 och löpte på 50 år. Så långvarig blev inte brytningen, för gruvan stängde i slutet av 20-talet. Här bröt man fältspat, som skulle användas till porslinsstillverkning. Gruvan gav arbete till många från trakten, men den lockade också människor från andra håll, speciellt unga kvinnor från dalarna. De arbetade i skiljningen av fältspat och kvarts, och bodde i en liten stuga som kallades kullstugan. Stugan låg i Edeby vid ortalaviken, så det blev många promenader genom skogen på väg till och från gruvan. Fältspaten fraktades efter brytning på järnvägstrallor dragna av hästar till en vik på kustsidan. Viken heter fortfarande gruvviken. (Edeby bys samf.)

Idag finns ingen gruvdrift på Väddö men berggrunden är fortsatt rik på mineraler.



Bitar av glimmer skjuter fram
ur stenen nästan överallt. När
solen ligger på glittrar hela brötet.

Stora högar av slaggen kantar stigen.



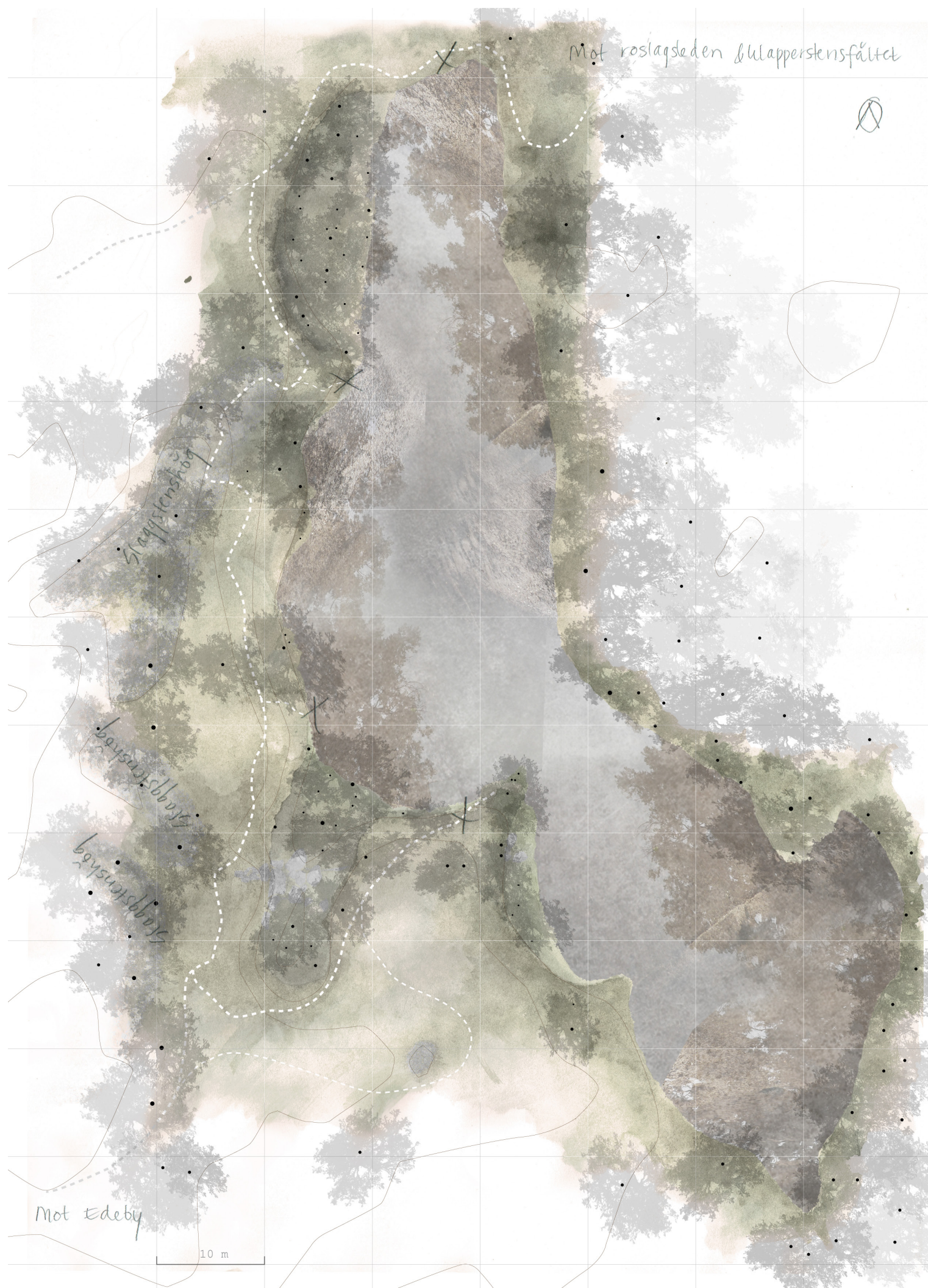

På ett antal platser runt brottet går berget i dagen. Där får inte trädens rötter fäste, och det ger en större utblick. Det är här man stannar upp en stund och tar in omgivningen.

Allra störst dragningskraft har kanske ändå den lilla udden vid mitten av brottet. En liten spontant bildad stig vittnar om att det gäller fler än mig. Står man där har man fin vy över hela norra vattenspegeln. Längst ut på spetsen kan man sträcka ut handen och röra vid vattnet. Den utskjutande udden är också den visuellt tydligaste delen av brottet, och är synlig från de flesta håll.

X Avsats med utsikt

Tankar som dykt upp längs vägen

De flesta av miljöerna runt omkring oss är i olika utsträckning ett resultat av naturen och människan tillsammans, även platser som i våra ögon verkar uråldrigt konstanta. De behöver inte tappa värde i våra ögon för det. Det finns något både melankoliskt och hoppningivande över sådana plaster.

Ibland får jag känslan av att vårt förhållande och vår inställning till naturen håller på att förändras. Jag tycker att vi har en tendens att överdrivet romantisera ett antal utvalda miljöer men i det stora hela förhålla oss likgiltigt och oförstående till de flesta andra. Vi bygger naturrum som museum över storslagen natur, men rör oss i själva verket sällan ute i skog och mark. Vi glömmmer ofta bort naturen runt knuten, miljöer som i stora delar av en tätbefolkad värld skulle anses som en stor lyx. Miljöer som varit så viktiga för oss svenskar att vi som ett av få länder i världen har i princip obegränsad tillgång till vår natur, tack vare allemansrätten. Jag tror att för att ett sådant förhållande ska kunna upprätthållas, krävs att vi vet att värdera vad vi har. Vi måste bli bättre på att se det storslagna mitt framför ögonen på oss.

Ur min skissbok

För mig betyder skissandet i sig mer än den färdiga teckningen. Genom att låta intryck flöda från ögonen via pennan i handen och tillbaka till ögonen, blir intrycken starkare och betydligt mer varaktiga. Följande sidor är skisser från besök vid platsen, gjorda för att lära känna den. Sektionen kändes spontant som det bästa sättet att fånga karaktären hos det mejslade brottet.

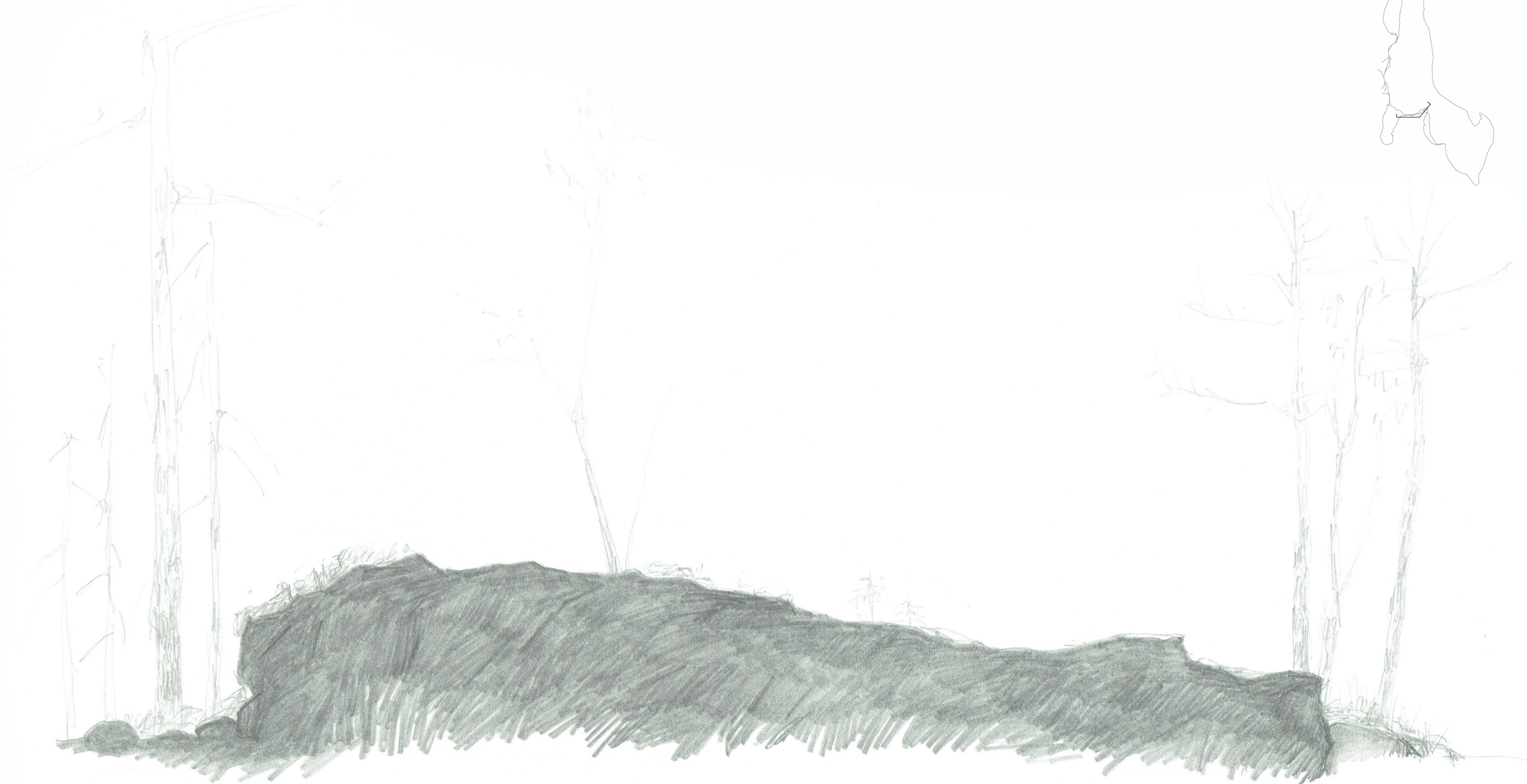

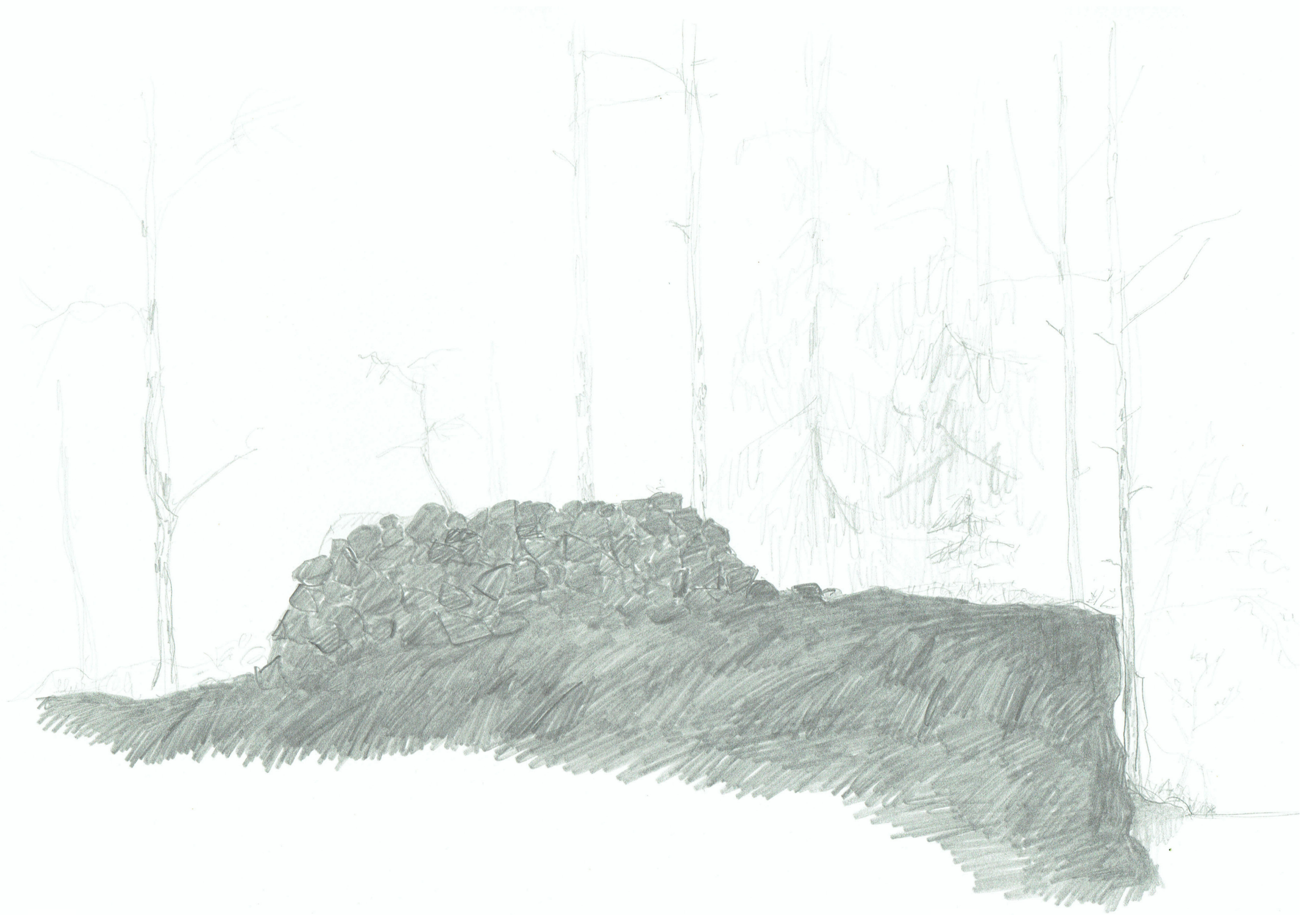



71



72

Alla träd växer
1 m från mark

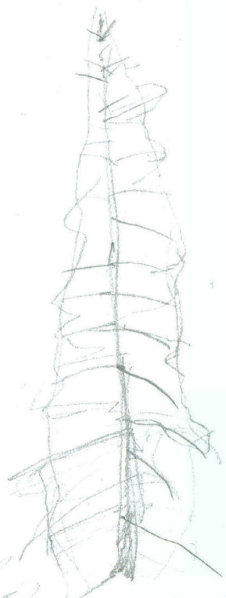
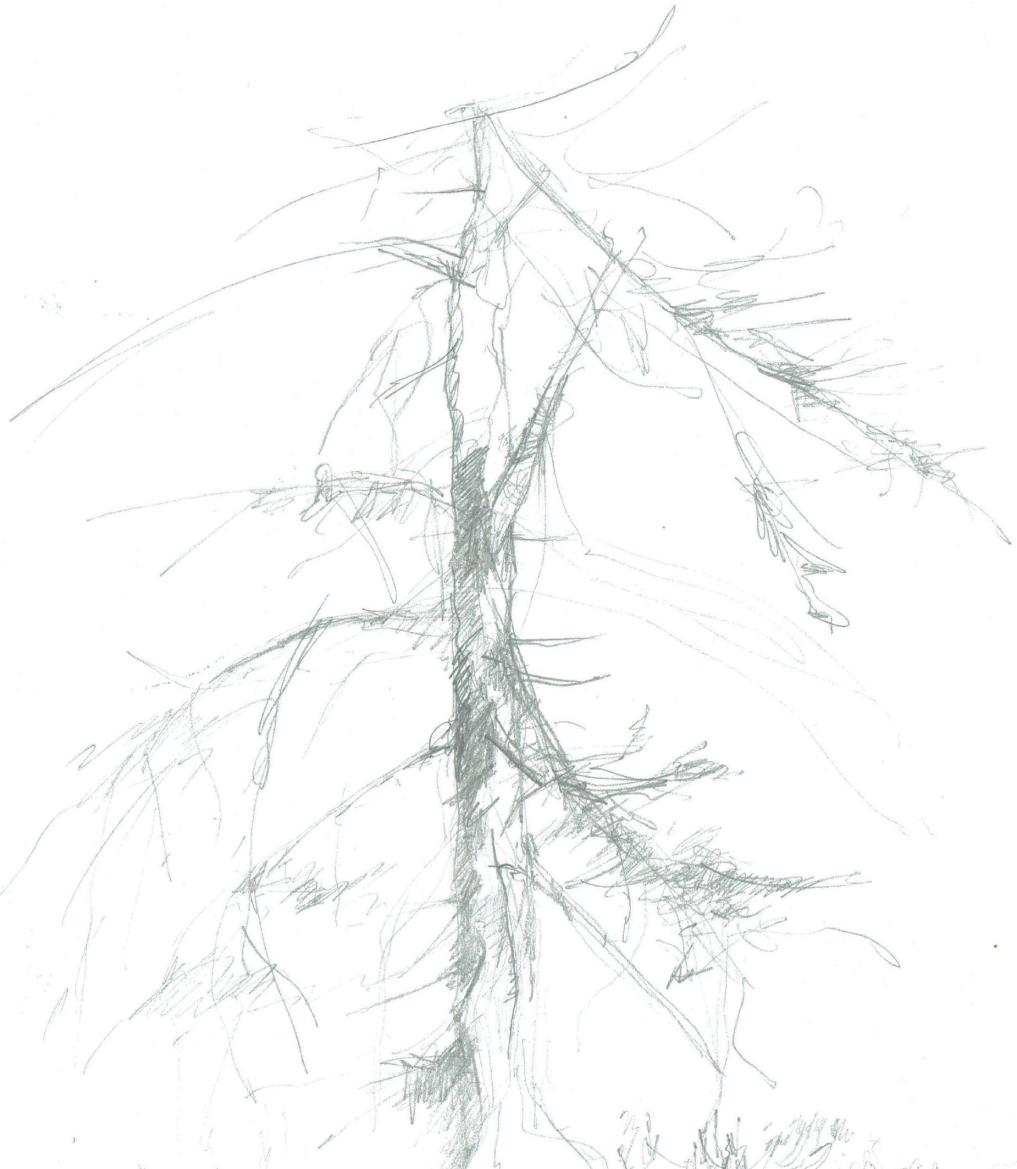

57

En liten gran



65

73

Alla träd växer

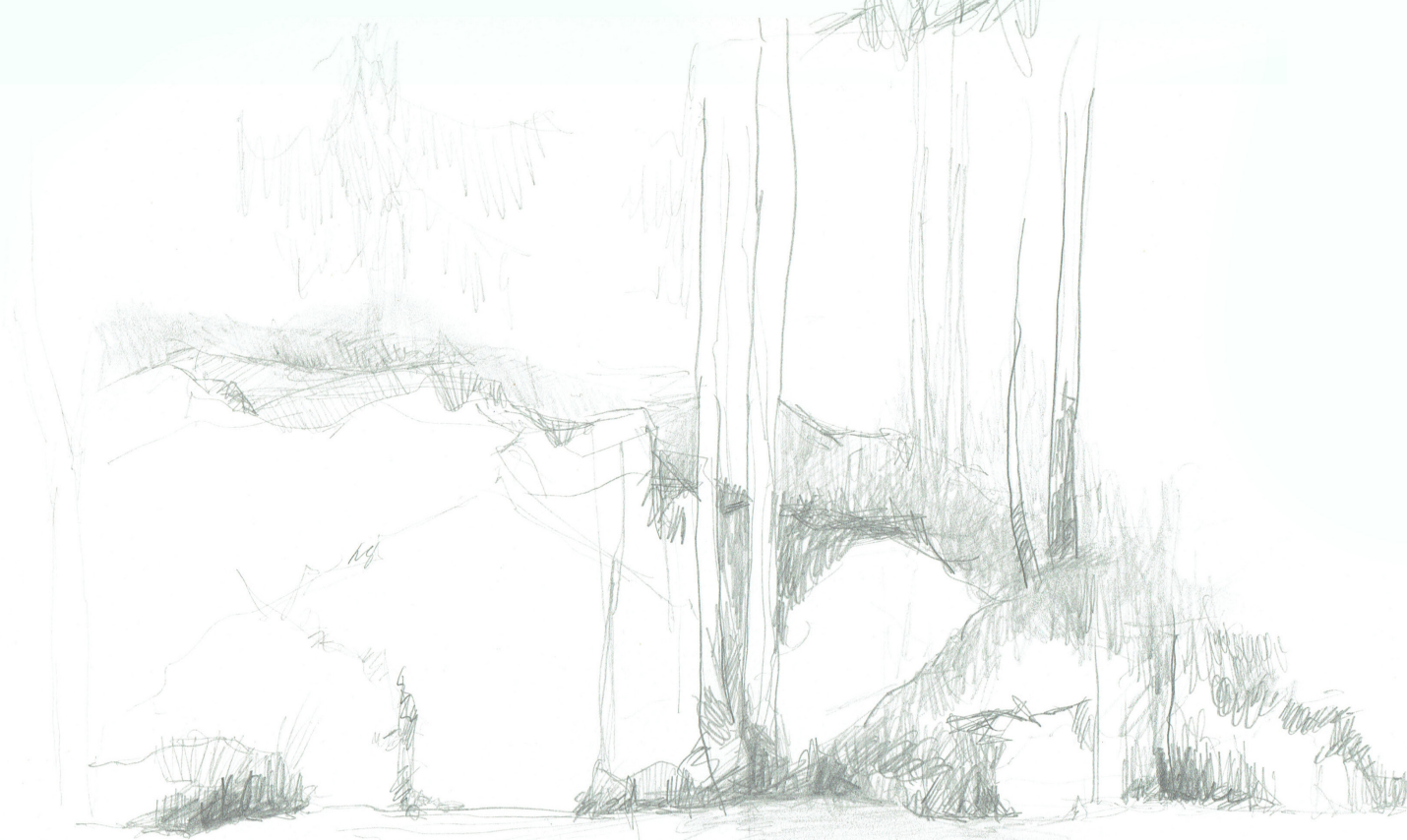

74

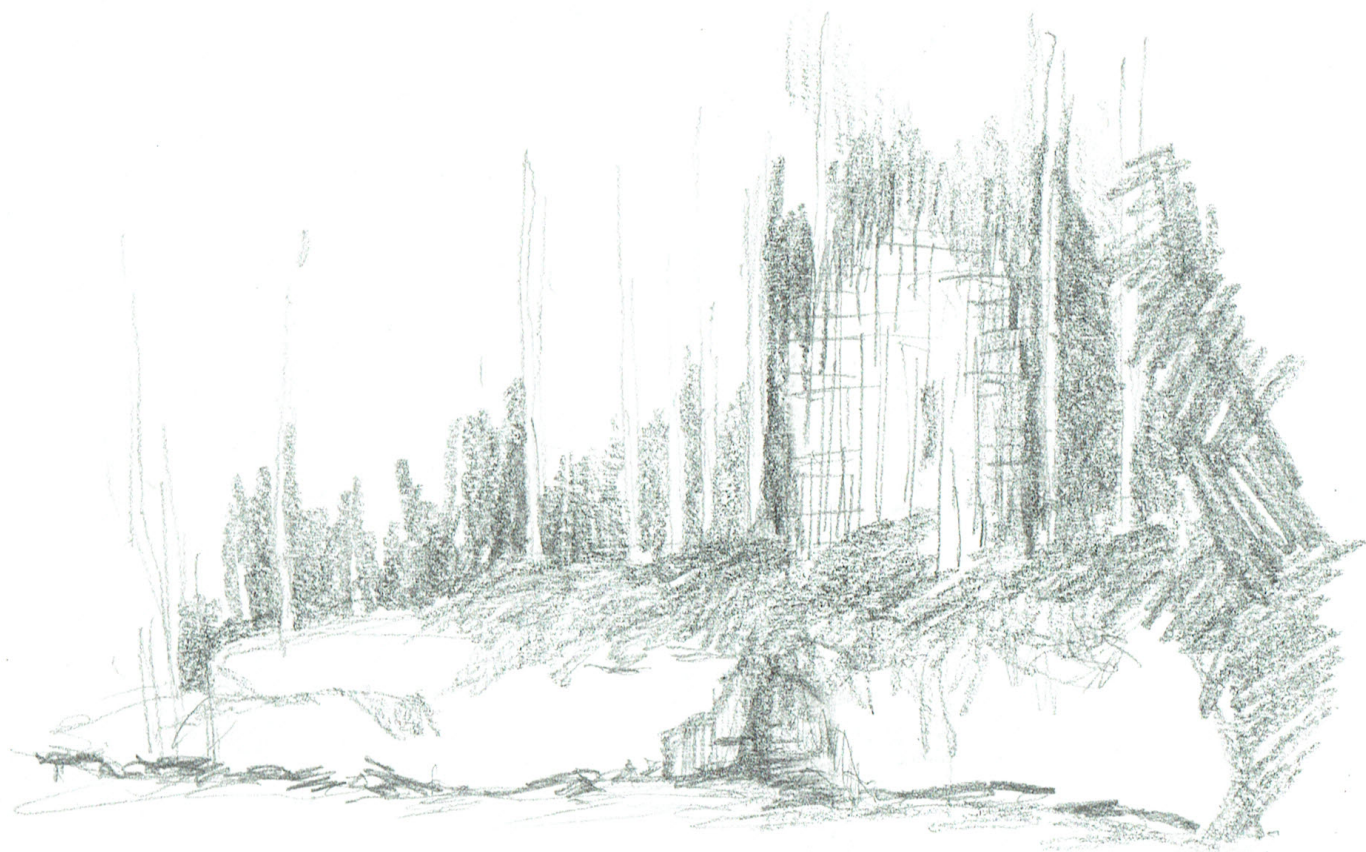

Idéer

Att kliva av leden en stund..

Även om vägen är målet, så är förhållandet mellan att röra sig och att stanna upp viktigt. Vilan ger kraft åt rörelsen. Rörelsen skapar förutsättningar för vilan.

Vid udden har det uppstått en stig som bara leder till en vilsam vy. Den tar oss ingenstans, vi måste tvärtom vända och gå tillbaka samma väg som vi kom. Något inneboende hos platsen har sammanfallit med en intuitiv önskan hos oss.

Kanske är platsen nog i sig. I nästa del av arbetet är det förstås en tanke som ska få vara närvarande. Men att nästa del finns beror trots allt på att jag uppfattar platsen som, i delar, svårtillgänglig eller möjlig att förädla. Skissandet är mitt sätt att pröva den möjligheten.

Skogens golv ser så lockande mjukt ut, men kan i praktiken utgöra en del problem för en besökande människa. Förädiskt våt mossor orsakar snabbt blöta strumpor och jeansbakar. Kall sten kan kyla mer än man märker. För den som inte råkar ha turen att hitta en nyligen fallen trädstam, kan det vara svårt att stanna längre än en kort stund.

Skogens tak kan verka tätt flätat, men skyddar oftast inte mot regn eller snö.

De flesta skogsmiljöer har en slags 360 gradig rumslighet. Även om naturliga element kan utgöra väggar eller kanter, finns de inte alltid där. Jag tror att det är en starkt bidragande orsak till att vi kan känna oss otrygga i skogen. Människans ögon är placerade som hos de flesta rovdjur, riktade rakt framåt. Vi kan inte ta in 360 grader, åtminstone inte visuellt. En vägg, rygg eller tydlig kant då och då, kan i en skogsmiljö innebära en välbehövad avlastning för sinnen, och möjliggöra ett större eller mer riktat fokus åt ett annat håll. Det är förstås sant i flera sammanhang.

När vi orienterar oss i en skog tror jag att vi uppmuntras att bli extra uppmärksamma på små skiftningar i rumslighet. Det kan handla om vegetationens höjd och täthet bredvid stigen, eller kronornas genomsläpplighet. Ett litet grepp kan ge stor effekt. Men, jag tror också det innebär att vi extra uppskattar att med viss regelbundenhet stöta på det mer visuellt avvikande. Det tydliga landmärket innebär då både trygghet och stimulans.

Tidigt under projektet hade jag för mitt inre en bild av en liten byggnad. Dit skulle man kunna komma för att bo i ett dygn eller två, för att återhämta sig. Den idén gjorde att jag länge höll fast vid krav på någorlunda hög standard, som en bekväm sovplats, hög nivå av klimatskydd, möjlighet till matlagning och toalett.

Med tiden började jag kapa den ena efter den andra av bekvämligheterna. Jag hoppas att det inte berodde på lathet eller oförmåga att gestalta dem, utan snarare en växande känsla av att de inte var rätt för platsen. Det jag idag tycker kan tillföras platsen är

Sittplatser för ett mindre antal (1-6) personer

vars mått gör det möjligt att fungera som sovplats vid behov

som är skyddade från regn och snö

och förhåller sig till solen i söder

samt ger en utblick mot utsikten i nord

med en eldplats i närheten för värme, matlagning och ljus

och som i sin gestaltning bidrar till att stärka platsens karaktär.

Jag har valt att samla skisserna under tre kategorier, snarare än att ordna dem kronologiskt. Det är gjort i slutskedet av projektet, snarare än som en bestämd gestaltungsprincip.

Landmärket

Det är något visst med att stöta på det avvikande i skogen. Det kan vara ruinen av en grundmur, en lavrik hällmark, en göl eller en övergiven lada. Det är med största sannolikhet många människor som sett alla dessa saker innan oss, men ändå känner man ett slags upptäckandets glädje första gången man stöter på dem. En idé jag lekt med är att det visuella mötet på håll, är minst lika viktig som funktionen. Precis som stapeln av högar på toppen av ett berg, skulle ett tillägg kunna symbolisera människan. Ett slags gemenskap på distans. Det skulle berika platsen när man rör sig på stigen, från flera håll än ett.



Föregående sida

Vy mot udden från en avsats i norr.

Nästa sida

Olika grader av täthet och raster har lockat mig mycket. Kanske för att det kan ge ett mer dynamiskt intryck. När man står på en av de norra avsatserna och tittar mot udden, blir tillägget belyst av solen bakifrån eller snett bakifrån. I ett sånt läge tror jag att en inte helt tät struktur kan ge ett fint spel mellan ljus och skugga. Motljuset gör att strukturer som skymmer solen framträder lite mörkare och tydligare än vanligt, samtidigt som punkter som nås av solens strålar framträder extra ljusa.

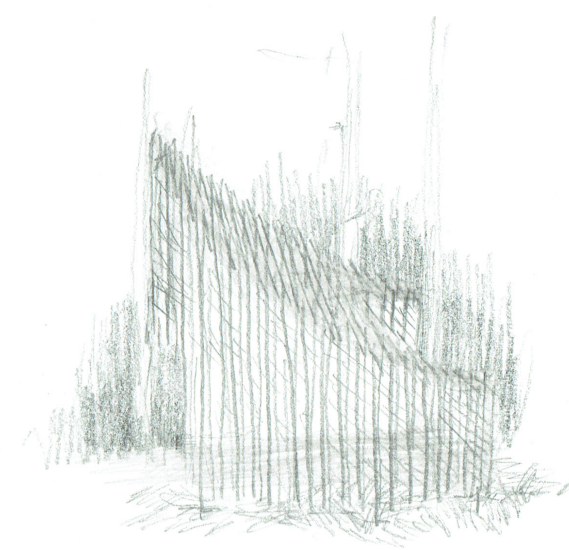

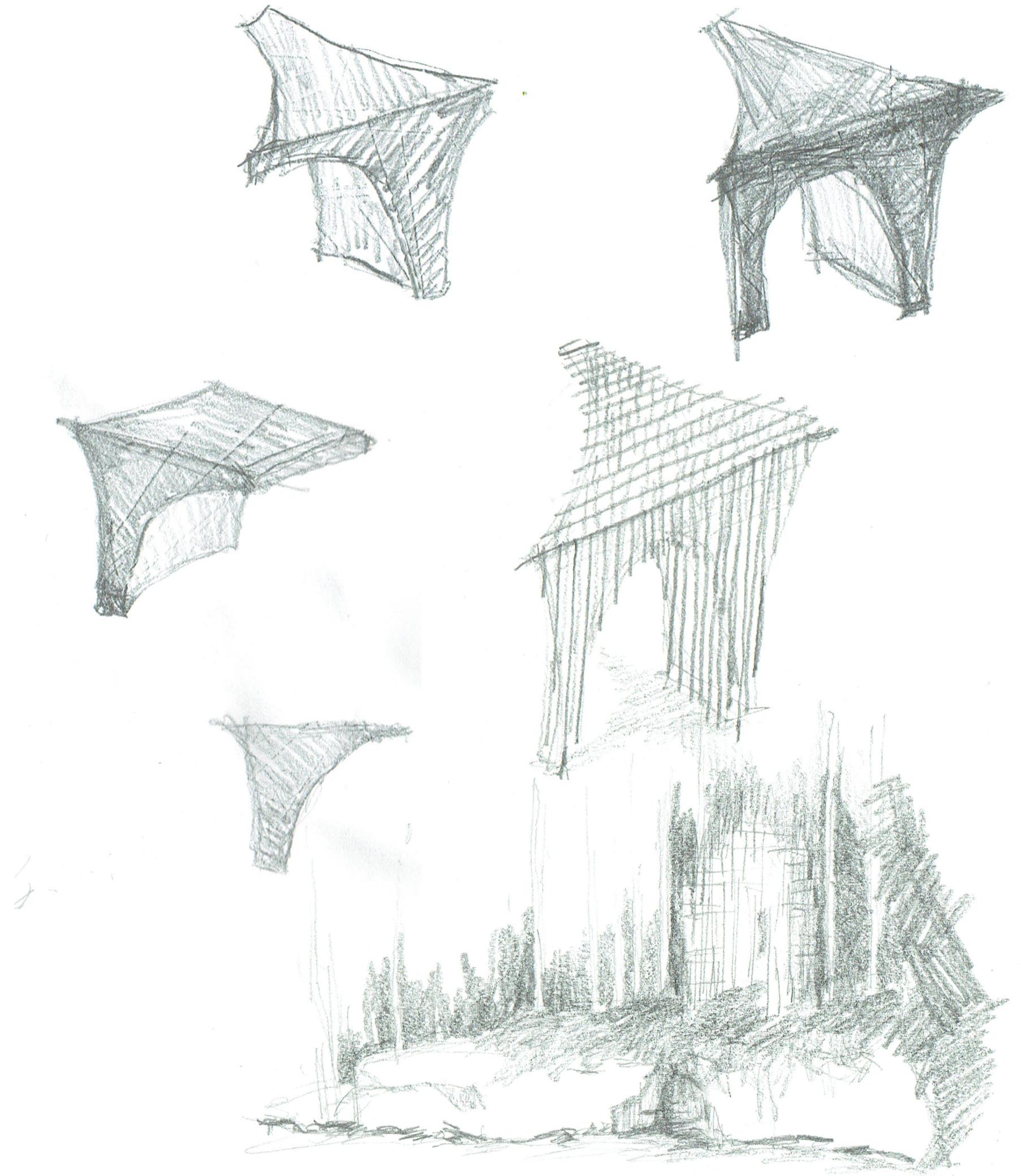
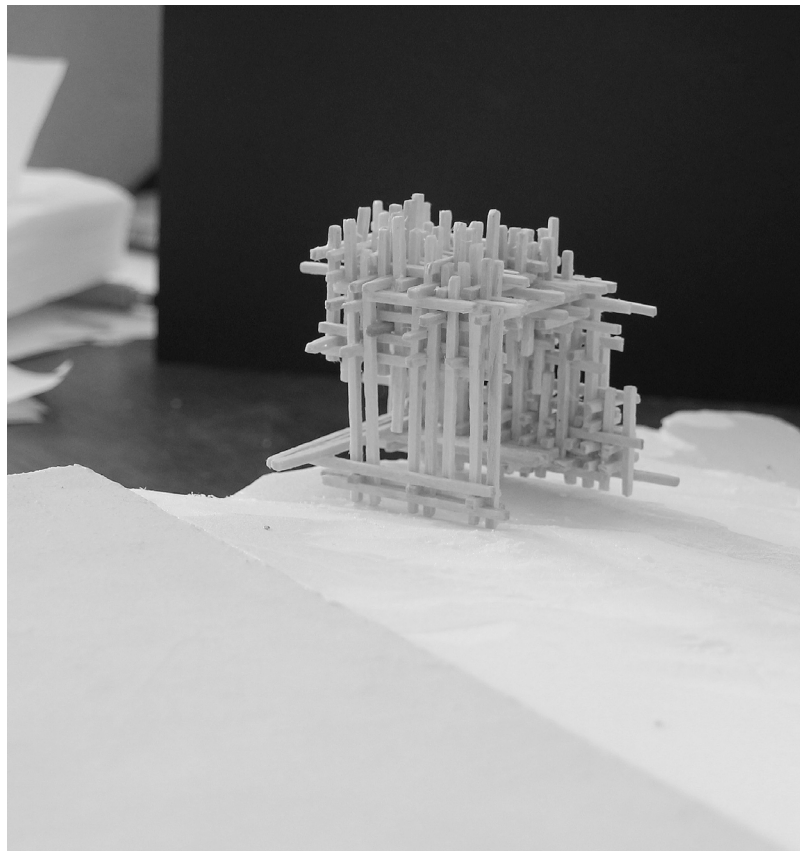
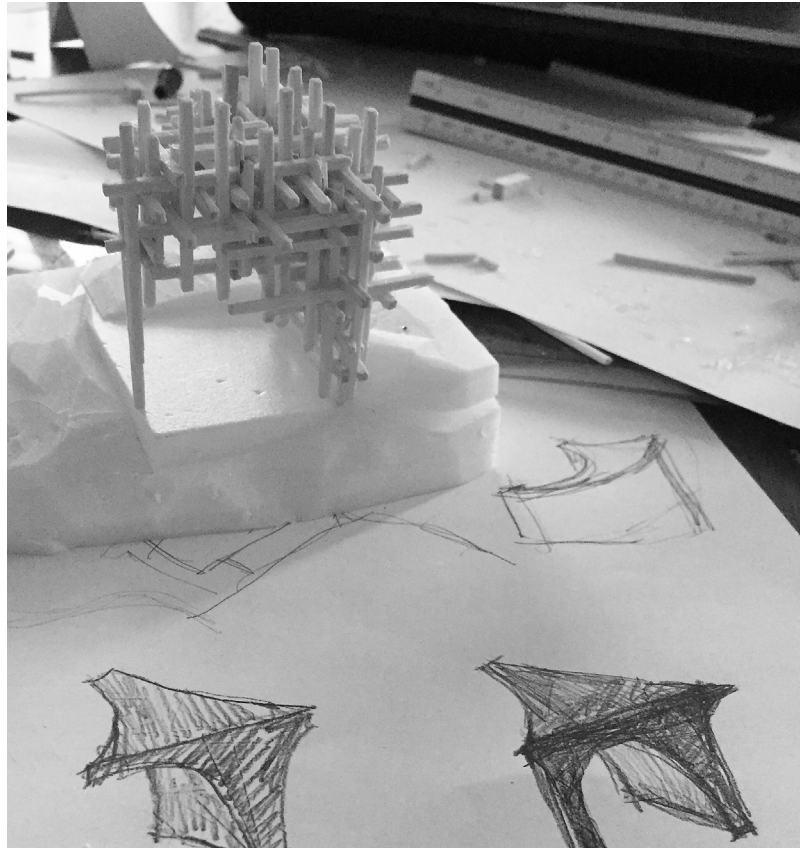

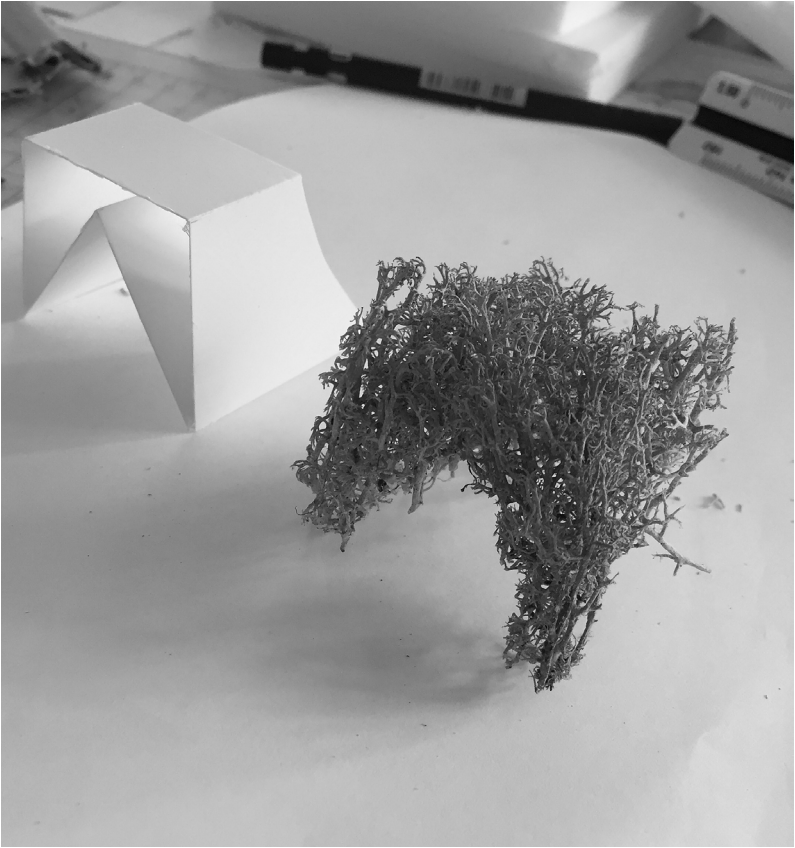
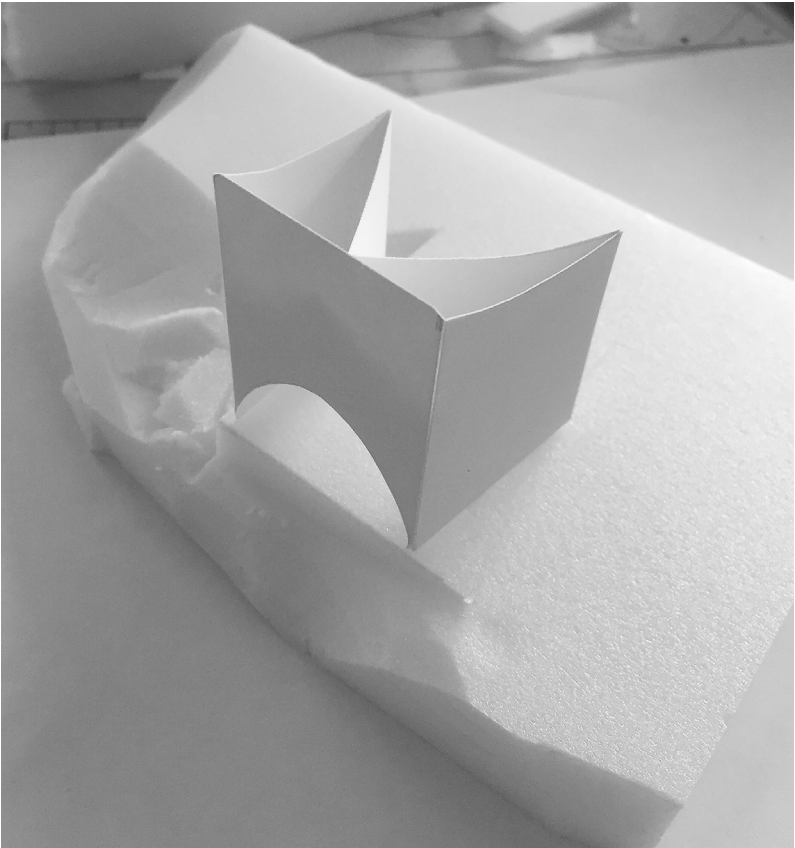
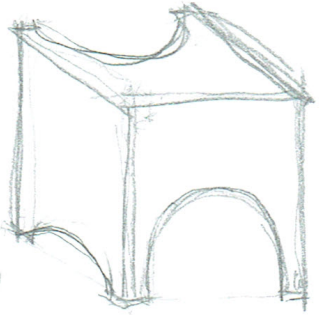
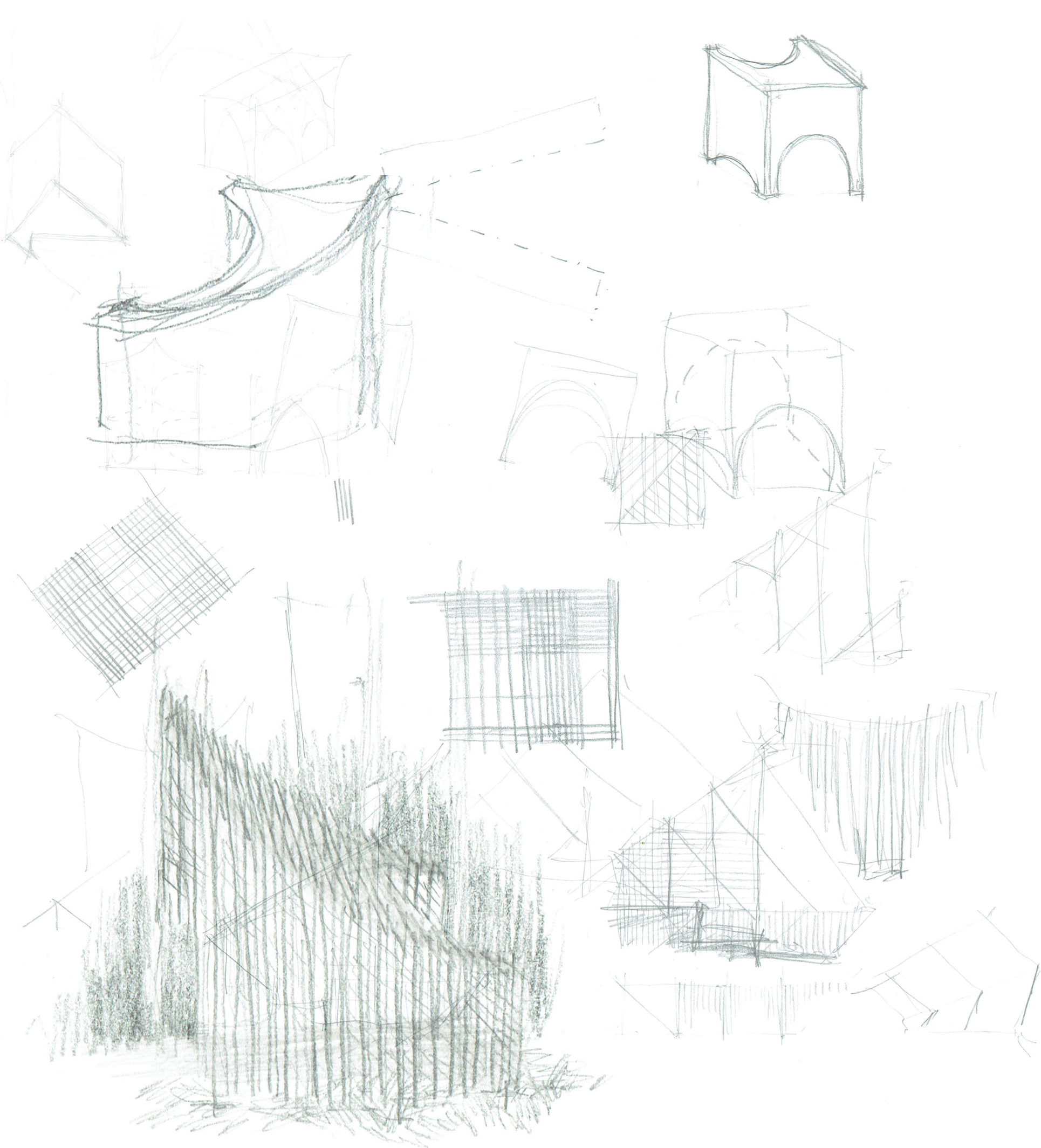

Möter man tillägget från gläntan i söder, är det istället vattenytans reflektioner som sipprar igenom rastret.

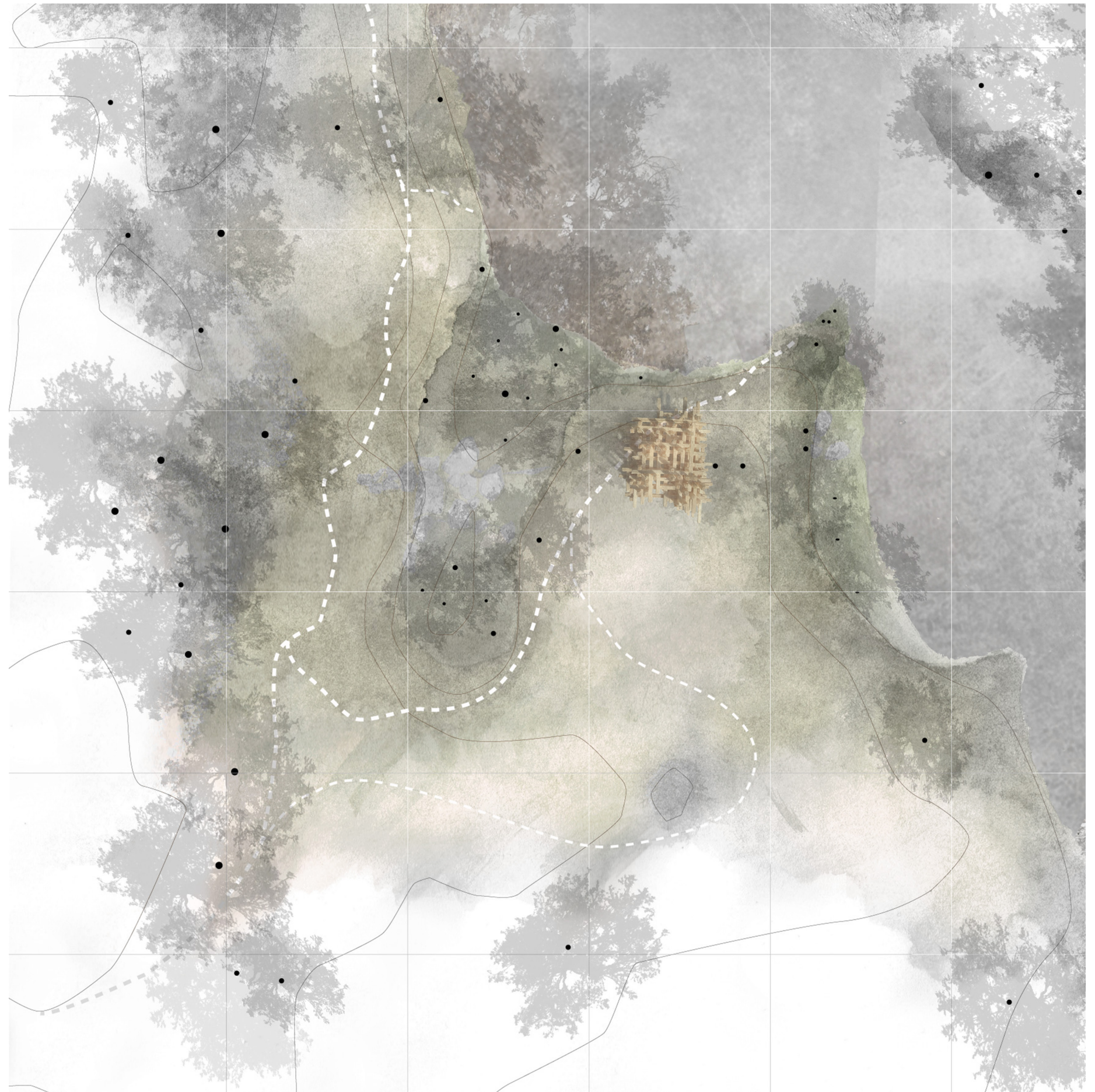

Golv

Det som händer när vi tillåter oss att stanna upp i skogen snarare än att röra oss igenom den, är att vi får möjlighet att ta in fler av de detaljer som skogen är så rik på. Ibland ser man inte skogen för alla träd, brukar man säga. Men i skogen är snarare risken att man inte ser träden för all skog. Det är nog som allra mest sant när det gäller skogens golv. En tanke har varit att med hjälp av gestaltning skapa förutsättningar för att komma närmre golvets överflöd.

Bergets kanter och avsatser är resultatet av människans brytning av sten. Att platsen redan är så brutalt omformad av oss, tycker jag öppnar för möjligheter som skulle kännas främmande på en annan plats i naturen. Nu är det nästan 100 år sedan det pågick gruvdrift, och mossa och annan vegetation har haft god tid på sig att ta tillbaka platsen. Det gör att stenen inte längre är speciellt synlig. Skarpa kanter suddas ut av mjuk mossa. En idé jag arbetat med har varit att bearbeta och synliggöra stenen i nya former. På så sätt skulle man också uppleva en annan aspekt av platsen, nämligen den färgrika berggrunden som döljs av mossan.

Genom att sänka oss närmre marken,
kan vi uppleva den på ett annat
sätt än vad vi gör i vår uppräta
vardag. Plötsligt är vi så nära att
vi kan känna doften av mossan och
lavarna. Myllret av liv framträder
efter en stund för våra ögon. Jag
tror att det räcker att skapa en
avsats 45 cm lägre än omgivningen
för att vår tyngdpunkt ska sänkas
avsevärt, åtminstone i sittande
läge.



Man måste inte sitta med ansiktet mot söder
 Det är härligt att sitta med solen i ryggen och läsa



Kanske behövs det bara "väggar" eller vänskenis att sitta
 runt eldstaden. Mot utsikten kanske bara tak eller
 golv

Murad övergång

öppningarna de
 skarpa kantsar som bildas
 vid grundytan

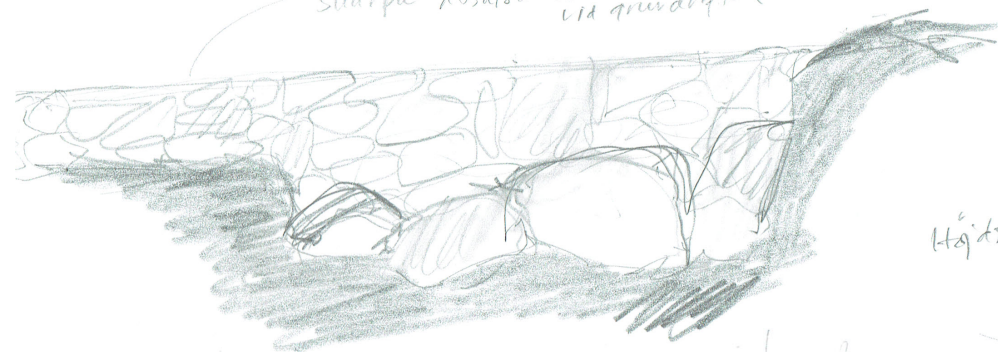

Högstskilnad ca. 1 m



Ref. stenar

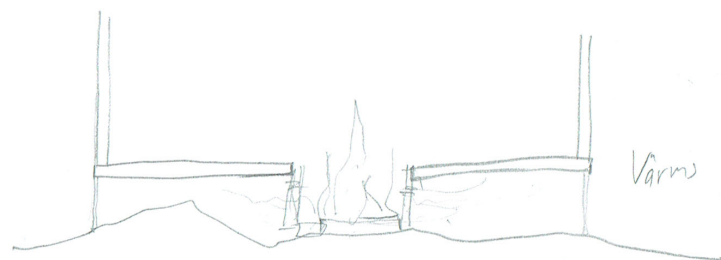

Värms golvet upp?

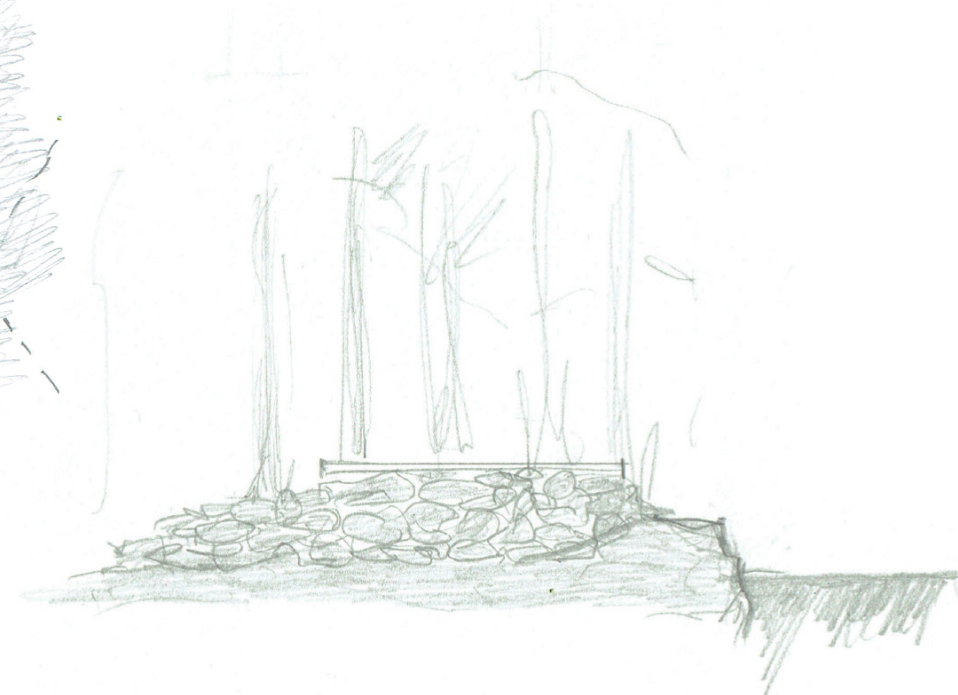
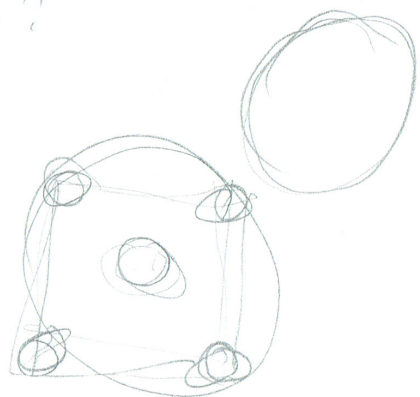

Föregående sida

Längs med de gamla stenansamlingarna på västsidan kunde enkelt muras en eller två bänkar, av slaggsten från platsen. Det kunde göras så sömfritt att de nästan verkade naturligt uppkomna. Efter ett tag skulle mossan ta över även dem.

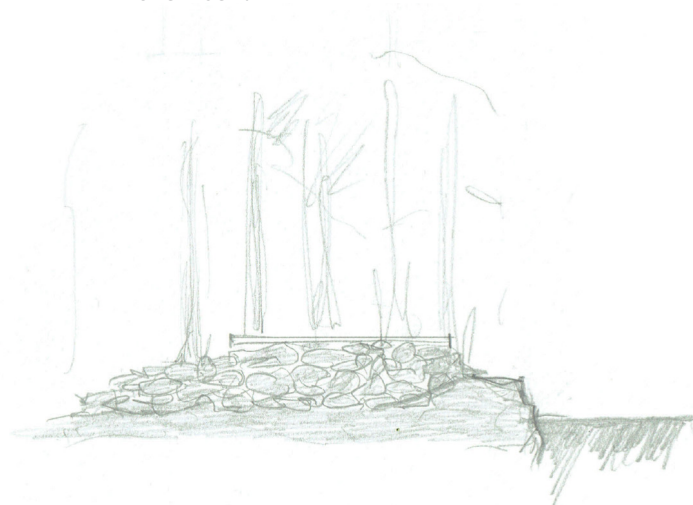

Nästa sida

Både fältspat och kvarts, som det finns gott om vid brottet, slipas då och då och används till smycken och liknande. En tanke (som möjligen är för dyr för att vara berättigad) har varit att i partier slipa berget. Kontrasten i glans och yta skulle vara dramatisk. Det skulle också göra det möjligt att åstadkomma helt skarpa kanter, som blir ett slags utveckling av formerna som redan finns på platsen, i 2000-talstapning.

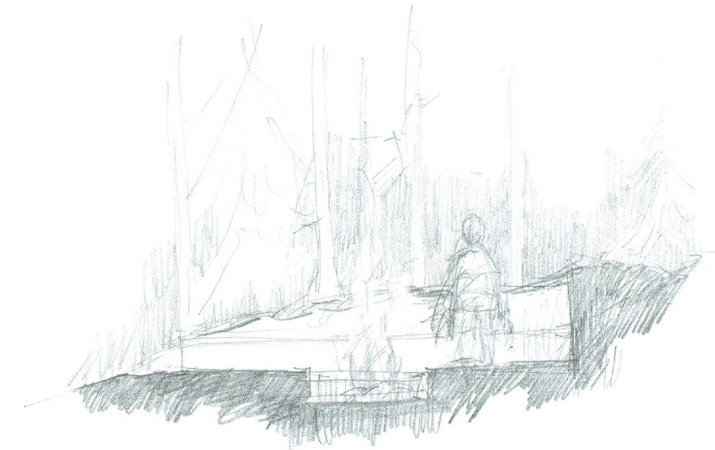

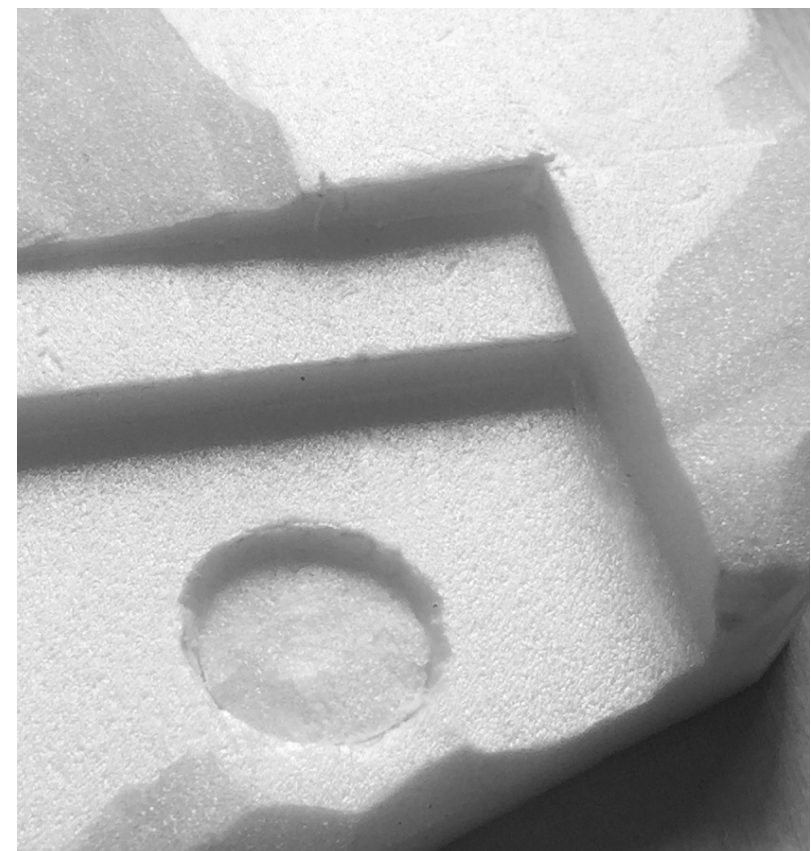
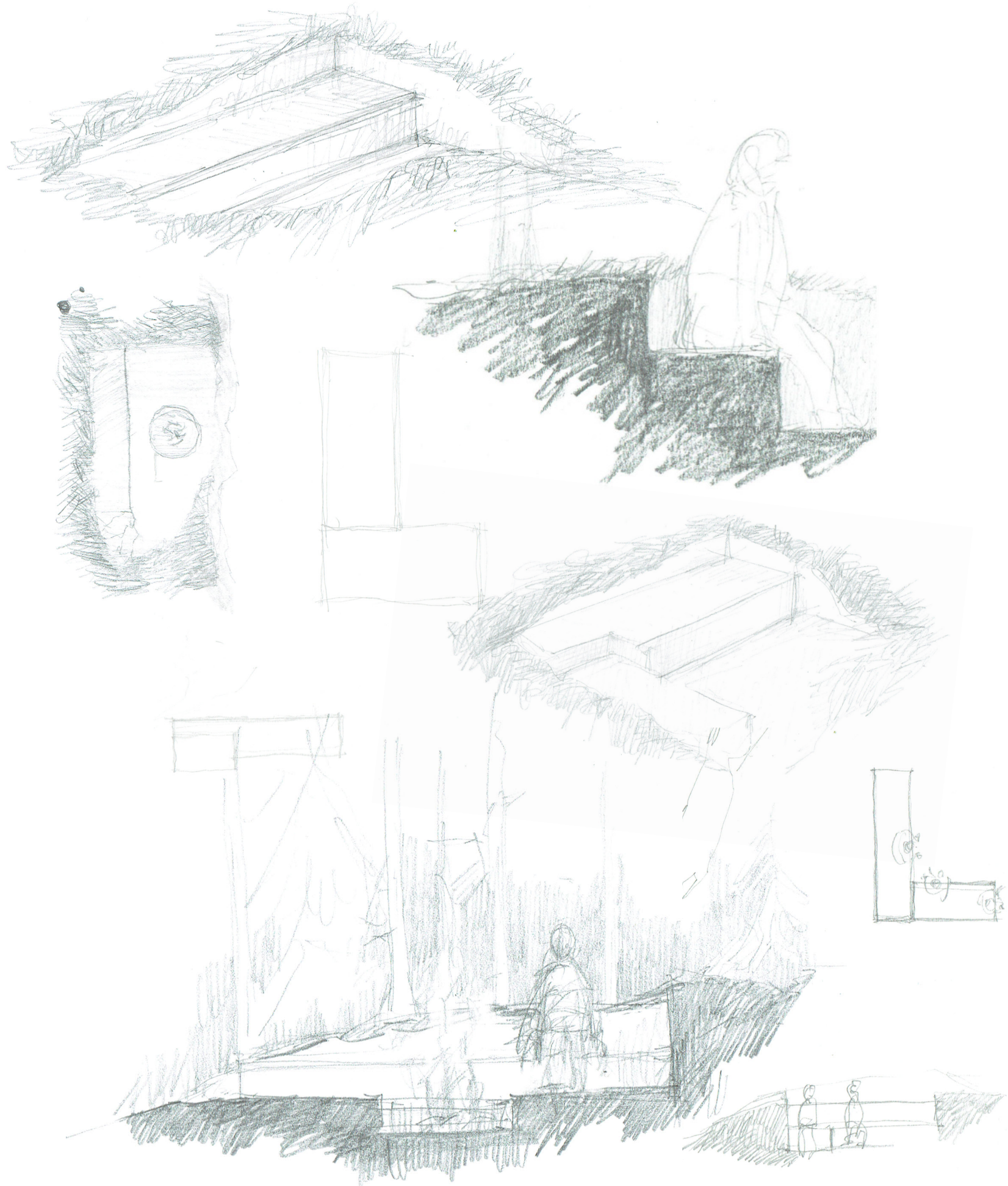



Slyddet

Vid gruvan har brytningen skapat nya former i berget, avsatser och kanter, som är människans verk. De mjuka delarna, träet, finns inte längre kvar. De representeras istället av de nya träd som gjort sig hemmastadda på stenarnas avsatser. En tanke jag haft har varit att fortsätta med samma grepp. Att i en del bearbeta berg och sten, och låta det utgöra den permanenta delen. Ett kompletterande tillägg helt i trä, skulle utgöra en tillfällig del. Den skulle med tiden försvinna och återigen låta bergets form bli minnet av en annan tid.

Ordet vägg frammanar gärna bilden av en slät och hög rektangel. Den helt täta, 250 cm höga väggen har fördelen att den effektivt skyddar mot vind, förutsatt att den är korrekt placerad i förhållande till vindriktningen. Den skyddar oss såväl stående som sittande eller liggande. Den stänger ute alla visuella intryck åt sidan. Den svarar på flera av de problemställningar som en skogsmiljö erbjuder. I det permanenta boendet, i skogen som i staden, blir väggen en självklarhet. För tillfälliga uppehållen tror jag att liknande fördelar kan uppnås med mindre grepp. Är det en sittplats, behövs inte mer än max 150 cm för att vi ska vara helt skyddade från vind. Ännu mindre om vi är rätt placerade i omgivningen. För att rikta ögats fokus behövs inte nödvändigtvis en avskärmning ned till fötterna. Beroende på utsatthet för vind och vad som finns bakom väggen, måste den inte ens vara helt tät.



VINDSKYDD

- Tak - mot nederbörd
- Minst en vägg (eller tak som går ned i mark)
- Någon typ av golv (grannis, träduk, brägelv...)

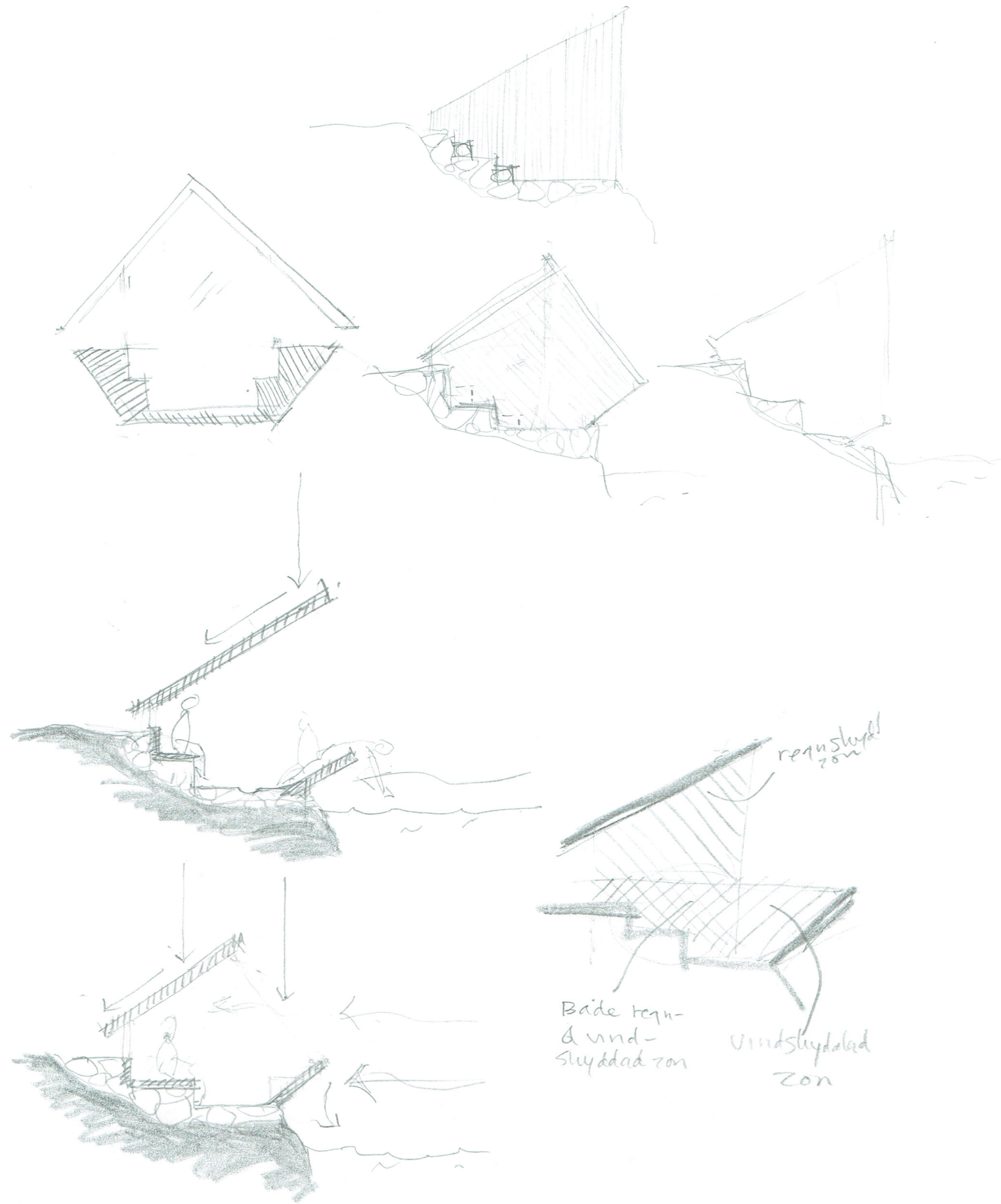
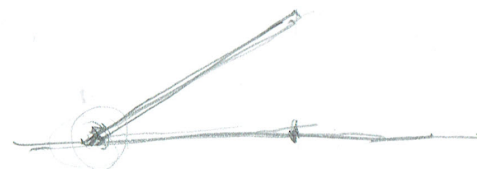
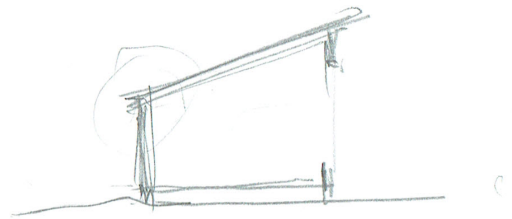

Föregående sida

Att vara skyddad behöver inte alltid innebära fyra väggar och ett tak. Behovet av avskärmning från vind och behovet av skydd från regn måste inte nödvändigtvis lösas på samma sätt eller ens på samma plats.

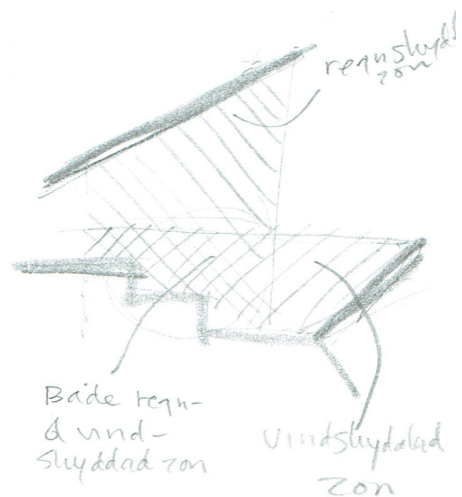

Nästa sida

Den lutande väggen är också ett tak. Genom att utnyttja en vinkel kan ett och samma element fylla flera funktioner. På så vis kan avtrycket på omgivningen också bli mindre.

Ett riktat fokus måste inte innebära den stora öppningen, glaspartiet med panoramavy. På en plats i skogen som är så full av intryck, kanske det innebär motsatsen. Genom att visuellt kapa trädens kronor och mellanvegetationen, riktas blicken mot det spegelblanka vattnet. Det blir en lugnande begränsad vy.

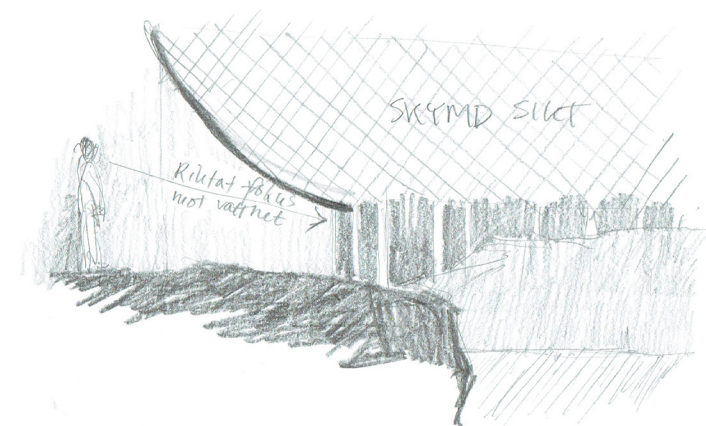

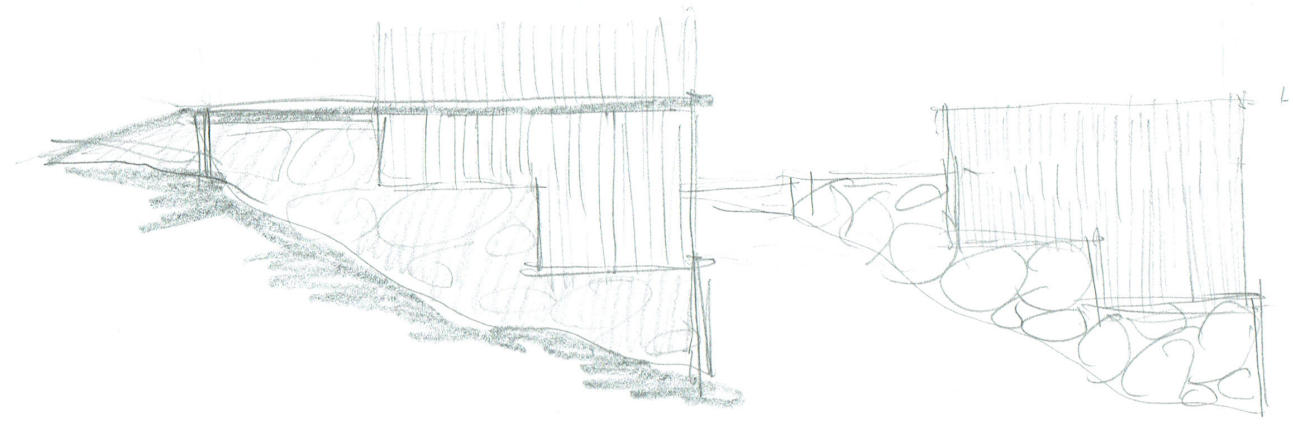

110

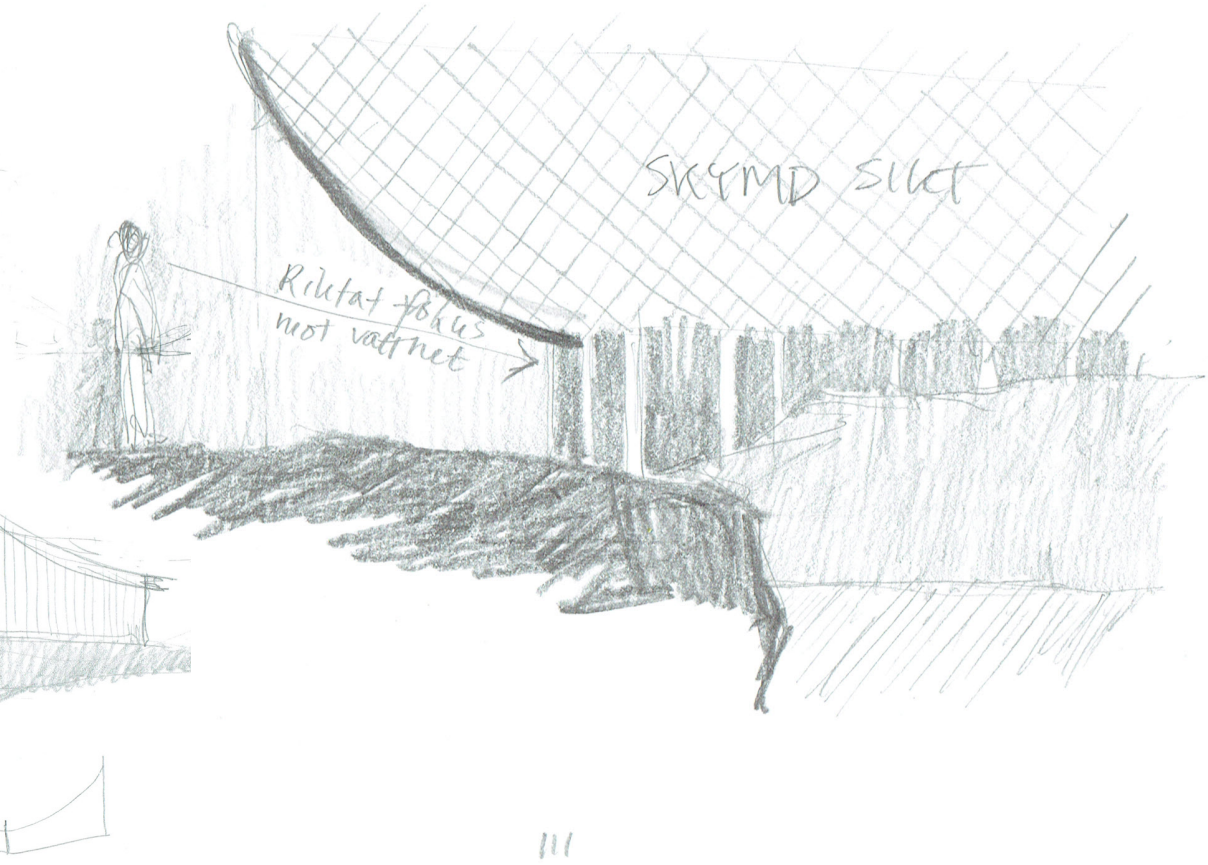
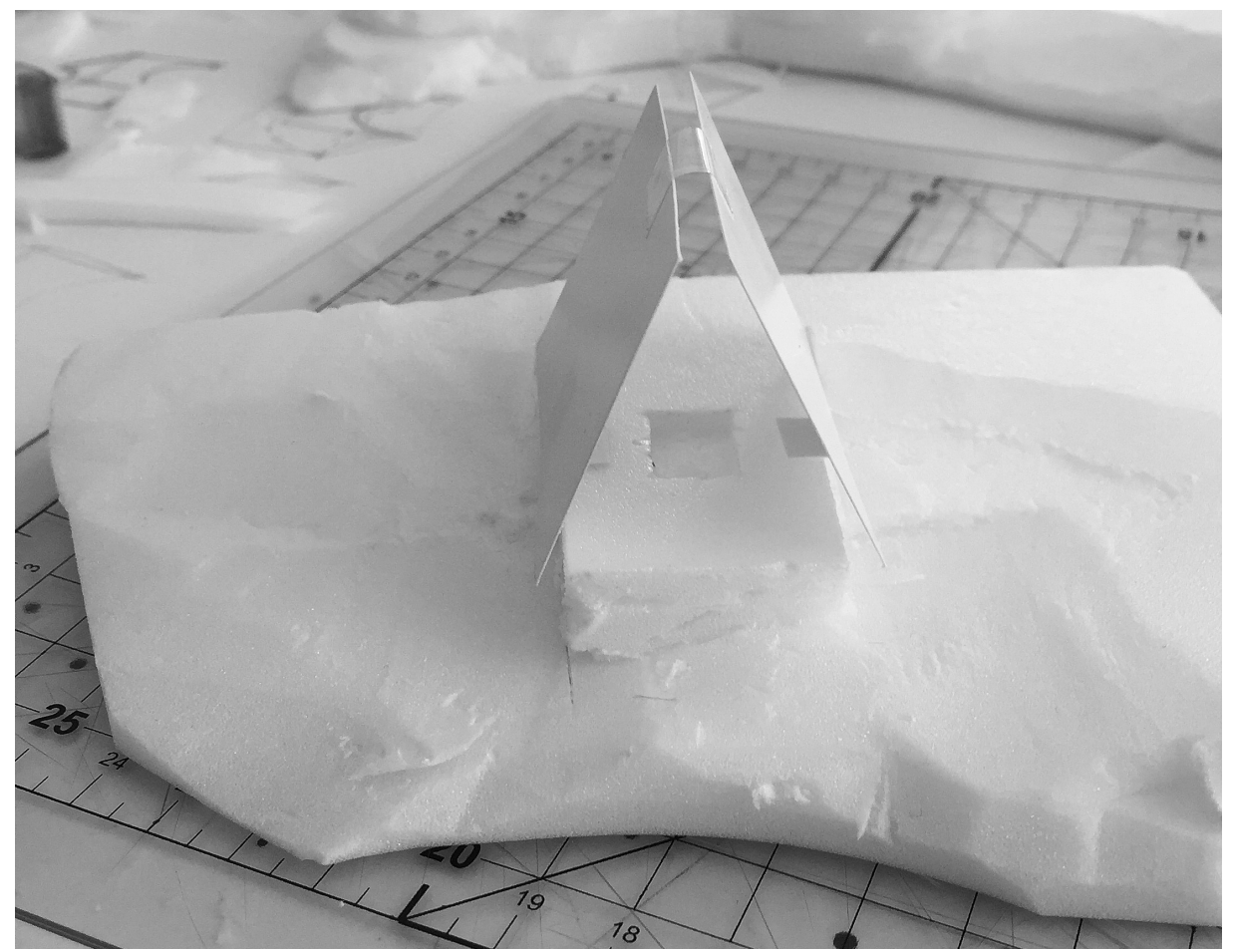

111

Tänkar som dykt upp längs vägen

Det finns så många olika typer av skog, med vitt skilda karaktärer. En skillnad tror jag är extra värd att nämna i förhållande till den här platsen, och många andra skogar av naturskogskaraktär. Det finns den storskaliga skogen, den som gör sig så fint på bild, i liggande format. Den påverkar oss i sin helhet. Riktningen i rumslighetens perspektiv, avstånden mellan stammarna, träden som bildar en kraftfull enhet. Det är en skog som jag upplever som starkt arkitektonisk. Det finns också skog, som den här, som på bild ser smått kaotisk ut. Varje träd blir en linslus som försöker hävda sig själv på bekostnad av sin granne, och helheten blir till synes svagare eller mindre harmonisk. Upplevd i verkligheten, med alla sinnen, gör den desto större intryck. Men den har en annan rumslighet, mer småskalig. Det här har varit något som jag haft svårt att förhålla mig till i gestaltning. Det är helt enkelt en miljö så totalt olik alla andra platser jag någonsin skissat på. Så intrikat, på alla nivåer, och dessutom i konstant förändring.

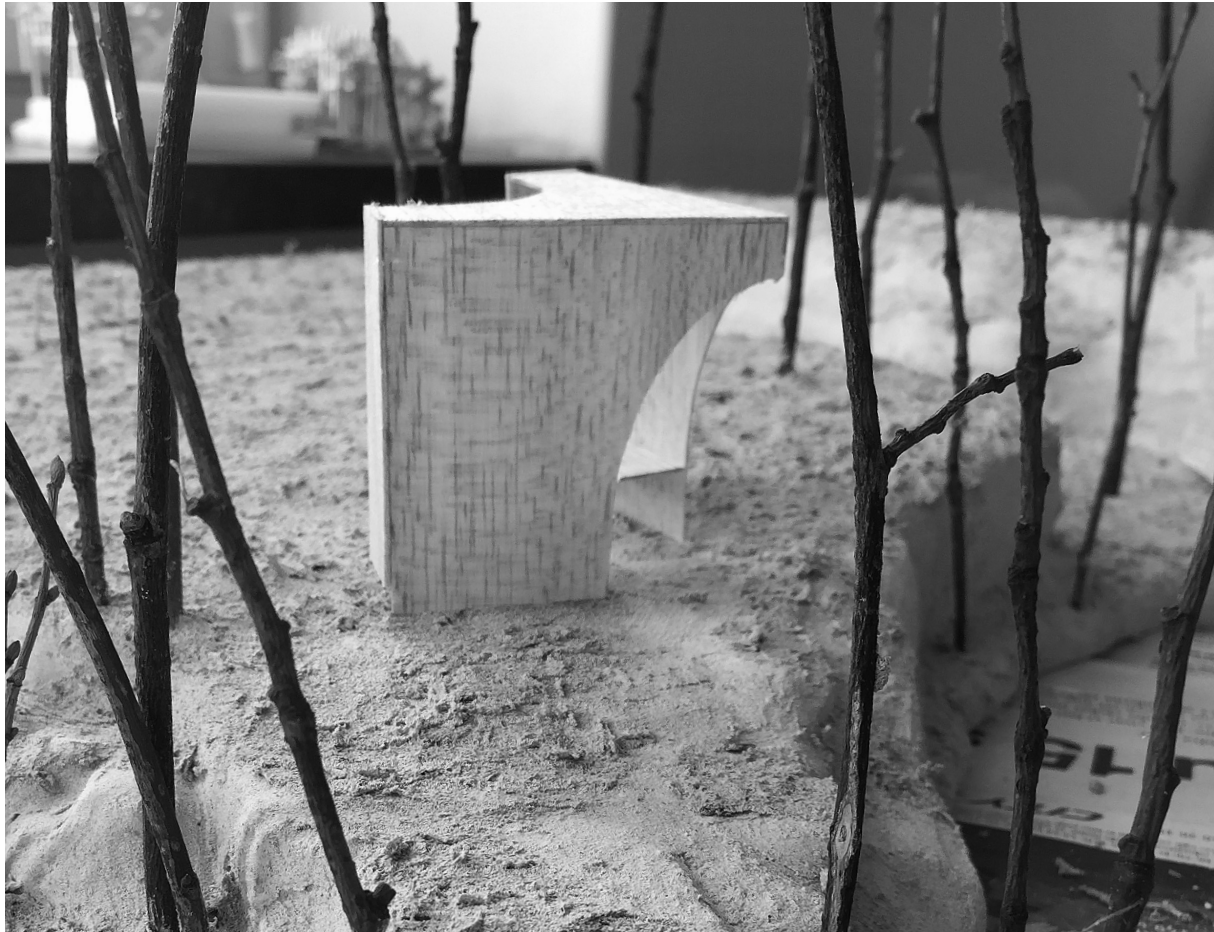
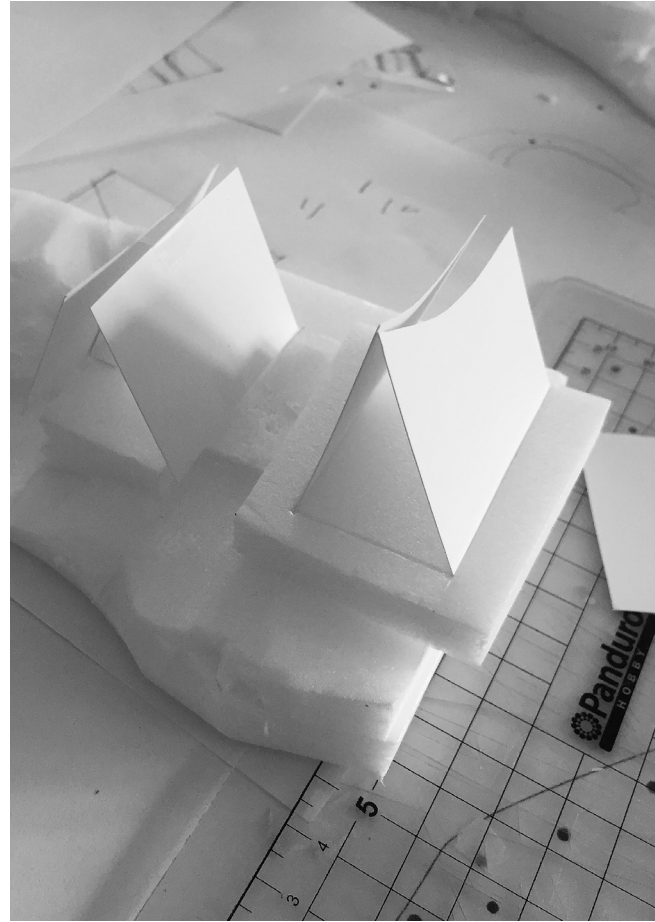
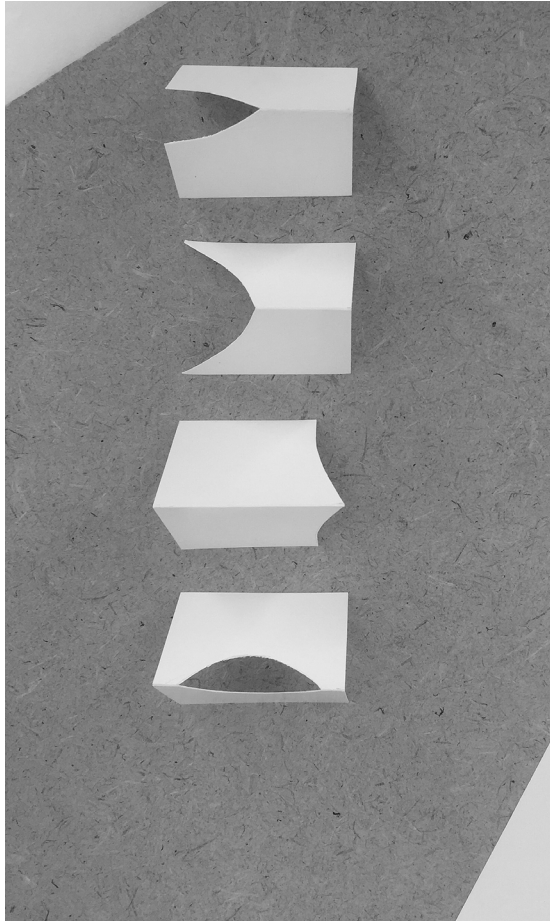

114

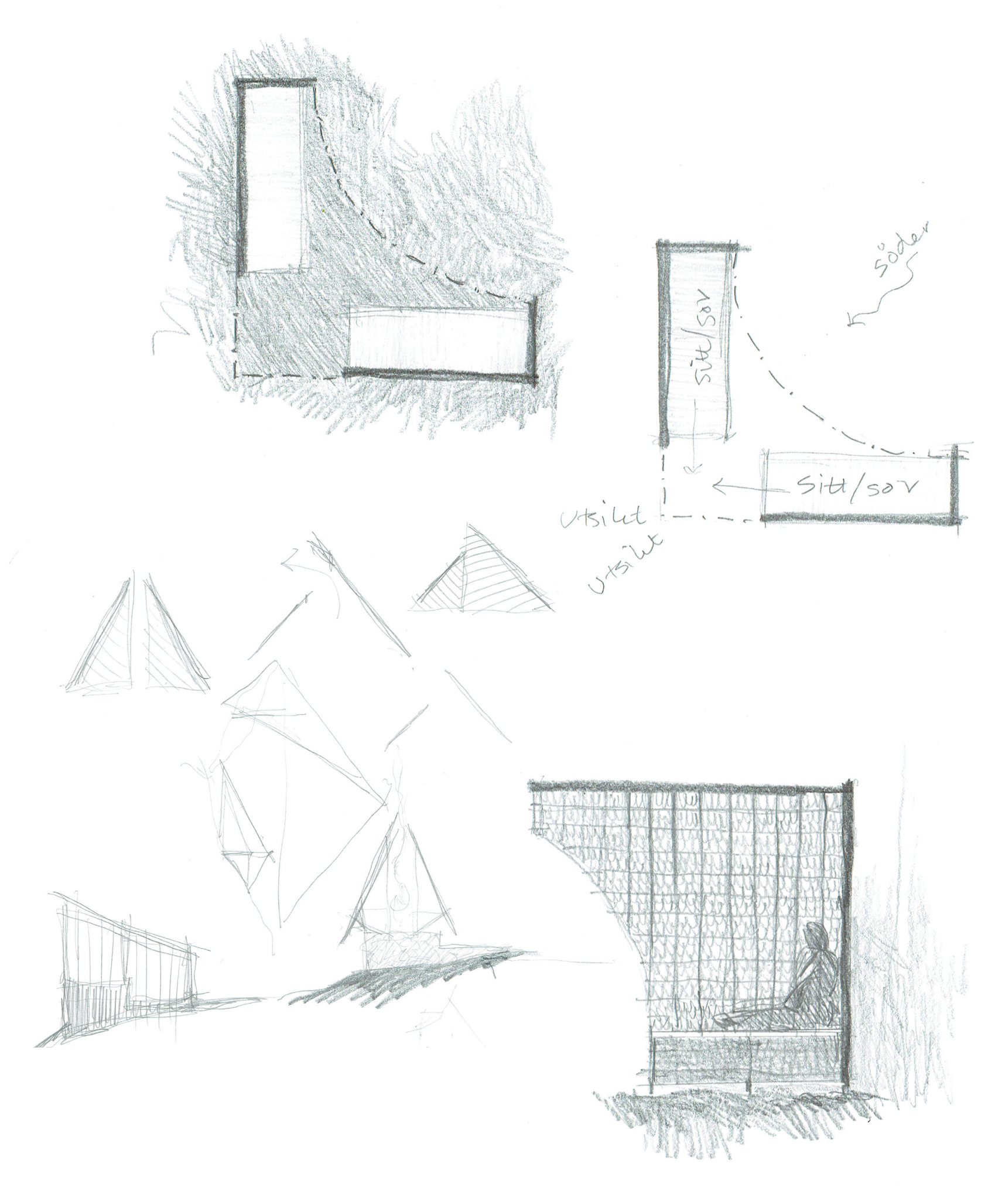

115

Föregående sida

Jag tror att man i det här landet inte nog kan betona vikten av rätt placering i förhållande till solen. Hur många gånger har man inte sett välment utplacerade bänkar tomma, medan trappan i söderläge bara några meter bort är den självklara sittplatsen. På udden vid gruvan har jag fått mig en tankeställare. Utsikten över vattnet är i norrläge. Står man där, har man gläntan med bästa solläge rakt mot söder i ryggen.

Mina första tankar gällande utsikten rörde sig kring att avskärma, att rikta fokus mot vyerna i norr. Men att göra det med hjälp av en vägg i ryggen skulle automatiskt innebära att avskärma sig från den värmande solen i söder. En lösning måste enligt mig utformas på ett annat sätt för att möta båda önskemålen.

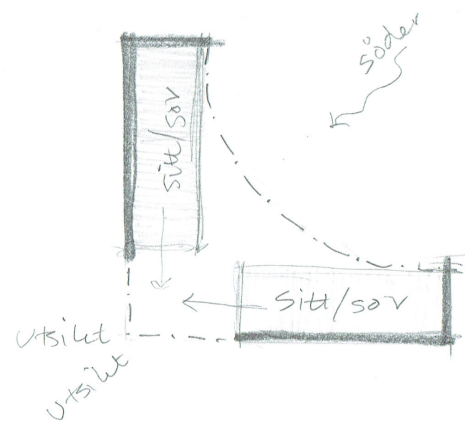

Nästa sida

Vy mot udden från en avsats i norr.



Avslutande tankar
& reflektioner

Ibland behöver man tillåta sig att stanna upp en stund och reflektera kring det till synes irrelevanta. Det kan dölja mer relevans än man föreställt sig. Jag tycker att det historiska landskapet på väddö ger en rikare bild av ön, på flera sätt, och borde få vara närvarande också i dess framtid. Inte bara för att det är historiskt, utan för att det bidrar till en dynamisk och varierad landsbygd, präglad av både människa och natur.

Jag tror att det är viktigt att uppmuntra människor att utnyttja sin rätt till skog och mark. Inte bara som något exotiskt, utan som en självklar del av livet. Det innebär till exempel de tätortsnära vandringslederna, som roslagsleden. Tillägg på väl valda platser måste inte vara stora eller dyra. De kan med små medel sätta guldkant på landskapets många doldisar.

När jag påbörjade det här arbetet hade jag en idé om att det skulle handla, åtminstone delvis, om processen. Det tog inte mer än några veckor innan jag var helt övertygad om motsatsen. Det enda jag var helt säker på var att det inte skulle handla om processen.

Jag gick vidare med arbetet, med avsikten att presentera ett genomritat färdigt projekt. Helst skulle det också vara testat i modell, kanske i skala 1:10, så att varje träplugg satt på rätt plats.

Så blev det inte. Efter lång tid av självföreläsnings ser jag nu att projektet i sin helhet ändå handlar om min process. Jag tycker också, i efterhand, att det finns en styrka i det faktum att ingenting är gjort för sakens skull. Ingenting är gjort med avsikten att skapa eller förmedla en process. Det är spontant uppkommet, på väg någonstans.

Det har varit en spännande upplevelse för mig personligen att sätta ihop den här rapporten. Det är intressant att se hur de små bitarna som jag länge sett som lösryckta sidospår, plötsligt inordnar sig i en helhet som visar betydligt större riktning än vad jag trott.

Jag insåg sent i processen, bara ett par veckor innan slutpresentationen, vilket viktigt verktyg det skrivna ordet är för mig. I själva verket minst lika viktigt som skissandet i bild. Det blir för tungt att bära varenda liten tanke i huvudet, att försöka sortera mellan bra och dåliga ideer innan de verkställs. Text och bild fungerar liksom avlastande, och gör plats för nya tankar och ideer. Sammanhang och riktning blir tydliga på papper, på ett sätt jag sällan upplever annars. Jag behöver viss distans från mig själv för att verkligen kunna förstå mig själv, verkar det som.

Hade jag fått göra om det här projektet, hade jag velat använda mig av det verktyget vid fler tillfällen. Att vid bestämda tidpunkter sätta mig ned och sammanställa, inte en utvald del, utan helheten av vägen därtills. Med vetskapen att den övergripande riktningen finns, hade jag kunnat tillåta mig större friheter åt sidorna.

När jag ser på min process nu, ser jag hur det som börjat i tanken på "ett litet hus" på en specifik plats, mer och mer blivit dekonstruerat i delar. I efterhand tror jag att den naturliga fortsättningen hade varit att också platsen hade genomgått samma process. Kanske skulle de olika tilläggen följt på varandra längs den nya ledsträckan. De hade blivit som naturliga landmärken längs vägen, tillsammans med tvillingbjörkarna, stora stenen, och den krokväxta granen.



Process -
i kronologisk ordning

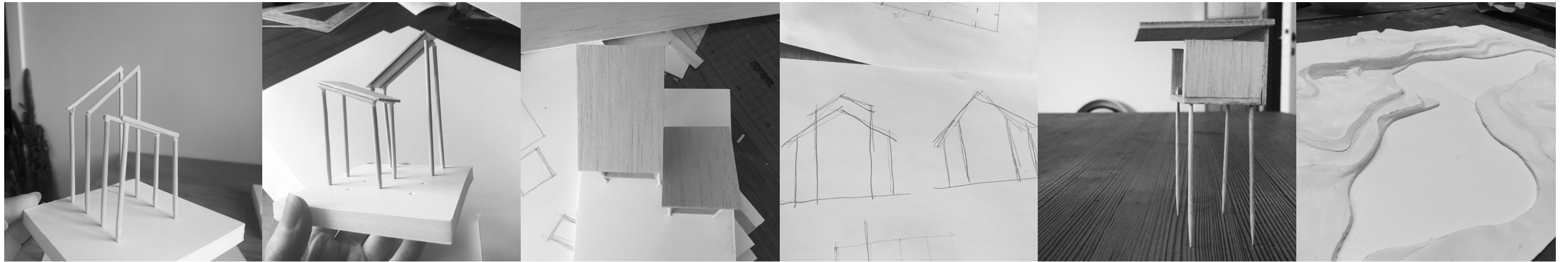

OFIS Architects + AKT II + Harvard GSD students
"Alpine Shelter Shuta"



Peter Zumthor
"Zwick mine museum"



Studiebesök
Woodlands Form&Designcenter Malmö



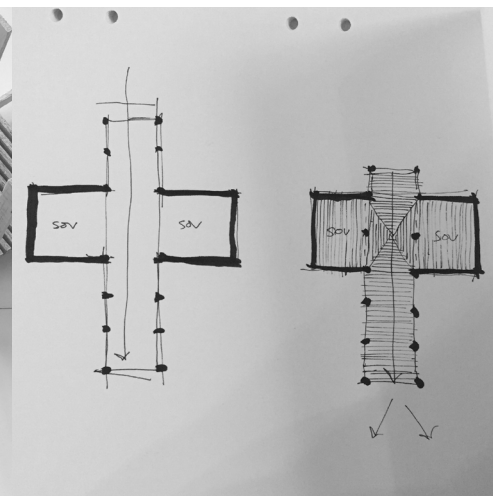
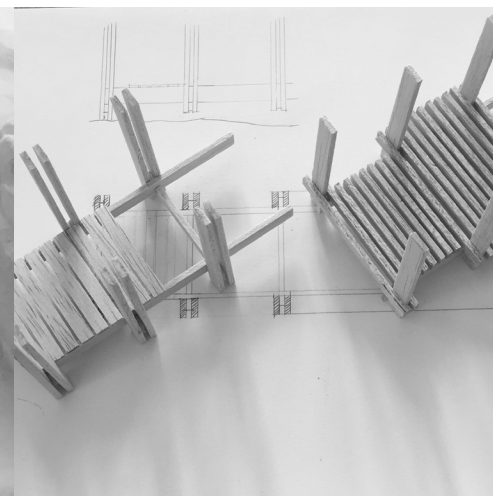
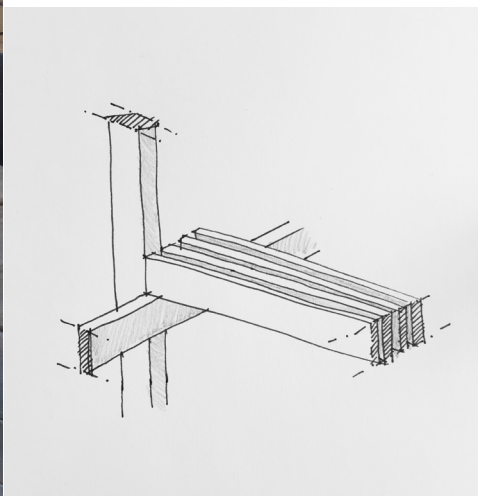
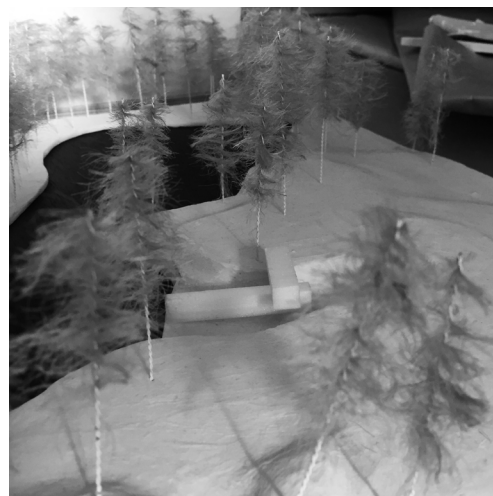

Studiebesök
Kulturen i Lund

Krypinsti / krypinsta
"Kings garden pavilion"



Studiebesök
Kulturen i Lund



Punta pile
Theresa Moller studio



Peter Zumthor
Bruder Klaus Bild chapel

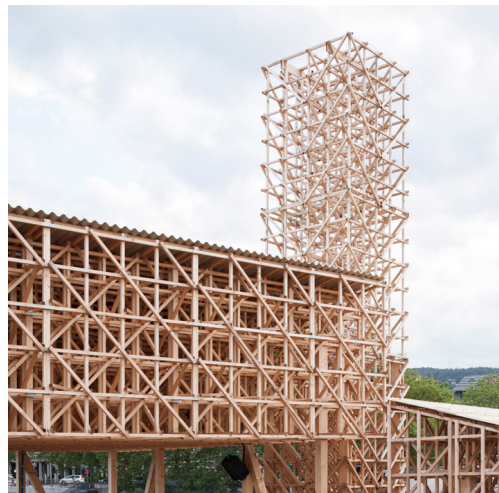
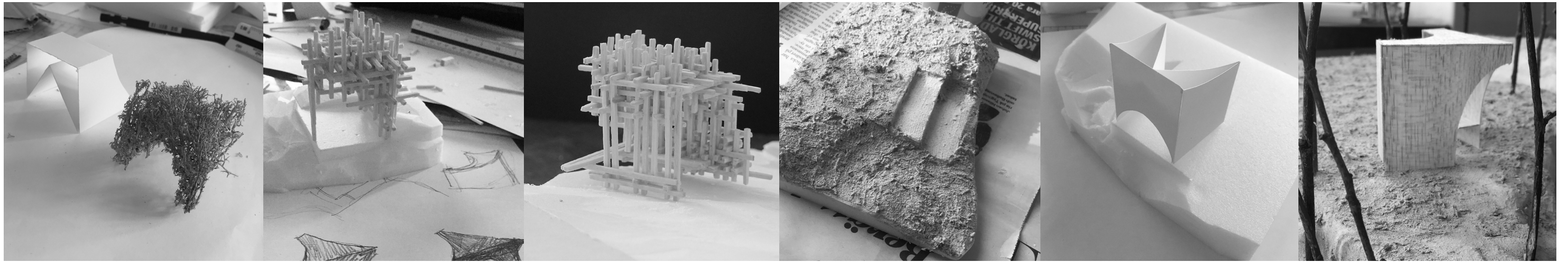

Floating pavilion
Student project ETH Zurich

Sunny Hill cake shop
Kenjo Kuma

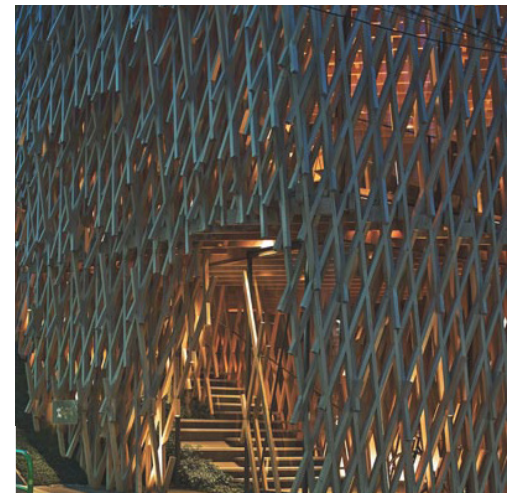

Källförteckning

Erling, Matz. 2001. *Sveriges viktigaste postväg gick över havet*. <https://populärhistoria.se/samhalle/sveriges-viktigaste-postvag-gick-over-havet>

Institutet för språk och folkminnen. *Väddö*. <http://www.sprakoch-folkminnen.se/sprak/namn/namn-pa-kartan/2014-01-22-vaddo.html>

Lantmäteriet. *Häradsekonomiska kartan 1901-1906*. <https://historiskakartor.lantmateriet.se/historiskakartor> (hämtad 2019)

Lundvall, Sven. *Bildhistorisk resa genom Väddös byar i forna tider*.

Mattson, Vilhelm. 1960. *Väddö - en skärgårdssockens historia*. Väddö hembygds- och fornminnesförening.

Norrtälje kommun. *Kulturmiljöutredning nr 6, Väddö kanal - Ett riksintresseområde för kulturvården 2016*. <https://kultur.norrtalje.se/documents/344621/2152045/V%C3%A4dd%C3%B6+kanal/7954ff66-68e8-4d0b-9af8-9ae09aa212e2>

Schillén, Rolf. *Edeby bys samfällighetsförening. Edebys historia - gruvdrift*. <http://www.edeby-by.se>

Svenska turistföreningen. *Roslagsleden*. <https://www.svenskaturistforeningen.se/guider-tips/leder/roslagsleden/> (hämtad 2019-09-16)

Sörenson, Ulf. 2016. *Skärgården - vägvisare från Örskär till Landsort*. Balkong förlag.

Bildkällor

<https://www.dezeen.com/2017/06/02/peter-zumthor-stilted-zinc-mine-museum-buildings-aldo-amoretti-photography-norway/>

<https://inhabitat.com/beautiful-pre-fab-alpine-shelter-overlooks-breath-taking-mountain-views/alpine-shelter-skuta-by-ofis-architects-5/>

<https://www.archdaily.com/880213/kings-garden-pavilion-krupin-ski-krupinska-arkitekter>

<http://teresamoller.cl/portfolio/punta-pite/>

<https://archimodels.info/post/158891171009/peter-zumthor-bruder-klaus-chapel>

<https://www.dezeen.com/2016/07/29/pavilion-of-reflections-eth-zurich-students-studio-tom-emerson-wooden-floating-manifesta-art-bienne-switzerland/>

<https://www.dezeen.com/2014/02/25/sunnyhills-at-minami-aoyama-by-ken-go-kuma/>