

ALLTID BÄSTA LÄGET

VANLIFE





LUNDS
UNIVERSITET

AAHM01: Examensarbete i Arkitektur/Degree project in Architecture

LTH, Lunds Tekniska Högskola, 2020

Vanlife - *Alltid bästa läget*

Vanlife - *Prime location*

Författare: Alexander Rundlöf

Examinator: Lars-Henrik Ståhl

Handledare: Mika Katarina Friis-Ingemansson

Till dig

Den här texten är resultatet av mina egna erfarenheter och mitt eget utforskande av livsstilen vanlife. Genom den hoppas jag med arkitektens ögon kunna belysa vanlife på ett objektivt sätt och på samma gång nå ut till de som är nyfikna på vad livsstilen innebär. Den är riktad till dig som läsare, oavsett om du är en inbiten vanlifer, någon som är intresserad av att leva livsstilen eller bara råkade komma över denna rapport i arkitekturskolans bibliotek.

- Välkommen att följa med på resan!

VANLIFE



Abstrakt

Vanlife är livet i en ombyggd skåpbil. Att det är en fråga om arkitektur och design är jag inte längre det minsta tveksam till. Vanlife handlar om en livsstil, om att bo och leva, och precis som med all annan arkitektur handlar det om det mänskliga forandet av den fysiska miljön omkring oss. Det låter så självklart, men det har det alltid inte varit. I alla fall inte för mig. Hela mitt examensarbete började med en enkel fråga förra sommaren:

“Vi har köpt en van som vi ska inreda och bo i. Kan inte du som är arkitekt rita den åt oss?”

Jag måste erkänna att frågan gjorde mig både förvirrad och osäker. Den ställdes av en bekant under en bussresa i norra Norge och blev början på något helt annat än ett inredningsjobb. Om sanningen ska fram så tackade jag vänligt nej, men frågan inledde den tankeprocess som i slutändan har lett fram till detta arbete.

Det var nog där och då som jag för första gången började betrakta vanlife som arkitektur. Istället för att bara se det som en bil du sover i började jag fundera kring hemmet och mobiliteten, kontextbytet och ett tydligt förhållningssätt till naturen. Här finns en hel livsstil - hur manifesterar sig den som arkitektur och design?

Mina egna tankar och idéer har förändrats mycket under projektets gång. Till en början såg jag uppgiften som en chans att få jobba med praktisk design och lära mig finsnickeri. Törsten efter att få gestalta snygga och smarta lösningar byttes emellertid gradvis ut till ett sug efter kunskap om helheten. Under arbetets gång har alltså min strävan efter att få jobba praktiskt med skåpbilens insida istället utvecklats till en vilja att försöka förstå vanlife som livsstil. Hur är det egentligen att bo mobilt i en campervan?

Att min avslutande undersökning behandlar en gestaltning utanför själva skåpbilen ser jag som en logisk konsekvens av mitt ständiga resonering, men också som en styrka i mitt sätt att se på arkitektur. Studien i sig är resultatet av en identifieringsprocess där jag har lyckats hitta ett ämne som kan engagera mig som arkitekt och samtidigt sätta användarna i fokus. Jag hoppas att mitt förslag kan bli en diskussionsöppnare för de som lever vanlife. Detta genom att ställa frågan: Är en mobil livsstil som vanlife bäst som den är, eller kan den på något sätt gynnas av integrerande tillägg på skåpbilens utsida?



Abstract

Vanlife, the mobile life in a converted van, is definitely a matter of architecture and design. I no longer have the slightest doubt about that. It is the idea of the highly mobile home. It is about a lifestyle. It is about living. And just like any other architecture, it is all about human shaping of the physical environment. It sounds so obvious, but it hasn't always been. At least not for me. My entire thesis started with a simple question last summer:

"We have bought a van that we are going to live in, would you like to design it?"

I must admit that the question made me both confused and uncertain. It was asked by an acquaintance during a bus trip in northern Norway and became the start of something completely different from an interior design job. At that moment I kindly declined, but the question itself initiated the process-of-thought that has led to this report.

It was probably right there and then that I started to imagine vanlife as architecture. Instead of just seeing it as a car you sleep in, I started to think about home and mobility, the ever changing places and a clear approach to nature. As a community and lifestyle - how does vanlife manifest itself as architecture and design?

At first, I viewed this task as an opportunity to work with practical design solutions and learn fine carpentry. However, that thirst for designing something neat and smart on the inside of the van was gradually changed into an interest in vanlife as a whole. During the course of the project, my focus has developed into a desire to try and understand life in a van. What is it like to live mobile this particular way?

My investigations and my design ultimately addresses a form outside the dwelling itself. This is something I see as an important result of my studies and as a strength in my ability to reason about architecture. The final study is a consequence of an identification process where I have managed to find a topic that can engage the community and the users. The proposal addresses the issue of whether a mobile lifestyle like vanlife is best as it is, that is fully mobile, or whether it can benefit from integrating mobile or permanent structures.



INNEHÅLLSFÖRTECKNING

DEL ETT. INTRODUKTION

- Att forma text 13
- Ordlista 14
- Introduktion 15
- Syfte, mål och frågeställningar 16

DEL TVÅ. BAKGRUND - VAD ÄR VANLIFE?

- Min relation 21
- I samhället, normen 21
- Vanlife community 23

DEL TRE. VANLIFE I TEORIN

- Centrala begrepp 27
- Mobilitet 29
- Hemmet 30

DEL FYRA. VANLIFE, DESIGN OCH ARKITEKTUR

- Campervans 39
- Samlingsplatser 49

DEL FEM. PROCESS OCH GESTALTNING

- Efterfrågan, mobilt/permanent 61
- Verktygslådan, förslag 1 69
- Van-station, förslag 2 81

DEL SEX. TANKAR OCH REFLEKTIONER

99

KÄLLHÄNVISNING

106



24 April 09.15 Hammarbacken
 WOW! Vänta att alltid få vakna med den här utsikten. Vilket lyxliv. Men det ska börja blåsa, så vi får byta skänkesten mot inlandet. Har spanat in en sjö utanför Perstorp.

Man kan ju alltid hoppas vi träffar på några härliga vanligtvis här!
 ops: Kopp Kaffe!



16.00 utanför Perstorp

-Detta är en magisk sjö. Och vi har den helt för oss själva. Smacka om Smultronställe!
 Badde iofs varit kul om det var några andra vanligtvis här. Nu har ju jag och en pants väntat konstant i en VTEKA. Några sköna människor att dela livshistorier med vid brasan sålär.
 Ah - ska inte klaga kolla detta liksom

21.00 kollade SMHI

vetkar bli regn framöver, trist.
 Vi är inte riktigt förberdda.
 Rotade igenom bilen, trodde verkligen jag hade packat tarpen.

det blir något kaffe som



ATT FORMA TEXT

Genom hela examensarbetet har jag fört anteckningar och reflekterat i text. Detta har utmanat mig i att försöka förstå och vidareutveckla mina undersökningar, beslut och resonemang. Utan det verktyget tror jag inte att mina ostrukturerade tankar hade lyckats anta formen av klara mål och ställningstaganden. Att få ner mina tankar på papper har varit ovärderligt för min process.

Ordlista

Nomad = Individ som inte är förbunden med ett bofast levnadssätt

Mobil = Rörlig eller flyttbar

Van = Skåpbil

Vanlife = En mobil livsstil

Vanlifer = Person som lever vanlife

Campervan= Skåpbil/van ombyggd till mobilt hem

Community = Ett nätverk eller en gemenskap av människor

DEL ETT. INTRODUKTION

Att knyta an

En gång i tiden var alla människor nomader. Genom de årtusenden som vår art har funnits har de allra flesta av oss däremot övergått till att vara fastboende. Vi har lärt oss att bruka jorden och därmed skapat en grund för att stanna på en plats (Harari 2015, s.83). Men alla kanske inte trivs med det livet?

Vanlife är en livsstil som handlar om att anamma det moderna nomadiska livet. Den utövas av en stor grupp människor som har valt att leva mobilt. I vår tid är de allra flesta inte längre beroende av ständig rörelse för att överleva utan vi har istället möjligheten att göra ett eget val. Vanlife är ett resultat av detta. Kan det bli enklare än så här:

Köp en skåpbil. Töm den. Fyll med ditt hem. Lev.

Livet i en campervan hanterar den mest basala formen av arkitektur - *hemmet*. Det betyder inte att det handlar om en simpel plats, utan att det är den plats som ligger oss människor närmast. När vi i vanliga fall diskuterar design och arkitektur rör samtalet kanske en gatumiljö i en stad eller utformningen av en byggnad. I detta fall handlar det istället om insidan av en skåpbil och ett nära förhållande till våra två hem: hemmet som platsen där vi sover och hemmet i form av vår jord. Allt i en mobil tappning.

Hur är det egentligen att bo i en van och hur utformas den för att bäst passa sina användare?

Frågeställning 1

Kan jag i mötet mellan van och plats försöka skapa en fysisk "brygga" som gynnar vanlifers både socialt och praktiskt, samtidigt som den förstärker upplevelsen av platsen?

Frågeställning 2

"Platsbyggd arkitektur kan hjälpa vanlifers, trots att kärnan i livsstilen är att den ska vara så mobil och enkel som möjligt."

Hypotes

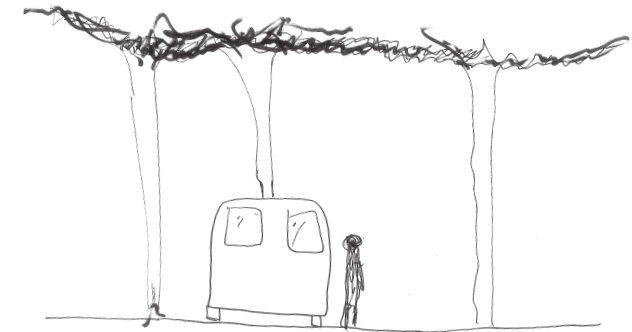

Skåpbilen och platsen - Vilken är den mänskliga relationen till de två hemmen?

Hemma här, hemma där

Vanlife kan ses som en reaktion på dagens samhällsproblem med ökade hyror och bostadsbrist men handlar framför allt om en längtan efter natur och frihet. Du tar bilen vart du vill och sover var du vill. Världen är ditt vardagsrum.

Självklart får denna livsstil konsekvenser för vår idé om hemmet. En skåpbil är från början inte gjord för att bo i och den passar oftast inte in i vår inpräntade bild av ett hem. Dessutom sätter mobiliteten nya regler för många aspekter, inte minst arkitekturen. Hur visar sig detta? Hur är det egentligen att bo i en van och hur utformas den för att bäst passa sina användare? Eller rättare sagt: hur utformar användarna sina campervans efter sina egna behov?

Det mobila livet innebär också en ständigt skiftande kontext. Varje gång du stannar på en ny plats för att övernatta så blir den en del av ditt hem. Denna koppling är intressant eftersom den belyser vad som sker när du kommer till en plats med din van. I dagens läge handlar det nästan alltid om ett direkt möte mellan van och kontext, du kliver rakt ut.

Jag vill undersöka om det finns utrymme för arkitektur i detta sammanhang. Kan jag i mötet mellan van och plats försöka skapa en fysisk "brygga" som gynnar vanlifers både socialt och praktiskt, samtidigt som den förstärker upplevelsen av platsen?



PROVA VANLIFE

Jag är ingen vanlifer, men för att skriva detta arbete kände jag att jag behövde pröva på vanlife, om än under en kortare period. På detta sätt hoppas jag kunna ge en bild som är objektiv. Min resa var både lärorik och spännande. Det blev fem dagar i vinterklimat med en värmare som slutade fungera, snöstorm, handbromssladdar, matlagning i -14 grader och fantastiska vyer.



Musse piggs husvagn rymmer det mesta¹

Min relation till vanlife

I mitt liv har mobila boenden alltid varit närvarande i en eller annan form. Jag minns mina allra första somrar med tältet som hem. Pappa och jag gjorde bilresor kors och tvärs genom Sverige och det fanns alltid en tjusning med att inte riktigt veta vad kvällens tältplats skulle erbjuda.

Trots att jag har flera vänner som engagerar sig i vanlife så har mitt eget intresse för livsstilen inte väckts till liv förrän på sistone. Det kan dels ha att göra med att vanlife först nyligen har fått mer medial uppmärksamhet, men även att jag fram till för bara några månader sedan inte ens reflekterat över vanlifes koppling till arkitektur. Nu har jag insett att vanlife engagerar både arkitekten och äventyraren i mig och därmed har jag dubbel anledning att fördjupa mig i ämnet. Jag behövde bara en spark i baken och frågan jag fick på bussen i Norge ser jag som gnistan som tände elden.

Det "normala"

För de allra flesta av oss är det mobila boendet en semesterform. Folk har olika associationer men anknyter gärna till något de själva har provat på. Exempel på detta kan vara tält, husbil, segelbåt, husvagn och så vidare. Dessutom är de allra flesta svenskar bekanta med livet i "Musse Piggs Husvagn" och det filmklipp som sänds på TV varje julafton.

Att bo permanent i ett mobilt hem är däremot något som många fastboende människor ser som konstigt. Det vi idag ser som ett " normalt " samhälle härstammar från livet i städer och byar. Ett synsätt är att ett nomadiskt liv är motsatsen till att bygga, det vill säga något som kontrasterar basen i vår byggda civilisation. Av denna anledning har nomadiska samhällen ofta ansetts representera en instabil bas som inte gynnar strukturen av ett urbant samhälle. (Simpson 2010, s.203)

Många vanlifers verkar kunna relatera till att deras livsstil ger upphov till både nyfikna frågor och tvivel från de som lever så kallade "normala liv". I en intervju med bloggen *Vanlife Diaries* beskriver Natasha från Kalifornien hur folk reagerar när de får reda på att hon bor i bilen. Ofta frågar de direkt ifall hon behöver någonting (Melrose Campbell, 2020). I dokumentären *The Meaning of Vanlife* berättar en annan kvinna om tillfället då hon gav sin far beskedet att hon skulle flytta in i sin campervan. Pappans reaktion: Han var nära att säga upp kontakten med sin dotter eftersom han ansåg att det inte var ett bra sätt att leva på (2019).

Bilden av vanlife håller dock på att ändras i takt med att livsstilen syns mer och mer i media. Ett exempel är SVTs serie *1/2 rum o kök* där flera campervans har uppmärksammats och beundrats. Även sociala medier som Instagram och Pinterest har flitiga förespråkare för att visa upp vanlife från sin bästa sida. Detta sker ofta under etiketten #vanlife, en hänvisning som i många fall till och med får kritik för att glorifiera livsstilen för mycket.

“En grupp för oss som lever eller drömmer om att leva vanlife. Här kan vi inspirera varandra, be om råd och tips om livet på vägarna, köp- eller byggprocessen, vardagliga klurigheter på minimal yta och såklart styra upp träffar för dem som är sugna på det!”

(Waite 2017)



Foto: Pite Havsbad

Ovan: Reklambild från campingplats. Upprutat och grid är inte vanlifes melodi. ²



Ovan: Bra vanlife plats, i en skog vid en sjö. Skåne, April 2020

Vanlife community

I sitt examensarbete från 2015, *Nomad Cities*, beskriver Karl Landin det mobila livet i USA. Där kallas de mobila boenden som rör sig på vägarna för “Recreational vehicles, RVs”. Han påstår att ett mobilt liv handlar om att omfamna den immateriella kulturen och att vara en del av ett samhälle av skiftande mobila nätverk. Det nya nomadsättet fungerar som en flyktplats för folk som vill undgå städernas och förorternas förhållanden och är en testplats för nya experiment av rumslighet på olika skalor (Landin, 2015. s 89).

Definitionen stämmer till stor del även in på vanlife. När du skaffar eller skapar dig ett hem i en campervan blir du delaktig i ett nytt community. Vanlife är ett internationellt nätverk av folk som lever på detta sätt tillsammans med dig. Livsstilen manifesterar sig både fysiskt och online. Den syns i formen av det mobila hemmet men även som den gemenskap som visar sig genom social kommunikation och samlande arrangemang.

Att skilja på vanlife och camping kan för en utomstående vara svårt. Många vanlifers är dock noga med att inte placeras i facket “camping”. Enligt dem har begreppet en lite negativ klang och representerar dessutom något som har för mycket mallar och är för upprutat. Vanlife ska vara enkelt och fritt.

Vanlife Sverige

“(..)För oss har inte vanlife att göra med vilket fordon du kör utan snarare vilket mindset du har - frihet, natur och öppenhet verkar du bocka av galant(...)”(Waite, 2020).

Detta kom som svar från administratörerna på *Vanlife Sveriges* facebookside. En medlem hade frågat ifall hon fick vara en del av gemenskapen trots att hon hade en klassisk husbil. Svaret gör det lite lättare att förstå kärnan i vanlife. Det verkar finnas ett genomgående intresse av naturen och att värna om den. Samtidigt är det också en fråga om en öppen och positiv inställning till livet som helhet.

Själva facebooksidan startades av Isabel och Carl Waite. De driver även hemsidan och podcasten “Vanlife Sverige”. Jag träffar Isabel på en intervju över skype. Hon beskriver att hon och Carl kände sig ganska ensamma om att leva vanlife. De saknade likasinnade och försökte nå ut för att hitta andra med samma intresse. Vid ett tillfälle insåg de att de inte kunde vara de enda med drömmen om ett gemensamt community för vanlifers i Sverige (Waite, 2020). Sedan dess, på bara tre år, har Vanlife-Sveriges facebookside fått över 6000 medlemmar och nya tillkommer dagligen. Här sker en stor del av kommunikationen för de svenskar som definierar sig som vanlifers eller är intresserade av att bli vanlifers .

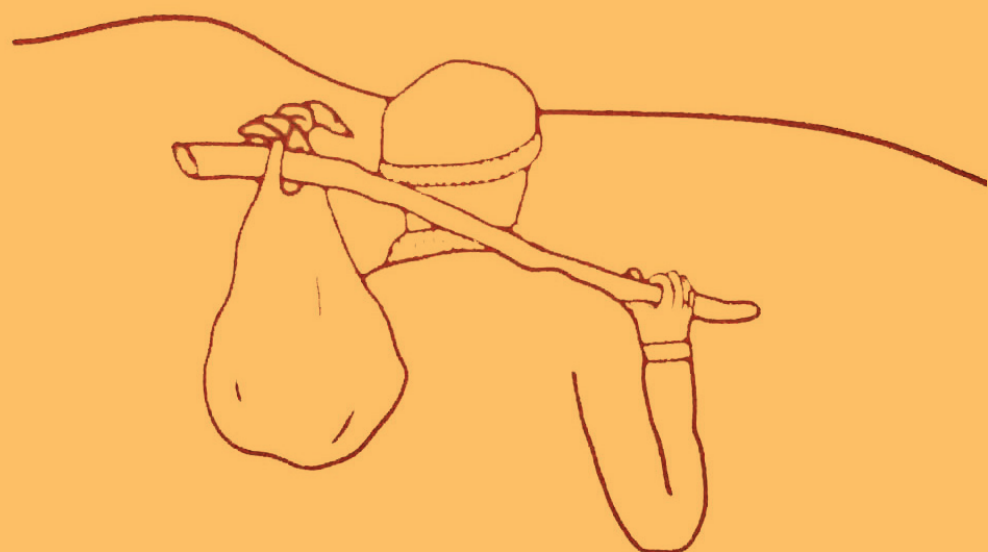

SAPIENS NOMADEN

En gång i tiden var vi alla nomader, vi samlade, jagade och flyttade oss ständigt. Och kanske var steget till att bli fastboende inte något som gynnade oss? Författaren Yuval Noah Harari kallar jordbruksrevolutionen för “historiens största bluff”. Den gjorde att vi kunde öka i antal men ökade det individuella lidandet (Harari 2012, ss. 83-85).

Kanske vi egentligen är skapta för att vara nomader på ett eller annat sätt?

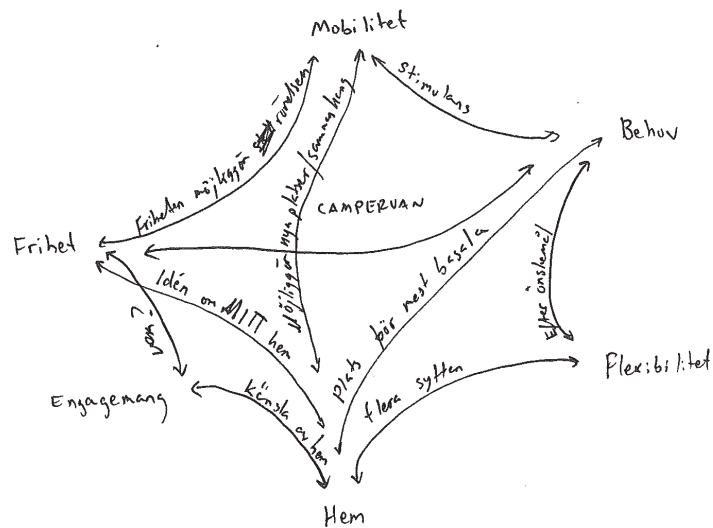

Ovan: Tidiga resonemang kring viktiga begrepp inom vanlife.

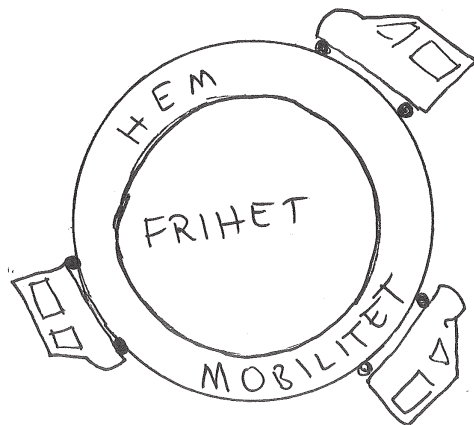

Ovan: Förtydligad idé. Frihet som en förutsättning för mobilitet och hem är i min mening kärnan i idén om vanlife. Utan mobilitet är detta bara ett hem, och utan hemmet är skåpbilen bara ett transportmedel.

DEL TRE. VANLIFE I TEORIN - CENTRALA BEGREPP

“Jag skaffade en bil för att kunna vara så fri som jag vill vara, men samtidigt ha ett stabilt hem att återvända till”

(“Josef”, 2019)

Frihet

Det går att diskutera vad som egentligen är essensen i vanlife. För en del handlar det om naturen. Vissa vill komma undan samhället. Andra gillar kort och gott det enkla livet. Vad alla vanlifers däremot verkar ha gemensamt är idén om frihet på ett eller annat sätt. Detta är en frihet kopplad till individen. Både mobiliteten och idén om vårt hem, aspekter som jag identifierat som centrala inom vanlife, baseras till stor del på idén om frihet.

Mobilitet

I vanlife är det bilen eller vanen som ger oss möjligheten att ta oss från en plats till en annan. Upplevelsen och egenskapen kallar jag mobilitet. Mobilitet behöver inte handla om att ta sig från den specifika platsen A till B, utan kan även handla om att byta sammanhang. Du kan se mobiliteten som den utåtvända friheten i ett flyttbart hem, alltså den som skapar möjligheten för oss att röra oss i den kontext som möjliggörs av transportmedlet. I fallet vanlife är det vägnätet och skåpbilens förutsättningar som sätter ramarna för vart vi kan ta oss och därmed också bo.

Hem

När vi diskuterar hemmet i praktiska sammanhang benämner vi det ofta som “bostad”. Köpa bostad, skaffa bostad, bostadsmarknad och så vidare. Men innebörden av begreppet bostad och hur bostaden på ett känslomässigt plan värderas hos den enskilda människan kanske kommer bättre till sin rätt under definitionen "hem".

Hemmet står precis som mobiliteten i stark relation till idén om frihet. Om mobilitet är utåtvänd frihet kan hemmet ses som den inåtvända. Den markeras först och främst av den fysiska rumslighet som ligger oss allra närmast men definieras mer av upplevelsen och känslorna kopplade till den. Det handlar alltså om vår upplevda känsla av hem och inte bara om ytan innanför de fyra väggarna.



I teorin är hela jorden vårt hem - tack vare mobiliteten



Collage/diorama. Min bildliga tolkning av vanlife och mobiliteten

DEL TRE. VANLIFE I TEORIN - MOBILITET

Rörelse

Mobilt- hem, camper-van, van-camper. De uppdelade orden ger vikt åt nyckelbegrepp. Både det mobila och idén om hemmet är centrala inom vanlife. Den ena klarar sig inte utan den andra, en campervan utan hem är ju bara ett transportmedel och vice versa.

Transportmedlet, det vill säga skåbilen, är det som i vanlife skapar mobiliteten och som möjliggör att världen blir en del av hemmet. Tillsammans med vägarna skapar den möjligheten för oss att färdas som vi vill. Den är därmed också en grundförutsättning för idén om att kunna bo var vi vill. På det sättet definieras även mobilitetens helt avgörande roll för hemmet inom vanlife.

"Hemma för nomaden var hela detta territorium med dess kullar, bäckar, skogar och öppna himmel" (Harari 2012, s.102).

Detta citat hänvisar till ett uråldrigt sätt att se på världen som sitt hem. Vanlife har anammat det på ett modernt sätt. Tack vare den motordrivna fordonet har hemmet har blivit ännu större. Mobiliteten handlar om en rörelse mellan platser, men även om relationen mellan dig själv och platsen. Visionen om att kunna komma och gå som du vill, vara spontan och kanske ta dagen som den kommer är essentiell.

Frihet över gränser

Även om vi i skrivande stund befinner oss mitt i en pandemi med reserestriktioner har utvecklingen under senare år gjort det lättare för oss att förflytta oss. Bättre vägunderhåll och öppnare gränser mellan olika länder är exempel på detta. Människan har antagit biltrafik, det rullande fordonet, som ett av sina globalt viktigaste färdmedel. Vanlife utnyttjar detta till fullo.

Biltrafiken i sig baseras på sofistikerade nätverk av fysisk infrastruktur vilka får ses som en grundförutsättning för vanlifers frihet. Infrastrukturen som system består av två huvudsakliga komponenter: vägnätet som skapar linjer och rundor, och uppställningsplatserna vilka fungerar som noder (Landin 2015, s. 73).

Ett väl underhållet system av vägar med lång räckvidd är alltså en grundförutsättning för vanlife. Räckvidden i sig möjliggör en åtkomst till naturen som är oslagbar, speciellt eftersom vägarna ofta markerar den del av civilisationen som utgör randen mot vildmarken och naturen. Just den natur som många vanlifers vill åt.

DEL TRE. VANLIFE I TEORIN - HEMMET

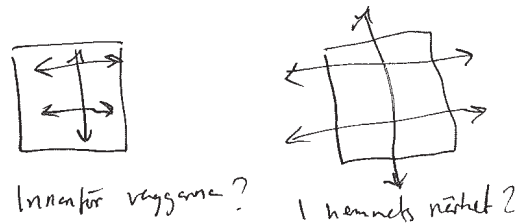

Hemmet inom väggarna. Tidig process-skiss för att väcka resonemanget kring hemmets gränser

Ditt hem

“Må var och en som bygger besinna att han bygger för sig själv, för sin trevnad, för sitt behov, efter sina tillgångar och för njutande av sina goda vanor(...)Bygg icke för dina vänner (...)Vänner och gäster äro dig till skada, om din hänsyn till dem lockar dig att frångå ditt personliga bästa. (...) låt hemmet vara din egen kära fristad som du bygger och reder för ditt eget jag och de dinas värma” (Östberg 1913, s.3)

Så skriver Ragnar Östberg i sin bok “Ett Hem” från 1913.

Det är intressant och nästan förvånande att Östberg (mest känd för sin storskaliga nationalromantiska arkitektur som t.ex. Stockholms Stadshus) i denna text engagerar sig i något så jordnära som utformandet av ett torparhem. Men, det antyder också hur pass viktigt hemmet är för oss, oavsett vem du är.

Tanken som Östberg tar upp i detta exempel går dessutom hand i hand med vanlife. Han pratar om hemmet på den lilla skalan men framför allt om idén att själv vara delaktig och skapa sin egen fria plats - att utforma själv. I vanlife står ofta bygget och engagemanget i fokus. Kanske ger skåbilens fabriksbyggda och människofrånvända utsida en extra skjuts att vilja skapa sitt eget hem på insidan?



Att skapa hemkänsla är viktigt för många. De flesta vanlifers bygger, utformar och designar själva.

Att knyta an

Vad är hem för dig? Kaffedoft, värme, familj?

Den akademiska förklaringen av begreppet hem “(...) syftar på den plats som en person definierar som sin huvudsakliga boplat, det vill säga primärt bostaden och sekundärt stadsdelen eller byn. Ordet används i mening om både platser, sällskap och annat med vilket personen känner sig hemma och därför uttrycker sin samhörighet med” (Wikipedia, 2019).

Det som en människa eftersträvar i sitt egna hem verkar vara en plats att knyta an till. Men vad är egentligen känslan av ett hem?

I filmen *The Human Shelter* av Boris Bertram beskrivs hemmet både som både en utgångspunkt och en destination (2018). Bilden av platsen som vi alltid återvänder till poängterar vikten av den. Hemmet uppstår när ens bostad blir mer än bara ett skydd, när det blir något du skapar band till.

Hem världen över kan ha väldigt varierande form, uttryck och storlek. Hur vi skapar hemkänsla är alltså högst personligt. Trots det är känslorna som folk kopplar till hemmet förvånansvärt överensstämmande. Det intressanta i detta är alltså att känslorna som vi försöker frammana hos oss själva genom hemmets utformning ofta är snarlika, oberoende av vilka personer vi är. Våra manifestationer av hemmet däremot, det vill säga hur vi knyter an rent fysiskt, visar sig på många olika sätt (IKEA 2016, s.6).



Vad är den fysiska manifestationen av ett hem? Hur påverkas vi av ljus, en säng, förhållandet mellan inne och ute?

Det fysiska och psykiska

“Vad jag tror gör någonting till ett hem är de psykologiska funktionerna det uppfyller. En plats där vi kan vara trygga, känna oss omhändertagna, älskade och kopplade till andra. Det som gör ett hus till ett hem är de psykologiska sinnena, de känslomässiga sinnena.” (Gosling, 2016)

Om citatet ovanför beskriver känslan av ett hem, hur manifesteras detta rent fysiskt? Upplevelsen av ett hem tycks ligga lika mycket eller kanske mer i våra sinnen än de fysiska aspekter som hemmet visar i form av gränser och saker. Trots det behöver vi dessa fysiska “ting” för att överleva. Vi utformar och fyller våra hem med konkreta saker, engagemang, material, människor och platser - för att skapa känslan av hem.

IKEA ger årligen ut en rapport som de kallar *Life at Home*. I studien från 2016 använde de sig av existerande forskning och intervjuer för att försöka hitta ett sätt att beskriva vad som gör att vi känner oss som hemma. Rapporten utforskar hemmet och känslan av hem utifrån fyra aspekter: Rumslighet, saker, relationer och plats. De kan sammanfattas så här:

Rumslighet/space: Kan vara den fysiska begränsningen av vårt hem men det kan också vara en sinnlig upplevelse. Sinnena hjälper till att bygga upplevelsen av våra omgivningar- som en sorts fjärde dimension bortom det man kan ta på. När våra levnadsförhållanden förändras kanske vi kan förlita oss mer på den sinnliga upplevelsen för att gottgöra våra behov hemmavid. Vi förlitar oss ofta mycket på synen, men lukt, smak, känsel och hörsel är viktiga att inte glömma.

Saker: Objekten blir mer och mer vad de betyder för oss i form av upplevelserna de skapar. Matbordet är inte bara ett bord som är vackert, utan en plats som skapar möjligheten att umgås vid. Samtidigt kan prylar också behöva vara just prylar för de minnen de skapar. Studien påpekar dessutom att för mycket saker kan skapa förvirring och irritation.

Relationer: Hemmet är ofta platsen för våra viktigaste relationer, men kan också vara den fristad där man flyr dem. Oftast är hemmet både och, alltså en plats för både umgänge och privatliv.

Plats eller kontext: Slutligen föreslår rapporten att platsens relation i förhållande till begreppet hem i framtiden kan komma att uppfattas mer vagt. Detta i och med att den moderna människan flyttar mer och mer. Samtidigt påstår många människor att de känner sig mer hemma utanför det egna hemmets väggar än innanför (IKEA, 2016).



Livet i en van. Modell skala 1:20. Enkla lösningar är viktiga när yta och rymd är begränsade.

Enkla lösningen - bästa lösningen?

Skåpbilen som hem har självklart en relation till alla aspekterna som tas upp på förra uppslaget. Även om ytan är mindre än i "vanliga boenden" har invånarna en anknytning till alla de hemskapande faktorerna som nämns. Här ska du kunna leva, må bra och tillgodose dina viktigaste behov. Vanen är en plats för saker oavsett om de ger dig glädje, är praktiska eller framkallar välbehövliga minnen. I vanen bestämmer du över ditt egna sociala liv, oberoende av om du vill kunna umgås dagligen eller föredrar ett tillbakadraget privatliv. Slutligen ska vanen och dess invånare kunna relatera till och interagera med platserna de befinner sig på.

IKEAs studie påstår emellertid att ett ständigt flyttande gör idén om platsen som hem mer otydlig. Eftersom vanlife handlar om kontextbytet och att ständigt ta in nya platsspecifika relationer ifrågasätter jag om det inte kan vara tvärtom? Tänk om det ständiga bytet av plats istället gör att omgivningen blir en mer betydande och viktig del av vad du uppfattar som ditt hem? Om jag däremot väljer att instämma med detta påstående, att platserna alltså uppfattas vagare ju mer vi flyttar, ställer jag mig själv frågan: Hur kan vanlifers skapa ett sätt att starkare knyta an till platserna de vistas vid?

Att det mobila livet får konsekvenser för idén om det traditionella hemmet är vilket fall som helst klart. Kanske är ett enklare och friare liv vad många av oss behöver. Yuval Noah Harari tar upp detta i sin bok "Sapiens". Han beskriver hur lyxartiklar på sikt tenderar att bli nödvändigheter som genererar nya skyldigheter. När människor blir vana vid en viss lyx tas den för givet. Sen räknar de med den. Sen kan de inte leva utan den. Kanske är det så att bekvämligheterna i och kring hemmet inte alltid gör livet bekvämare på sikt (2012, s. 92).

Det kan vara så att vanlifers får med sig det bästa av två världar. De är såklart barn av sin tid och utnyttjar den teknik och de förutsättningar som finns för att skapa en livsstil som relaterar till dagens samhälle. På samma gång finns en drivande idé om frihet och enkelhet. Relationen mellan dessa aspekter visar sig tydligt i hur vanlifers designar och tänker kring hemmet, både på den inzoomade och utzoomade skalan. I nästa avsnitt kommer jag att redogöra för hur vanlifers skapar design och arkitektur.



VÄRLDEN SOM VARDAGSRUM

Ett vanligt hem som vi känner till består av sovrum, vardagsrum, kök och toalett. I en campervan decimeras hemmet i yta och du måste prioritera. Idén om vardagsrummet som en stor öppen yta blir ofta lidande. Det kopplas bort från hemmet och visar sig istället varje gång du stannar för att övernatta - vardagsrummet är platsen du kommer till. Världen är ditt vardagsrum.





Modell av Leos van.
Vit kartong och wellpapp, laserskuren. Skala 1:20



Leo

Leo gillar äventyr. Han längtar ut i naturen, vill bo i bilen och uppleva det som alla andra inom vanlife pratar om. Tillsammans med sin flickvän har han köpt en van som tidigare använts inom byggindustrin. Den kommer att användas som kompletterande bostad på Island där Leo numera bor.

“Jag vill kunna ha frihet i mitt resande och boende, inte vara beroende av tåg, flyg, hotell och andra personer. Den flexibilitet som en bil idag innebär tillsammans med det bekväma i att ha ett stabilt hem med sig - ja, det är det som lockar”.

För Leo har rymden i skåpbilen varit viktig. Han påpekar att ståhöjden ger honom mycket livskvalitet. Tack vare den kan han röra sig mycket bättre inne i vanen och dessutom är det extra skönt när det regnar och han inte vill gå ut. Att ha en permanent säng är också viktigt för honom. Då slipper han hålla på och möblera om och flytta packning.

Leo följer en byggmall som han hittat på en internetblogg, från isolering till montering av takfläkt. Vid mitt besök snickrar han sängstomme, men det är tydligt att hans fokus ligger längre fram i tiden: *“Äsch, bygget är viktigt men inte så noggrant, nu vill jag bara bli klar och komma ut. Och det blir bra ändå”*

Min tolkning av ytorna och deras användning. Hur kan de referera till ett traditionellt hem rent praktiskt?

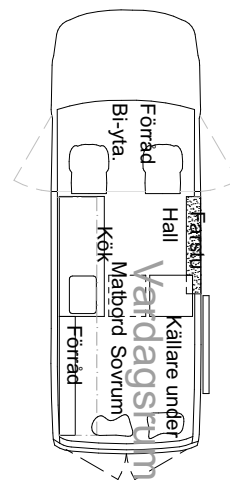

- Ett stort utrymme. Öppet till förarhytt
- Skjutdörr på högersida för in- och utpassering
- Två svängdörrar bakåt
- Två små fönster utmed vänster vägg

- Yta exkl hytt: 5,9 m²
- Rymd: 11,5 m³
- Takhöjd inne: 195 cm. Ståhöjd.

- Permanent säng längst bak 150 x 200 cm
- Köksbänk med två kokplattor(gas) och vask
- Utdragbart köksbord, två pallar
- Förvaring i takhylla och under säng, samt i skåp
- Vatten i dunk
- Batteridrivet kylskåp
- Dieselvärmare

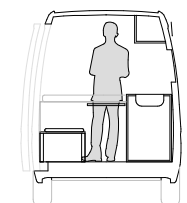
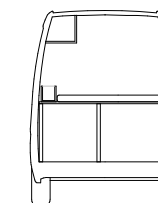
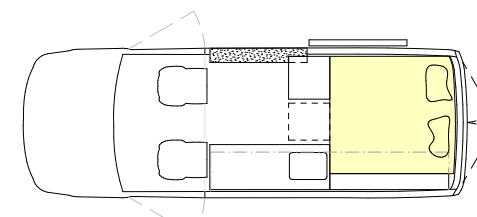
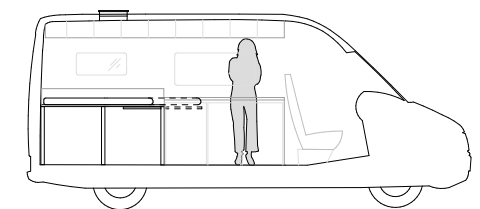
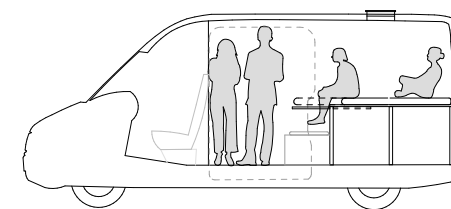

LEOS VAN 1:100

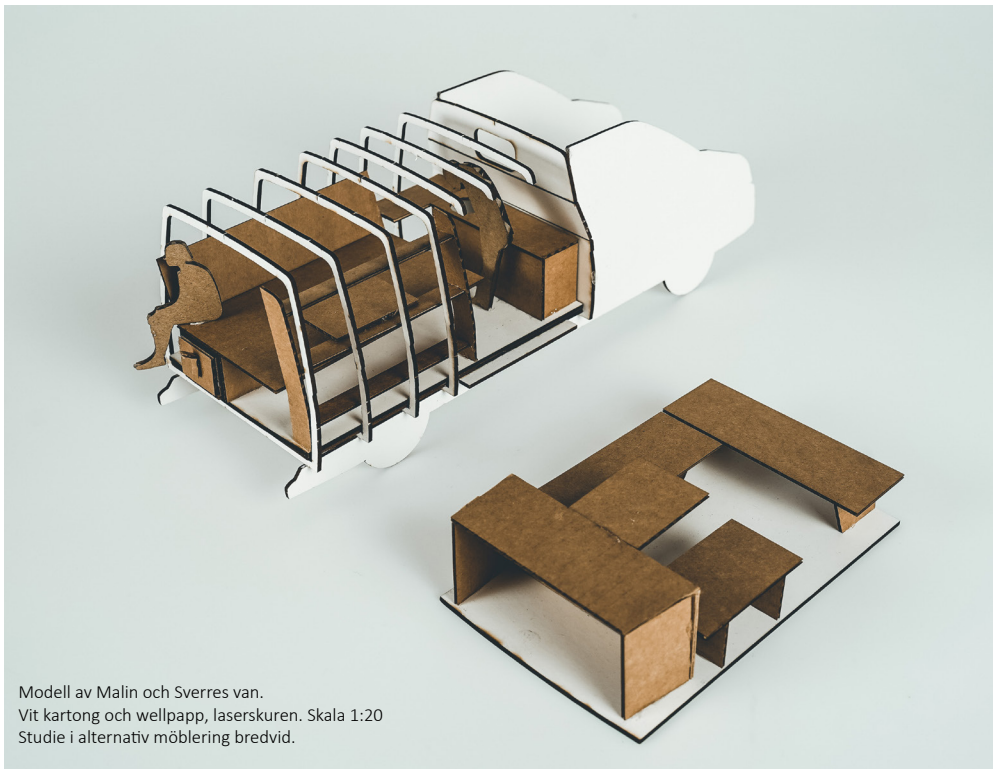

Modell av Malin och Sverres van.
Vit kartong och wellpapp, laserskuren. Skala 1:20
Studie i alternativ möblering bredvid.

Malin och Sverre

När jag träffar Sverre och Malin är de just i färd med att täcka isoleringen med kork. Detta ska bli det huvudsakliga invändiga väggmaterialet i deras van. *“Det ger en sån varm inomhuskänsla”* säger Sverre.

De har skaffat en Volkswagen Transporter. Den fungerade tidigare som arbetsbil men ska nu bli campervan. De genomför hela processen tillsammans: Inköp - riva ut - bygga - resa. Vanen blir ett komplement till deras permanenta boende och kommer mestadels att användas för att göra utflykter och bo i under helgerna.

“Vi skulle nog kunna bo i den på heltid” säger Malin. Hon poängterar också valet av van istället för husbil. Van är enklare och smidigare än en husbil, här har man prioriterat ner till det absolut viktigaste. *“Vi tycker att många av bekvämligheterna i en riktig husbil är överflödiga. Jämför detta med ett tält så fattar du hur bekvämt det ändå är.”*

Detaljerna i Sverre och Malins campervan blir ordentligt gjorda och får mycket tid och omsorg. Ytskikten är noggrant valda. *“Hemkänslan kommer när man bygger själv”* säger Sverre. Han fortsätter: *“Det är mycket fokus på bygg och funktionalitet just nu. Vi ställer oss ofta frågan: hur löser vi detta, för det måste ju vara praktiskt också? Allting i en van måste egentligen ha två syften, annars får så mycket sällas bort.”*

Min tolkning av ytorna i Malin och Sverres van.

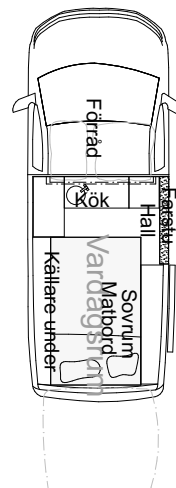

- En stor rumslighet, förarhytt bakom skiljevägg
- Skjutdörr på högersida för in- och utpassering
- Stor lucka för öppning bakåt
- Fönster i sidodörr, i baklucka och mot förarhytt

- Yta: 4,5 m²
- Rymd: 6,75 m³
- Takhöjd inne: 1350 mm

- Bänk görs om till säng
- Hylla med infällbart matbord
- Köksbänk med två kokplattor(gas) och vask
- Förvaring i hylla och under bänk/säng
- Vatten i dunk
- Batteridrivet kylskåp
- Dieselvärmare

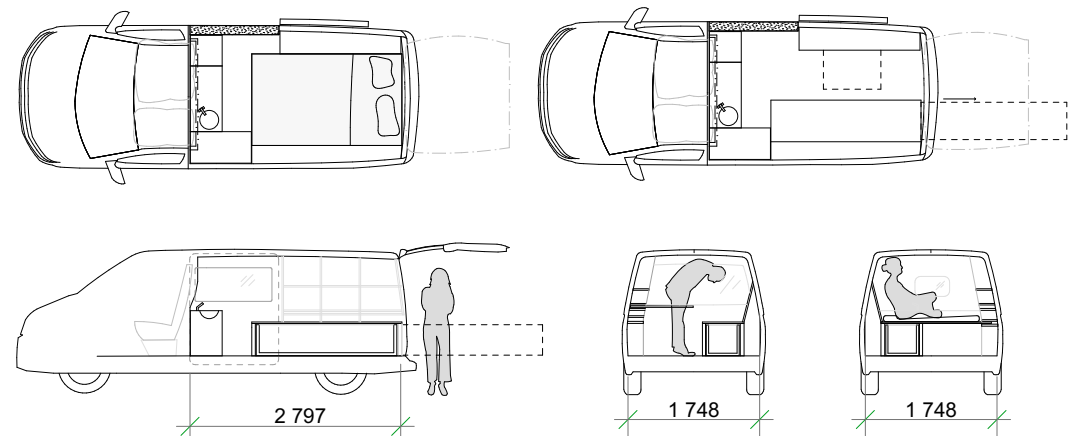



Sektionsmodell av Sebastians båt.
1,5 mm wellpapp, laserskuren. Skala 1:20.
De runda formerna tydliggör förhållandet till vattnet.

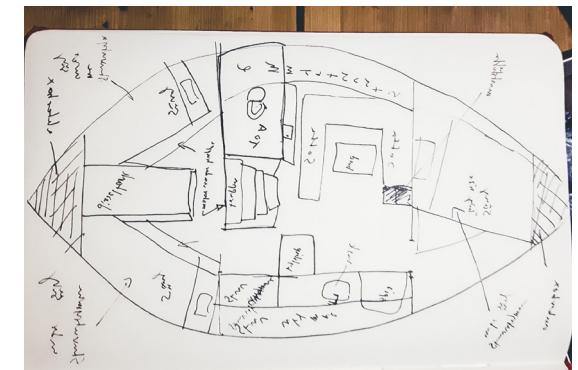

Fotografier: Sebastian Siwam Wada

Sebastian

För att bredda min egen uppfattning och kunskap om mobila boenden beslöt jag mig för att även besöka Sebastian. Han bor permanent på en segelbåt Tromsö. Under vintrarna ligger båten i hamn medan somrarna till stor del tillbringas på havet.

Sebastian nämner värmen som den absolut viktigaste aspekten för hemkänsla: *“Jag kom hem en kväll och hela båten var frusen. Sen fick jag inte igång värmaren. Det sög verkligen och det kändes verkligen inte som ett hem. Fram tills dess hade jag inte ens funderat på hur det skulle vara att bo utan värme, jag tog det för givet.”*

Vi pratar lite om bygget. Likt många vanlifers har Sebastian byggt mycket själv. *“När man fyller båten med egna lösningar kan man inte längre skylla på någon annan”* säger han, och tillägger: *“Jag är nog stoltare över min båt än jag egentligen vill tro och erkänner för mig själv”*

Folk på besök brukar säga till Sebastian att han bor fint. Han påpekar då att där är både trångt och stökigt, lite skitigt och en hel del nödlösningar. *“Hade jag bott i ett rum i källaren och det hade sett likadant ut så hade folk antagligen tyckt det var smutsigt och litet. Bara för att jag bor på båt är det annorlunda. Det är märkligt.”*

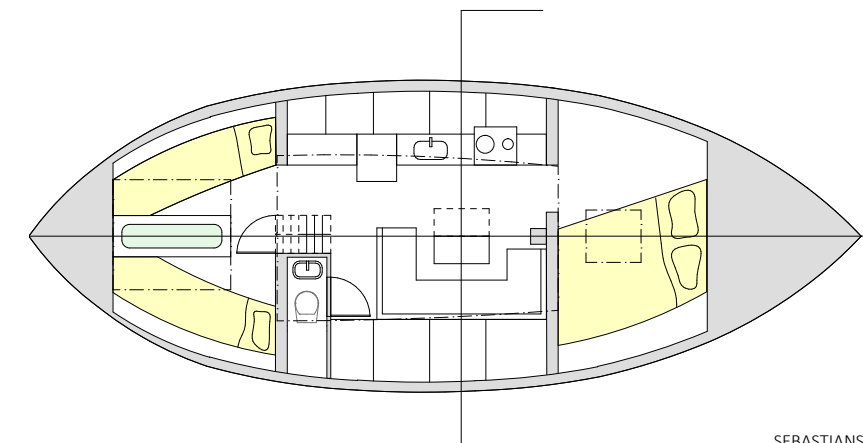
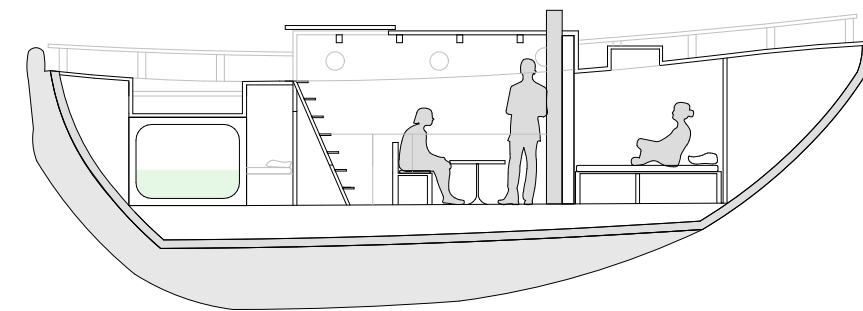
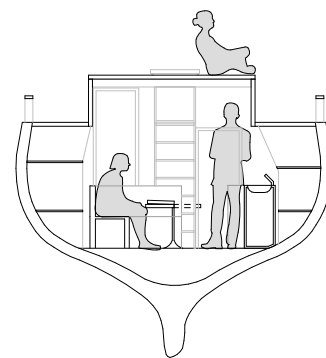

SEBASTIAN'S BÅT 1:100

Funktionellt för dig

Med den minskade boendeytan som följd av mobiliteten blir det tydligt att du som vanlifer måste prioritera. Andra typer av mobila boenden, som till exempel Sebastians segelbåt, har andra förutsättningar men liknande utmaningar.

Byggarandan och engagemanget inom vanlife gör att formgivandet av de enskilda skåpbilarna är väldigt varierande - de avspeglar våra unika personligheter. Jag slås dessutom av att kunskapen som finns inom nätverket är enorm. Det är attraktiva och eleganta hem som skapas. Att hjälpa andra verkar också vara något av en självklarhet, frågor på forum som facebook besvaras ofta snabbt och hjälpsamt.

Den som gestaltar sin van måste ha i åtanke vad som är viktigt för en själv och detta gör att utformningarna blir nyansrika. När du kommer så nära ditt hem (och eventuellt de du bor med) rent fysiskt är det viktigt med ett anpassat hem. Dessutom är bilmodellerna många och skiftande, vilket utökar variationerna ytterligare.



Hur möts campervans i naturen?
Sitemodell skogen, skala 1:100.

Möten

Det sociala är en viktig aspekt inom vanlife. Detta går ofta hand i hand med naturupplevelsen. När du reser till fantastiska platser eller smultronställen kommer du också att träffa på andra vanlifers.

Som en följd av den begränsade ytan inne i vanen får de sociala behoven ofta stå lite åt sidan till förmån för de mer praktiska. En säng och ett kök prioriteras nästan alltid framför en soffa och ett stort matbord att umgås vid. I och med detta kan den sociala samvaron till och med bli lite av en bristvara. Hemmet i en campervan är i de allra flesta fall utformat för en till två personer (undantag finns). Pontus, en inbiten vanlifer från Värmland förklarar: *"När vi blir många blir det så jäkla trångt. En soffa att hänga i vore gött, så vi slipper hänga i sängen."* (2020)

Självklart finns det stunder då du vill ha det enkelt och bara vara för dig själv. Vid de tillfällena söker du upp en enslig plats, kanske vid en sjö eller utmed ett stort rapsfält. Andra gånger träffar du på andra människor, både spontant och efter arrangemang. Ni träffas i det gemensamma rum som du och andra vanlifers tar i anspråk vid varje övernattnings - ert vardagsrum. I nästa avsnitt går jag igenom vad som händer när vanlifers stannar och möts, när de använder vardagsrummet för att skapa arkitektur tillsammans.

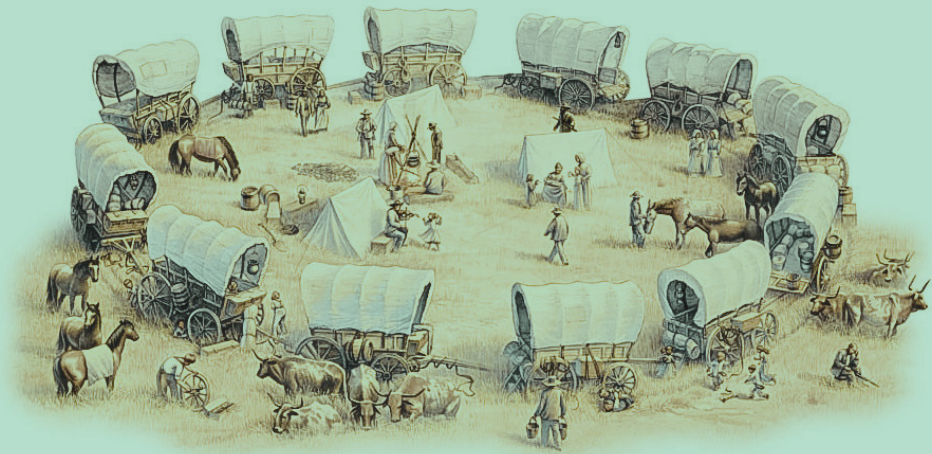

PIONJÄREN I AMERIKA

“Go west” var friheten manifesterad i själva vagnens uttryck. I varje enskild vagn som reste över prärien fanns familjernas hem och vad just de behövde. Ett sorts dåtida vanlife. Varje kväll samlades pionjärerna i en skyddande ring: “circling the wagons”. De skapade då en helhet tillsammans med andra. Med vagnen som den grundläggande byggstenen skapade de sin egen arkitektur.



Campervans som byggstenar: skapar arkitektur och social samvaro

Ett samlande uttryck

Jag vill hänvisa till min tidigare definition av arkitektur och design inom vanlife:

-*Design* hanterar hemmet inuti en campervan och har en starkare koppling till individen.

-*Arkitekturen* uppstår på platserna som vanlifers besöker och relaterar starkare till en kultur och ett samlat uttryck.

Likt de amerikanska pionjärerna har vanlifers möjlighet att organisera sig och skapa strukturer. Campervans kan betraktas som små byggstenar, eller varför inte byggnader i sig. Dessa byggstenar har möjligheten att skapa konstellationer som i sin struktur påminner om både gårdar, byar och städer.

Detta utzoomade perspektiv skulle alltså vara arkitekturen, en sorts samlat gemensamt uttryck. Jag vill titta närmare på hur det ser ut när vanlifers samlas och hur de skapar arkitektur tillsammans. Hur ser deras samlade kulturella uttryck ut?

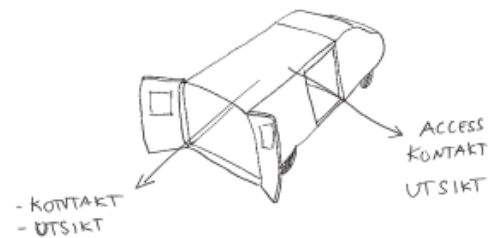
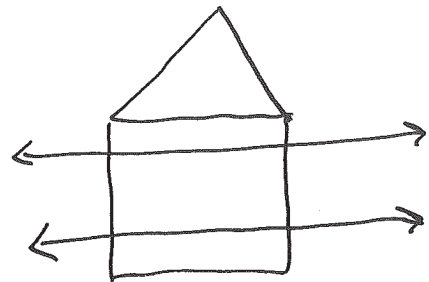
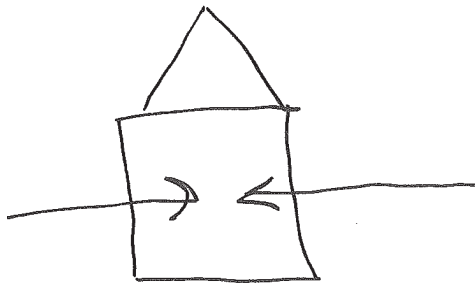

Hemmet möter platsen och platsen möter hemmet



När en campervan och dess invånare möter kontexten. Arkitektur börjar skapas. ⁴

Vanlife och platsen

För att förstå hur en campervan knyter an till en plats och kan skapa arkitektur är det viktigt att känna till förutsättningarna för övernattnig och zonskapande.

Vanlifers besöker olika typer av övernattningsplatser med varierande förutsättningar. Gemensamt för alla platserna är att brukarna använder vanen för att skapa en struktur och organisera rummet kring sovplatsen. Vi människor är rumsskapande varelser, det ger oss trygghet. Den hängivenhet som vanlifers ger åt insidan av sin van är ett tydligt exempel på det.

Den första vanen som anländer till en plats förhåller sig mestadels till de naturliga förutsättningarna som underlag, väder, vind och utsikt. Dyker fler campervans upp finns det dessutom andra människor att förhålla sig till. De börjar då att skapa arkitektur tillsammans. Denna arkitektur kan anta olika uttryck och skåpbilarna kan skapa rumsligheter som relaterar till både insidan och omgivningen.

Finns det en manual?

Tillsammans med platsen sätter alltså den fysiska utformningen av en van de grundläggande förutsättningarna för hur en yta organiseras och används. När vanlifers anländer skapas ett komplicerat förhållande mellan offentligt och privat som inte alltid är lätt att tyda.

Karl Landin redogör intagandet av en plats inom RV samhället i USA: "De intelligande ytorna möbleras och dekorerar för att påvisa vilka ytor som är privata, delade eller publika ytor. (...)Det handlar ofta om att ta kontakt med likasinnade, folk av samma typ." (2015, ss.68-69) .

Att ta sig an den nya platsen går alltså ut på att befästa den egna zonen och att samtidigt sända ut en signal. En del vill ha kontakt, andra inte. Men finns det något tydligt sätt för vanlifers att visa att de vill ha kontakt med andra vanlifers?

Isabel Waite beskriver situationen: "Många vanlifers vill träffa andra vanlifers just för att de delar så mycket. Men även vanlife kan drabbas av att folk är reserverade och tillbakadragna. En del vill såklart inte mötas, medan andra är rädda för att vara för påtvingande." (2020)

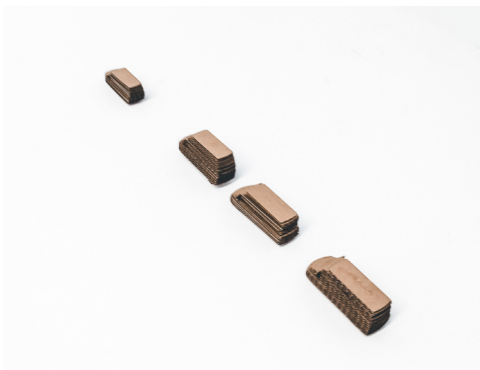

Bilder: Olika uppställningssätt för campervans. Förutsättningarna varierar från plats till plats

Modeller i wellpapp. Skala 1:100

Parkering eller natur

Sammanlutningar inom communityt kan se ut på olika sätt. De kan ske spontant, påtvingat eller arrangerat.

Den allra enklaste uppställningsformen är den du skapar när du är ensam. Då har du all frihet att ställa upp som du vill. Men om social samvaro är något du eftersöker kanske du letar upp en plats med andra vanlifers. Då har du också dem att förhålla dig till.

Vissa traditionella uppställningar med samvaro och trygghet har levt vidare genom generationer. Vänner som reser tillsammans i olika vans kan ibland ses ställa upp i "circling the wagons-formation" och skapa ett gemensamt vardagsrum runt en central eldplats.

Samhällsenliga och "formella" parkeringar rymmer oftast en van rent ytmässigt. Dessa parkeringsplatser är däremot inte anpassade efter hemmet i och omkring en van. Det som annars är ditt vardagsrum, precis utanför din skjutdörr, kan vara decimeter från nästa bil eller en trafikerad väg. Dessutom finns det ett begränsande mallsystem och ett reglemente kring denna typ av uppställning. Av den anledningen kan det kanske bli lite väl likt det camping-grid som många vanlifers i vanliga fall gärna undviker.



Burning Van, ett arrangemang som handlar om att träffa andra med samma livsstil. ⁸

Arrangerade träffar, spontant häng

De arrangerade mötena inom vanlife handlar ofta om det sociala utbytet. Friheten är fortfarande i fokus: det finns ingen anmälan, den som vill komma dyker helt enkelt upp. *Burning Van* är namnet på communityts årliga träff i Sverige. Träffen har bestämda datum men de som är där rör sig och medverkar som de vill. Deltagandet i sig är viktigt: det är inte en festival *för* vanlifers, utan en träff *med* vanlifers.

Isabel Waite berättar att deras arrangerade sammankomster är fantastiska, men att de spontana mötena utöver dessa träffar inte alltid uppmuntras. Folk är ofta angelägna att ses, men det finns ingen utformning eller fysiskt system i anknytning till populära vanlife-platser som inspirerar till att mötas. I till exempel nationalparkerna finns ofta grillplatser med bänkar att sitta och parkera vid. Dessvärre står de nästan alltid med långt avstånd till varandra och rymmer bara ett fåtal personer. Detta inbjuder inte folk till att sätta sig bredvid varandra utan platserna är snarare skapade för att människor ska få sitta i fred (2020).

"Utformningen gör vanlifers mer reserverade än de kanske vill vara. Möjligtvis behöver vi någon form av struktur, ett sätt att parkera, en plats som för samman, en speciell samlingsplats?" (Waite, 2020)

Det är nog inte platserna i sig som vanlife saknar, samlingsplatser verkar det finnas gott om. Däremot saknas kanske platser med utformning specifik för campervans och deras behov. Hur kan man nattparkerade vanlifers chansen att på ett avslappnat sätt träffa andra? Kanske behövs det någon form av hjälpmedel som gör att de som bor i campervan får lättare att mötas och samverka. Kan skåpbilarna själva stå för skapandet eller behöver de hjälp av yttre strukturer, någon form av tillägg?



SMULTRONSTÄLLEN

I grund och botten handlar vanlife om att besöka platser och uppleva dem. Hade inte platser varit olika så hade vi antagligen inte känt behovet av att resa. De flesta vanlifers är i dagens läge obundna av att resa för att överleva, istället blir platsernas unika upplevelser det viktiga.

Ordet smultronställe beskriver en plats där man känner lycka, glädje och särskilt trivsel. Dessa vackra, underbara platser, kanske bortglömda eller ännu inte funna av den stora massan, är speciella. Vad får du ut av att besöka just dina smultronställen?



En Skåneresa till fina smultronställen. Till slut valde jag en skogsdunge på Österlen för mina platsstudier.

DEL FEM. PROCESS OCH GESTALTNING

Praktiskt och socialt - efterfrågan

De som har valt att leva vanlife har gjort det utifrån den utgångspunkt som finns. De allra flesta verkar väldigt nöjda. Det betyder å andra sidan inte att det saknas utrymme för förändring eller för att pröva nya idéer. Våra liv förändras ständigt.

Genom mina intervjuer med vanlifers har jag identifierat önskemål på saker som de lider brist på. De flesta av dessa går in under kategorierna *praktiskt* och *socialt*. Det kommer alltid finnas saker som vanlifers har fått ge upp och längtar tillbaka till. Denna längtan kanske inte är tillräcklig för att återgå till ett permanent boende, men åtkomsten till någon av dessa kvaliteter kanske skulle göra vanlife ännu bättre. Här är några av de sakerna som jag fann störst efterfrågan på:

Praktiskt

- Större kök
- Tak över huvudet
- Möjlighet att gå runt inomhus
- Bättre förvaring för mer ordning
- En soffa att hänga i

Socialt

- Samlingsplatser som ger spontanitet, gärna runt elden
- En plats för att laga mat tillsammans
- Någonting som känns som att det tillhör vanlifers tillsammans.

Kan dessa kvaliteter som oftast inte finns inuti skåpbilen erbjudas på ett annat sätt och på så sätt skapa en starkare anknytning till platsen? Och kan de kvaliteterna kombineras med den drivande kärnan om att få en fin naturupplevelse? För mig som arkitekt handlar det om att försöka skapa de rumsliga förutsättningarna för att dessa kvaliteter ska kunna uppnås. Jag vill utforska van-integrerande strukturer som hanterar dessa aspekter. Går det att gestalta något som gör det praktiskt lättare att leva vanlife, men som också uppmuntrar till social spontanitet på flera plan?



Förslag ett. En mobil struktur som du har med dig

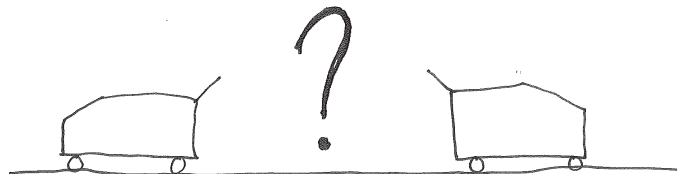

Förslag två. En permanent struktur på platsen

Tankar kring

Behöver mitt förslag vara mobilt precis som vanlife? Eller kan det vara ett platsspecifikt tillägg? För mig handlar det om att kunna erbjuda något som kan göra skillnad på individnivå men som på sikt även kan ge positiva biverkningar för communityt. Jag ser framför mig en plats dit du kan komma och gå som du vill, en plats där du känner dig fri. För att utforska min idé om van-integrerande konstruktioner har jag utvecklat två förslag. Jag hoppas att de ska vara öppnande för en diskussion kring mobilt och permanent, men även kring frågan om behovet av strukturer.

Som försöksplats har jag valt en skogsdunge i sydöstra Skåne. Den går väl ihop med idén om en plats dit vanlifers skulle kunna tänka sig att åka för att övernatta. Framför allt tycker jag själv att det är en väldigt fin plats.

Mitt **första förslag** är en mobil **"verktyglåda"**, ett sort *vanlife-kit* som jag föreslår att vanlifers har med sig. Verktyglådan är en fiktiv modell som ska uppmuntra vanlifers att med enkla medel skapa anpassningsbar arkitektur tillsammans. Innehållet i verktyglådan är inte det viktiga i sig. Det viktiga är snarare idén om att kunna skapa arkitektur med hjälp av förutsättningarna på plats, campervans och andra vanlifers.

Det **andra förslaget** är en **permanent trästruktur**. Den är utformad specifikt efter platsen där den står och är tänkt att underlätta för vanlifers som väljer att övernatta där. Framför allt är det strukturens rumsskapande kvaliteter som är gynnande.

Syftet med mina förslag är att skapa en diskussion kring min frågeställning: Kan jag i mötet mellan van och plats försöka skapa en fysisk "brygga" som gynnar vanlifers både socialt och praktiskt, samtidigt som den förstärker upplevelsen av platsen?

DEL FEM: PROCESS OCH GESTALTNING
-PLATSEN



Brösarp - skogsdunge

På Österlen i Skåne hittar du detta kulliga hedlandskap avbrutet av lummiga lundar och hästhagar. Jordbruk, natur och kultur i en mix. Vid foten av kullarna ligger en parkering placerad i skydd av träden. Platsen är en populär utgångspunkt för vandring och friluftsliv. Marken är täckt med ett lager av fjolårets höstlöv och solen strilar in mellan de kala grenarna. När löven åter växer befinner sig platsen helt i lövverkets skugga. Du kör försiktigt in din campervan bland träden, detta är din plats.

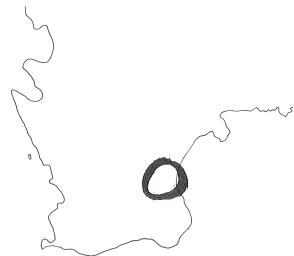

Mylla

Ruttna stockar

Löv

Bokträd

Vitsippor

Mossa

Buskage

Runda stenar

Fukt

Skugga

Doft



PELARSAL

Trädens vertikalitet är slående. Här känner jag mig som att jag är mitt eget tempel, en vacker och nästan sakral känsla. Och nästan som inomhus. Jag påminns om promenader som liten pojke, när min pappa och jag var ute i skogen och han lärde mig namnen på träden.



SKOGENS DOFT

Jag parkerar vanen och kommer ut och stampar runt bland löven, rör vid träden. Och de dofterna! Just lukten väcker så många minnen till liv. Jag gnuggar händerna i den fuktiga jorden och på trädstammarna. Det är en härlig känsla av närvaro.



EN ANNAN VÄRLD

Skogen är en helt annan värld än vägarna. Att försiktigt rulla in bland träden och bli en del av denna rofyllda helhet är magiskt. Jag älskar att ligga ner på rygg i en hängmatta och bara kika upp i lövverket. Men jag önskar att jag kunde komma närmre, vara inne bland trädkronorna.





MOBIL STRUKTUR

Vad kan skapa arkitektur? Hur skulle en mobil struktur som du tar med till platsen kunna se ut och hur används den?

Begagnat segel

Begagnade segel är fina både som sol- och regnskydd. Dessutom har de ofta en fin historia. Kan med fördel spännas upp mellan olika campervans.



VERKTYGSLÅDAN

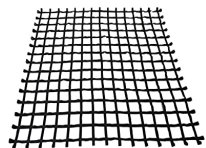

Nät

Nätet kan användas som både tak, golv och vägg. Dessutom upplever du det som finns på andra sidan och skapar en sorts semitransparent lager.



Spännband

Är extremt användbara för att angöra och koppla till stabila strukturer, tex vans, eller varför inte träd. Tål stor vikt.

DEL FEM. PROCESS OCH GESTALTNING -VERKTYGSLÅDAN

Vanlife-kit

Skåpbilen är en utmärkt byggnadssten och kan med fördel användas för att skapa arkitektur. Den har förmågan att skapa väggar och skydd och dess tyngd gör att den är utmärkt att fästa grejer i. Dessutom är den ofta hög, vilket skapar möjlighet till en andra våning som kanske inte alla tänker på.

Mitt första förslag är "vanlifes verktyglåda". Grunden i idén är att skapa sin egen arkitektur. *Verktyglådan* kan ses som en uppmaning till vanlifers att verkligen komma åt de egenskaper som man vill komma åt på varje enskild plats. De exakta komponenterna är inte så viktiga. Mitt förslag består egentligen bara enkla saker som inte tar så mycket plats, är portabla och som kan användas med vanen som bas. Detta kan göras individuellt men gärna tillsammans med andra vanlifers.

Du använder kitet på plats och allt åker med dig till nästa stopp - ett ständigt återbruk. När du möter andra vanlifers som också har *verktyglådan* kan ni skapa spännande utformningar tillsammans. Det blir en utgångspunkt för att dela dessa magiska platser med andra.

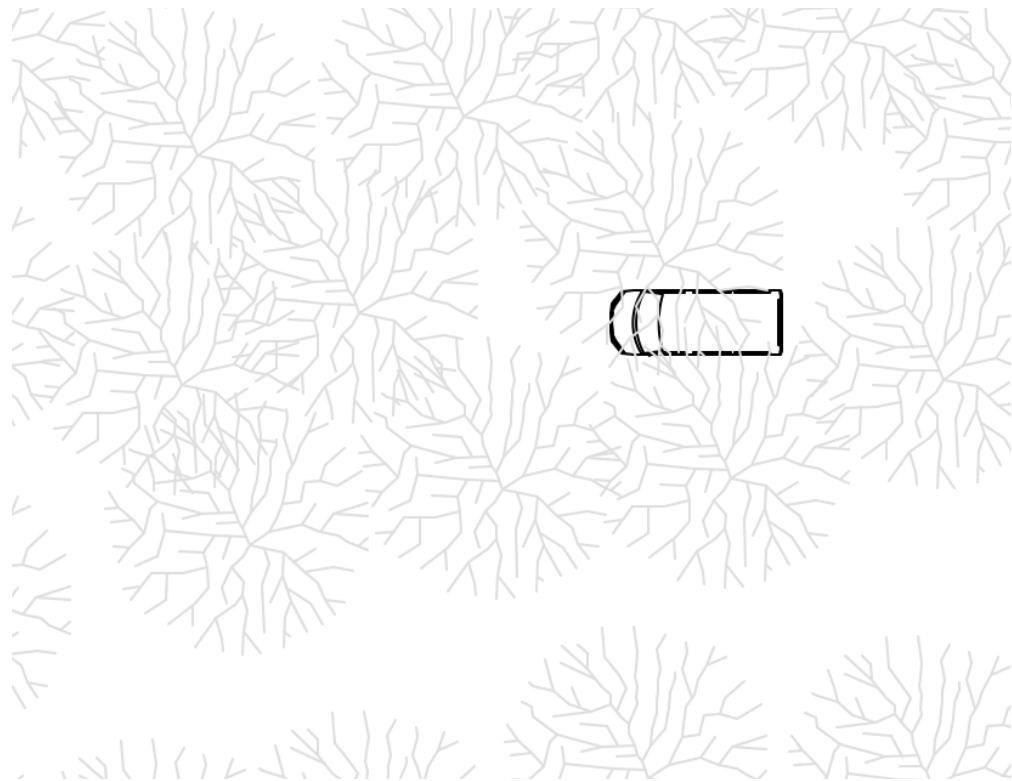

Vanen och träden, planvy.

Mötet

Det första mötet med en plats är alltid intressant. Här är det träden som sätter gränserna. De är på samma gång något att förhålla sig till. Pelarsalen som skapas är nästan överväldigande, men det känns naturligt att ställa sig vid en trädstam, den blir något att gripa tag i. På något sätt passar den bilen och skapar en trygghet.

Lever du vanlife har du vissa permanenta strukturer som du måste använda dig av för att överleva: vägarna, bensinstationer och matbutiker. Resten är helt mobilt. Tjusningen med *verktygslådan* är att den går hand i hand med konceptet vanlife - allt är mobilt. Du kommer till en tom plats och lämnar den precis som när du kom.

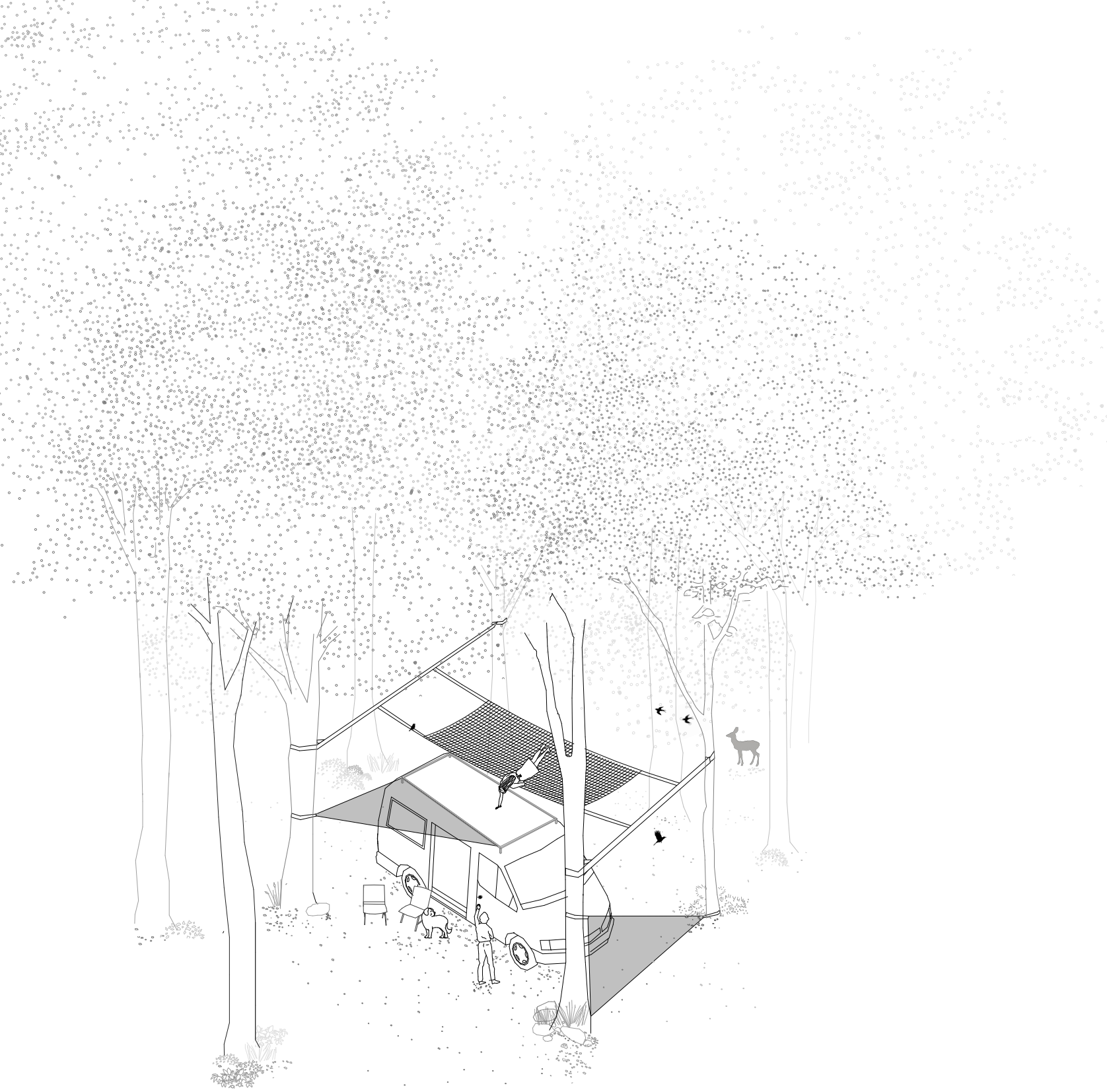

En campervan

På denna plats i den skånska myllan får man en känsla av att vilja landa. Omgivningarna är vackra och erbjuder vandring och upptäckande, men själva platsen i sig är en pärla. Träden skapar en struktur som påminner om något som vi skulle ha byggt själva. Här kan vanen med fördel användas för att komma närmre skogen.

Varför inte göra något vi inte brukar? Vi klättrar upp på vanen och med hjälp av spännbanden får vi nätet på plats. Med ryggen mot marken blir det som att ligga uppe i trädkronorna. Samtidigt används seglen för att skapa en härligare känsla kring vanen, både som tak och insynsskydd.



Vanlifers hjälps åt med att sätta upp nätet. *Verktyglådan* kan fungera som en signal till andra att du vill skapa arkitektur tillsammans med dem.

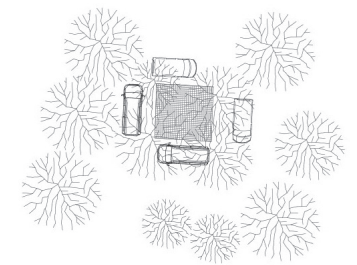
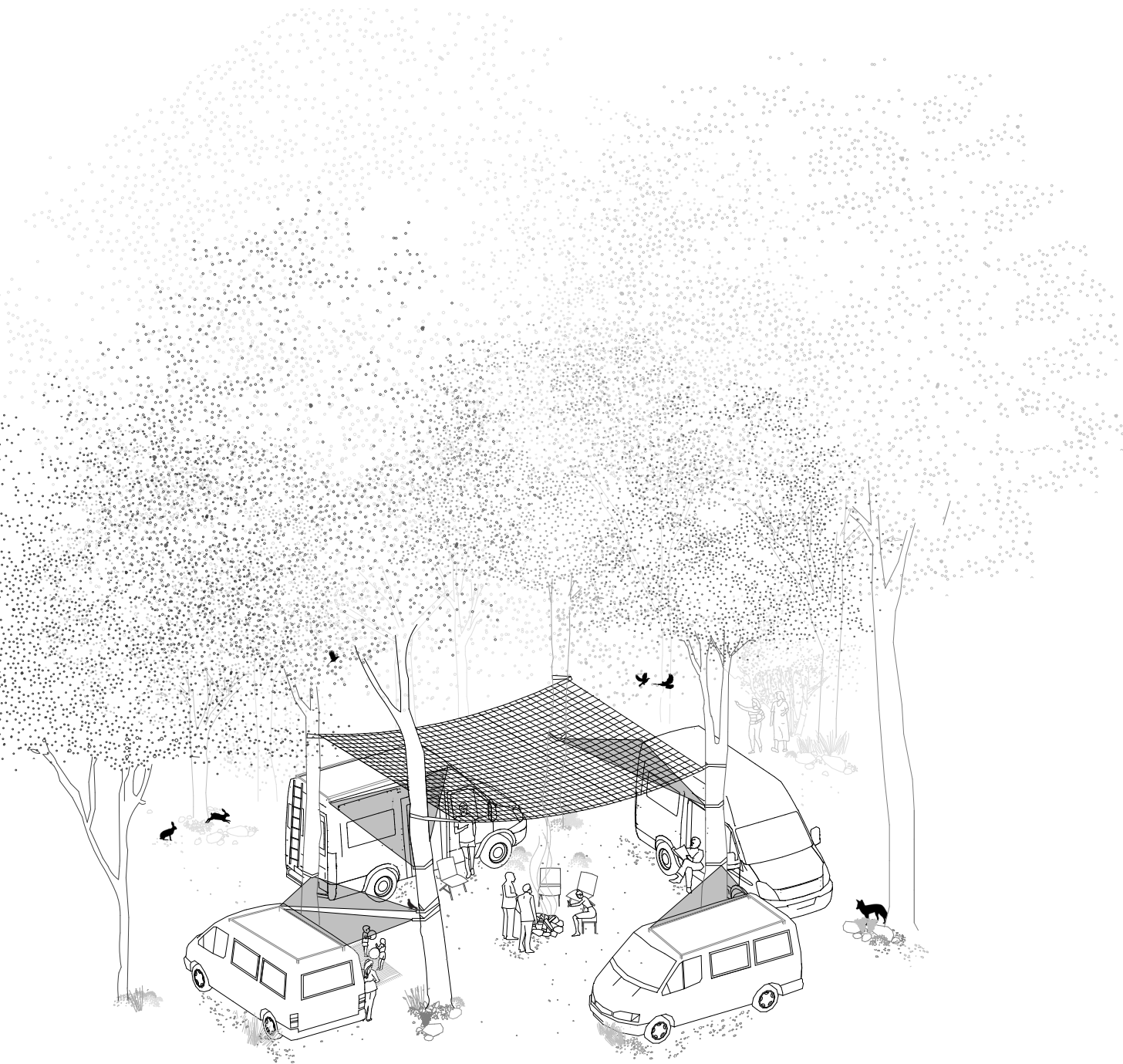

Fyra campervans runt ett nät, planvy.

Flera vans

När fler vanlifers anländer bestämmer vi oss för att kombinera allas nät och skapa ett stort extratak under skogens egna. Det känns nästan som om vi är inomhus. Ikväll blir det regn, så för säkerhets skull spänner vi upp seglena som skydd. Vilken gemenskap de blir när alla har dem uppe, som att vi alla delar ett stort vardagsrum. En brasa i mitten bidrar till mysfaktorn. Hoppas den står emot regnet!

Verktyslådan har inga ritningar. Den bygger på intuition och samarbetsvilja, både med platsen och andra människor. Framför allt fokuserar den på att göra upplevelsen av platsen ännu starkare och skapa utrymmen som vi kan ha praktisk och social nytta av.

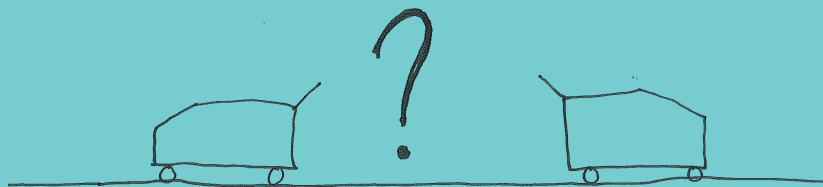

PERMANENT STRUKTUR

Du kommer till en plats som är anpassad efter vanlife. Hur skulle en permanent och vanlife-integrerande struktur kunna se ut?

DEL FEM. PROCESS OCH GESTALTNING
-VAN STATION

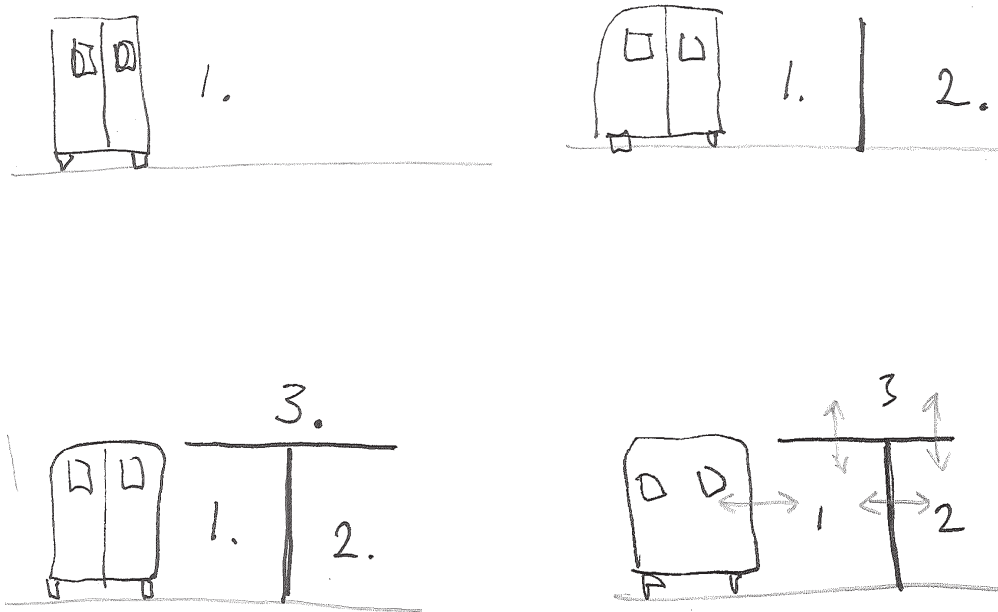

I sektion skapar jag nya, organiserande rum i anknytning till vanen



Formen: inspirerad av hängmattan och att kika upp bland trädkronorna

Rumskapande

Min permanenta struktur kallar jag "Van-station". Genom att använda rumslig organisation hoppas jag kunna tillgodose de behov som vanlifers uttryckt. Detta är en plats som vanlifers kan ha nytta av när de känner behov av social stimulans eller för att underlätta praktiska aspekter som regnskydd, en plats att umgås eller kanske bara mer yta. Samtidigt har naturen en viktig del min utformning och har fått styra både organisationen och formspråket.

Genom att jobba och skissa i sektion har jag på ett tydligt sätt kunnat skapa rumsligheter som hjälper till att organisera platserna kring skåpbilarna. På så sätt bildas rum för olika ändamål och med en tydligare anknytning till de kvaliteter jag velat förstärka .

Form

Hängmattan och skogens trädkronor har gett inspiration till strukturens form. Den uttrycker en strävan upp mot trädkronorna och ljuset från himlen. Det välvda taket påminner lite om en kantarell. Den passar därmed in bra i skogens organiska uttryck men är fortfarande något som integrerar vanen rent behovs- och storleksmässigt, utan att avslöja för mycket.

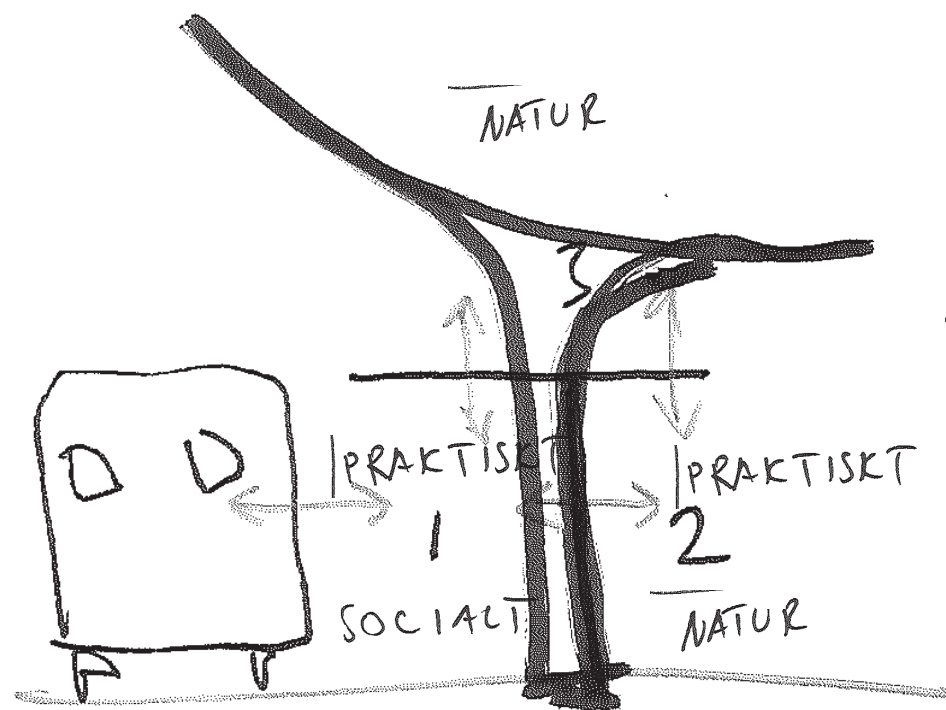

Olika rum för olika kvaliteter skapas, men de har fortfarande kontakt med varandra. Samtidigt appliceras hängmattans organiska form. Skåpbilen spelar en viktig roll i samspelet.

Sammansättning

Eftersom det mesta i en campervan ska utföras i samma utrymme är det lätt att det blir trångt. Bor flera personer tillsammans kan det vara lätt att gå varandra på nerverna. En permanent struktur kan på ett enkelt sätt hjälpa vanlifers genom att erbjuda fler rum och mer yta. När du kommer till en *Van-station* får utrymmet i din campervan gärna fortsätta att vara vad det är, men hemmet får också en möjlighet att flytta ut och bli större.

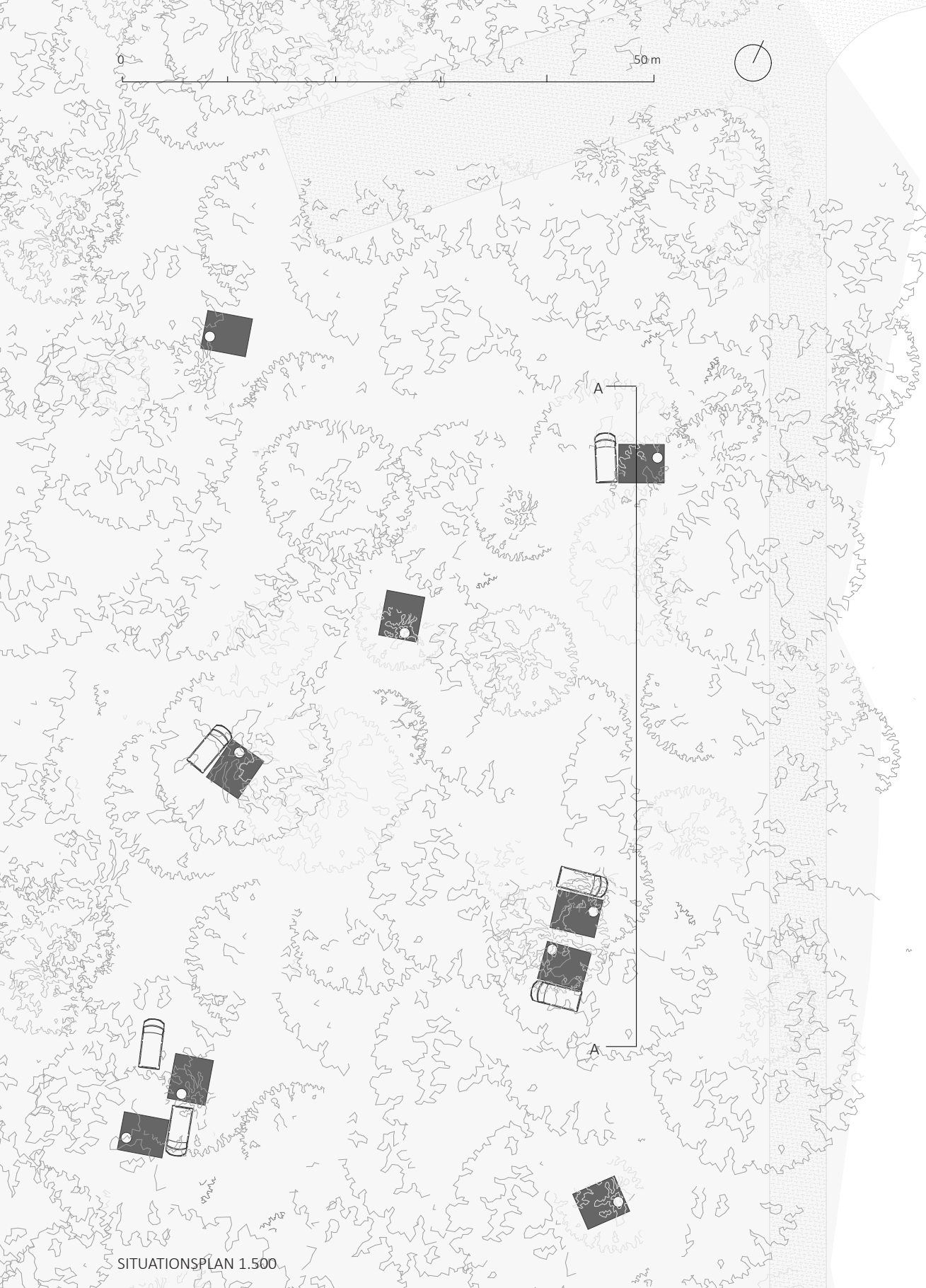

Att ta din plats

Du svänger av den lilla grusvägen och rullar försiktigt fram. Vanstationerna står utplacerade i skogsdungen. De ser ut att passa skogen.

Hur många som står där är inte så viktigt. Det viktiga är att de kommer till sin rätt på platsen och att vanlifers kan se nytta i dem.

Det finns inget rätt eller fel när du parkerar vid strukturen. Tanken är att den ska vara flexibel och kunna användas på olika sätt. Dels kan flera vans utnyttja en och samma struktur samtidigt, dels kan de kombineras för att skapa en starkare känsla av rum. Vanstationerna och campervansen skapar arkitektur tillsammans

Kombineras på olika sätt

Olika kombinationer av vans och stationer har möjlighet att skapa olika förutsättningar. Vissa stationer står enskilt, men de kan också placeras intill andra strukturer. Det bågformade taket samverkar med skogens trädkronor. Uppe på taket kan du ligga bekvämt och bara kika rätt upp i löven.

De vanlifers som kommer till platsen har självklart olika behov. En del vill vara ensamma, njuta av naturen och kanske få ett extra rum under tak. Andra vill gärna snacka framför brasan natten lång. Det ska kunna finnas plats för flexibilitet.





FASAD 1.100

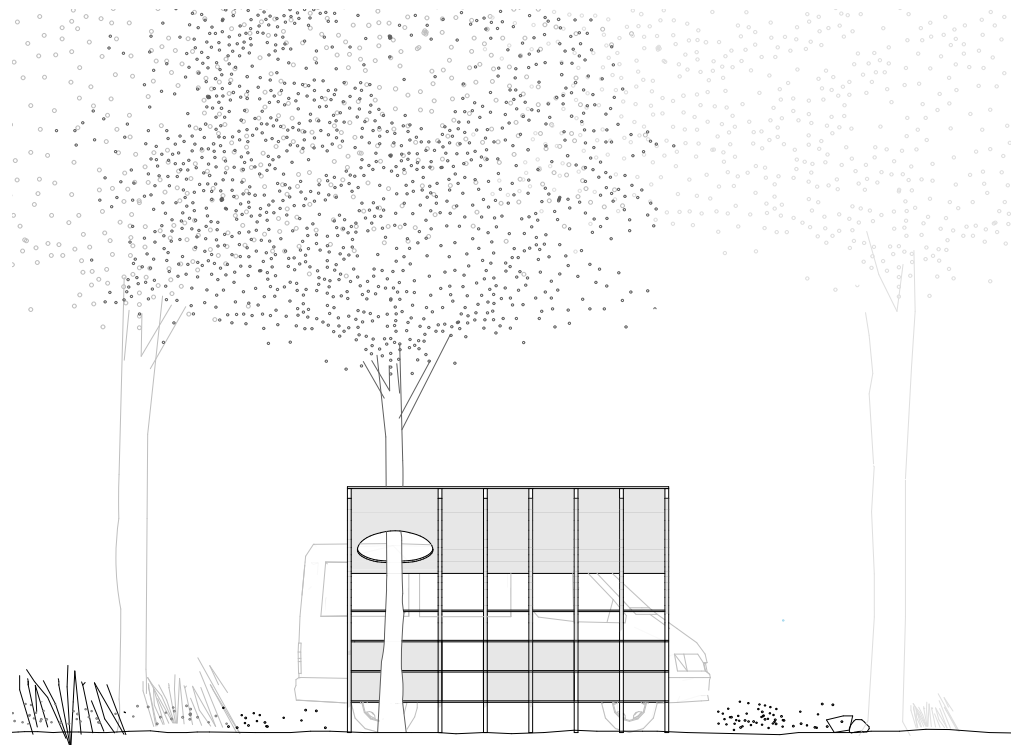

FASAD 1.100

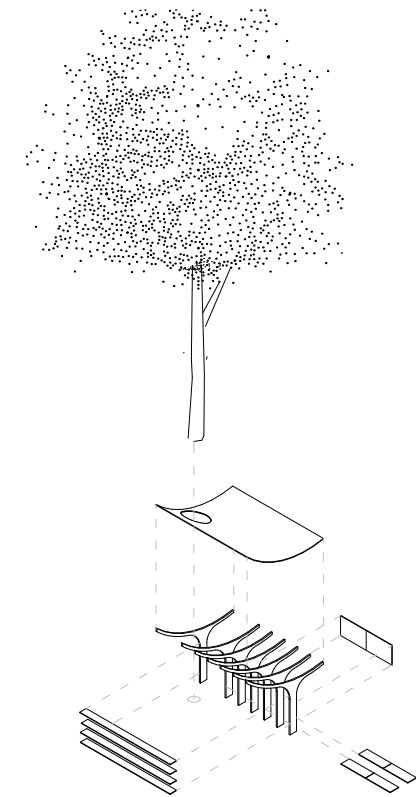

Struktur och uppbyggnad

Varje struktur byggs upp runt ett träd. På så vis får träden fortsätta att vara den fasta punkten i skogen. Stationen i sig är uppbyggd av profiler i korslimmat massivträ. Varje profil fästs i en jordskruv med balksko. Taket och skivorna mellan sektionerna skapar stabiliteten. En bockad plywood med ett ytlager av regnavvisande täckfärg följer profilernas form på ovansidan. Skivorna mellan profilerna är inspirerade av bokhyllan "Billy" från IKEA. Utöver det konstruktiva har de även en organiserande uppgift. Dels kan hyllorna användas för att lagra saker under vistelsen och dels skapar de en transparens mellan rummen på marknivå.

Stationen har ett integrerat system med luckor som fungerar som rumsavdelare och bänkar/sittplatser. De är uppfällda och stängda med en hasp när stationen inte används. När en vanlifer anländer kan de fällas ner och användas för att skapa en social yta eller bänkar att använda vid till exempel matlagning.

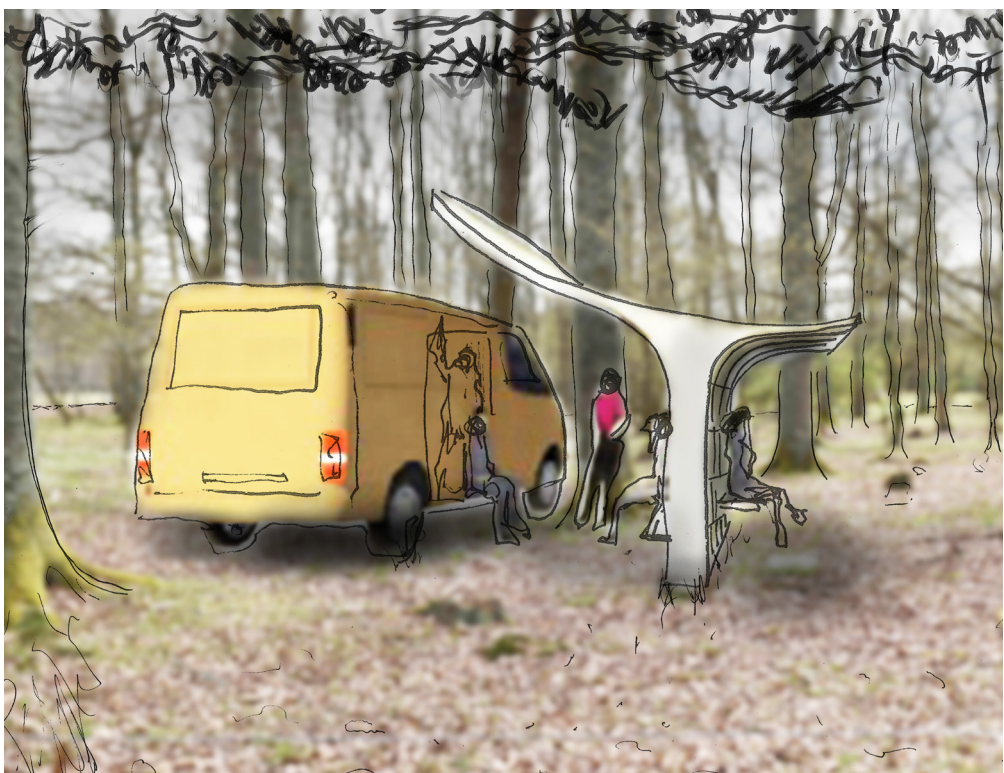

Rummet som skapas mellan din campervan och strukturen blir ett bra sällskapsrum under tak. Lite som ett vardagsrum för vanen. Om du hellre vill ta det lugnt kan du sätta dig på andra sidan och njuta.

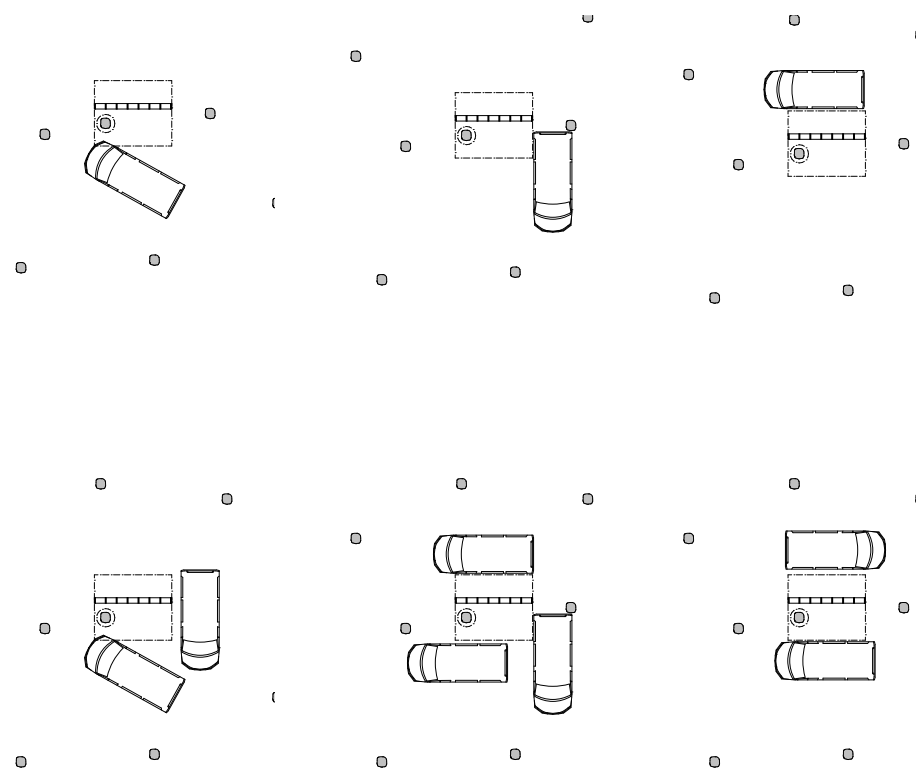

Olika uppställningssätt kring en *Van-station*. Spelet mellan den fasta strukturen och de dynamiska skåpbilarna skapar intressanta och flexibla kombinationer.

Samma typ

Idén har varit att skapa en typ av struktur som kan användas på olika sätt. Jag har strävat efter en enkelhet som fungerar bra på egen hand men som kanske blir ännu bättre i flertal. Flera vans kan med fördel ställas runt samma struktur.

Att använda flera stationer tillsammans är också en möjlighet. Detta skapar nya rumsformationer som kan vara både mysiga och användbara. När stationerna kopplar till varandra skapas nya spännande rum.

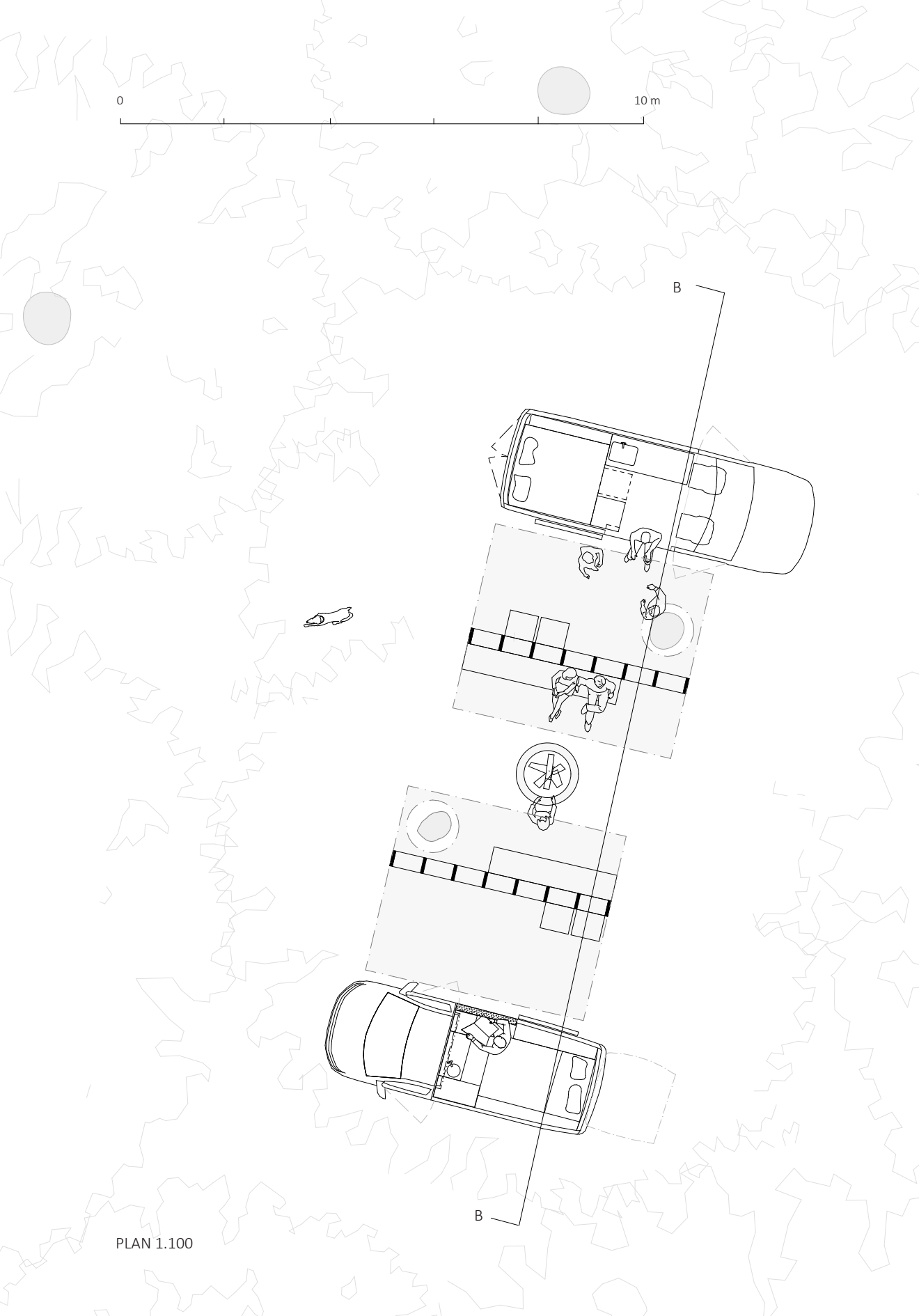

Samlingsplats

Så här skulle det kunna se ut om Leo, Malin och Sverre bor tillsammans i skogsdungen. De har kommit dit i sina egna vans och stannat till vid två stationer som står i anslutning till varandra. Med skåpbilarnas hjälp skapas fina platser att umgås på. Några nyfikna vanlifers från stationen bredvid och en ensam vandrare har också hittat dit. Leo visar två av dem hur han installerat en ny dieselevärmare med extra power, medan Sverre och Malin värmer sig framför brasan tillsammans nye vännen Pontus.



SEKTION BB 1.100

Kombinationen av hem

De två hemmen - hemmet i din campervan och hemmet på platsen möts med hjälp av strukturen. När flera campervans och flera *Van-stationer* samverkar blir rumsorganisationen ännu tydligare. I exemplet till vänster skapas ett centralt rum som binder samman. Rummen på sidorna "tillhör" de enskilda vansen, men utrymmet i mitten är öppet och inbjudande. Här kan du sitta vid en brasa och diskutera vanlife eller andra engagerande frågor. Regnar det så är du skyddad. Är det fint väder kan du istället klättra upp på stationstaket och njuta av skogen. *Natur, praktiskt och socialt.*



Min arbetsplats under examensarbetet. Modeller, ritningar, collage och texter.

NÄR VANLIFE BLEV ARKITEKTUR

Egentligen var det aldrig någon tvekan. Det vara bara det att jag aldrig hade funderat kring vanlife som arkitektur. Det är som med allt annat som verkar självklart: när du väl tänker tanken så undrar du hur du kunde ha missat det?

Nu känns det istället solklart att mitt examensarbete i arkitektur handlar om just vanlife. Det som krävdes var bara en enkel fråga - en fråga som kunde göra allt självklart.



Att ha sitt hem med sig - gemensamt för både eremitkräftan och vanlife

Mobilt

Att hantera både ett permanent och ett mobilt förslag har satt vanlife i perspektiv för mig. Behöver allt verkligen vara mobilt? Självklart går det att argumentera för och emot båda förslagen.

Idén om *verktyglådan* är väldigt passande i det mobila konceptet: att platsen lämnas precis som den var när du kom. Den blir på så sätt en förlängning av konceptet vanlife. *Verktyglådan* kopplar dessutom an till idén om självbyggande, vilket är en stor del av vanlife.

Utöver detta så inkluderar lådan även den strävan efter cirkularitet som många vanlifers är intresserade av. Intresset för naturen förstärker intresset av kretslopp. Att värna om naturen och de smultronställen som du hittar är en central del i livsstilen.

Samtidigt är det kanske så att *verktyglådan* behandlar en utopi. I teorin är det enkelt att träffa andra, fråga om de vill skapa något tillsammans och sen hänga upp nätet bland trädkronorna. Hur enkelt det är i praktiken är en annan sak. Å andra sidan är det just det som är arkitektens roll: att presentera visioner och engagera människor med sina idéer. Jag har identifierat vanlifers som både driftiga, intresserade och samarbetsvilliga. Just där kanske vi har receptet på *verktyglådans* framgång.

DEL SEX. TANKAR OCH REFLEKTIONER

Permanent struktur

Det kan uppfattas som att *Van-station* initialt går emot idén om vanlife. Bara det att du ska ställa upp med hänsyn till något annat än naturen eller andra vans kanske kan uppfattas som negativt. Då blir det för likt camping och det tar bort känslan av frihet.

Däremot finns det idag inga (specifikt) van-integrerande strukturer, åtminstone inte så vitt jag vet. *Van-station* är utformad med hänsyn till just de aspekter som den generella vanlifern skulle kunna önska sig mer av. Vid en första anblick säger formen å andra sidan egentligen ingenting om att den skulle passa en van. Jag tycker mig istället se en struktur som rent formmässigt passar ganska bra in i skogen. Lite som en stor kantarell kanske?

Strävan efter att fylla behoven, *det praktiska, det sociala och naturupplevelsen*, blev ledande i designprocessen. För mig var det viktigt att utformningen var ödmjuk mot skogen och byggd med en enkel struktur som skulle passa kontexten. Den är utformad efter vanen och just denna skogsdunge.

Jag känner att de kvaliteterna jag eftersträfvade kommer fram tydligare i den permanenta strukturen än i den mobila. Dessutom blir rumsligheterna mer påtagliga med tillägget van-station än med verktyglådan. Däremot har stationen inte samma lekfullhet och spontanitet som lådan, och den uppmuntrar inte till samarbete på samma sätt.

Att van-station skulle bli för likt en ställplats eller camping var något jag var orolig för. Den är visserligen en sorts ställplats, men det är vanlifes ställplats. Skogen är för trång för stora husbilar och för tältare finns det inget i storleken eller utformningen som direkt anknyter till tältet. Den är istället utformad efter campervanens storlek och behov och talar till vanlifers direkt: "*ställ dig vid mig så kan vi nog komma överens*".

Jag tror att frågan om mobilt och permanent är en smaksak. Och kanske en principalsak. Jag vet om vanlifers som aldrig skulle orka spänna upp en massa segel och nät för att skapa spännande, egen arkitektur tillsammans med andra vanlifers. De skulle hellre skulle föredra en snabb och enkel ankomst till en fast struktur som samarbetar med både vanen och communityt. Och självklart finns det folk som tänker det motsatta. Det är i vilket fall som helst en intressant fråga att diskutera.

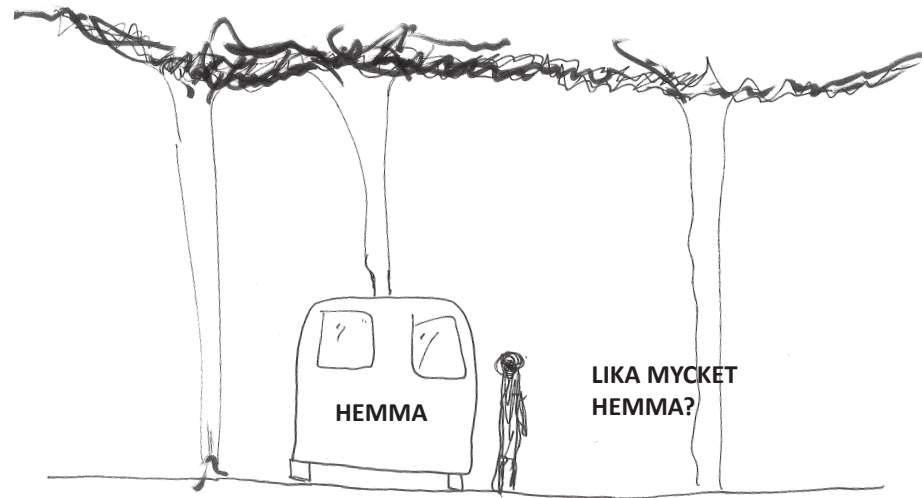

Bryggan

Båda mina gestaltungsstudier hanterade frågeställningen: "*Kan jag i mötet mellan van och plats försöka skapa en fysisk brygga som gynnar vanlifers både socialt och praktiskt, samtidigt som den förstärker upplevelsen av platsen?*"

Jag har tagit utgångspunkt vanlife som livsstil för att slutligen ta mig an denna fråga. Den presentation som sker i kapitel fem tycker jag på ett bra sätt visar att både en mobil och permanent lösning skulle kunna fungera som denna brygga. Strukturen, vare sig den är permanent och står på platsen eller något du har med dig, hjälper dig att knyta an till platsen och förstärka känslan av hem.

Jag får ofta frågan av vänner: "*Borde vi anlita en arkitekt eller bara välja ett hus ur en katalog? Vad vinner vi på att betala extra?*"

I vanlife hanteras lite av samma problem. Det är viktigt att vi anpassar oss efter platsen, vare sig det är en villa eller en campervan. Detta handlar inte bara om estetik, utan även om livskvalitet. Ställ dig själv frågan: "*vad är du ute efter?*". Skåpbilarna är serietillverkade maskiner som är anpassade efter vägarna, men när de stannar för natten ska de helt plötsligt agera platsintegrerad arkitektur. Det fungerar inte alltid så bra rent arkitektoniskt och människan är ju en del av arkitekturen. Hjälpmedel likt de jag har försökt att utveckla hjälper vansen att bli en del av platsen men tar även hänsyn till människorna som bor i dem. På det sättet gynnas hela livsstilen eftersom förutsättningarna för att tillfredsställa dina behov förbättras. Med hjälp av tilläggen kan du som vanlifer gynnas.

Vad jag tänker

Den del av vanlife som jag har tagit mig an att gestalta, det vill säga mötet mellan van och plats, är också den del där jag ser mest potential för utveckling. Det finns en efterfrågan på gestaltade platser. Vanlife växer för varje dag och *Van-station och verktyglådan* skulle kunna ses som språngbrädor för nya vanlifers. De kanske kan hjälpa till att göra steget från ett permanent hem till vanlife lite kortare.

För min egen del hade det varit spännande att jobba vidare med samma koncept ytterligare, att kunna integrera vansen ännu mer. Tänk om campervans kunde bli integrerade delar i en byggnad? Tillsammans med Isabel Waite från Vanlife Sverige har jag bland annat diskuterat en form av högkvarter för Vanlife. Det jag ser framför mig är inte bara ett hus du parkerar vid, utan något som är anpassat efter din campervan. Varför inte ett sorts temporärt kollektiv där du dockar an med din van och låter den bli en del av en helhet med vardagsrum, workshop, kök och så vidare?

Till slut

Jag klev in i detta projekt med en osäkerhet om min roll som arkitekt. Redan från början var jag tveksam till om jag kunde bidra med något på design-nivå, det vill säga på skåpbilens insida. Efterhand lyckades jag dock hitta en roll jag trivdes i. Mötet mellan van och plats blev mitt slutliga fokus, men på vägen dit lärde jag mig massor. Inte bara om en fantastisk livsstil, men även om människor, mobilitet och om vad hemmet betyder för oss.

Härnäst

Min handledare har kallat mig "expert på vanlife". Självt är jag osäker på detta. Om någon satte verktyg i handen i handen på mig och bad mig isolera deras van skulle jag stå handfallen. Däremot är jag kanske expert på att prata om vanlife och kring några av de mer filosofiska frågorna som är centrala inom vanlife. Om några veckor kommer jag själv att delta i ett poddavsnitt för *Vanlife Sverige*. Det blir lite upp till bevis, har jag verkligen gjort något vettigt? Jag tror i vilket fall som helst på en intressant diskussion kring begreppen hem, mobilitet, frihet och hur vanlifers framtid skulle kunna se ut rent arkitektoniskt.

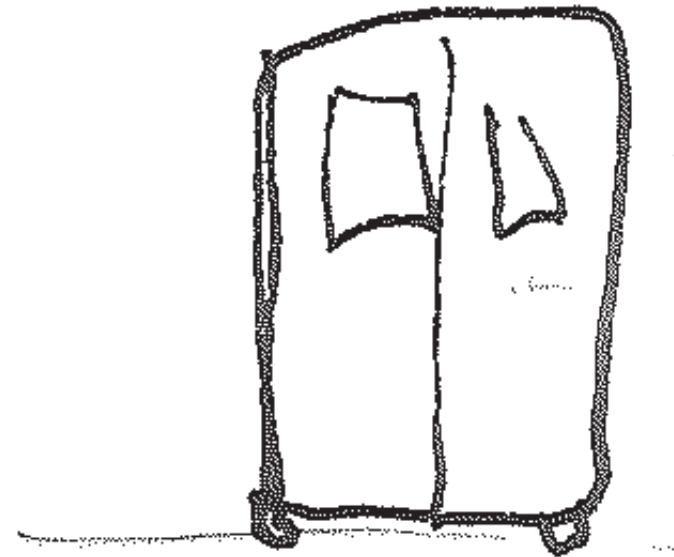

Tack:

Mika för det fina samarbetet och för ditt engagemang i projektet. Outsourcing-teamet för tiden, hjälpen och tålmodet: Erik, Susanne, Sophia, Sigrid, Melker, Julia, Emanuel och Ludvig.

Mamma, Pappa och Linda för att ni hjälpt mig att äntligen bli klar och för den eviga supporten, ni är underbara. Emilia för din finkänslighet, hjälpsamhet och för den fina vanlife-resan i norr.

Isabel från Vanlife för expertisen inom ämnet och spännande diskussioner. Sebastian, Malin, Sverre och Leo som bjudit in mig i deras (blivande) mobila hem. Pontus för att du garvade och lånade ut din van.

Felix och Johan som under min utbildning supportat i utsatta lägen när jag verkligen behövt stöd med mina projekt. Nina för de vänliga pusharna i ateljé x.

Ett extra stort TACK till Ludvig herr Antifist, utan dig hade det inte blivit någon examen, det är jag helt övertygad om. Du är den största anledningen till att jag klarat av utbildningen.

Slutligen, tack till alla exjobbare i studion som bidragit till en fantastisk vår 2020. Tack även till alla lärare och studenter på utbildningen: det är ett otroligt privilegium att få studera i den här miljön och på den här platsen, det kommer jag alltid ha med mig.

TEXT/FILM/INTERVJUER

Källorna anges i den ordning som de presenteras i rapporten

Harari, Yuval Noah. 2012. *Sapiens, En kort historik över mänskligheten*. Köpenhamn, Danmark: Leonhardt & Høier Literary Agency.

Simpson, Deane. 2010. *Third Age Urbanism - retirement Utopias of the young-old*. Zürich, Schweiz: Eidgenössische Technische Hochschule Zürich. Nr. 19064.

Melrose Campbell, Jared. 2020. *Natasha Nicole - the unprofessional. Vanlife Diaries*. [Blogg]. 13 januari. <https://www.vanlife.com.au/vanlife-diaries/2020/1/8/n7g1ivk8026zl94psfs5xn3b0kjs84/> (hämtad 2020-05-03)

The Meaning of Vanlife. 2019. [Dokumentärfilm]. Lounsbury, Jim. Australien. Cubic Films Pty Ltd.

Waite, Carl och Isabel. 2017?. *Om den här gruppen- Beskrivning*. [Facebook] <https://www.facebook.com/groups/753246798182041/about/> (hämtad 2019-11-12)

Landin, Karl. 2015. *Nomad Cities: Investigating spatial practices within the fluid network societies of the American RV community*. [Masteruppsats i stadsplanering]. Blekinge Tekniska högskola. <http://www.diva-portal.org/smash/get/diva2:818023/FULLTEXT03.pdf> (hämtad 2020-02-19)

Waite, Isabel. 2020. *Får man ha husbil istället för van?* [Facebook]. 4 maj. <https://www.facebook.com/groups/753246798182041/permalink/1647967718709940/> (hämtad 2020-05-06)

Waite, Isabel; grundare Vanlife Sverige. 2020. [Intervju]. Skype 10 April.

KÄLLHÄNVISNING

Vanlife Sverige. Waite, C & L. 2019, 22 augusti. #52 - *Dumpstring, vedkamin & vanlife på heltid med Josef*. Vanlife Sverige Podden. [podcast]. <https://www.vanlifesverige.se/podd/52> (hämtad 2020-01-02)

Östberg, Ragnar. 1913. *Ett Hem*. Stockholm: Albert Bonniers Förlag. Fjärde upplagan.

Hem. 2019. *Wikipedia*. [Digital artikel]. <https://sv.wikipedia.org/wiki/Hem> (hämtad 2020-03-10)

The Human Shelter. 2018. [Dokumentärfilm]. Bertram, Boris. Danmark. Creative Alliance.

IKEA Group. 2018. *Life at Home - Beyond Four walls*. [Digital rapport]. https://lifeathome2018.ikea.com/wp-content/uploads/2018/09/LAHR18_Report_in_short.pdf/ (hämtad 2019-12-01)

IKEA Group. 2016. *Life at Home - What Makes a Home*. [Digital rapport]. https://lifeathome.ikea.com/wp-content/uploads/2019/09/Explore_Life_At_Home_Report_2016.pdf/ (hämtad 2019-11-28)

Alsved, Leo. Blivande vanlifer, i byggfasen. 2019. [Studiebesök och intervju]. 18 oktober.

Knutsen, Sverre. Alsved, Malin. Blivande vanlifers, i byggfasen. 2019. [Studiebesök och intervjuer]. 18 oktober resp 25 oktober.

Siwam Wada, Sebastian. Bor på segelbåt. 2019. [Studiebesök och intervju] 30 november.

Strömberg, Pontus. Vanlifer. 2020. [Intervjuer] 13 mars och 6 April.

BILDER

Där ingen källa angivits kan det antas att dessa är författarens egna eller licensierade under Creative Commons utan krav på erkännande.

Övriga bildkällor anges nedan i ordning

Fotnot 1, sidan 20:

The Movie DB. *Mickey's Trailer*. [Fotografi] https://image.tmbd.org/t/p/w533_and_h300_bestv2/wzam0pu9jdpwqSD3BVyB7xXXTI.jpg [2019-10-16]

Fotnot 2, sidan 22:

Pite Havsbad camping. *Husvagnsplats - standard*. [Fotografi]. <https://pitehavsbad.se/wp-content/uploads/2019/11/camping2.png> [2020-05-02]

Fotnot 3, sidan 49:

www.parentingthemodernfamily.com. *Circling the Wagons*. [Fotografi] <https://www.parentingthemodernfamily.com/wp-content/uploads/2016/10/oregon-trail-4.jpg> [2020-04-01]

Fotnot 4, sidan 53:

Emily King. (2018) *Work Skills for Vanlife*. [Fotografi] https://wheresmyofficenow.com/wp-content/uploads/2018/10/IMG_1601-4-e1540237493279-1014x487.jpg [2020-04-21]

Fotnot 5, sidan 54:

J.R. Switchgrass. *The Meaning of Vanlife*. (2019). [Fotografi]. <https://www.abc.net.au/cm/rimage/10929498-3x2-xlarge.jpg?v=6> [2020-05-05]

Fotnot 6, sidan 54:

Cambrian News, Antony Gedge. (2017). *Overnight campervan parking ban made permanent*. [Fotografi] http://www.cambrian-news.co.uk/images/news/2017/1448_071217-campervans-aberystwyth.jpg [2019-12-20]

Fotnot 7, sidan 54:

Karen Airola. (2019). *What I learned When I Attempted Vanlife*. [Fotografi]. https://miro.medium.com/max/1000/1*9TBQURjCGny9u158y2kiA.jpeg [2020-03-17]

Fotnot 8, sidan 56:

Hällekiskuriren. (2019). *Burning Van träff i Stenbrottet*. [Fotografi] <https://www.hallekis.com/xx190810-van2.jpg> [2020-04-22]



Intresserad av att veta mer om mig eller mitt arbete? Hör av dig:

Alexander Rundlöf
alexander.rundlof@gmail.com

