



# LUND UNIVERSITY

## Manual över provkroppar utplacerade vid RV 40 : balkar tillverkade 1996 - provkroppar med arnering och ingjuten mätutrustning

Fridh, Katja

1998

[Link to publication](#)

### *Citation for published version (APA):*

Fridh, K. (1998). *Manual över provkroppar utplacerade vid RV 40 : balkar tillverkade 1996 - provkroppar med arnering och ingjuten mätutrustning*. (Rapport TVBM (Intern 7000-rapport); Vol. 7144). Avd Byggnadsmaterial, Lunds tekniska högskola.

### *Total number of authors:*

1

### **General rights**

Unless other specific re-use rights are stated the following general rights apply:

Copyright and moral rights for the publications made accessible in the public portal are retained by the authors and/or other copyright owners and it is a condition of accessing publications that users recognise and abide by the legal requirements associated with these rights.

- Users may download and print one copy of any publication from the public portal for the purpose of private study or research.
- You may not further distribute the material or use it for any profit-making activity or commercial gain
- You may freely distribute the URL identifying the publication in the public portal

Read more about Creative commons licenses: <https://creativecommons.org/licenses/>

### **Take down policy**

If you believe that this document breaches copyright please contact us providing details, and we will remove access to the work immediately and investigate your claim.

LUND UNIVERSITY

PO Box 117  
221 00 Lund  
+46 46-222 00 00



**LUNDS TEKNISKA HÖGSKOLA**  
Lunds universitet

---

Avd Byggnadsmaterial

## **MANUAL ÖVER PROVKROPPAR UTPLACERADE VID RV 40**

**Balkar tillverkade 1996 – Provkroppar med armering och ingjuten  
mätutrustning**

Katja Nordström, LTH  
Alf Andersen, CTH  
Stefan Backe, LTH  
Thord Lundgren, LTH  
Peter Utgenannt, SP

# **Manual över provkroppar utplacerade vid RV 40**

Balkar tillverkade 1996 - Provkroppar med  
armering och ingjuten mätutrustning

Katja Nordström, LTH  
Alf Andersen, CTH  
Stefan Backe, LTH  
Thord Lundgren, LTH  
Peter Utgenannt, SP

## **Förord**

Denna skrift ingår i en publikationsserie inom projektet "Beständighet Tösaltad Betong". Projektet är ett nationellt samarbetsprojekt och finansieras främst av Scancem AB, Cementa AB, Norcem AS, BFR, SBUF, SP och Vägverket. Målsättningen med projektet är dels att erhålla ökad kunskap om betongs beständighet i tösaltad miljö och dels att kalibrera laboratorieprovningar mot försök utförda i fält. En viktig del är fältexponering och provning av bland annat frostbeständighet, armeringskorrosion, salt- och fuktinträngning. Sedan vintern 1996 finns ett stort antal provkroppar utplacerade på en fältprovplats belägen längs riksväg 40 strax väster om Borås. Information och forskningsresultat från projektet publiceras inom projektets gemensamma publikationsserie.

### **I projektet deltar följande företag och institutioner:**

AEC  
BFR - Byggforskningsrådet  
CBI - Cement och Betong Institutet  
Cementa AB  
Chalmers Tekniska Högskola - Institutionen för Byggnadsmaterial  
Finnsementti OY  
Lunds Tekniska Högskola - Avdelningen för Byggnadsmaterial  
Norcem AS  
SBUF - Svenska Byggbranschens Utvecklingsfond  
Scancem AB  
Skanska AB  
SP - Sveriges Provnings- och Forskningsinstitut  
VTT  
Vägverket

### **I referensgruppen till projektet deltar, utöver ovan nämnda företag och institutioner:**

NTH - Konstruktionsteknik  
Statens Vegvesen - Norge  
Tielaitos - Finland  
Vejdirektoratet - Danmark

**Författaren till denna skrift ansvarar för innehållet.**

### **För vidare information och beställning av rapporter kontakta:**

SP- Sveriges Provnings- och Forskningsinstitut  
Enheten för Byggnadsteknik  
Box 857  
501 15 Borås

## Inledning

På fältprovplatsen vid RV 40 finns, sedan hösten 1996, 63 st balkar med ingjuten armering och mätutrustning utplacerade. Dessa är i varierande hög grad bestyckade med armering, olika fuktmätare, temperaturgivare och våttidsmätare. Vid provplatsen finns en datacentral som kontinuerligt registrerar mätdata från den ingjutna utrustningen. I denna rapport redovisas vilken armering och vilken mätutrustning som är ingjuten i respektive balk samt vilka kanaler i databasen som lagrar mätvärden. För de balkar som har sprickor redovisas sprickornas bredd. Redovisningen görs för varje enskild balk.

## Mätutrustning

I tabell 1 nedan redovisa vilken armering och mätutrustning som används.

I tabell 1 Fakta om ingjuten armering och mätutrustning

Mätning	Kalibrering	Databehandling	Övrigt
<b>RF-givare i betong</b>			
<b>MS-givare Temp.mätning</b>	Kalibrerad av tillverkare och av BML/Lund	Mätdata omräknas på provplatsen	Termoelement typ T 0,1°C Diff.mätning 0,5°C Abs.noggrannhet
<b>MS-givare RF-mätning</b>	Kontrollerad av BML/Lund	Mätdata konverteras i Lund. Räknas om till %RF via tabell från tillverkaren. Justeras för temp. via formel.	Resistens i träbit, utvald björk.
<b>Humi-guard® Temp.mätning</b>	Kalibrerad av tillverkare	Räknas om i Lund till °C via tabell från tillverkaren	Termistorgivare Mätområde -40-+70°C ± 0,5°C
<b>Humi-guard® RF-mätning</b>	Kontrollerade av BML/Lund	Räknas om i Lund till %RF via tabell från tillverkaren. Data justeras för temp. och referensgivare via tabell från tillverkaren.	Givarens ledningsförmåga mäts med växlande spänning. Vid temperaturer under 0°C ger givarna inte tillförlitliga resultat (enligt tillverkaren)
<b>Temperatur i betong</b>	Kalibrerad av BML/Lund	Mätdata omräknas på provplatsen	Termoelement typ T 0,1°C Diff.mätning 0,5°C Abs.noggrannhet
<b>Korrosion</b>		Ingen omräkning	Spänningsskillnad mellan referensgivare och armeringsjärn. Referensgivaren består av Manganoxid och är placerad i mitten av balken
<b>Våttidsmätare</b>	Kontrolleras på plats	Omräknas till kΩ i Lund	Motståndet i betongen mellan två metallstift mäts med växlande spänning

På ritningarna över balkar med armering ser det ut som om de ingjutna armeringsbyglarna är olika långa beroende på var i balken de är placerade. Detta är dock endast en ritteknisk detalj för att man skall kunna se att flera byglar är placerade ovanpå varandra. Alla ingjutna armeringsjärn är lika långa och tillverkade på samma sätt, se figur 1. Byglarna är tillverkade

av ca 840 mm långa kamstål, ks 60, med diameter 10 mm. Byglarnas ändar är belagda med två lager epoxilim. Den del av byglarna som är obehandlad är ca 480 mm.

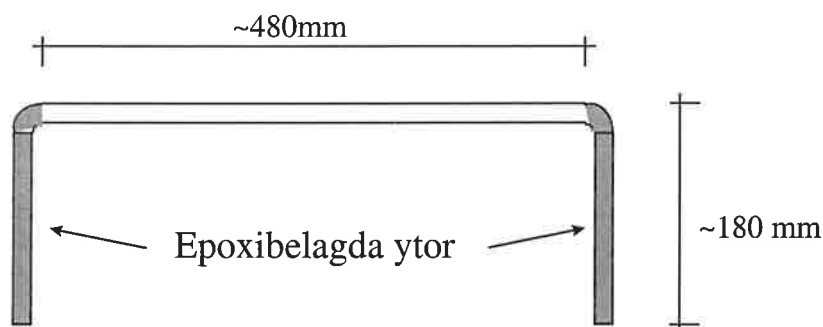

Figur 1. Armeringsbyglar ingjutna i betongbalkar vid RV 40

### Tillverkning av sprickor

På ett flertal armerade balkar tillverkades sprickor för att kunna studera sprickornas inverkan på armeringskorrosion. Sprickorna tillverkades mellan 7-10 dygn efter gjutning. Ett 130 mm djupt, 5 mm brett sågsnitt sågades på baksidan av balkarna. Därefter böjdes balkarna tills önskad sprickvidd erhöles, se figur 2. En anordning för uppspanning av sprickorna, så att dessa inte gick ihop, monterades på baksidan av balkarna. Därefter fylldes de sågade snitten med epoxilim. De tillverkade sprickorna hade efter uppspanning bredderna 0,2; 0,4 eller 0,6 mm. Efter drygt ett halvår på provplatsen kontrollerades sprickbredderna. Uppmätningen av sprickvidderna efter ett halvt år på provplatsen utfördes av Karin Pettersson, CBI, och finns redovisade i BTB rapport nr. 3.

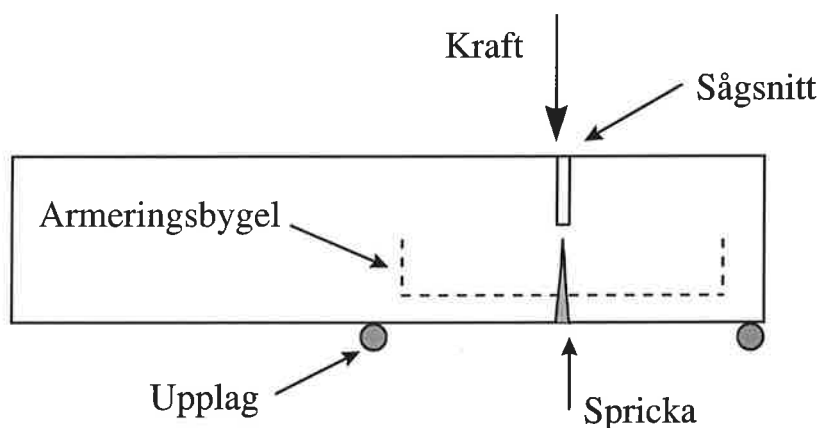

Figur 2. Tillverkning av spricka i armerad balk

### Tillverkning och utplacering

Tillverkning, lagring och betongrecept redovisas i rapport 10. Betongkvaliteterna delas in i två grupper, grupp 1 och 2, se tabell 2. Grupp 1 utgörs av prioriterade kvaliteter, dvs sådana som det tillverkats extra många provkroppar av. Utav betongkvaliteterna i grupp 2 tillverkades det färre provkroppar. Provkropparna placerades ut i tre omgångar beroende på när dom tillverkades. Målsättningen var att samtliga balkar skulle uppnå 28 dygns ålder innan utplacering. Utplacering av grupp 2 skedde den 12 november 1996, grupp 1 den 19 december 1996 och provkropparna med Portland kalkstenscement placerades ut den 25 juni 1997. I projektet ingick även några betongkvaliteter med norska bindemedel, se tabell 3. Provkroppar från dessa kvaliteter placerades ut den 25 juni 1997.

Tabell 2. Receptmatris över ingående betongkvaliteter. Siffrorna på översta raden redovisar betongkvalitetens numrering. På andra raden redovisas vilken grupp betongkvaliteten tillhör. KP står för KnutPunkt, utav dessa kvaliteter har extra provkroppar tillverkats. De betongkvaliteter som ingick i projektet "Beständighet Marina Betongkonstruktioner" betecknas med BMB.

Recept vbt	0,30	0,35	0,40	0,50	0,75
Anläggning 4,5% lufthalt	-	-	201 KP Grupp 1 (BMB 1-40)	202 Grupp 1 (BMB 1-50)	236 Grupp 1 CTH-balk
Anläggning naturlig lufthalt	203 Grupp 1 (BMB H3)	204 Grupp 2 (BMB 7-35)	-	205 Grupp 2	
Anläggning + 5% SF 4,5% lufthalt	-	-	206 KP Grupp 1 (BMB 3-40) <sup>1</sup>	207 Grupp 1 (BMB 3-50) <sup>2</sup>	
Anläggning + 5% SF naturlig lufthalt	208 Grupp 1 (BMB H1)	209 Grupp 2 (BMB 6-35)	-	210 Grupp 2	
Finsk Std (10-15%) slagg 4,5% lufthalt	-	-	211 Grupp 1	212 Grupp 2	
Finsk Std (10-15%) slagg naturlig lufthalt	213 Grupp 2	-	-	214 Grupp 2	
Slite Std 4,5% lufthalt	-	-	215 Grupp 2 (BMB 2-40)	216 Grupp 2 (BMB 2-50)	
Slite Std naturlig lufthalt	217 Grupp 2	-	-	218 Grupp 2	
50% Finsk Rapid 50% Finsk slagg 4,5% lufthalt	-	-	219 Grupp 2	220 Grupp 2	
50% Finsk Rapid 50% Finsk slagg naturlig lufthalt	221 Grupp 2	-	-	-	
Finsk Rapid 4,5% lufthalt	-	-	222 Grupp 2	223 Grupp 2	
Finsk Rapid naturlig lufthalt	224 Grupp 2	-	-	-	
Anläggning + 10% SF 4,5% lufthalt	-	-	225 Grupp2	-	
Anläggning + 10% SF naturlig lufthalt	226 Grupp 2 (BMB H 2)	227 Grupp 2	-	-	
Portland kalksten cement 4,5% lufthalt	-	-	228 Grupp 1	229 Grupp 2	
Portland kalksten cement naturlig lufthalt	230 Grupp 2	231 Grupp 2	-	232 Grupp 2	

Tabell 3. Matris över betongkvaliteter tillverkade med norska bindemedel.

<b>Recept</b>	<b>vbt</b>	<b>0,35</b>	<b>0,40</b>	<b>0,45</b>
<b>Norcem Anleggsement Naturlig luft</b>		300	-	-
<b>Norcem Anleggsement 4,5% luft</b>		301	302	303
<b>Norcem standard FA 4,5% luft</b>		-	304	-
<b>Norcem standard 4,5% luft</b>		-	305	306
<b>Svensk Anläggning 4,5% luft</b>		-	REF	-



# Innehållsförteckning

Provkropp	Sidnummer				
	Armering	Pw	Ms	Våttid	Tc
201 AB1	1	1			
201 AB2	2				
201 BB1		3	4	5	
201 BB2	6				
202 AB1	7	7			
202 AB2	8				
202 BB1	9				
202 BB2		10	11	12	
203 AB1	13	13			
203 BB1	14				
203 CB1	15				
203 DB1		16	17	18	19
204 AB1	20				
205 B1	21				
206 AB1	22				
206 AB2	23	23			
206 BB1		24		25	
206 BB2	26				
207 AB1	27				
207 AB2	28				
208 AB1	29				
208 BB1	30				
209 AB1	31				
210 B1	32				
211 AB1	33				
211 AB2	34				
212 B1	35				
213 AB1	36				
214 B1	37				
215 B1	38				
216 B1	39				
217 AB1	40				
218 B1	41				
219 B1	42				
220 B1	43				
221 AB1	44				
222 B1	45				
223 B1	46				

Provkropp	Armering	Pw	Ms	Våttid	Tc
224 AB1	47				
225 B1	48				
226 AB1	49				
226 CB1	50				
227 AB1	51				
228 AB1	52				
228 AB2	53				
229 B1	54				
230 AB1	55				
231 AB1	56				
232 B1	57				
236 AB1	58				
236 AB2	59	59			
236 BB1	60				
236 BB2		61	62	63	64
300 AB1	65				
301 AB1	66				
302 B1	67				
303 AB1	68				
303 AB2	69				
304 B1	70				
305 B1	71				
306 AB1	72				
306C B1	73				
306C B2	74				

Bilaga 1 Kanalerna i nummerordning

# Provkropp 201 AB1

Vct 0.40, Anl., 4.5% lufthalt

Utförda mätningar 1: Humi-guard mätningar enligt skiss

Mättdjup:	Kanal:		Mättdjup:	Kanal:		Mättdjup:	Kanal:	
	F	T		F	T		F	T
1. 150 mm	213	214	7. 40 mm	225	226	13. 40 mm	237	238
2. 60 mm	215	216	8. 60 mm	227	228	14. 60 mm	239	240
3. 20 mm	217	218	9. 20 mm	229	230	15. 20 mm	241	242
4. 40 mm	219	220	10. 40 mm	231	232	16. 40 mm	243	244
5. 60 mm	221	222	11. 60 mm	233	234			
6. 20 mm	223	224	12. 20 mm	235	236			

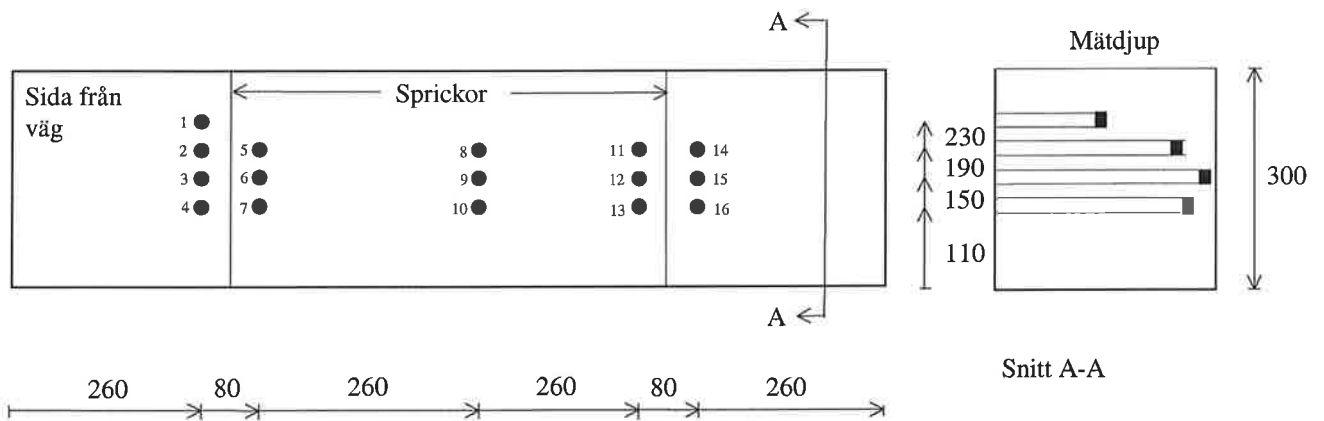

Utförda mätningar 2: Korrosionsmätningar enligt skiss

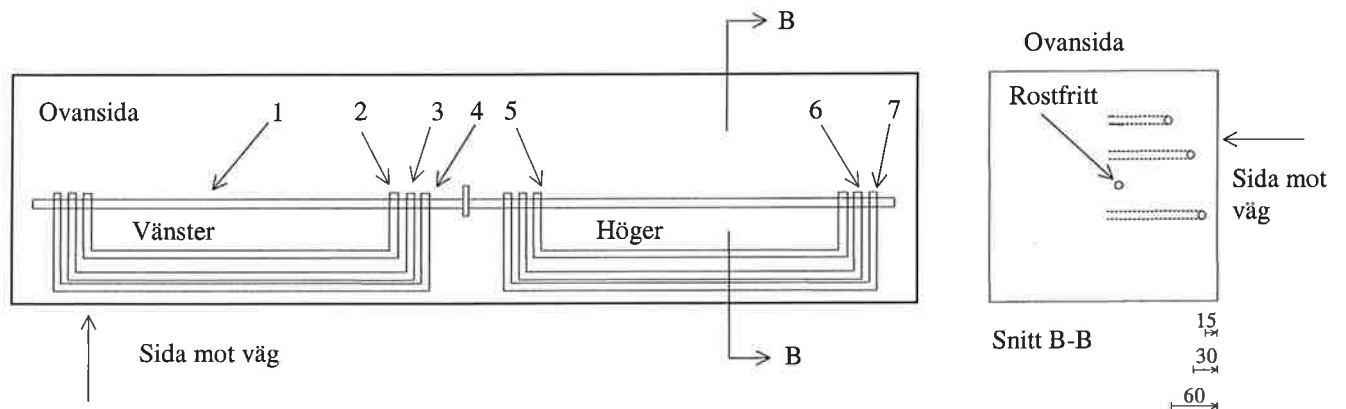

Mätpunkt	Kanal	Täckskikt (mm)	Sprickvidd (mm)
1	206	Rostfritt	
2	207	60	Vänster: 0.2
3	208	30	
4	209	15	
5	210	60	Höger: 0.2
6	211	30	
7	212	15	

# Provkropp 201 AB2

Vct 0.40, Anl., 4.5% lufthalt

Utförda mätningar: Korrosionsmätningar enligt skiss

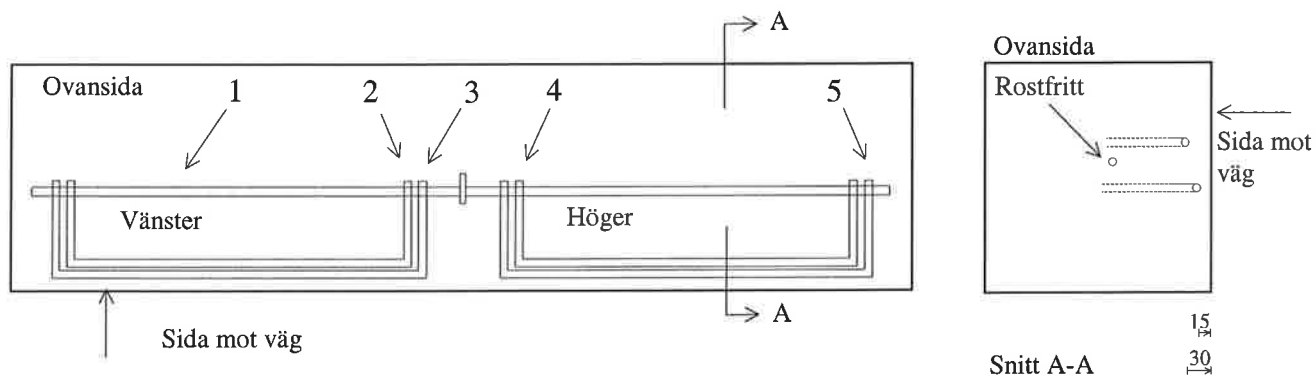

Mätpunkt	Kanal	Täckskikt (mm)	Sprickvidd (mm)
1	245	Rostfritt	
2	246	30	Vänster: 0.1
3	247	15	
4	248	30	Höger: 0.1
5	249	15	

# Provkropp 201 BB1

Vct 0.40, Anl., 4.5% lufthalt

Utförda mätningar 1: Humi-guard mätningar enligt skiss

Mättdjup:	Kanal:		Mättdjup:	Kanal:	
	F	T		F	T
1. 20 mm	306	307	7. 40 mm	318	319
2. 40 mm	308	309	8. 20 mm	320	321
3. 155 mm	310	311	9. 40 mm	300	301
4. 145 mm	312	313	10. 20 mm	302	303
5. 35 mm	314	315	11. 20 mm	304	305
6. 20 mm	316	317			

Anmärkning: Då givarna inte var numrerade som i övriga balkar numrerades de om. Detta medförde att kanalerna inte kommer i nummerordning som i övriga balkar.

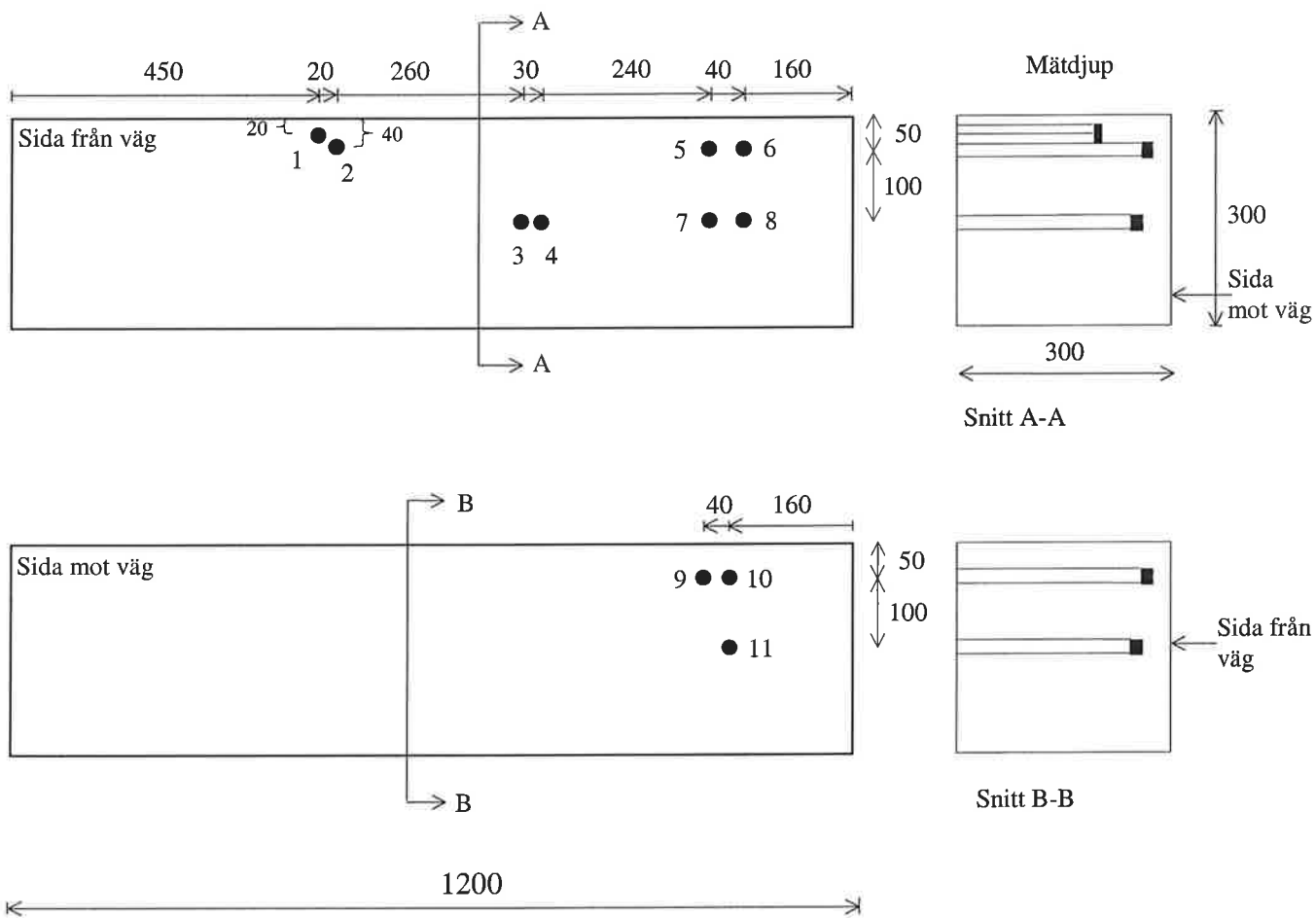

# Provkropp 201 BB1

Vct 0.40, Anl., 4.5% lufthalt

Utförda mätningar 2: Ms-mätningar enligt skiss

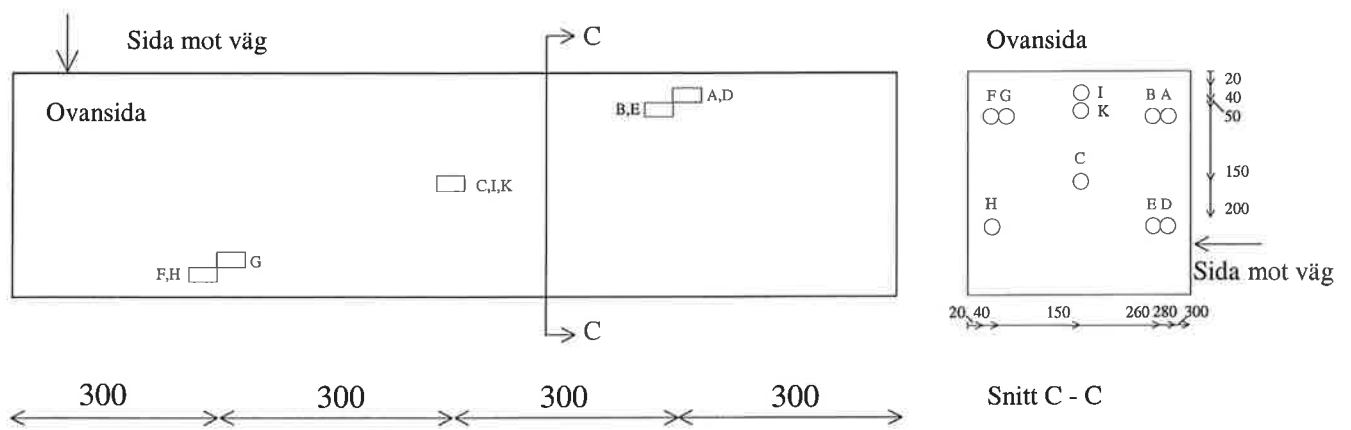

Mätpunkt	Kanal	Mätdjup (mm)
A	331	20
B	332	40
C	333	150
D	334	20
E	335	40
F	336	20
G	337	40
H	338	20
I	339	20
K	340	40

# Provkropp 201 BB1

Vct 0.40, Anl., 4.5% lufthalt

Utförda mätningar 3: Våttids-mätningar enligt skiss

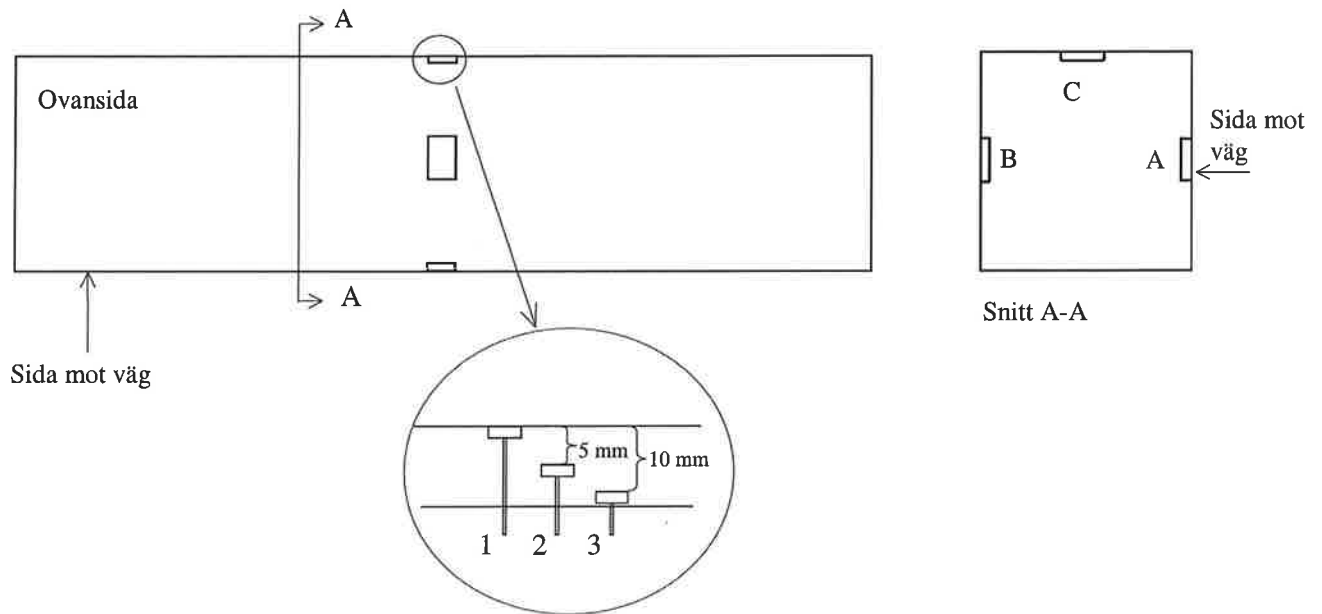

Mätpunkt	Kanal
VtA-1	322
VtA-2	323
VtA-3	324
VtB-1	325
VtB-2	326
VtB-3	327
VtC-1	328
VtC-2	329
VtC-3	330

# Provkropp 201 BB2

Vct 0.40, Anl., 4.5% lufthalt

Utförda mätningar: Korrosionsmätningar enligt skiss

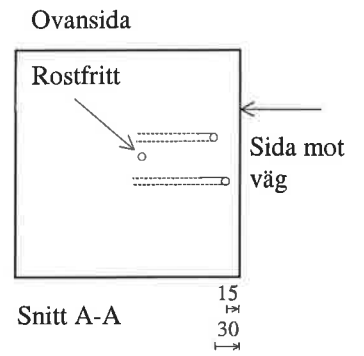
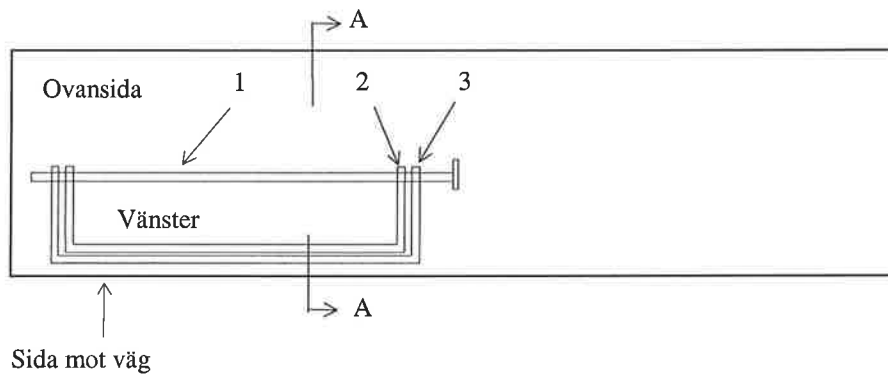

Mätpunkt	Kanal	Täckskikt (mm)	Sprickvidd (mm)
1	250	Rostfritt	
2	251	30	Osprucken
3	252	15	



# Provkropp 202 AB1

Vct 0.50, Anl., 4.5% lufthalt

Utförda mätningar 1: Humi-guard mätningar enligt skiss

Mättdjup:	Kanal:		Mättdjup:	Kanal:		Mättdjup:	Kanal:	
	F	T		F	T		F	T
1. 155 mm	263	264	7. 40 mm	275	276	13. 40 mm	287	288
2. 60 mm	265	266	8. 60 mm	277	278	14. 60 mm	289	290
3. 20 mm	267	268	9. 20 mm	279	280	15. 20 mm	291	292
4. 40 mm	269	270	10. 45 mm	281	282	16. 40 mm	293	294
5. 60 mm	271	272	11. 65 mm	283	284			
6. 20 mm	273	274	12. 25 mm	285	286			

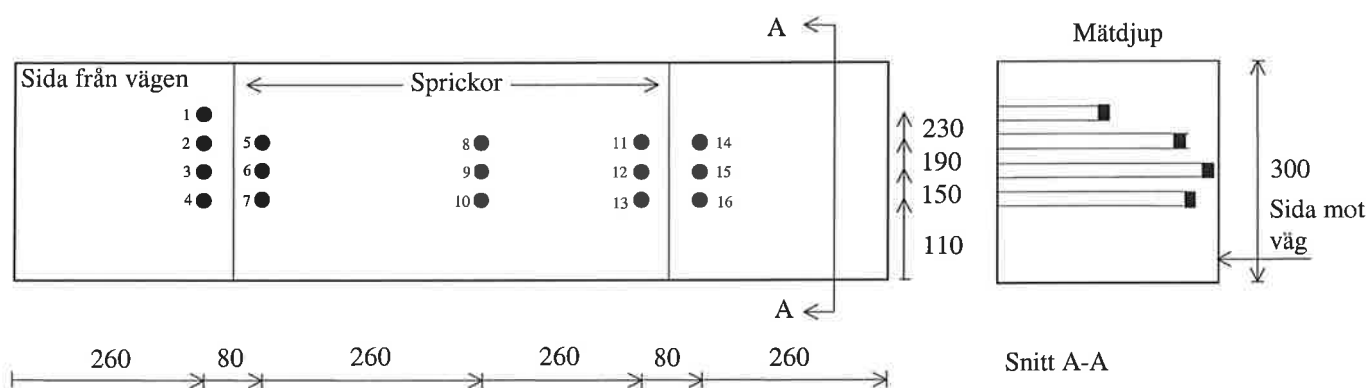

Utförda mätningar 2: Korrosionsmätningar enligt skiss

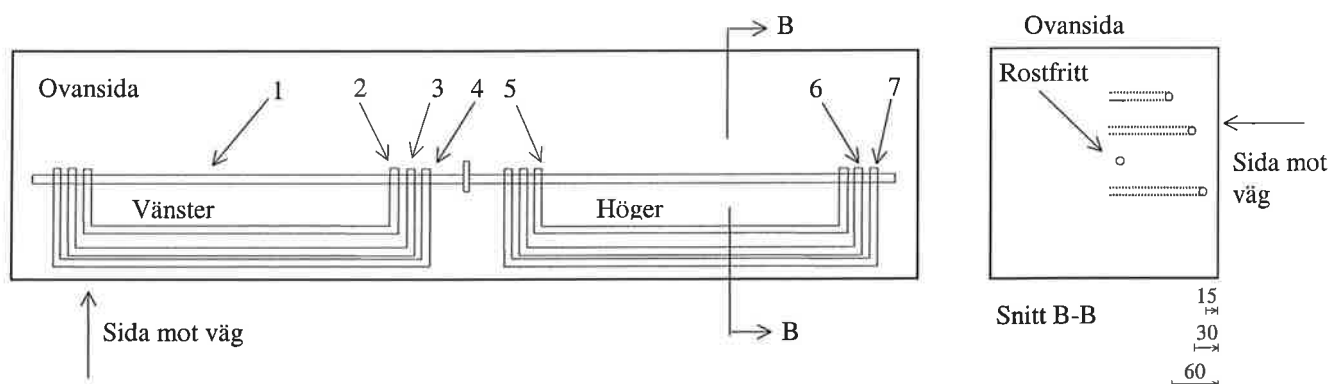

Mätpunkt	Kanal	Täckskikt (mm)	Sprickvidd (mm)
1	256	Rostfritt	
2	257	60	Vänster: 0.1
3	258	30	
4	259	15	
5	260	60	Höger: 0.2
6	261	30	
7	262	15	

# Provkropp 202 AB2

Vct 0.50, Anl., 4.5% lufthalt

Utförda mätningar: Korrosionsmätningar enligt skiss

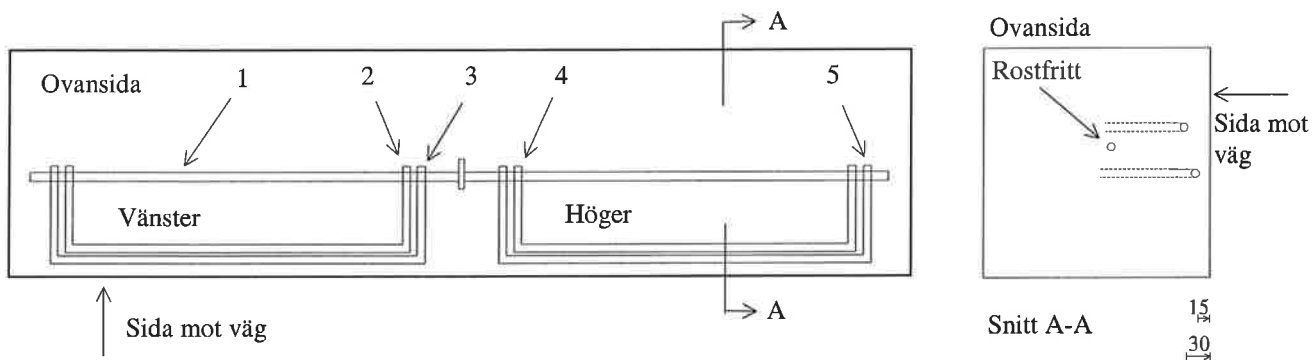

Mätpunkt	Kanal	Täckskikt (mm)	Sprickvidd (mm)
1	295	Rostfritt	
2	296	30	Vänster: 1.5
3	297	15	
4	298	30	Höger: 0.2
5	299	15	

# Provkropp 202 BB1

Vct 0.50, Anl., 4.5% lufthalt

Utförda mätningar: Korrosionsmätningar enligt skiss

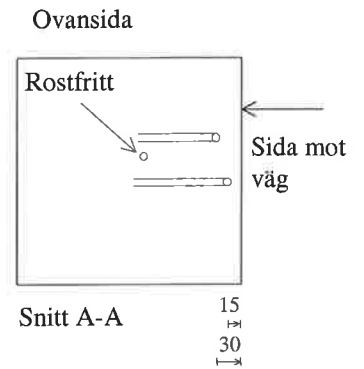
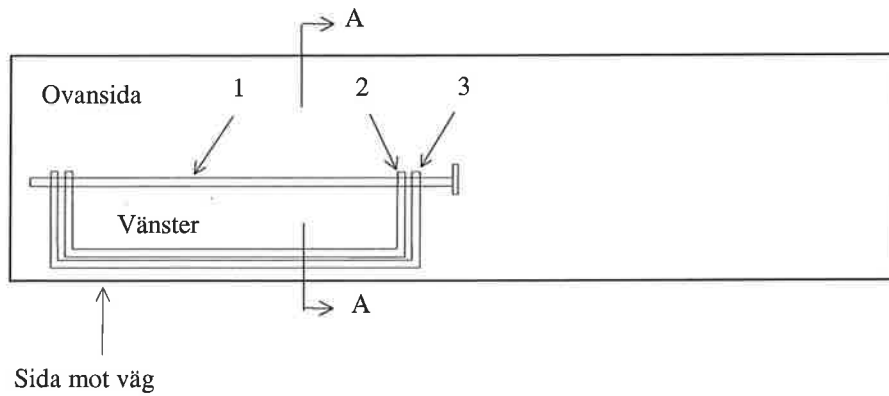

Mätpunkt	Kanal	Täckskikt (mm)	Sprickvidd (mm)
1	253	Rostfritt	
2	254	30	Osprucken
3	255	15	

# Provkropp 202 BB2

Vct 0.50, Anl., 4.5% lufthalt

Utförda mätningar 1: Humi-guard mätningar enligt skiss

Mättdjup:	Kanal:		Mättdjup:	Kanal:	
	F	T		F	T
1. 40 mm	341	342	7. 40 mm	353	354
2. 20 mm	343	344	8. 20 mm	355	356
3. 170 mm	345	346	9. 40 mm	357	358
4. 150 mm	347	348	10. 20 mm	359	360
5. 50 mm	349	350	11. 20 mm	361	362
6. 20 mm	351	352			

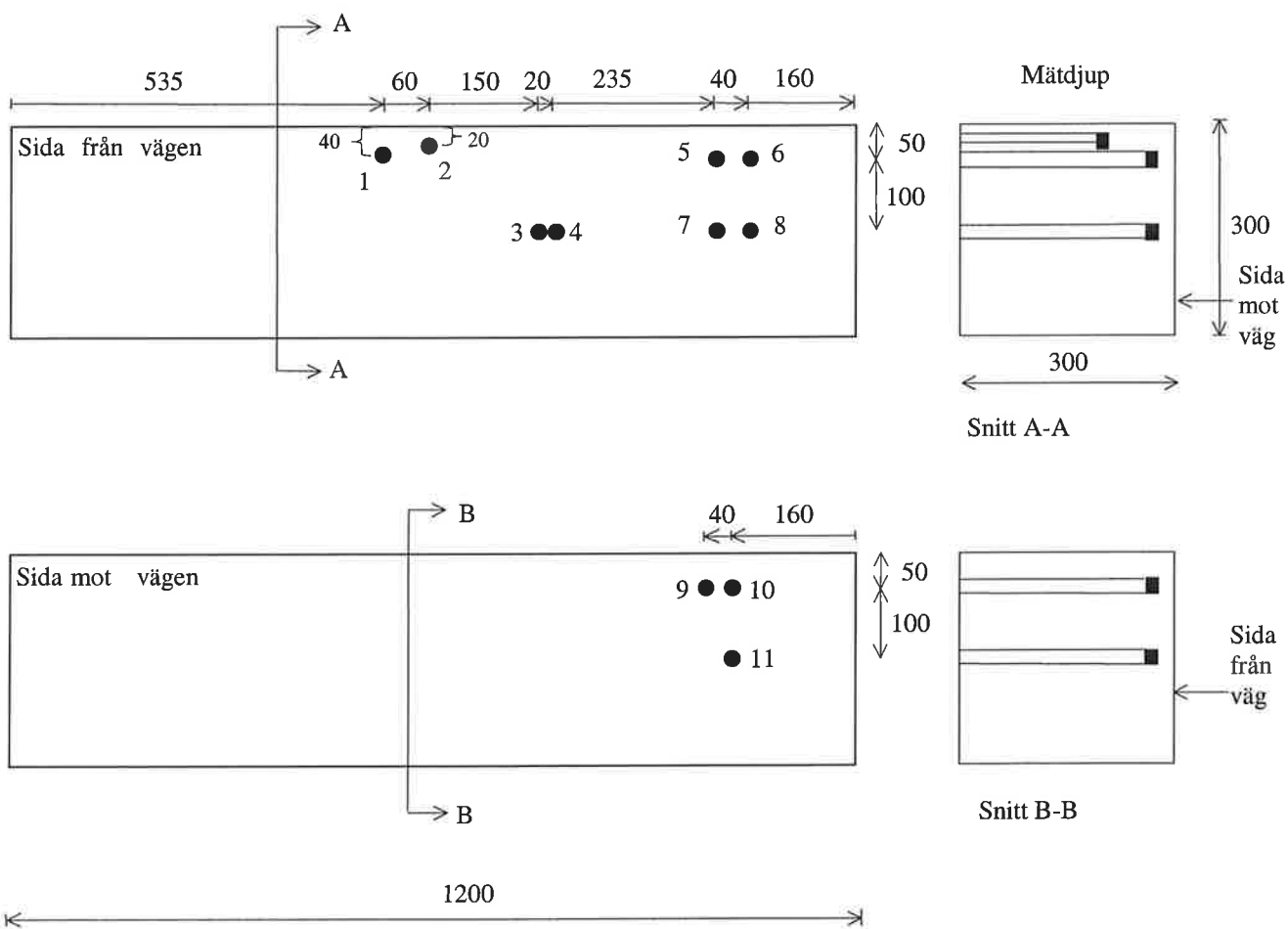

# Provkropp 202 BB2

Vct 0.50, Anl., 4.5% lufthalt

Utförda mätningar 2: Ms-mätningar enligt skiss

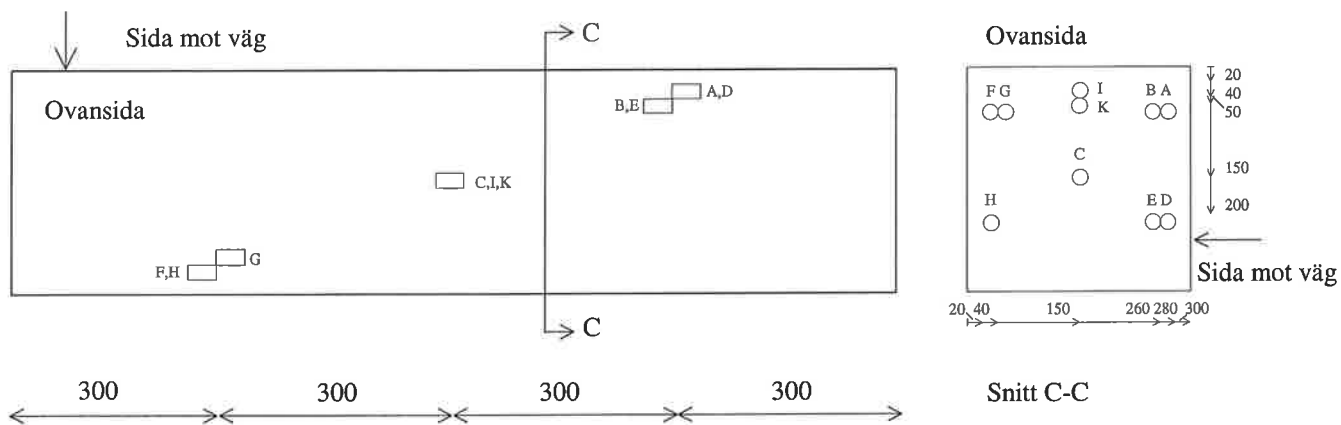

Mätpunkt	Kanal	Mätdjup (mm)
A		20
B		40
C	372	150
D		20
E		40
F	373	20
G	374	40
H		20
I		20
K	375	40

Anmärkning: Då platsen på plinten inte räckte till så mäts det bara i 4 givare. Det finns möjlighet att koppla om, om man skulle vilja mäta i de andra givarna.

# Provkropp 202 BB2

Vct 0.50, Anl., 4.5% lufthalt

Utförda mätningar 3: Våttids-mätningar enligt skiss

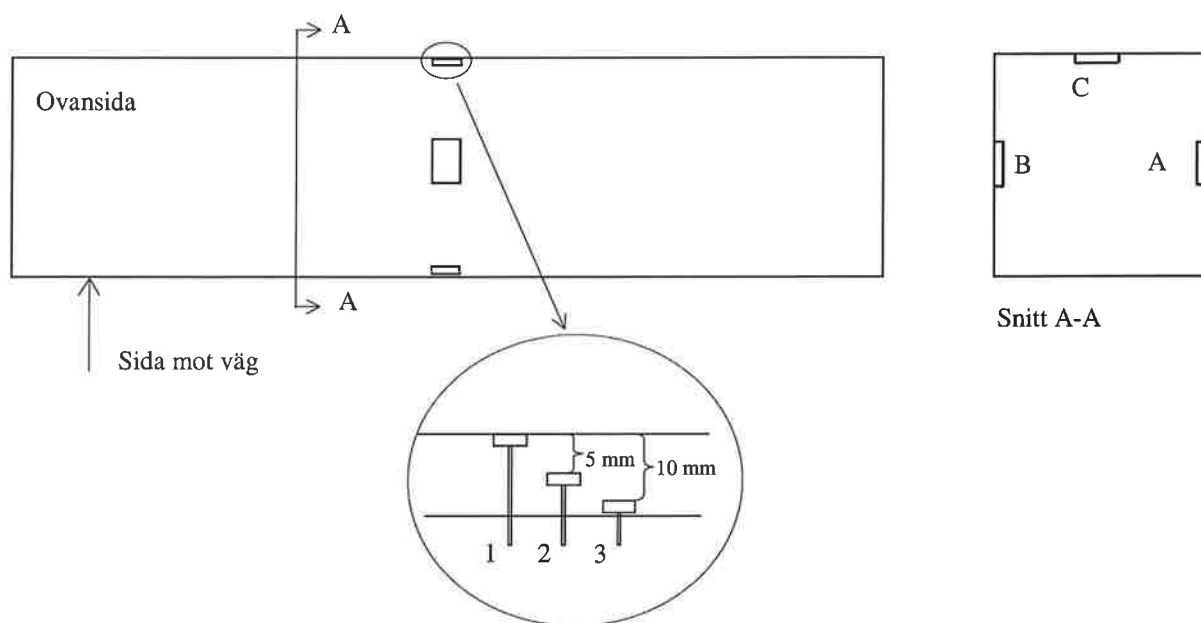

Mätpunkt	Kanal
VtA-1	363
VtA-2	364
VtA-3	365
VtB-1	366
VtB-2	367
VtB-3	368
VtC-1	369
VtC-2	370
VtC-3	371

# Provkropp 203 AB1

Vct 0.30, Anl., naturlig lufthalt

Utförda mätningar 1: Humi-guard mätningar enligt skiss

Mättdjup:	Kanal:		Mättdjup:	Kanal:		Mättdjup:	Kanal:	
	F	T		F	T		F	T
1. 160 mm	497	498	7. 40 mm	509	510	13. 40 mm	521	522
2. 70 mm	499	500	8. 70 mm	511	512	14. 60 mm	523	524
3. 30 mm	501	502	9. 20 mm	513	514	15. 30 mm	525	526
4. 50 mm	503	504	10. 40 mm	515	516	16. 40 mm	527	528
5. 70 mm	505	506	11. 60 mm	517	518			
6. 30 mm	507	508	12. 20 mm	519	520			

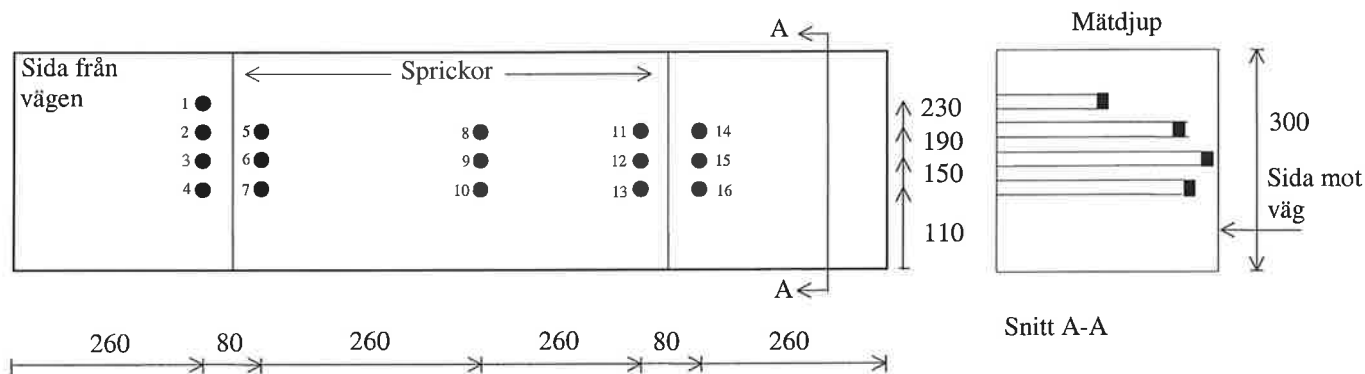

Utförda mätningar 2: Korrosionsmätningar enligt skiss

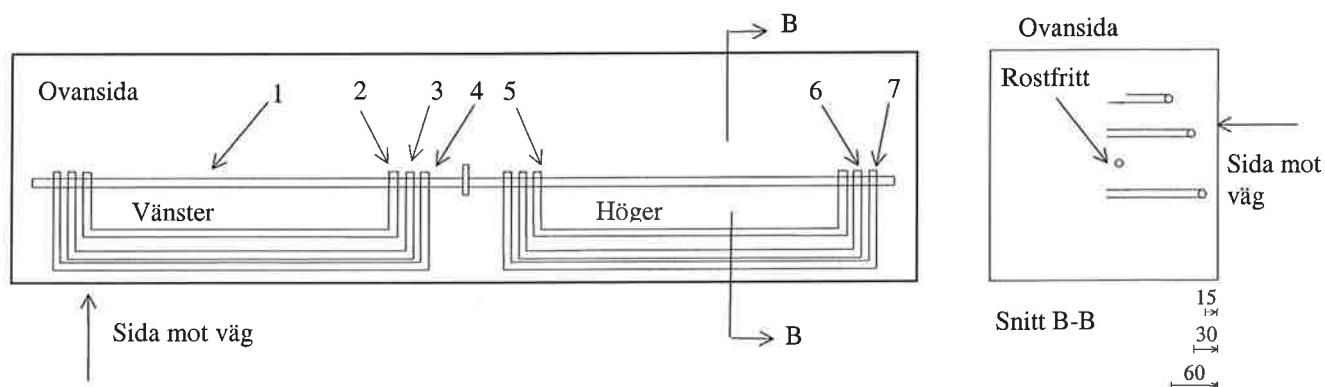

Mätpunkt	Kanal	Täckskikt (mm)	Sprickvidd (mm)
1	490	Rostfritt	
2	491	60	Vänster: 0.3
3	492	30	
4	493	15	
5	494	60	Höger: 0.1
6	495	30	
7	496	15	

# Provkropp 203 BB1

Vct 0.30, Anl., naturlig lufthalt

Utförda mätningar: Korrosionsmätningar enligt skiss

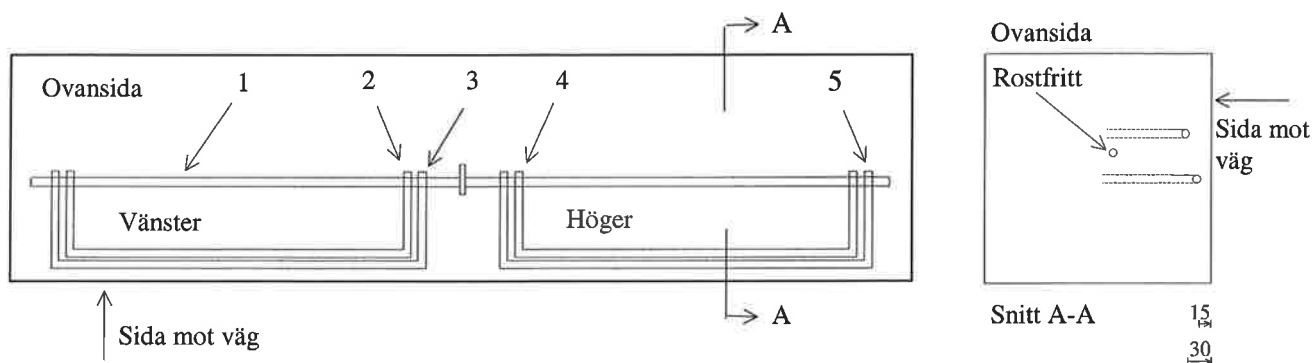

Mätpunkt	Kanal	Täckskikt (mm)	Sprickvidd (mm)
1	529	Rostfritt	
2	530	30	Vänster: 1
3	531	15	
4	532	30	Höger: 0.1
5	533	15	



# Provkropp 203 CB1

Vct 0.30, Anl., naturlig lufthalt

Utförda mätningar: Korrosionsmätningar enligt skiss

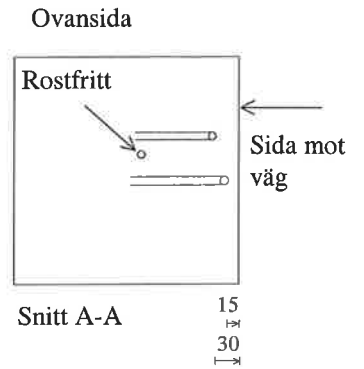
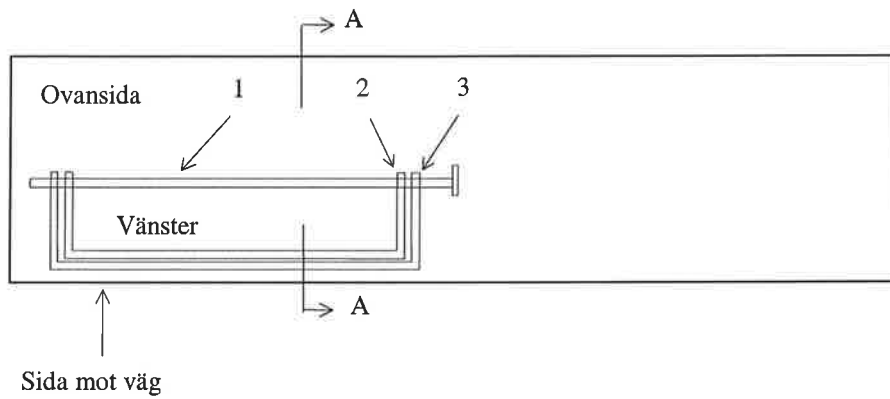

Mätpunkt	Kanal	Täckskikt (mm)	Sprickvidd (mm)
1	534	Rostfritt	
2	535	30	Osprucken
3	536	15	

# Provkropp 203 DB1

Vct 0.30, Anl., naturlig lufthalt

Utförda mätningar 1: Humi-guard mätningar enligt skiss

Mättdjup:	Kanal:		Mättdjup:	Kanal:	
	F	T		F	T
1. 40 mm	376	377	7. 40 mm	388	389
2. 20 mm	378	379	8. 20 mm	390	391
3. 160 mm	380	381	9. 40 mm	392	393
4. 150 mm	382	383	10. 20 mm	394	395
5. 40 mm	384	385	11. 20 mm	396	397
6. 20 mm	386	387			

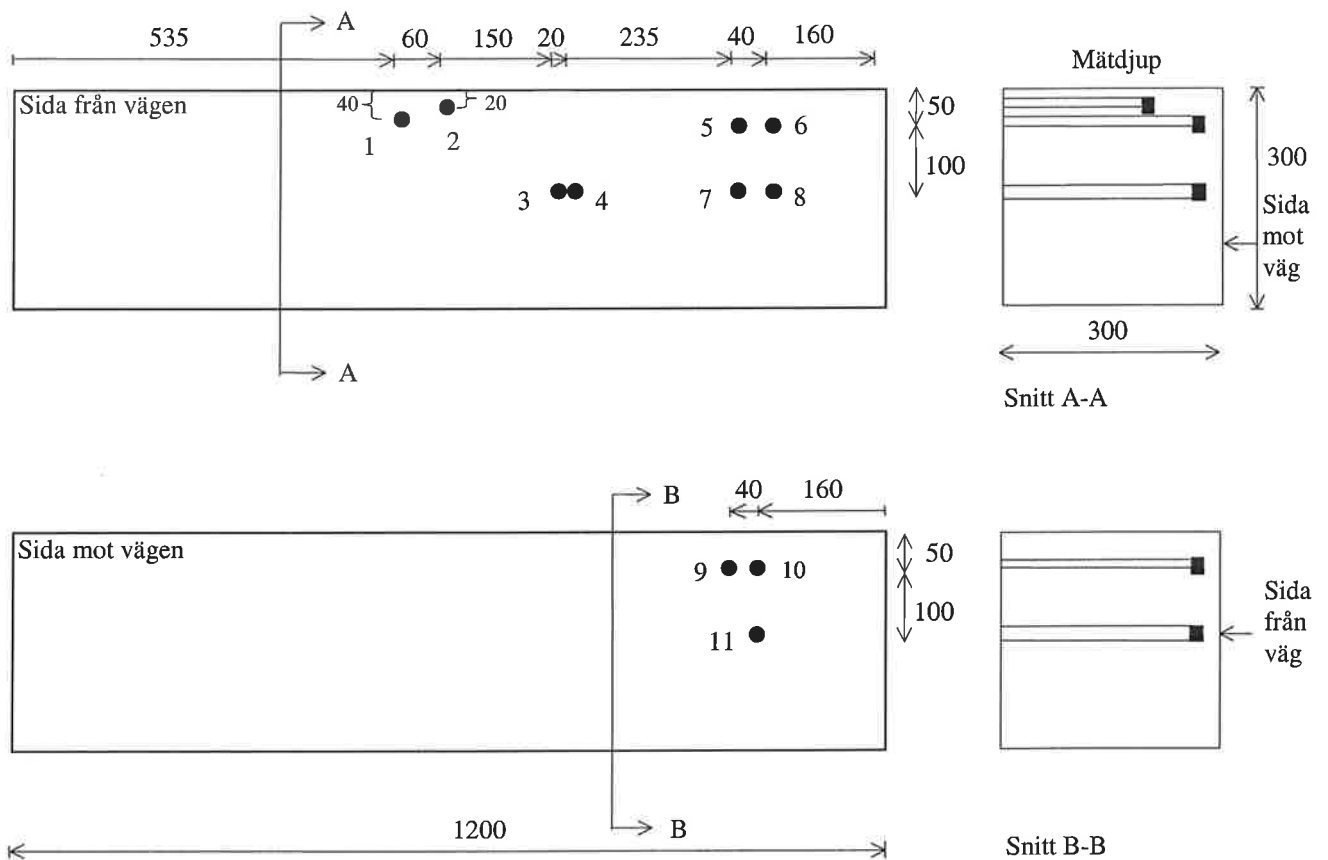

# Provkropp 203 DB1

Vct 0.30, Anl., naturlig lufthalt

Utförda mätningar 2: Ms-mätningar enligt skiss

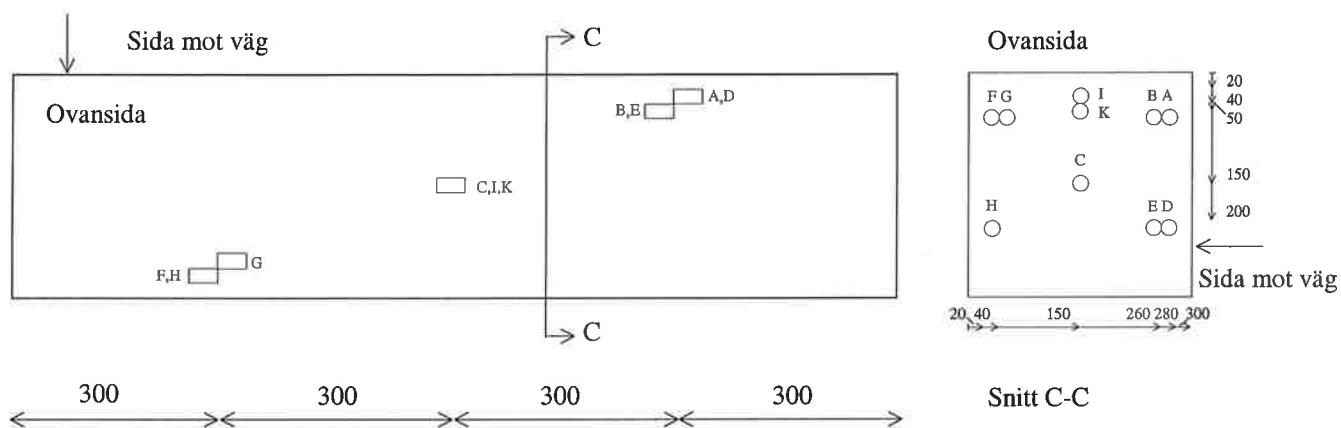

Mätpunkt	Kanal	Mätdjup (mm)
A	407	20
B	408	40
C	409	150
D	410	20
E	411	40
F	412	20
G	413	40
H	414	20
I	415	20
K	416	40

# Provkropp 203 DB1

Vct 0.30, Anl., naturlig lufthalt

Utförda mätningar 3: Våttids-mätningar enligt skiss

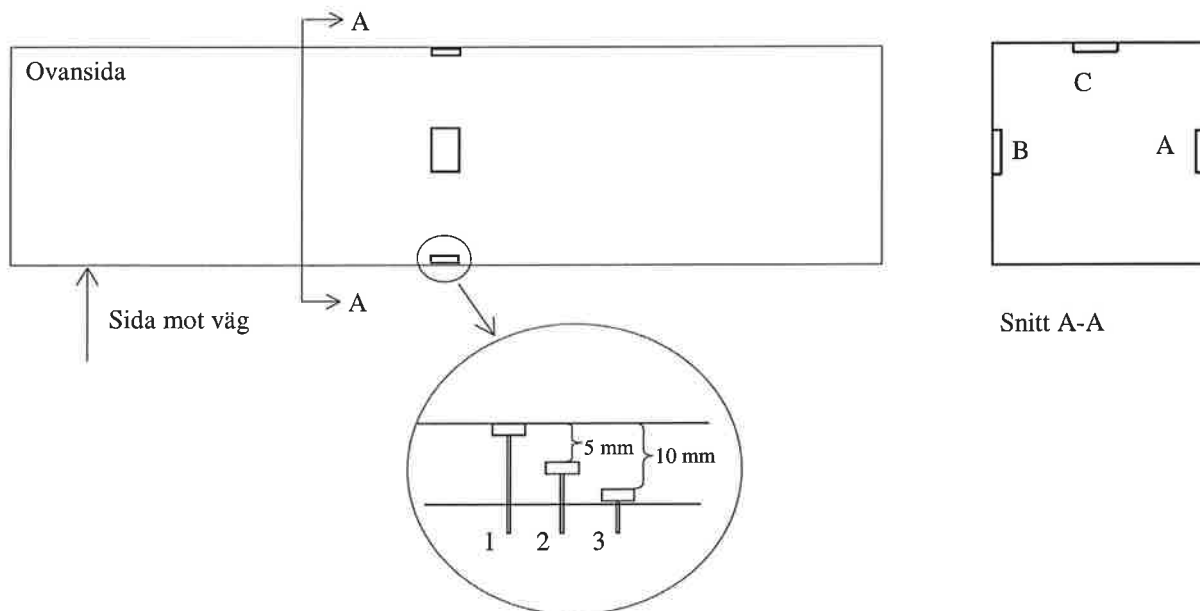

Mätpunkt	Kanal
VtA-1	398
VtA-2	399
VtA-3	400
VtB-1	401
VtB-2	402
VtB-3	403
VtC-1	404
VtC-2	405
VtC-3	406

# Provkropp 203 DB1

Vct 0.30, Anl., naturlig lufthalt

Utförda mätningar 4: Temperaturmätningar enligt skiss

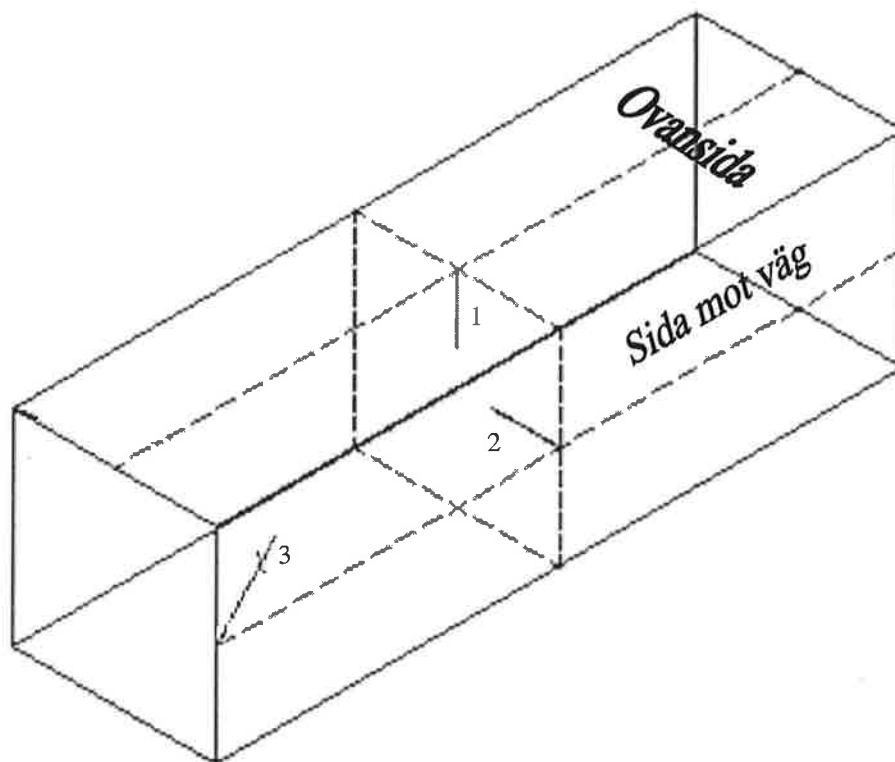

Avstånd från ytan (mm)	Termoelementens placering					
	1		2		3	
	Nr	Kanal	Nr	Kanal	Nr	Kanal
~0	9	49	16	56	19	59
~2	13	53	17	57	15	55
~5	14	54	20	60	12	52
~10	7	47	1	41	3	43
~20	6	46	10	50	8	48
I balkens mitt	36	76				

# Provkropp 204 AB1

Vct 0.35, Anl., naturlig lufthalt

Utförda mätningar: Korrosionsmätningar enligt skiss

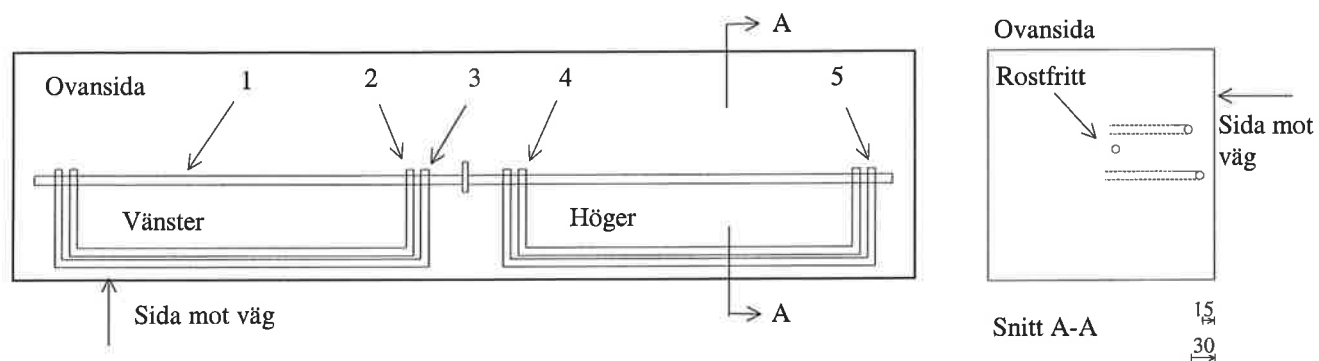

Mätpunkt	Kanal	Täckskikt (mm)	Sprickvidd (mm)
1	201	Rostfritt	
2	202	30	Vänster: 0.3
3	203	15	
4	204	30	Höger: 0
5	205	15	

# Provkropp 205 B1

Vct 0.50, Anl., naturlig lufthalt

Utförda mätningar: Korrosionsmätningar enligt skiss

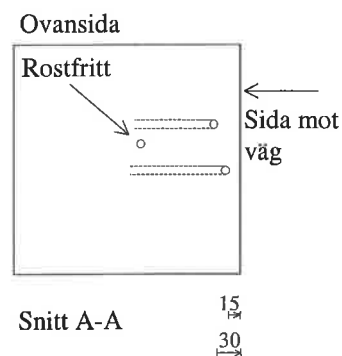
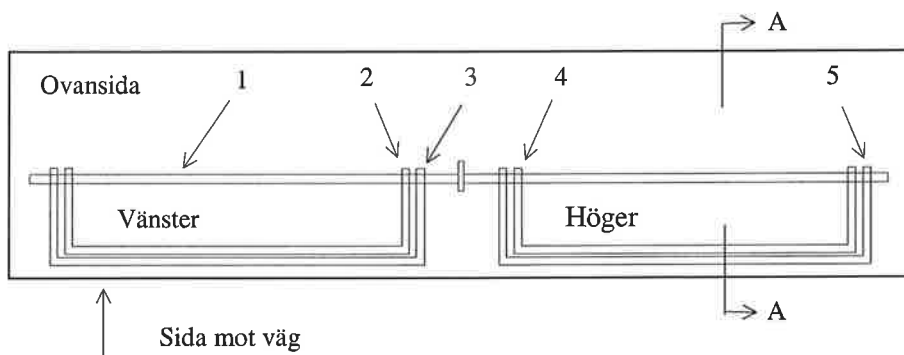

Mätpunkt	Kanal	Täckskikt (mm)	Sprickvidd (mm)
1	196	Rostfritt	
2	197	30	Vänster: 0.3
3	198	15	
4	199	30	Höger: 0
5	200	15	

# Provkropp 206 AB1

Vct 0.40, Anl. + 5% silika, 4.5% lufthalt

Utförda mätningar: Korrosionsmätningar enligt skiss

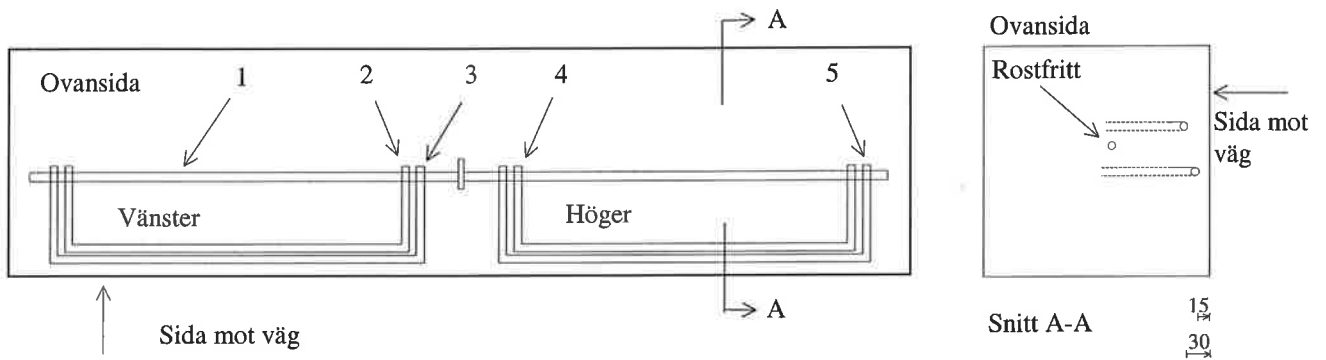

Mätpunkt	Kanal	Täckskikt (mm)	Sprickvidd (mm)
1	537	Rostfritt	
2	538	30	Vänster: 0.2
3	539	15	
4	540	30	Höger: 0.2
5	541	15	



# Provkropp 206 AB2

Vct 0.40, Anl. + 5% silika, 4.5% lufthalt

Utförda mätningar 1: Humi-guard mätningar enligt skiss

Mätdjup:	Kanal:		Mätdjup:	Kanal:		Mätdjup:	Kanal:	
	F	T		F	T		F	T
1. 150 mm	549	550	7. 40 mm	561	562	13. 40 mm	573	574
2. 60 mm	551	552	8. 60 mm	563	564	14. 60 mm	575	576
3. 20 mm	553	554	9. 20 mm	565	566	15. 20 mm	577	578
4. 40 mm	555	556	10. 40 mm	567	568	16. 40 mm	579	580
5. 60 mm	557	558	11. 60 mm	569	570			
6. 20 mm	559	560	12. 20 mm	571	572			

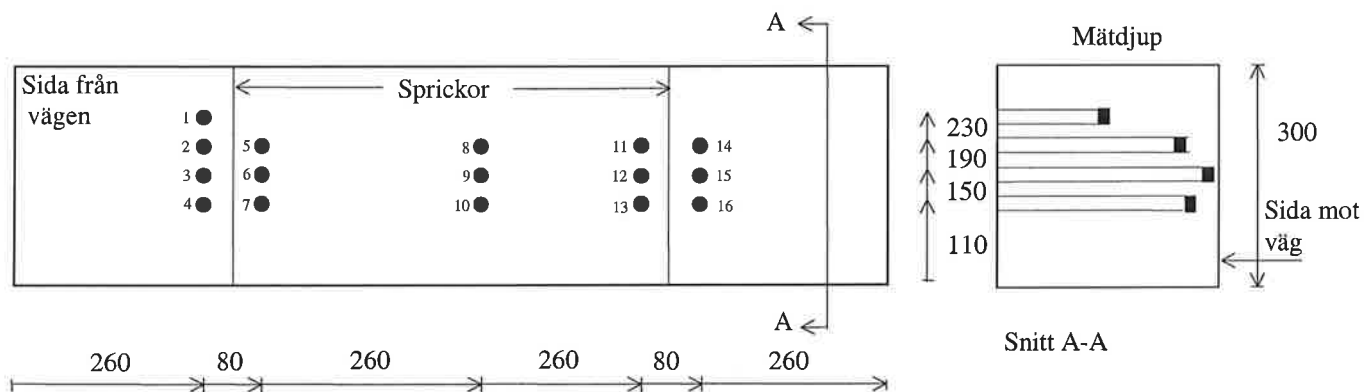

Utförda mätningar 2: Korrosionsmätningar enligt skiss

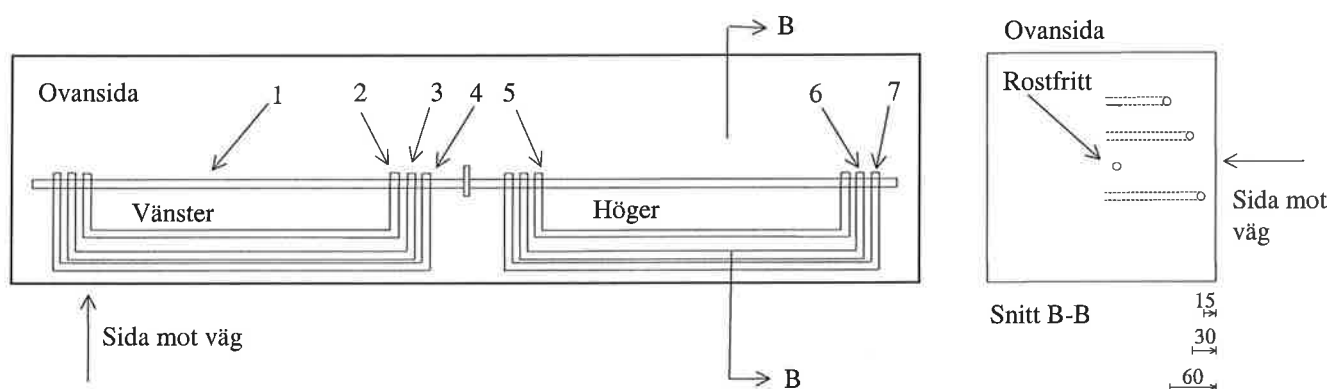

Mätpunkt	Kanal	Täckskikt (mm)	Sprickvidd (mm)
1	542	Rostfritt	
2	543	60	Vänster: 0.1
3	544	30	
4	545	15	
5	546	60	Höger: 0.2
6	547	30	
7	548	15	

# Provkropp 206 BB1

Vct 0.40, Anl. + 5% silika, 4.5% lufthalt

Utförda mätningar 1: Humi-guard mätningar enligt skiss

Mättdjup:	Kanal:		Mättdjup:	Kanal:	
	F	T		F	T
1. 40 mm	417	418	7. 40 mm	429	430
2. 20 mm	419	420	8. 20 mm	431	432
3. 170 mm	421	422	9. 40 mm	433	434
4. 170 mm	423	424	10. 20 mm	435	436
5. 40 mm	425	426	11. 20 mm	437	438
6. 20 mm	427	428			

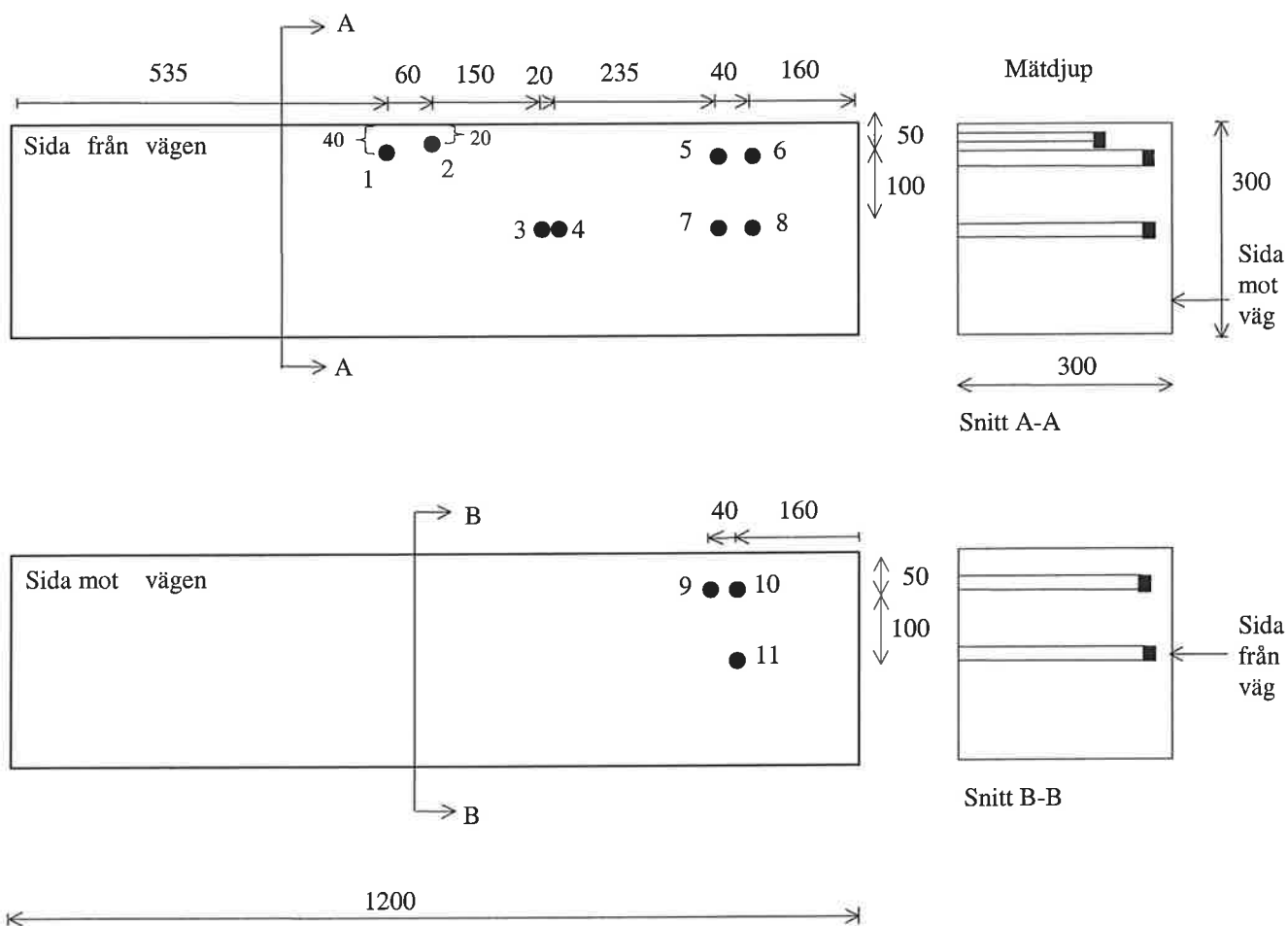

# Provkropp 206 BB1

Vct 0.40, Anl. + 5% silika, 4.5% lufthalt

Utförda mätningar 2: Ms-mätningar enligt skiss

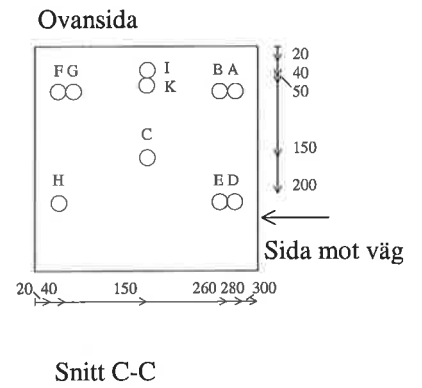
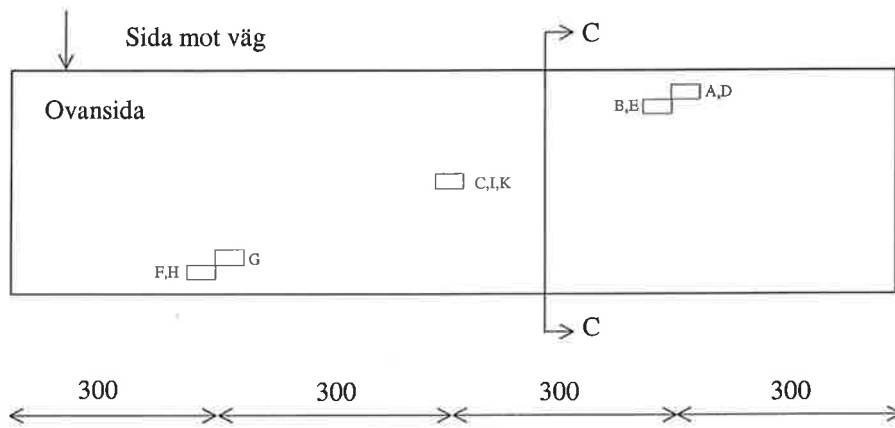

Mätpunkt	Kanal	Mätdjup (mm)
A	439	20
B	440	40
C	441	150
D	442	20
E	443	40
F	444	20
G	445	40
H	446	20
I	447	20
K	448	40

# Provkropp 206 BB2

Vct 0.40, Anl. + 5% silika, 4.5% lufthalt

Utförda mätningar: Korrosionsmätningar enligt skiss

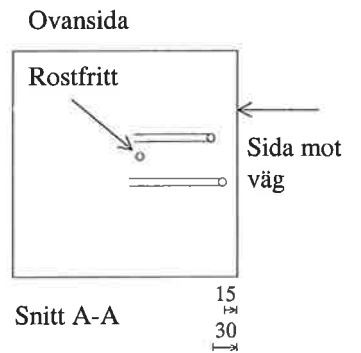
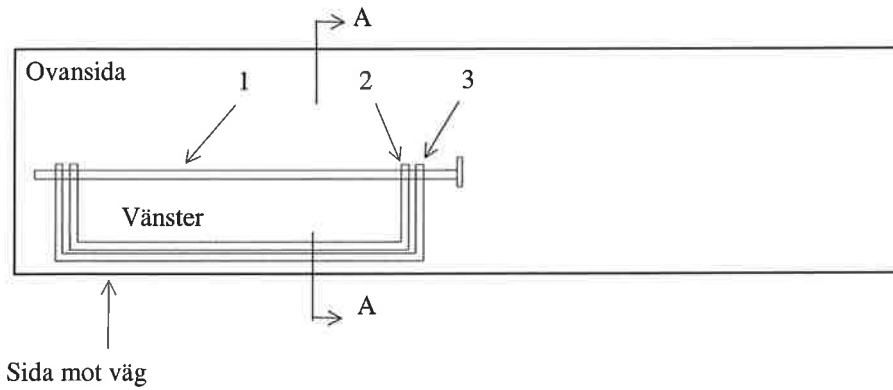

Mätpunkt	Kanal	Täckskikt (mm)	Sprickvidd (mm)
1	581	Rostfritt	
2	582	30	Osprucken
3	583	15	

# Provkropp 207 AB1

Vct 0.50, Anl. + 5% silika, 4.5% lufthalt

Utförda mätningar: Korrosionsmätningar enligt skiss

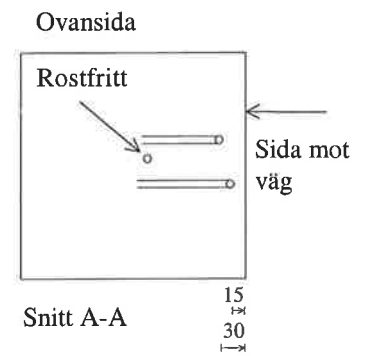
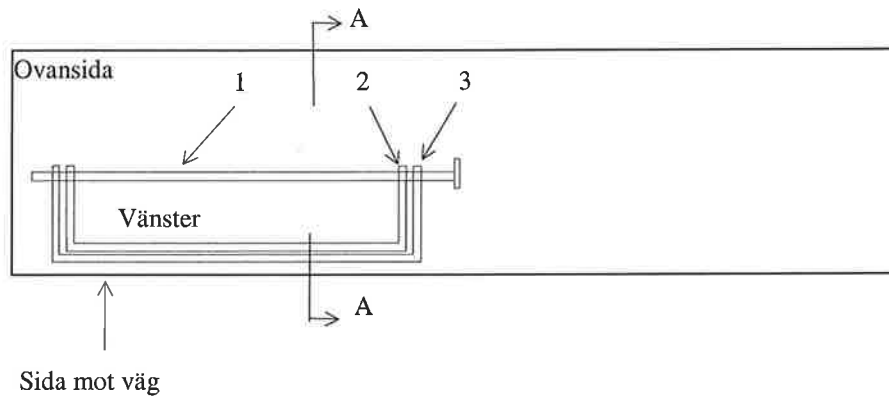

Mätpunkt	Kanal	Täckskikt (mm)	Sprickvidd (mm)
1	584	Rostfritt	
2	585	30	Osprucken
3	586	15	

# Provkropp 207 AB2

Vct 0.50, Anl. + 5% silika, 4.5% lufthalt

Utförda mätningar: Korrosionsmätningar enligt skiss

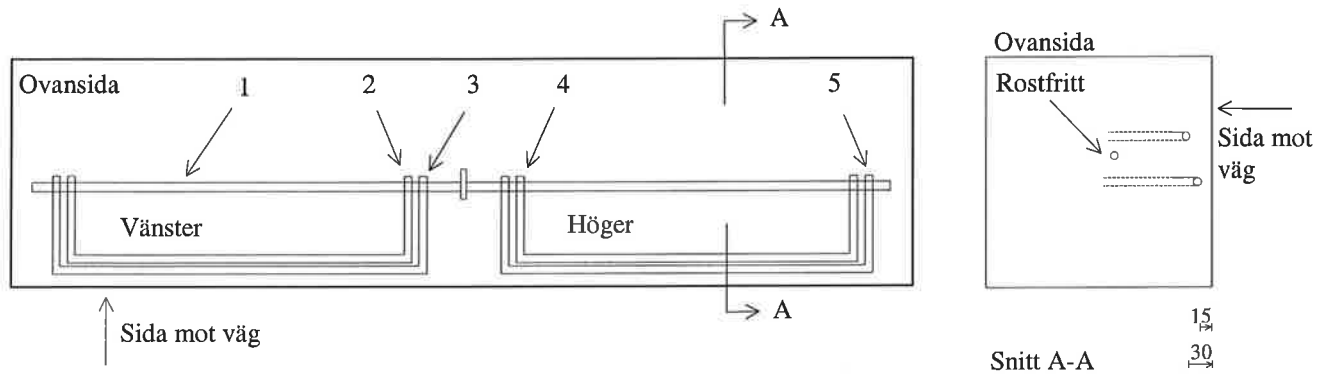

Mätpunkt	Kanal	Täckskikt (mm)	Sprickvidd (mm)
1	587	Rostfritt	
2	588	30	Vänster: 1
3	589	15	
4	590	30	Höger: 0.4
5	591	15	

# Provkropp 208 AB1

Vet 0.30, Anl. + 5% silika, naturlig lufthalt

Utförda mätningar: Korrosionsmätningar enligt skiss

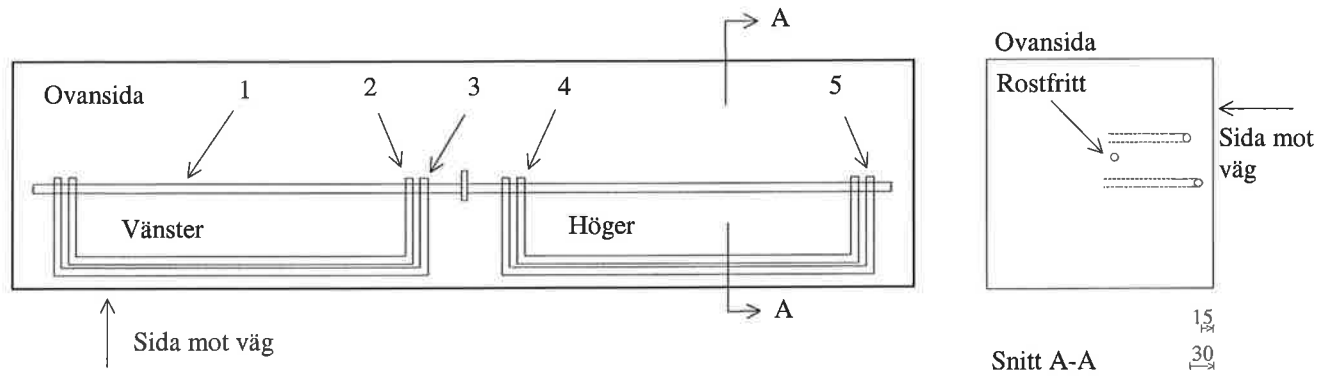

Mätpunkt	Kanal	Täckskikt (mm)	Sprickvidd (mm)
1	592	Rostfritt	
2	593	30	Vänster: 0.2
3	594	15	
4	595	30	Höger: 0.3
5	596	15	

# Provkropp 208 BB1

Vct 0.30, Anl. + 5% silika, naturlig lufthalt

Utförda mätningar: Korrosionsmätningar enligt skiss

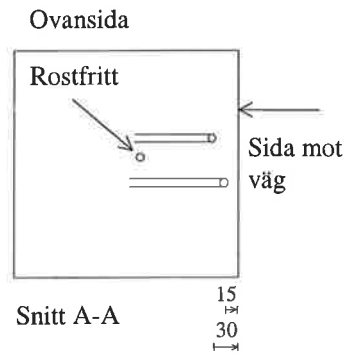
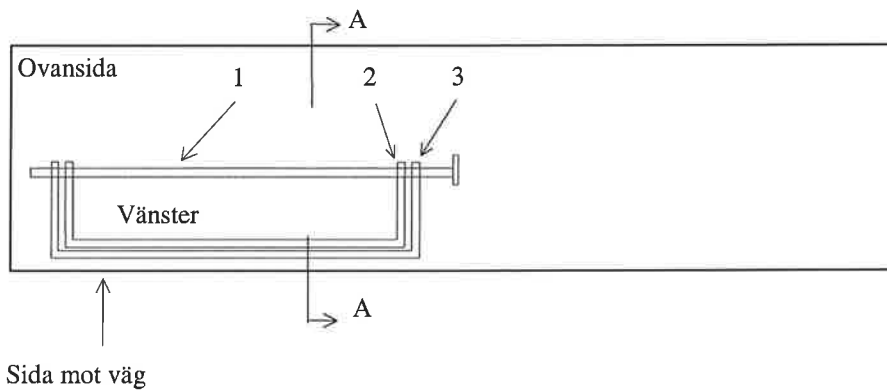

Mätpunkt	Kanal	Täckskikt (mm)	Sprickvidd (mm)
1	597	Rostfritt	
2	598	30	Osprucken
3	599	15	



# Provkropp 209 AB1

Vct 0.35, Anl. + 5% silika, naturlig lufthalt

Utförda mätningar: Korrosionsmätningar enligt skiss

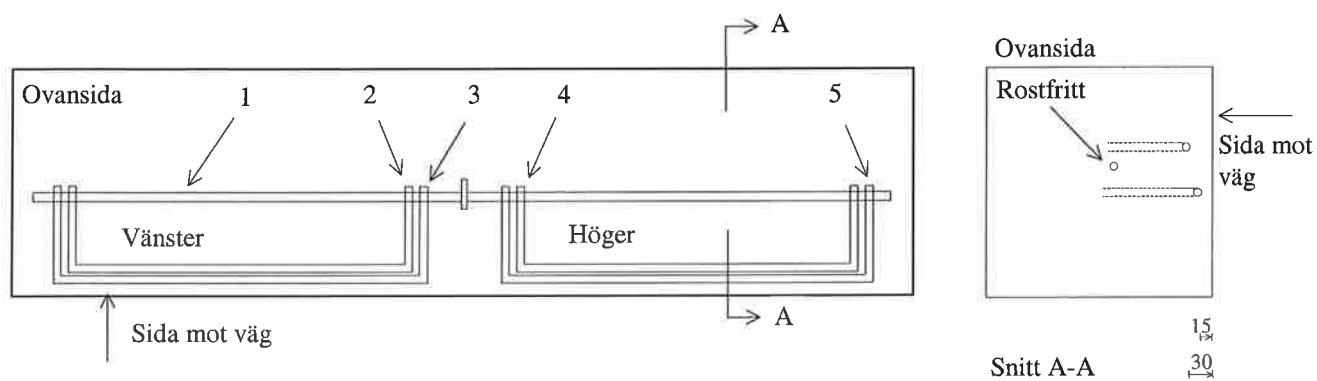

Mätpunkt	Kanal	Täckskikt (mm)	Sprickvidd (mm)
1	191	Rostfritt	
2	192	30	Vänster: 0.4
3	193	15	
4	194	30	Höger: 0
5	195	15	

# Provkropp 210 B1

Vct 0.50, Anl. + 5% silika, naturlig lufthalt

Utförda mätningar: Korrosionsmätningar enligt skiss

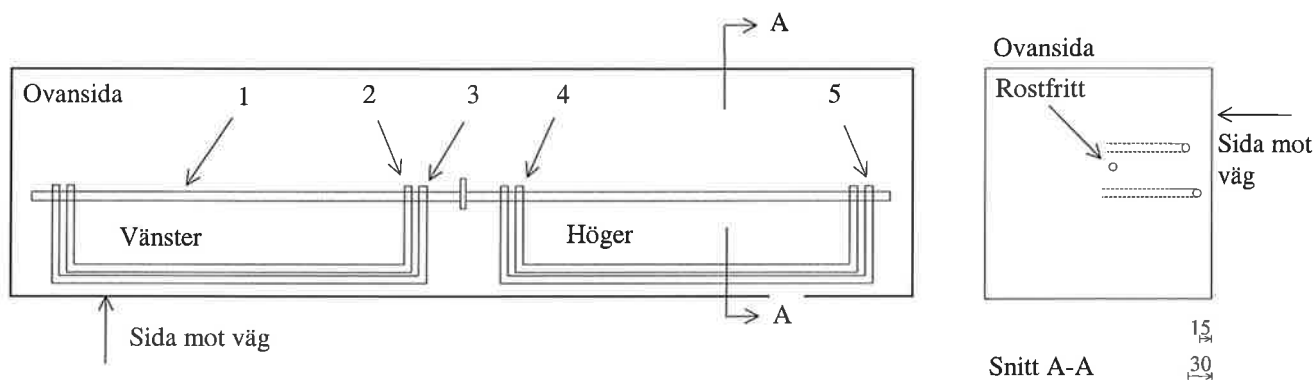

Mätpunkt	Kanal	Täckskikt (mm)	Sprickvidd (mm)
1	186	Rostfritt	
2	187	30	Vänster: 0.3
3	188	15	
4	189	30	Höger: 0
5	190	15	

# Provkropp 211 AB1

Vct 0.40, Finsk Std (10-15%) slagg, 4.5% lufthalt

Utförda mätningar: Korrosionsmätningar enligt skiss

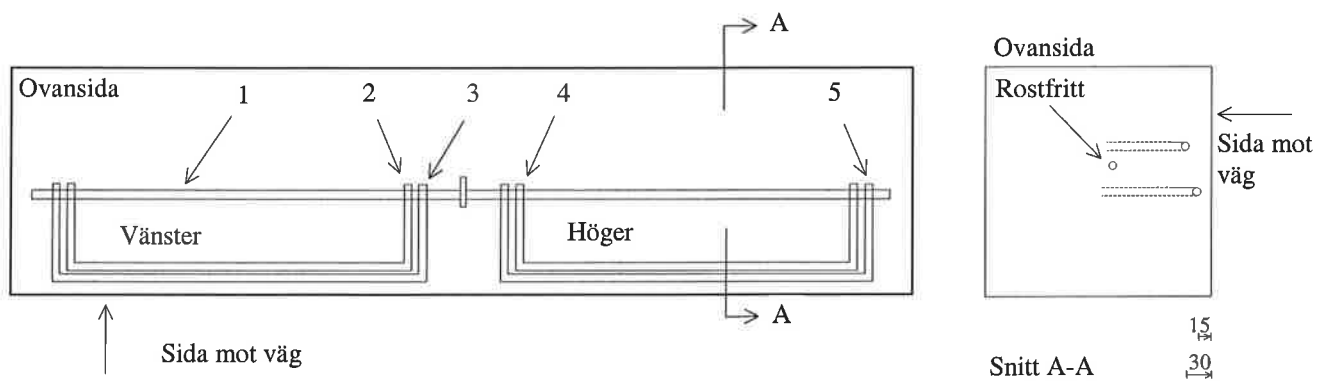

Mätpunkt	Kanal	Täckskikt (mm)	Sprickvidd (mm)
1	600	Rostfritt	
2	601	30	Vänster: 0.4
3	602	15	
4	603	30	Höger: 0.2
5	604	15	

# Provkropp 211 AB2

Vct 0.40, Finsk Std (10-15%) slagg, 4.5% lufthalt

Utförda mätningar: Korrosionsmätningar enligt skiss

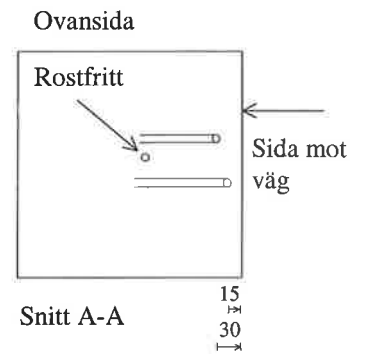
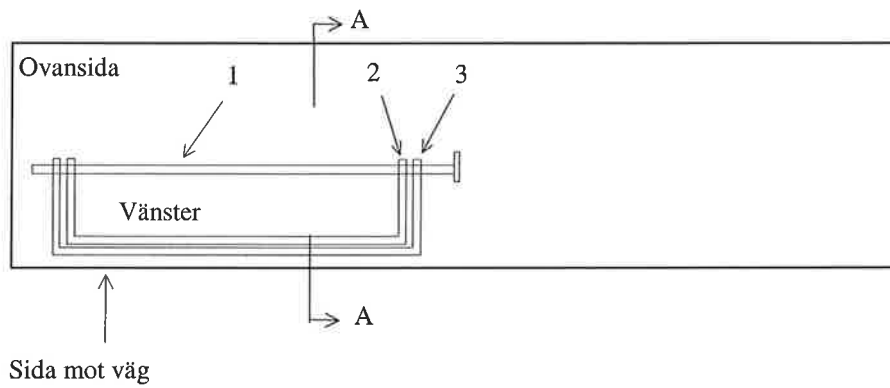

Mätpunkt	Kanal	Täckskikt (mm)	Sprickvidd (mm)
1	605	Rostfritt	
2	606	30	Osprucken
3	607	15	

# Provkropp 212 B1

Vct 0.50, Finsk Std (10-15%) slagg, 4.5% lufthalt

Utförda mätningar: Korrosionsmätningar enligt skiss

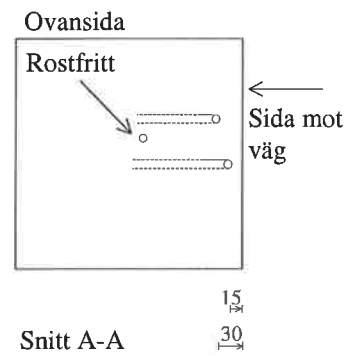
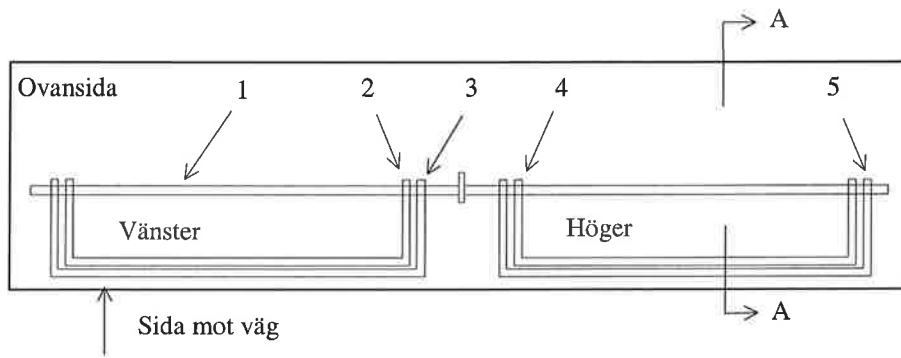

Mätpunkt	Kanal	Täckskikt (mm)	Sprickvidd (mm)
1	181	Rostfritt	
2	182	30	Vänster: 0.3
3	183	15	
4	184	30	Höger: 0
5	185	15	

# Provkropp 213 AB1

Vet 0.30, Finsk Std (10-15%) slagg, naturlig lufthalt

Utförda mätningar: Korrosionsmätningar enligt skiss

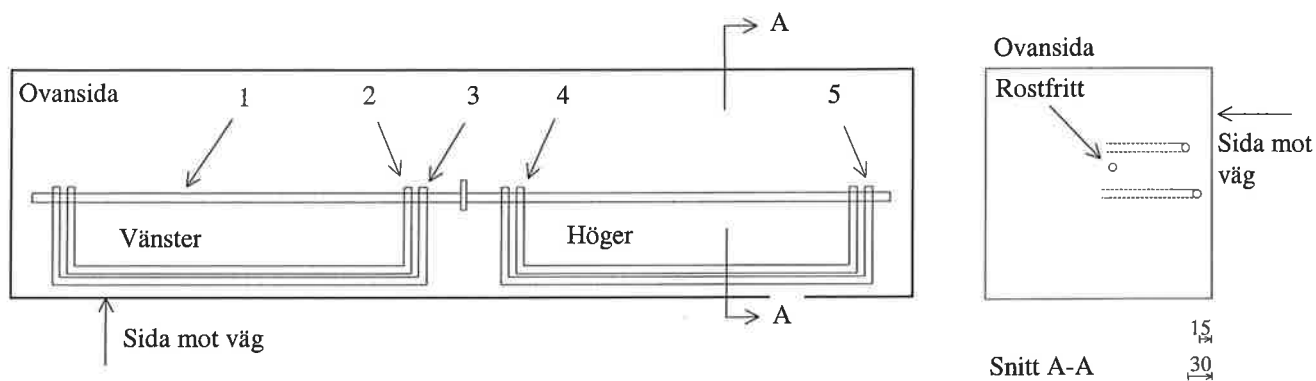

Mätpunkt	Kanal	Täckskikt (mm)	Sprickvidd (mm)
1	176	Rostfritt	
2	177	30	Vänster: 0.3
3	178	15	
4	179	30	Höger: 0
5	180	15	

# Provkropp 214 B1

Vet 0.50, Finsk Std (10-15%) slagg, 4.5% lufthalt

Utförda mätningar: Korrosionsmätningar enligt skiss

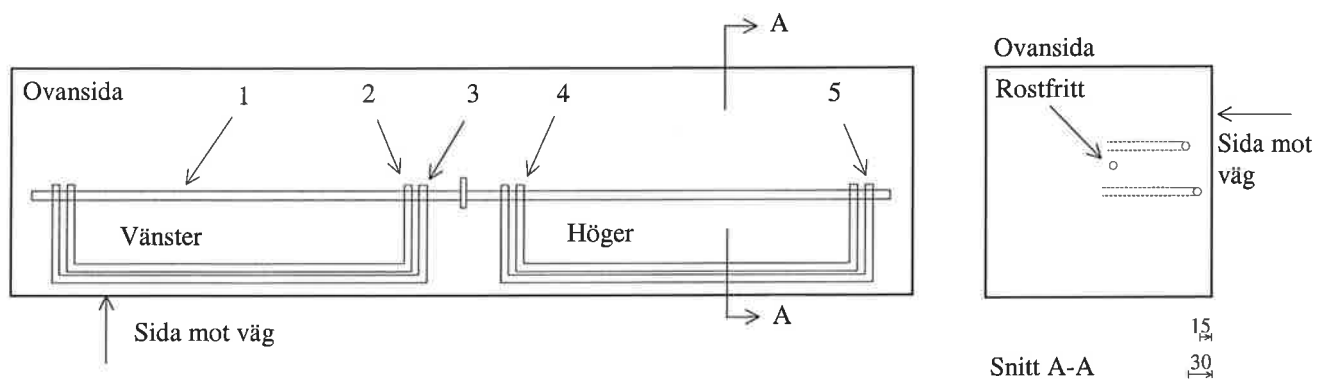

Mätpunkt	Kanal	Täckskikt (mm)	Sprickvidd (mm)
1	171	Rostfritt	
2	172	30	Vänster: 0.4
3	173	15	
4	174	30	Höger: 0
5	175	15	

# Provkropp 215 B1

Vct 0.40, Slite Std, 4.5% lufthalt

Utförda mätningar: Korrosionsmätningar enligt skiss

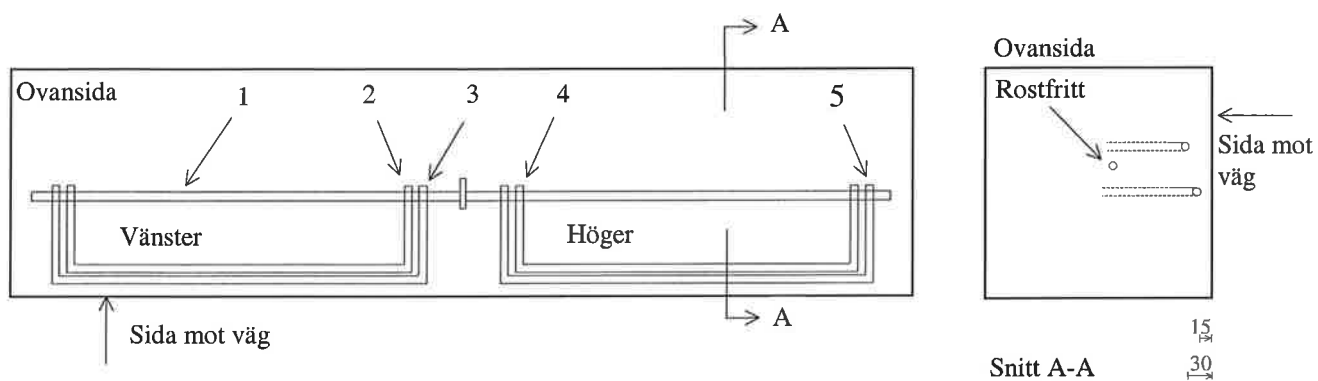

Mätpunkt	Kanal	Täckskikt (mm)	Sprickvidd (mm)
1	166	Rostfritt	
2	167	30	Vänster: 0.2
3	168	15	
4	169	30	Höger: 0
5	170	15	



# Provkropp 216 B1

Vct 0.50, Slite Std, 4.5% lufthalt

Utförda mätningar: Korrosionsmätningar enligt skiss

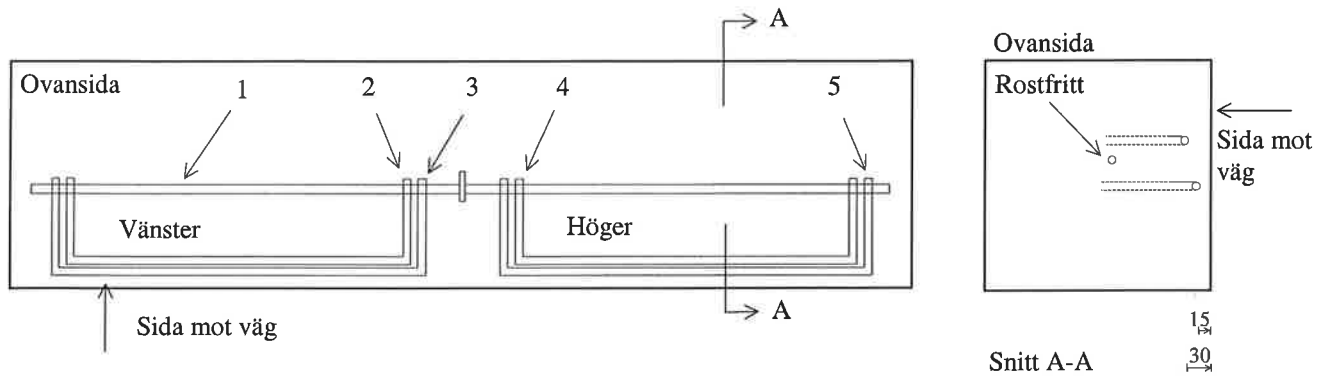

Mätpunkt	Kanal	Täckskikt (mm)	Sprickvidd (mm)
1	161	Rostfritt	
2	162	30	Vänster: 0.4
3	163	15	
4	164	30	Höger: 0
5	165	15	

# Provkropp 217 AB1

Vct 0.30, Slite Std, naturlig lufthalt

Utförda mätningar: Korrosionsmätningar enligt skiss

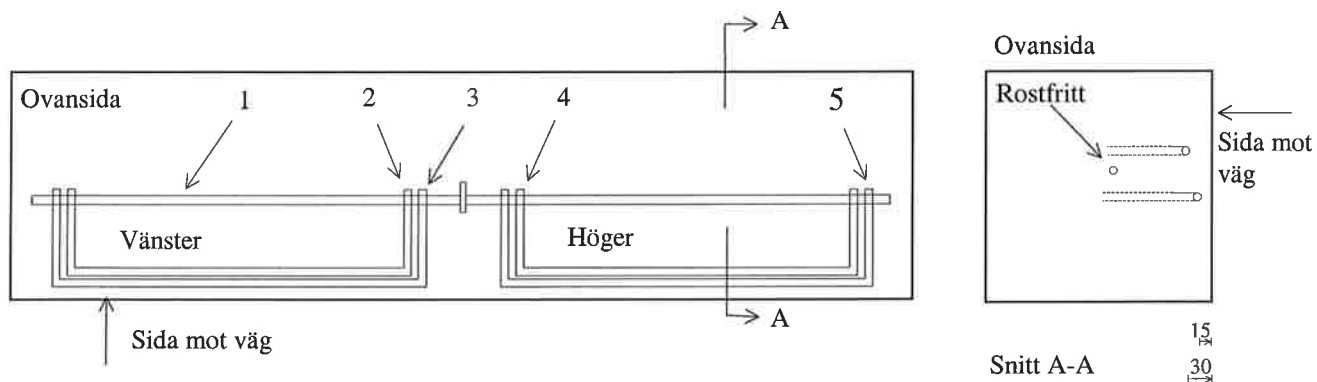

Mätpunkt	Kanal	Täckskikt (mm)	Sprickvidd (mm)
1	156	Rostfritt	
2	157	30	Vänster: 0.4
3	158	15	
4	159	30	Höger: 0
5	160	15	

# Provkropp 218 B1

Vct 0.50, Slite Std, naturlig lufthalt

Utförda mätningar: Korrosionsmätningar enligt skiss

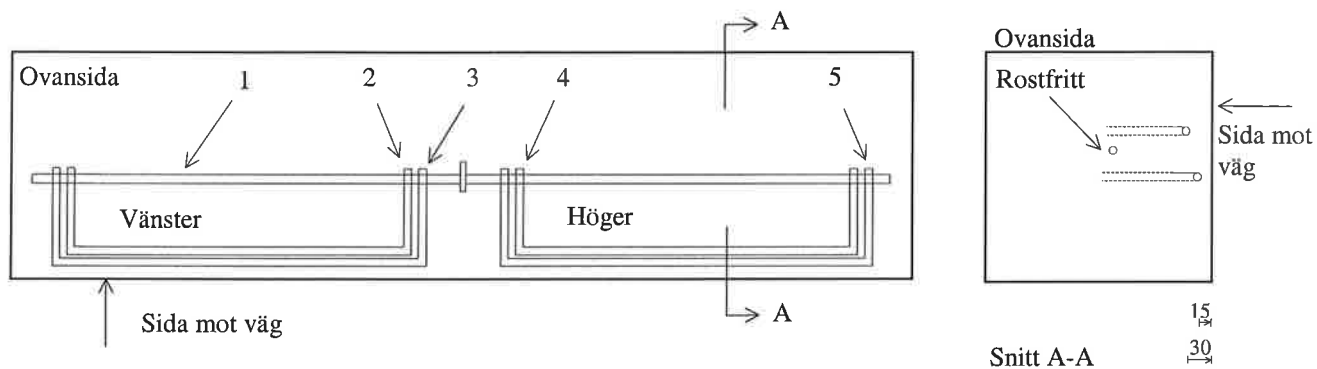

Mätpunkt	Kanal	Täckskikt (mm)	Sprickvidd (mm)
1	151	Rostfritt	
2	152	30	Vänster: 0.4
3	153	15	
4	154	30	Höger: 0
5	155	15	

# Provkropp 219 B1

Vct 0.40, 50% Finsk Rapid + 50% Finsk slagg, 4.5% lufthalt

Utförda mätningar: Korrosionsmätningar enligt skiss

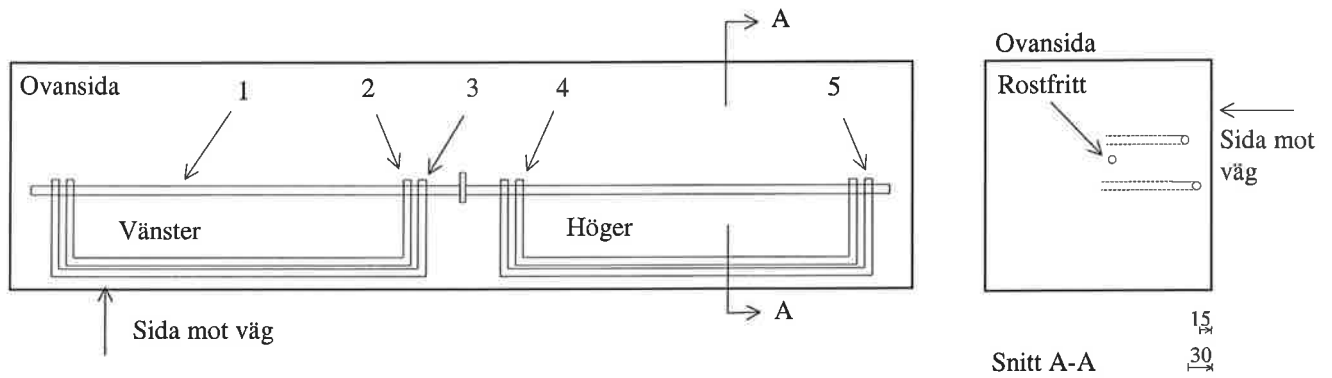

Mätpunkt	Kanal	Täckskikt (mm)	Sprickvidd (mm)
1	146	Rostfritt	
2	147	30	Vänster: 0.4
3	148	15	
4	149	30	Höger: 0
5	150	15	

# Provkropp 220 B1

Vct 0.50, 50% Finsk Rapid + 50% Finsk slagg, 4.5% lufthalt

Utförda mätningar: Korrosionsmätningar enligt skiss

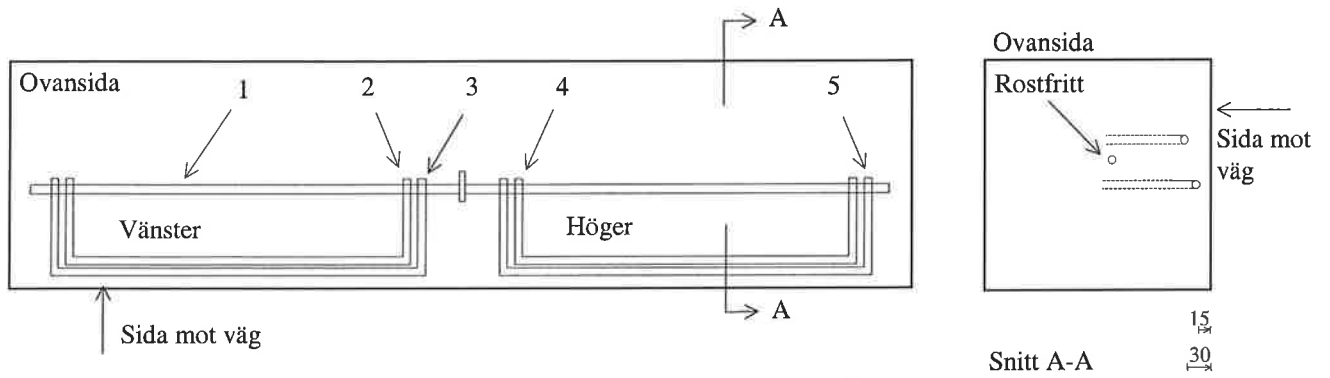

Mätpunkt	Kanal	Täckskikt: (mm)	Sprickvidd (mm)
1	141	Rostfritt	
2	142	30	Vänster: 0.3
3	143	15	
4	144	30	Höger: 0
5	145	15	

# Provkropp 221 AB1

Vct 0.30, 50% Finsk Rapid, 50% Finsk slagg, naturlig lufthalt

Utförda mätningar: Korrosionsmätningar enligt skiss

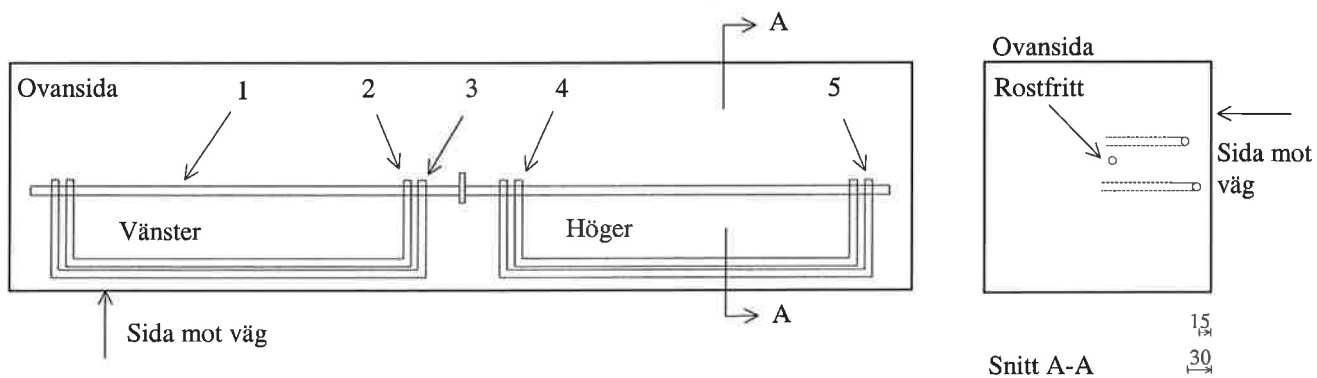

Mätpunkt	Kanal	Täckskikt: (mm)	Sprickvidd (mm)
1	136	Rostfritt	
2	137	30	Vänster: 0.4
3	138	15	
4	139	30	Höger: 0
5	140	15	

# Provkropp 222 B1

Vet 0.40, Finsk Rapid, 4.5% lufthalt

Utförda mätningar: Korrosionsmätningar enligt skiss

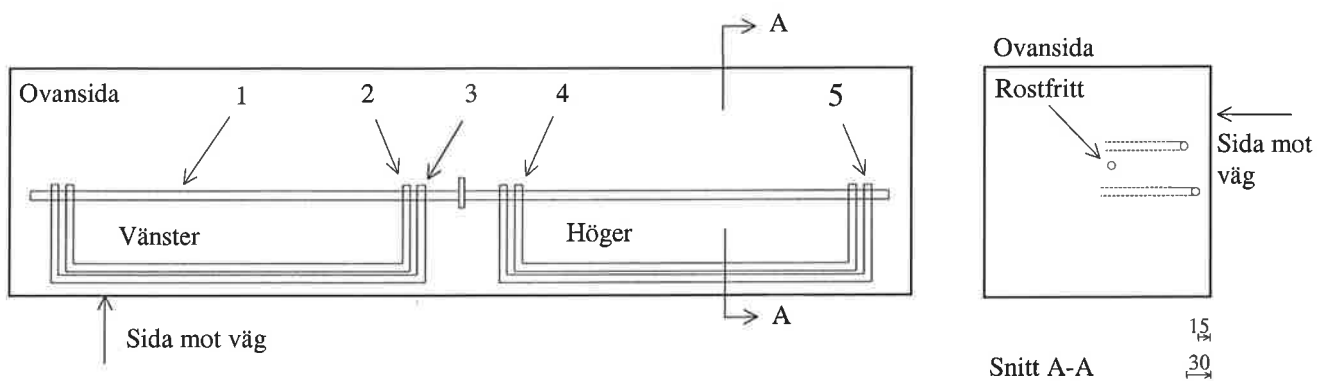

Mätpunkt	Kanal	Täckskikt (mm)	Sprickvidd (mm)
1	131	Rostfritt	
2	132	30	Vänster: 0.2
3	133	15	
4	134	30	Höger: 0
5	135	15	

# Provkropp 223 B1

Vct 0.50, Finsk Rapid, 4.5% lufthalt

Utförda mätningar: Korrosionsmätningar enligt skiss

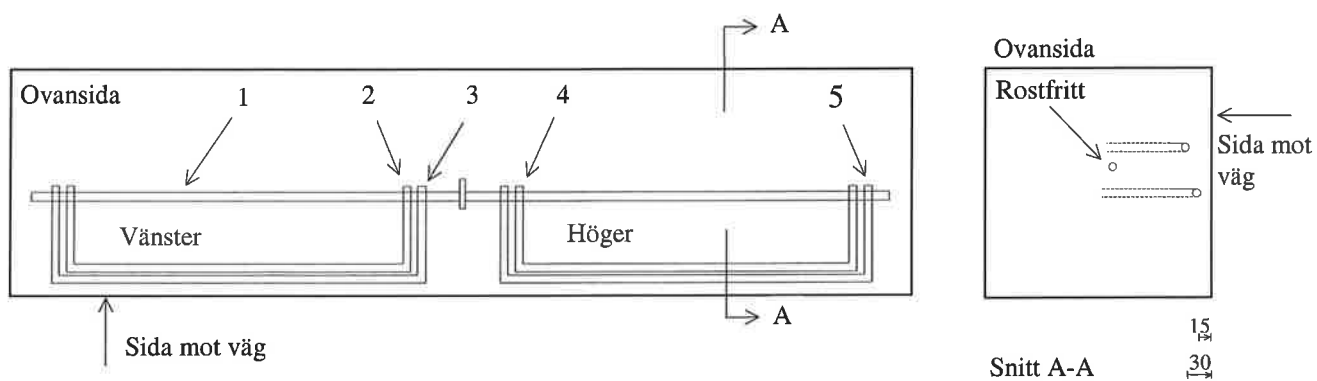

Mätpunkt	Kanal	Täckskikt (mm)	Sprickvidd (mm)
1	126	Rostfritt	
2	127	30	Vänster: 0.4
3	128	15	
4	129	30	Höger: 0
5	130	15	



# Provkropp 224 AB1

Vet 0.30, Finsk Rapid, naturlig lufthalt

Utförda mätningar: Korrosionsmätningar enligt skiss

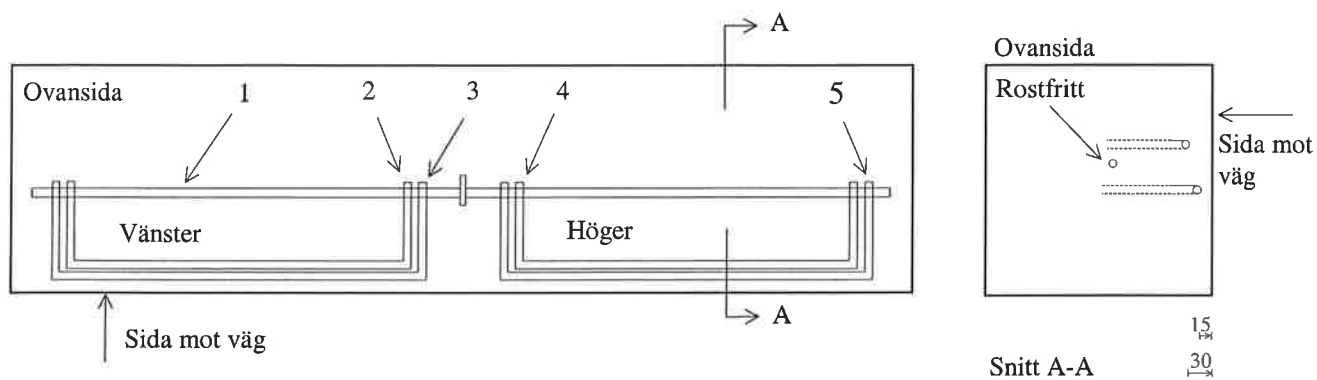

Mätpunkt	Kanal	Täckskikt (mm)	Sprickvidd (mm)
1	121	Rostfritt	
2	122	30	Vänster: 0.3
3	123	15	
4	124	30	Höger: 0
5	125	15	

# Provkropp 225 B1

Vct 0.40, Anl. + 10% silika, 4.5% lufthalt

Utförda mätningar: Korrosionsmätningar enligt skiss

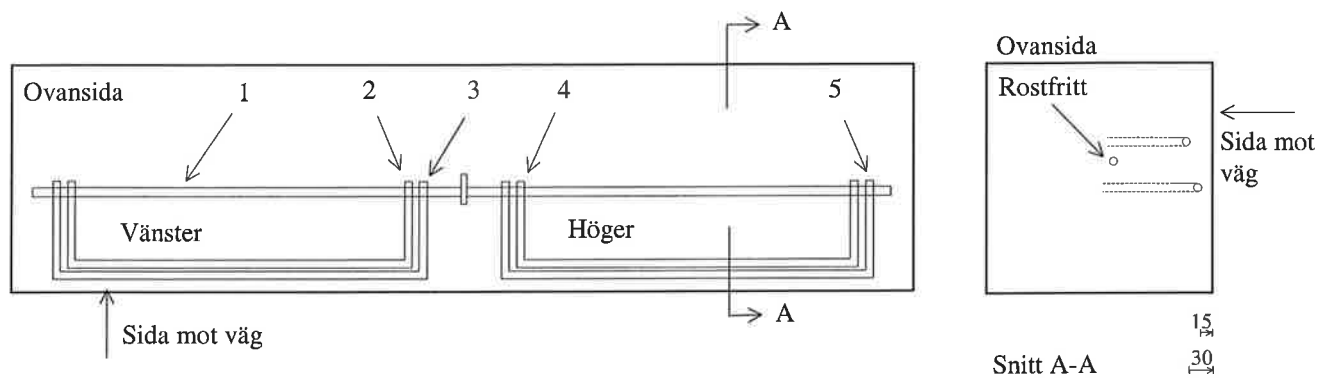

Mätpunkt	Kanal	Täckskikt (mm)	Sprickvidd (mm)
1	116	Rostfritt	
2	117	30	Vänster: 0.4
3	118	15	
4	119	30	Höger: 0
5	120	15	

# Provkropp 226 AB1

Vct 0.30, Anl. + 10% silika, naturlig lufthalt

Utförda mätningar: Korrosionsmätningar enligt skiss

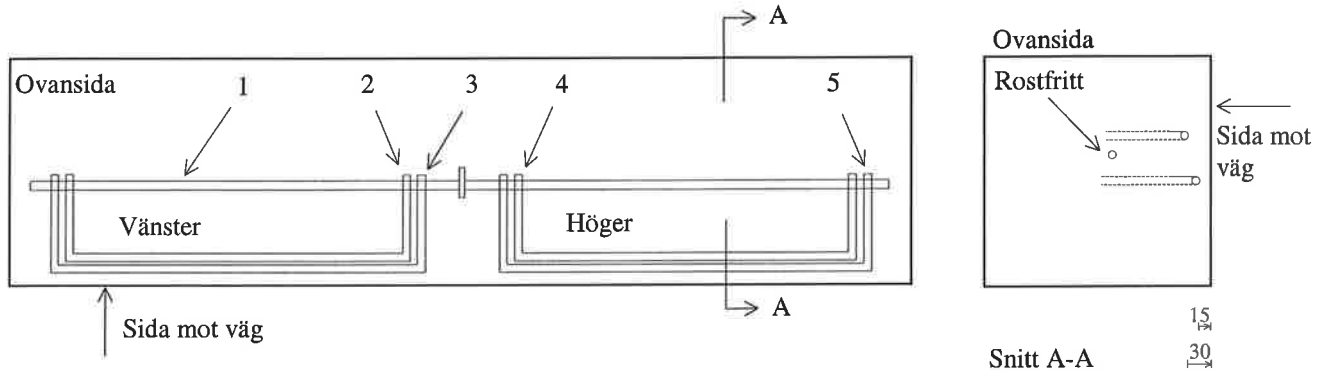

Mätpunkt	Kanal	Täckskikt(mm)	Sprickvidd (mm)
1	106	Rostfritt	
2	107	30	Vänster: 0.2
3	108	15	
4	109	30	Höger: 0
5	110	15	

# Provkropp 226 CB1

Vct 0.30, Anl. + 10% silika, naturlig lufthalt

Utförda mätningar: Korrosionsmätningar enligt skiss

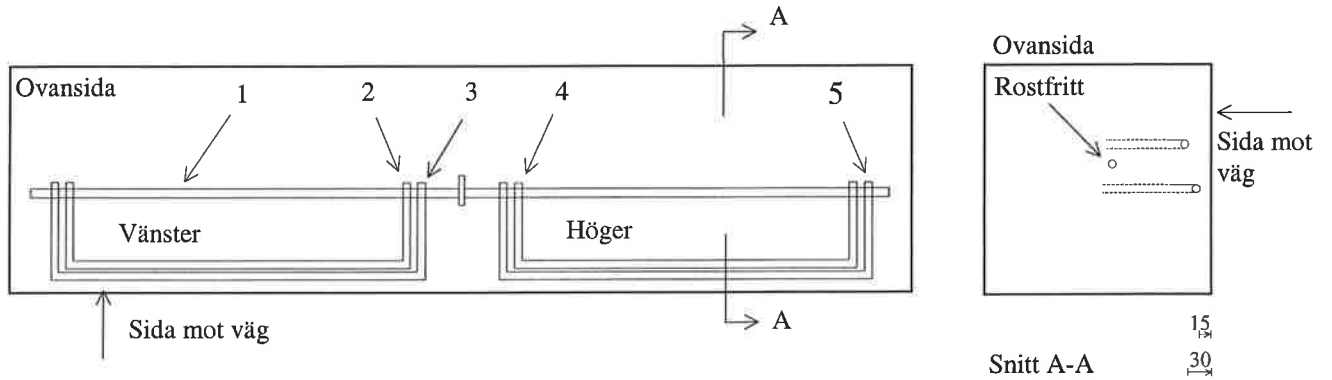

Mätpunkt	Kanal	Täckskikt (mm)	Sprickvidd (mm)
1	111	Rostfritt	
2	112	30	Vänster: 0.2
3	113	15	
4	114	30	Höger : 0
5	115	15	

# Provkropp 227 AB1

Vct 0.35, Anl. + 10% silika, naturlig lufthalt

Utförda mätningar: Korrosionsmätningar enligt skiss

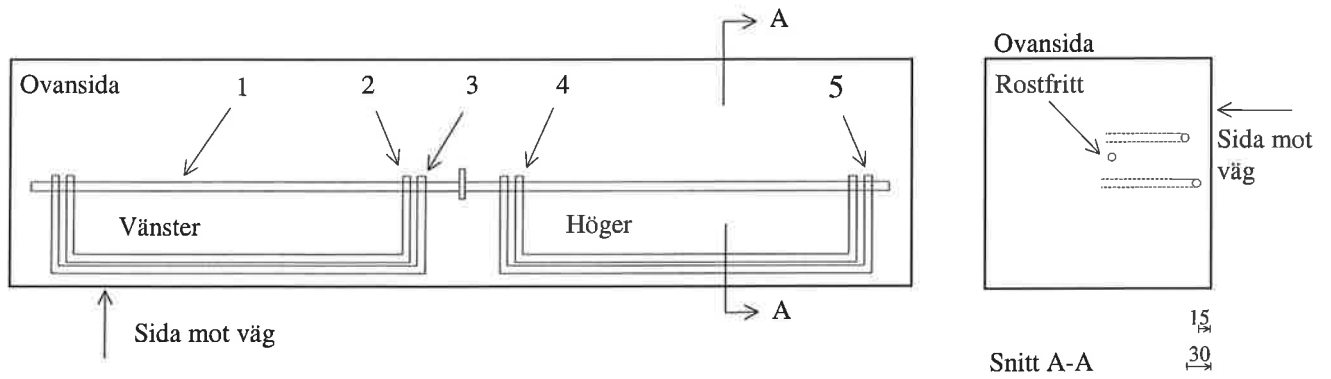

Mätpunkt	Kanal	Täckskikt (mm)	Sprickvidd (mm)
1	101	Rostfritt	
2	102	30	Vänster: 0.5
3	103	15	
4	104	30	Höger: 0
5	105	15	

# Provkropp 228 AB1

Vct 0.40, Portland kalksten cement, 4.5% lufthalt

Utförda mätningar: Korrosionsmätningar enligt skiss

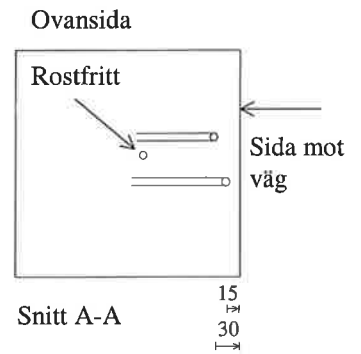
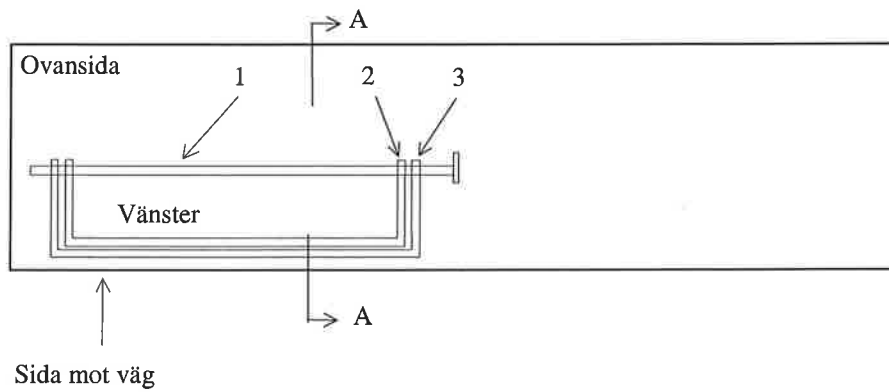

Mätpunkt	Kanal	Täckskikt (mm)	Sprickvidd (mm)
1	655	Rostfritt	
2	656	30	Osprucken
3	657	15	

# Provkropp 228 AB2

Vct 0.40, Portland kalksten cement, 4.5% lufthalt

Utförda mätningar: Korrosionsmätningar enligt skiss

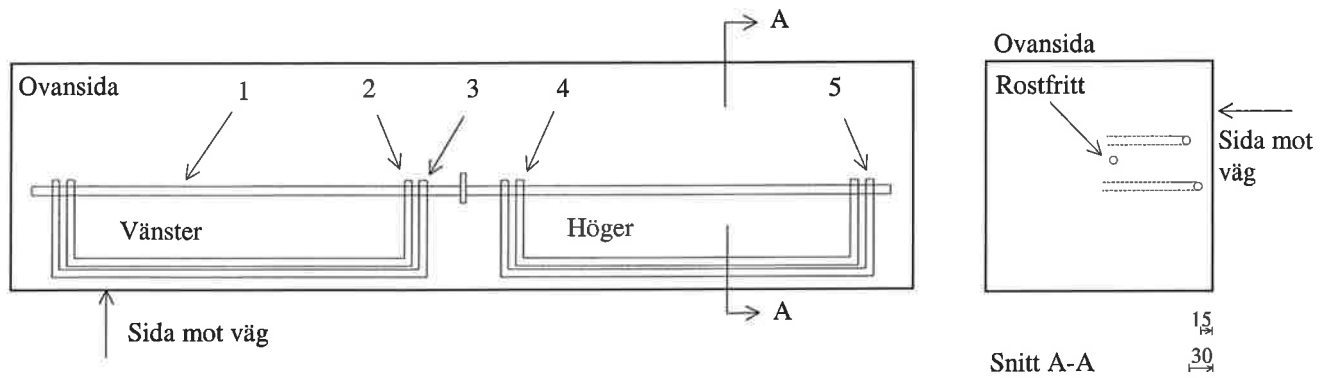

Mätpunkt	Kanal	Täckskikt (mm)	Sprickvidd (mm)
1	658	Rostfritt	
2	659	30	Vänster: 0.2
3	660	15	
4	661	30	Höger: 0.2
5	662	15	

# Provkropp 229 B1

Vet 0.50, Portland kalksten cement, 4.5% lufthalt

Utförda mätningar: Korrosionsmätningar enligt skiss

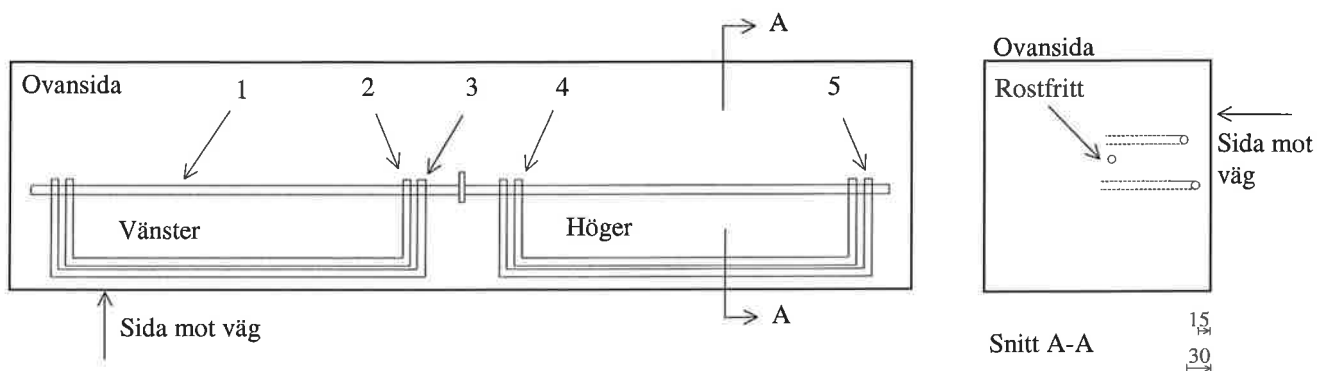

Mätpunkt	Kanal	Täckskikt (mm)	Sprickvidd (mm)
1	663	Rostfritt	
2	664	30	Vänster: 0.4
3	665	15	
4	666	30	Höger: 0
5	667	15	



# Provkropp 230 AB1

Vct 0.30, Portland kalksten cement, naturlig lufthalt

Utförda mätningar: Korrosionsmätningar enligt skiss

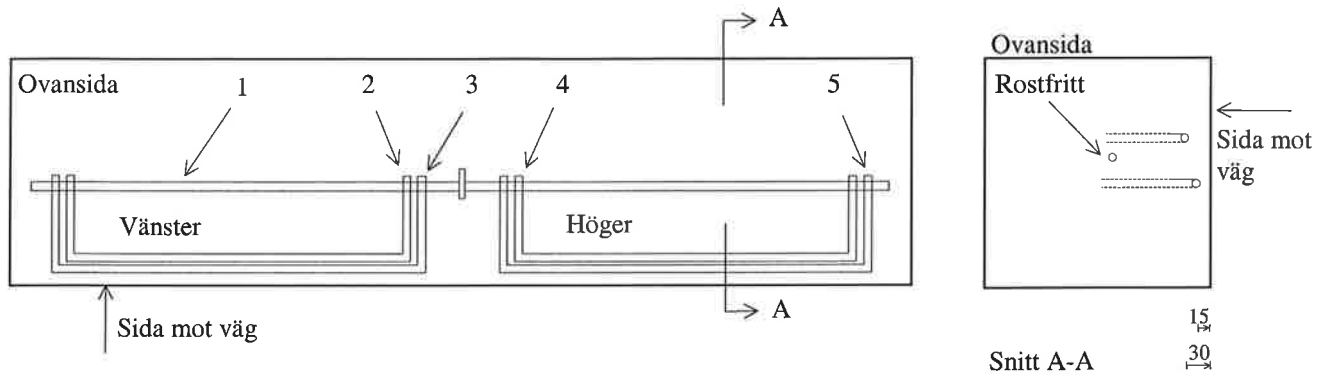

Mätpunkt	Kanal	Täckskikt (mm)	Sprickvidd (mm)
1	668	Rostfritt	
2	669	30	Vänster: 0.3
3	670	15	
4	671	30	Höger: 0
5	672	15	

# Provkropp 231 AB1

Vet 0.35, Portland kalksten cement, naturlig lufthalt

Utförda mätningar: Korrosionsmätningar enligt skiss

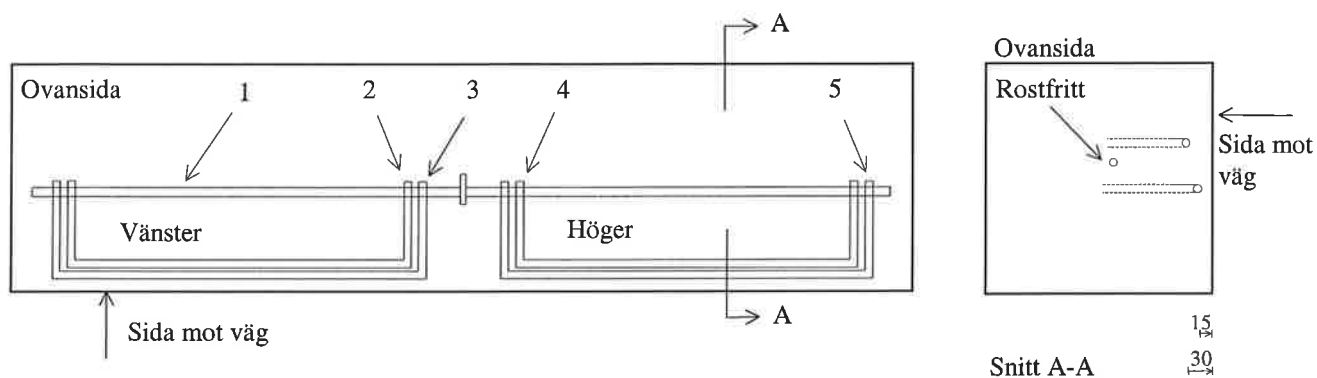

Mätpunkt	Kanal	Täckskikt (mm)	Sprickvidd (mm)
1	673	Rostfritt	
2	674	30	Vänster: 0.2
3	675	15	
4	676	30	Höger: 0
5	677	15	

# Provkropp 232 B1

Vct 0.50, Portland kalksten cement, naturlig lufthalt

Utförda mätningar: Korrosionsmätningar enligt skiss

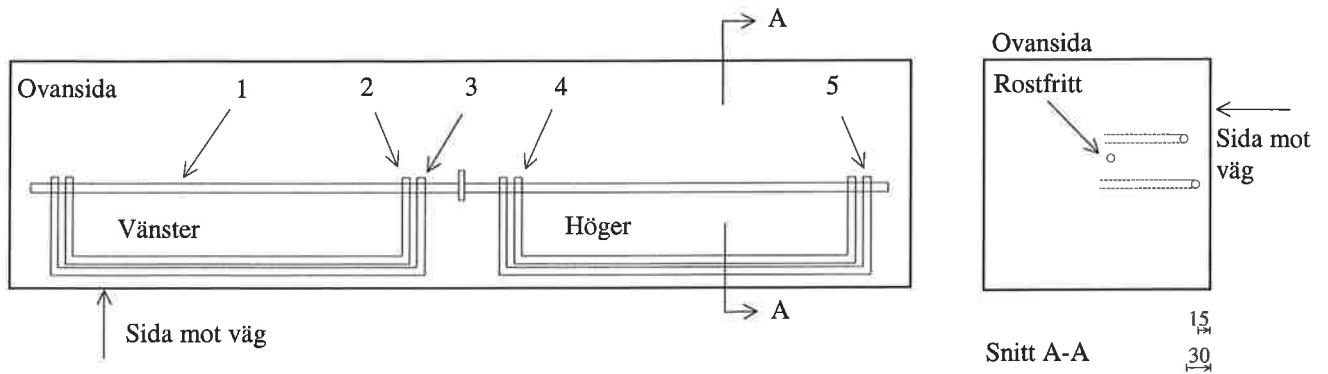

Mätpunkt	Kanal	Täckskikt (mm)	Sprickvidd (mm)
1	678	Rostfritt	
2	679	30	Vänster: 0.3
3	680	15	
4	681	30	Höger: 0
5	682	15	

# Provkropp 236 AB1

Vet 0.75, Anl., 4.5% lufthalt

Utförda mätningar: Korrosionsmätningar enligt skiss

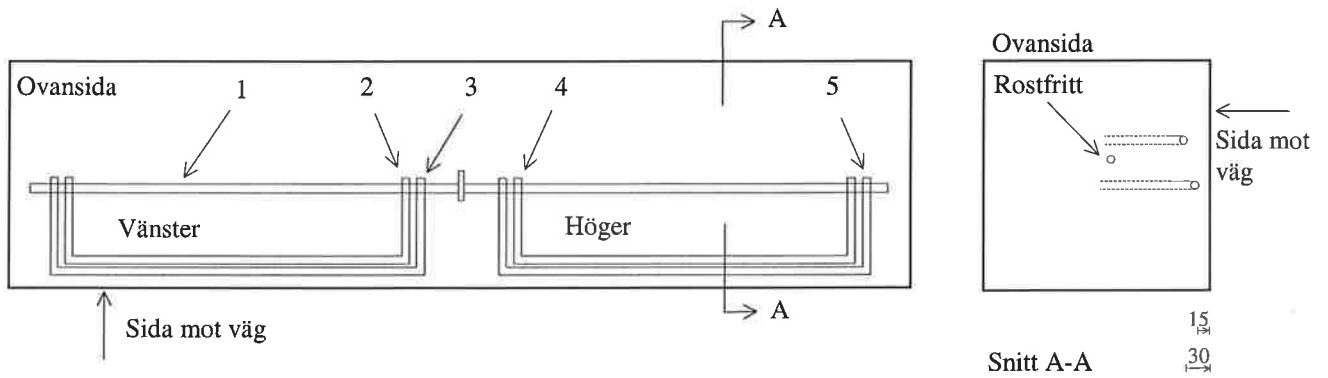

Mätpunkt	Kanal	Täckskikt (mm)	Sprickvidd (mm)
1	608	Rostfritt	
2	609	30	Vänster: 0.5
3	610	15	
4	611	30	Höger: 0.4
5	612	15	

# Provkropp 236 AB2

Vct 0.75, Anl., 4.5% lufthalt

Utförda mätningar 1: Humi-guard mätningar enligt skiss

Mätdjup:	Kanal:		Mätdjup:	Kanal:		Mätdjup:	Kanal:	
	F	T		F	T		F	T
1. 180 mm	620	621	7. 50 mm	632	633	13. 55 mm	644	645
2. 60 mm	622	623	8. 60 mm	634	635	14. 80 mm	646	647
3. 20 mm	624	625	9. 20 mm	636	637	15. 40 mm	648	649
4. 40 mm	626	627	10. 45 mm	638	639	16. 40 mm	650	651
5. 60 mm	628	629	11. 60 mm	640	641			
6. 20 mm	630	631	12. 30 mm	642	643			

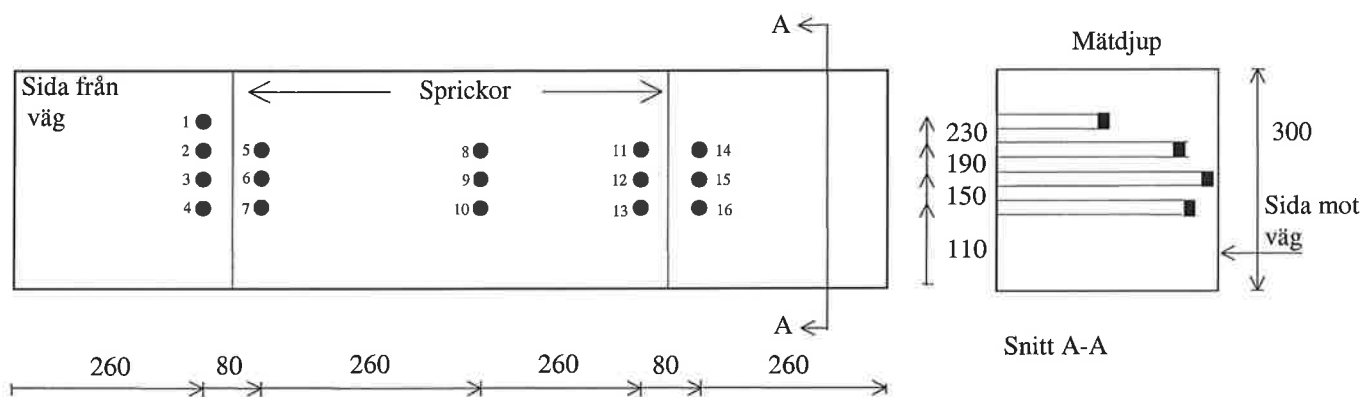

Utförda mätningar 2: Korrosionsmätningar enligt skiss

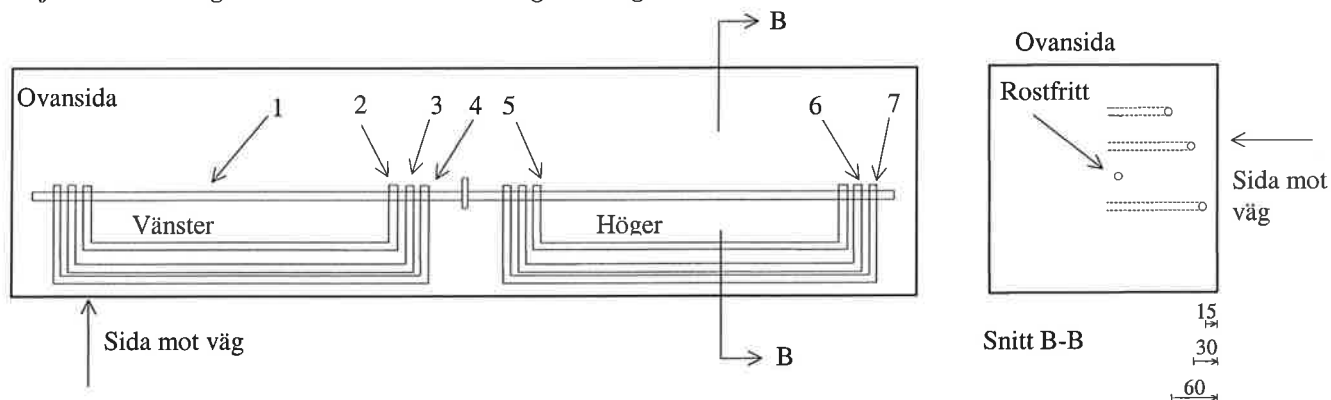

Mätpunkt	Kanal	Täckskikt (mm)	Sprickvidd (mm)
1	613	Rostfritt	
2	614	60	Vänster: 0.2
3	615	30	
4	616	15	
5	617	60	Höger: 0.2
6	618	30	
7	619	15	

# Provkropp 236 BB1

Vct 0.75, Anl., 4.5% lufthalt

Utförda mätningar: Korrosionsmätningar enligt skiss

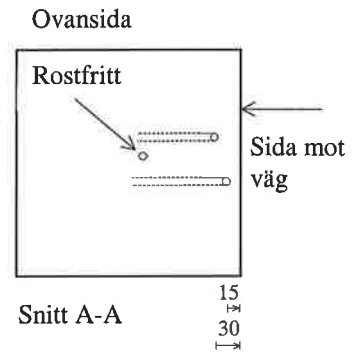
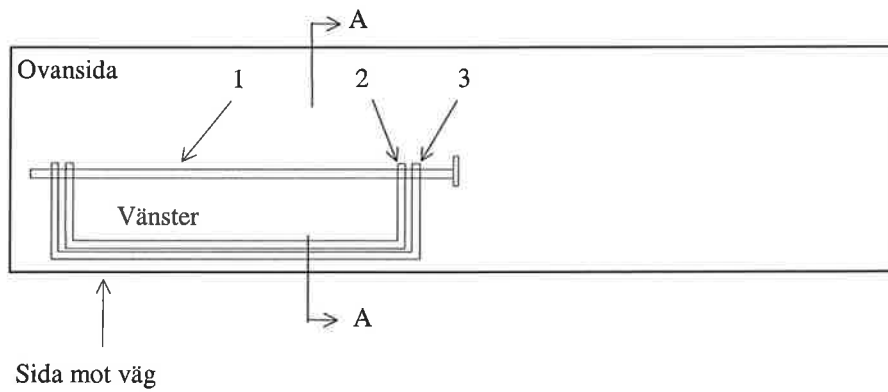

Mätpunkt	Kanal	Täckskikt (mm)	Sprickvidd (mm)
1	652	Rostfritt	
2	653	30	Osprucken
3	654	15	

# Provkropp 236 BB2

Vct 0.75, Anl., 4.5% lufthalt

Utförda mätningar 1: Pw-mätningar enligt skiss

Mättdjup:	Kanal:		Mättdjup:	Kanal:	
	F	T		F	T
1. mm	449	450	7. mm	461	462
2. mm	451	452	8. mm	463	464
3. mm	453	454	9. mm	465	466
4. mm	455	456	10. mm	467	468
5. mm	457	458	11. mm	469	470
6. mm	459	460			

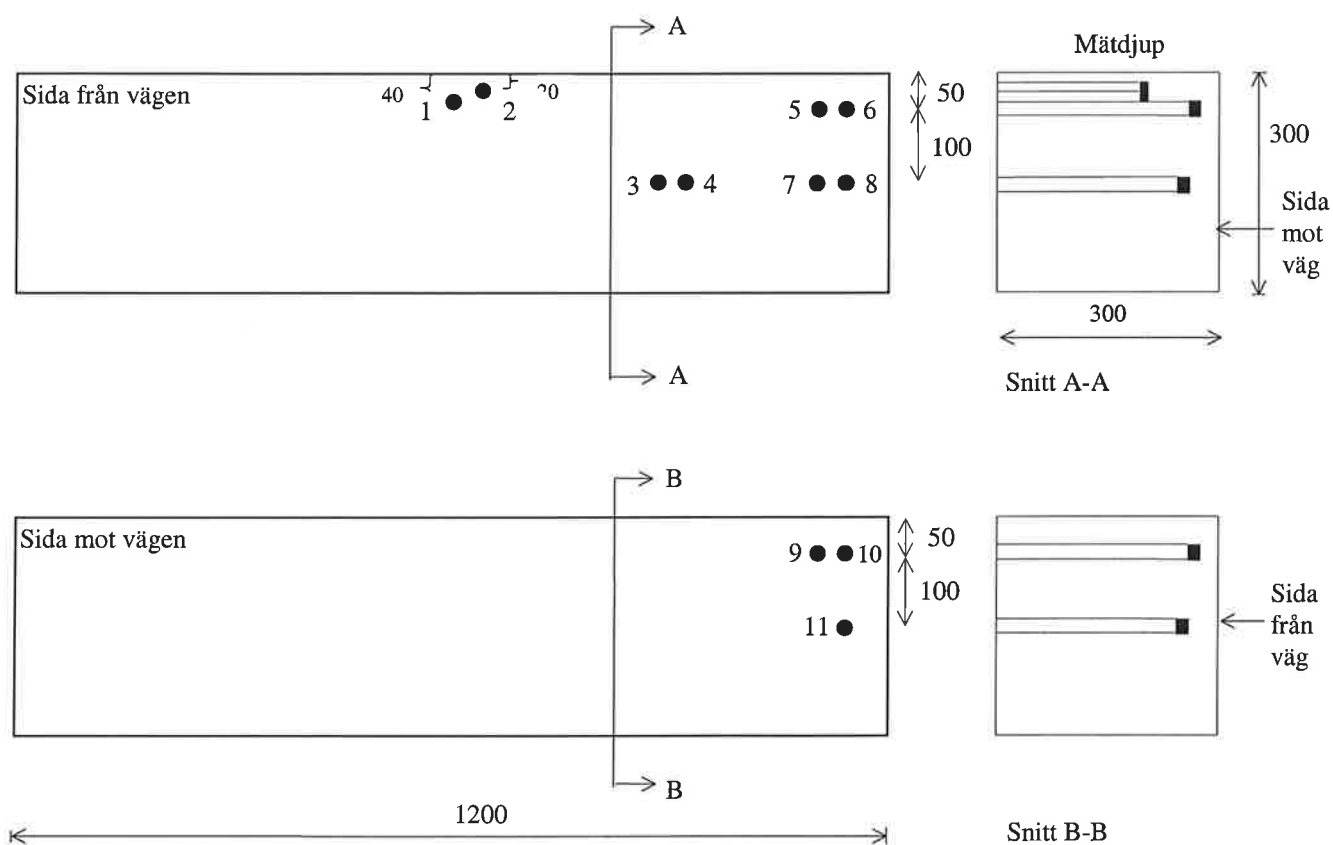

# Provkropp 236 BB2

Vct 0.75, Anl., 4.5% lufthalt

Utförda mätningar 2: Ms-mätningar enligt skiss

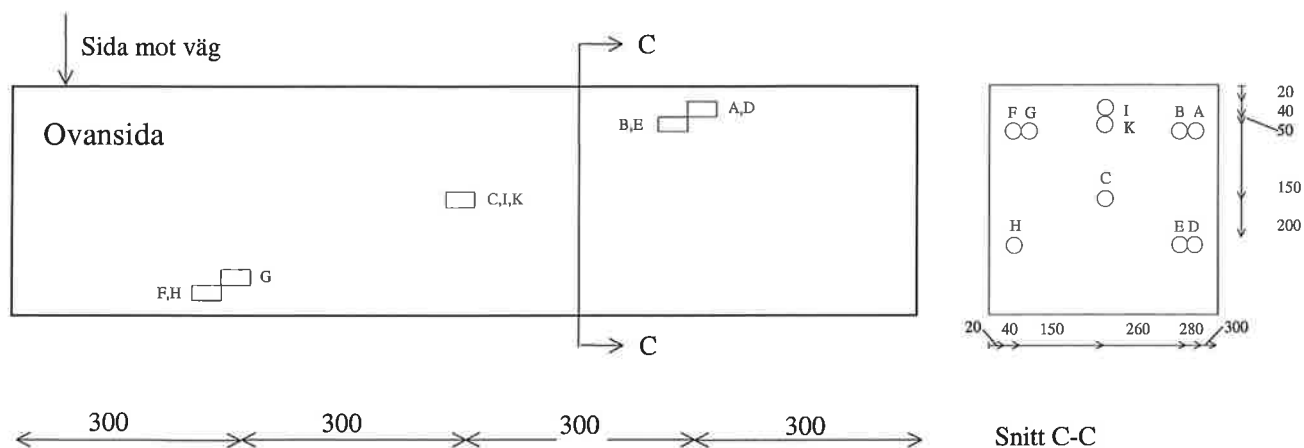

Mätpunkt	Kanal	Mätdjup (mm)
A	480	20
B	481	40
C	482	150
D	483	20
E	484	40
F	485	20
G	486	40
H	487	20
I	488	20
K	489	40



# Provkropp 236 BB2

Vct 0.75, Anl., 4.5% lufthalt

Utförda mätningar 3: Våttids-mätningar enligt skiss

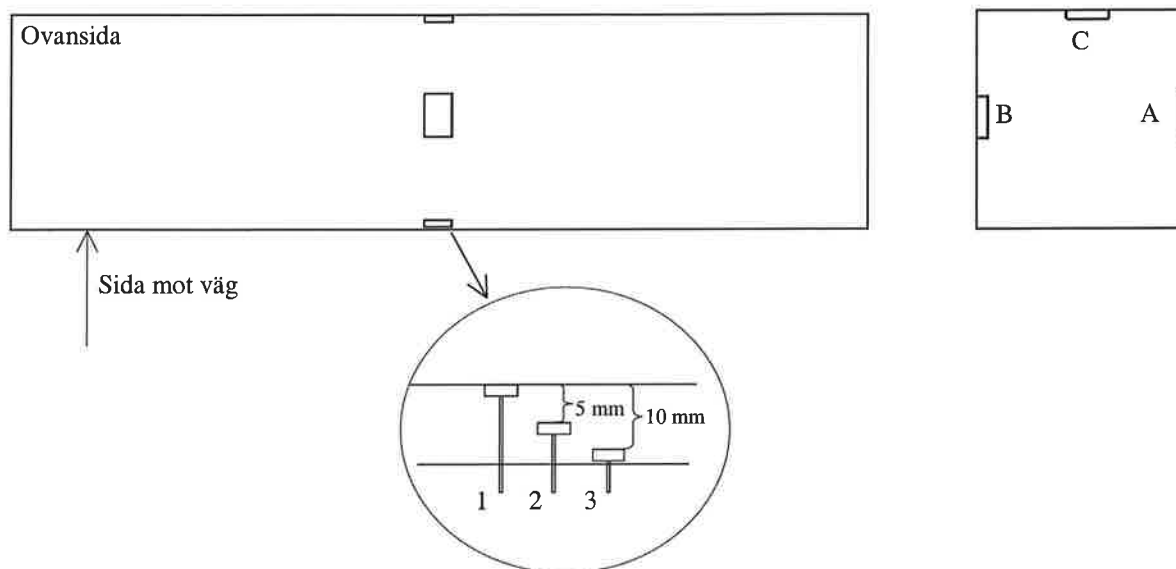

Mätpunkt	Kanal
VtA-1	471
VtA-2	472
VtA-3	473
VtB-1	474
VtB-2	475
VtB-3	476
VtC-1	477
VtC-2	478
VtC-3	479

# Provkropp 236 BB2

Vct 0.75, Anl., 4.5% lufthalt

Utförda mätningar 4: Temperaturmätningar enligt skiss

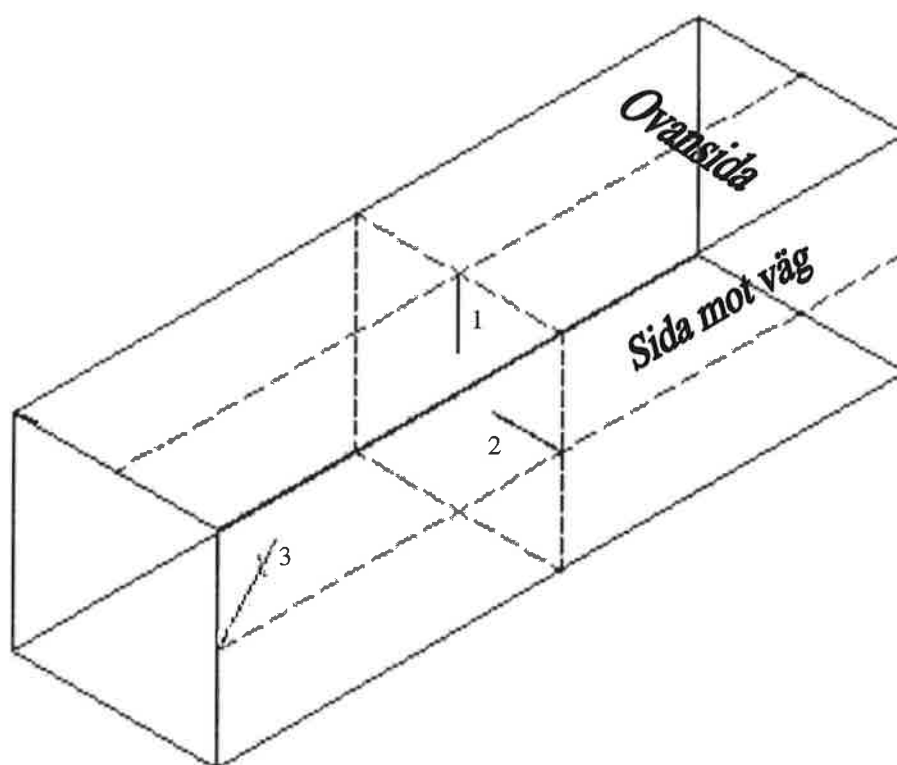

Avstånd från ytan (mm)	Termoelementens placering					
	1		2		3	
	Nr	Kanal	Nr	Kanal	Nr	Kanal
~0	5	45	29	69	26	66
~2	18	58	21	61	34	74
~5	11	51	37	77	28	68
~10	4	44	31	71	22	62
~20	2	42	38	78	32	72
I balkens mitt	39	79				

# Provkropp 300 AB1

Vct 0.35, Norsk Anl., naturlig lufthalt

Utförda mätningar: Korrosionsmätningar enligt skiss

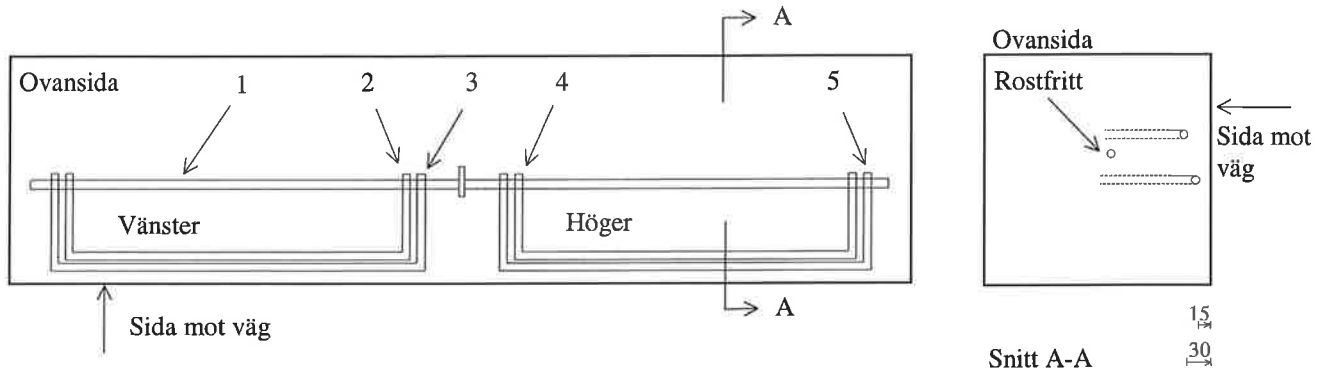

Mätpunkt	Kanal	Täckskikt (mm)	Sprickvidd (mm)
1	683	Rostfritt	
2	684	30	Vänster: 0.5
3	685	15	
4	686	30	Höger: 0
5	687	15	

# Provkropp 301 AB1

Vct 0.35, Norsk Anl., 4.5% luft

Utförda mätningar: Korrosionsmätningar enligt skiss

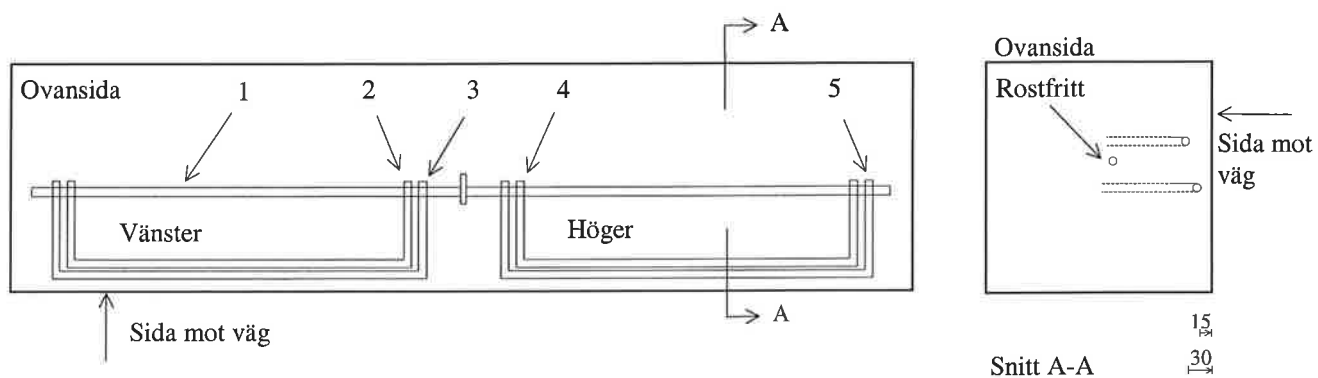

Mätpunkt	Kanal	Täckskikt (mm)	Sprickvidd (mm)
1	688	Rostfritt	
2	689	30	Vänster: 0.5
3	690	15	
4	691	30	Höger: 0
5	692	15	

# Provkropp 302 B1

Vct 0.40, Norsk Anl., 4.5% lufthalt

Utförda mätningar: Korrosionsmätningar enligt skiss

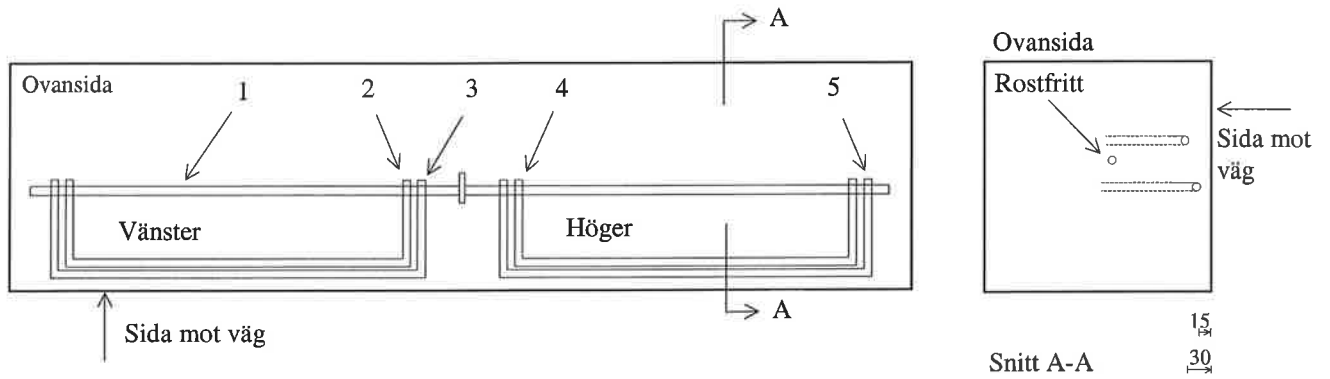

Mätpunkt	Kanal	Täckskikt (mm)	Sprickvidd (mm)
1	693	Rostfritt	
2	694	30	Vänster: 0.2
3	695	15	
4	696	30	Höger: 0
5	697	15	

# Provkropp 303 AB1

Vct 0.45, Norsk Anl., 4.5% lufthalt

Utförda mätningar: Korrosionsmätningar enligt skiss

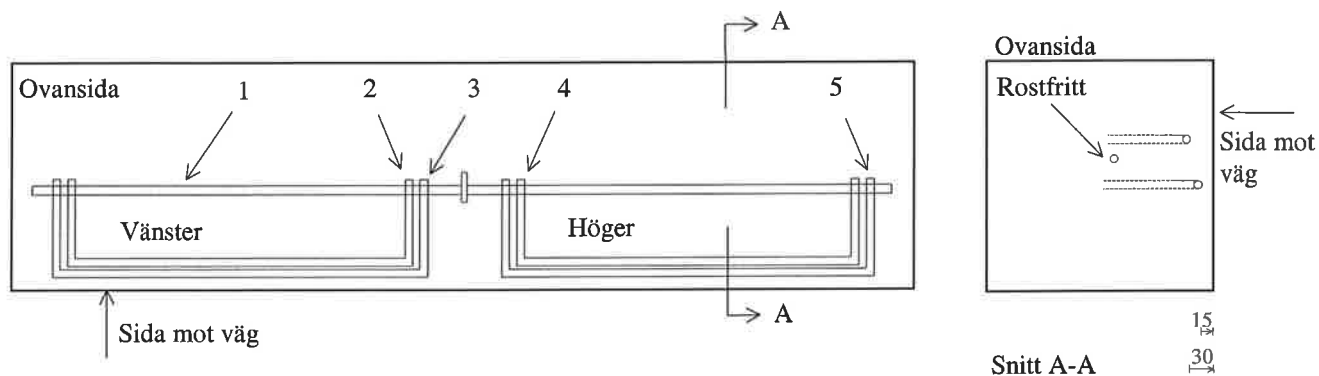

Mätpunkt	Kanal	Täckskikt (mm)	Sprickvidd (mm)
1	698	Rostfritt	
2	699	30	Vänster: 0.5
3	700	15	
4	701	30	Höger: 0.4
5	702	15	

# Provkropp 303 AB2

Vct 0.45, Norsk Anl., 4.5% lufthalt

Utförda mätningar: Korrosionsmätningar enligt skiss

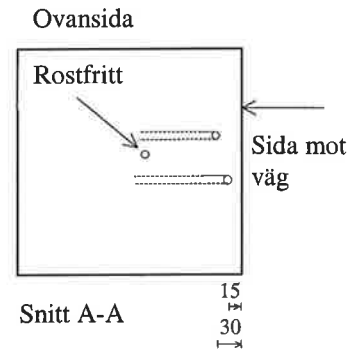
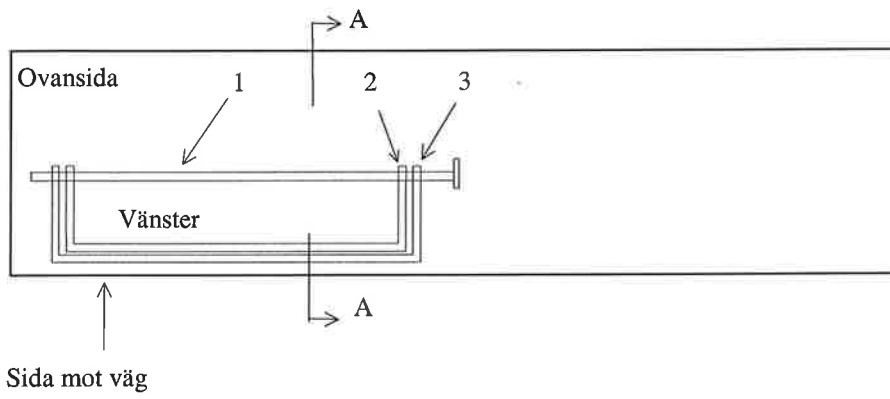

Mätpunkt	Kanal	Täckskikt (mm)	Sprickvidd (mm)
1	703	Rostfritt	
2	704	30	Osprucken
3	705	15	

# Provkropp 304 B1

Vct 0.40, Norsk Std FA, 4.5% lufthalt

Utförda mätningar: Korrosionsmätningar enligt skiss

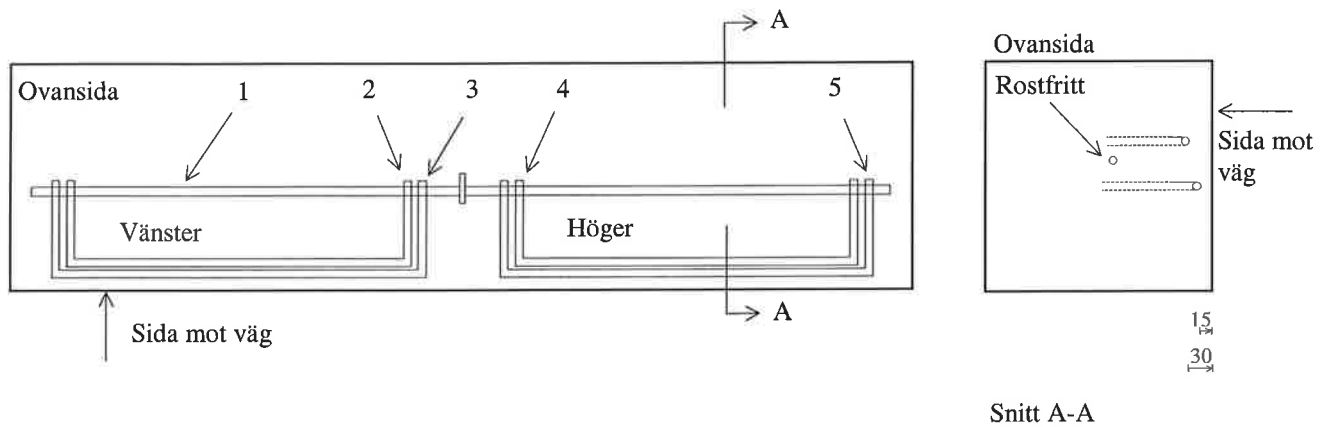

Mätpunkt	Kanal	Täckskikt (mm)	Sprickvidd (mm)
1	706	Rostfritt	
2	707	30	Vänster: 0.5
3	708	15	
4	709	30	Höger: 0
5	710	15	



# Provkropp 305 B1

Vct 0.40, Norsk Std, 4.5% lufthalt

Utförda mätningar: Korrosionsmätningar enligt skiss

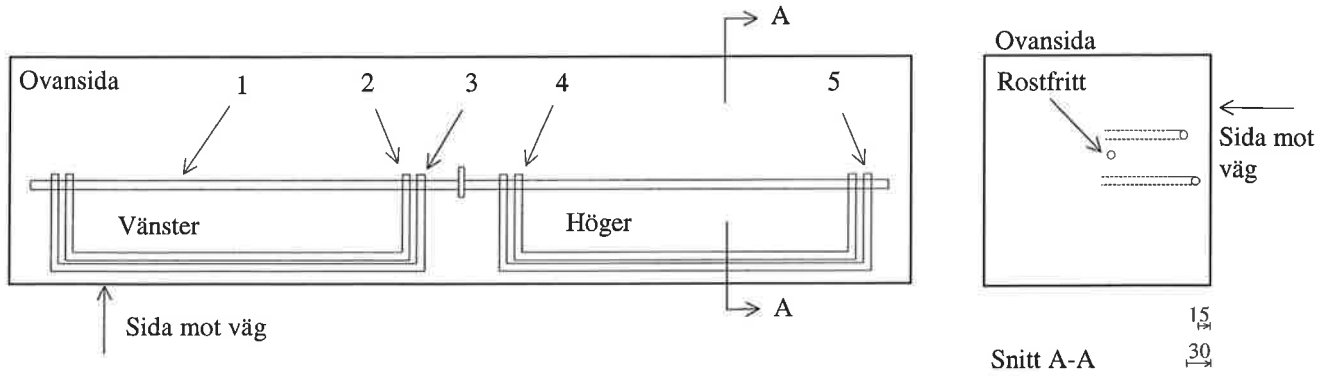

Mätpunkt	Kanal	Täckskikt (mm)	Sprickvidd (mm)
1	711	Rostfritt	
2	712	30	Vänster: 0.5
3	713	15	
4	714	30	Höger: 0
5	715	15	

# Provkropp 306 AB1

Vct 0.45, Norsk Std, 4.5% lufthalt

Utförda mätningar: Korrosionsmätningar enligt skiss

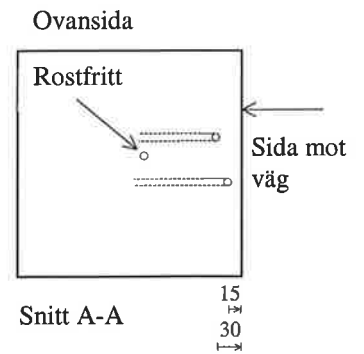
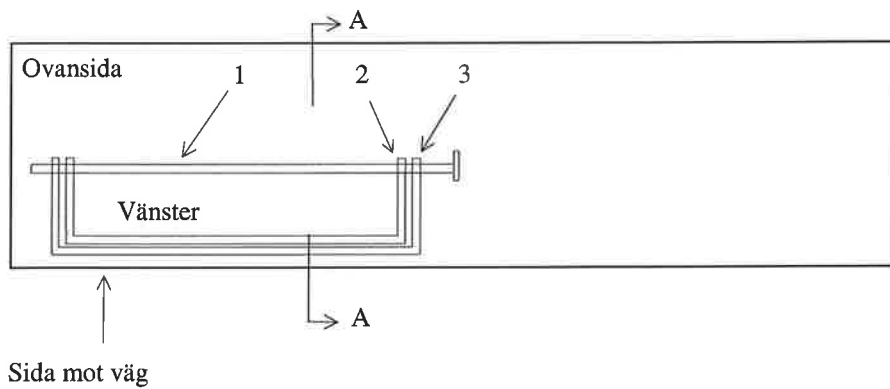

Mätpunkt	Kanal	Täckskikt (mm)	Sprickvidd (mm)
1	716	Rostfritt	
2	717	30	Osprucken
3	718	15	

# Provkropp 306 CB1

Vct 0.45, Norsk Std, 4.5% lufthalt

Utförda mätningar: Korrosionsmätningar enligt skiss

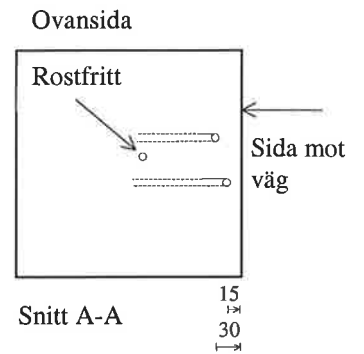
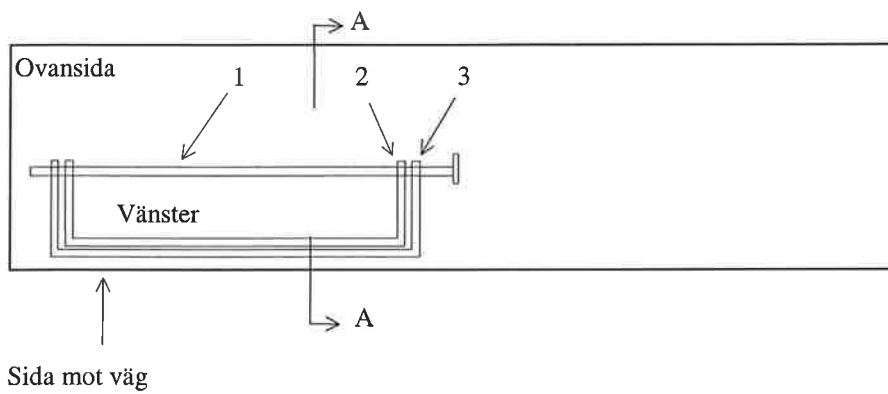

Mätpunkt	Kanal	Täckskikt (mm)	Sprickvidd (mm)
1	719	Rostfritt	
2	720	30	Osprucken
3	721	15	

# Provkropp 306 CB2

Vct 0.45, Norsk Std, 4.5% lufthalt

Utförda mätningar: Korrosionsmätningar enligt skiss

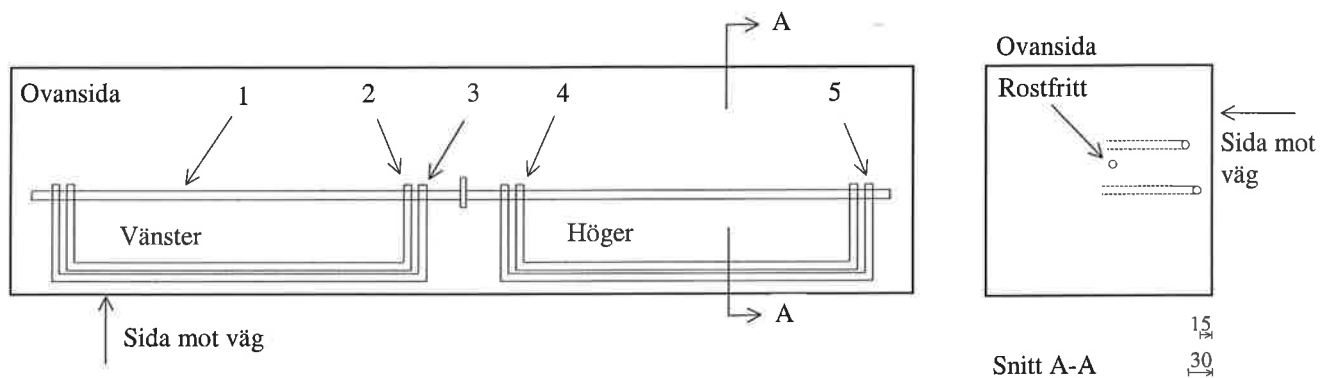

Mätpunkt	Kanal	Täckskikt (mm)	Sprickvidd (mm)
1	722	Rostfritt	
2	723	30	Vänster: 0.2
3	724	15	
4	725	30	Höger: 0.2
5	726	15	

Kabel	Prov		(+)	(-)	Nr	Kanal	Plint	Anm.
1	227 AB1	Referens		brun-svart	-1		1	
1		K1	svart-brun		1	101	1	
1		K2	svart-orange		2	102	1	
1		K3	orange-svart		3	103	1	
1		K4	svart-grön		4	104	1	
1		K5	grön-svart		5	105	1	
1	226 AB1	Referens		blå-svart	-6		1	
1		K1	svart-blå		6	106	1	
1		K2	svart-grå		7	107	1	
1		K3	grå-svart		8	108	1	
1		K4	röd-brun		9	109	1	
1		K5	brun-röd		10	110	1	
1	226 CB1	Referens		orange-röd	-11		1	
1		K1	röd-orange		11	111	1	
1		K2	röd-grön		12	112	1	
1		K3	grön-röd		13	113	1	
1		K4	röd-blå		14	114	1	
1		K5	blå-röd		15	115	1	
1	225 B1	Referens		grå-röd	-16		1	
1		K1	röd-grå		16	116	1	
1		K2	vit-brun		17	117	1	
1		K3	brun-vit		18	118	1	
1		K4	vit-orange		19	119	1	
1		K5	orange-vit		20	120	1	
1	224 AB1	Referens		grön-vit	-21		1	
1		K1	vit-grön		21	121	1	
1		K2	vit-blå		22	122	1	
1		K3	blå-vit		23	123	1	
1		K4	vit-grå		24	124	1	
1		K5	grå-vit		25	125	1	
1	223 B1	Referens		brun-gul	-26		1	
1		K1	gul-vit		26	126	1	
1		K2	gul-orange		27	127	1	
1		K3	orange-gul		28	128	1	
1		K4	gul-grön		29	129	1	
1		K5	grön-gul		30	130	1	
2	222 B1	Referens		brun-svart	-31		1	
2		K1	svart-brun		31	131	1	
2		K2	svart-orange		32	132	1	
2		K3	orange-svart		33	133	1	
2		K4	svart-grön		34	134	1	
2		K5	grön-svart		35	135	1	
2	221 AB1	Referens		blå-svart	-36		1	
2		K1	svart-blå		36	136	1	
2		K2	svart-grå		37	137	2	
2		K3	grå-svart		38	138	2	
2		K4	röd-brun		39	139	2	
2		K5	brun-röd		40	140	2	

Kabel	Prov	Referens	(+)	(-)	Nr	Kanal	Plint	Anm.
2	220 B1	Referens		orange-röd	-41		2	
2		K1	röd-orange		41	141	2	
2		K2	röd-grön		42	142	2	
2		K3	grön-röd		43	143	2	
2		K4	röd-blå		44	144	2	
2		K5	blå-röd		45	145	2	
2	219 B1	Referens		grå-röd	-46		2	
2		K1	röd-grå		46	146	2	
2		K2	vit-brun		47	147	2	
2		K3	brun-vit		48	148	2	
2		K4	vit-orange		49	149	2	
2		K5	orange-vit		50	150	2	
2	218 B1	Referens		grön-vit	-51		2	
2		K1	vit-grön		51	151	2	
2		K2	vit-blå		52	152	2	
2		K3	blå-vit		53	153	2	
2		K4	vit-grå		54	154	2	
2		K5	grå-vit		55	155	2	
2	217 AB1	Referens		brun-gul	-56		2	
2		K1	gul-vit		56	156	2	
2		K2	gul-orange		57	157	2	
2		K3	orange-gul		58	158	2	
2		K4	gul-grön		59	159	2	
2		K5	grön-gul		60	160	2	
3	216 B1	Referens		brun-svart	-61		2	
3		K1	svart-brun		61	161	2	
3		K2	svart-orange		62	162	2	
3		K3	orange-svart		63	163	2	
3		K4	svart-grön		64	164	2	
3		K5	grön-svart		65	165	2	
3	215 B1	Referens		blå-svart	-66		2	
3		K1	svart-blå		66	166	2	
3		K2	svart-grå		67	167	2	
3		K3	grå-svart		68	168	2	
3		K4	röd-brun		69	169	2	
3		K5	brun-röd		70	170	2	
3	214 B1	Referens		orange-röd	-71		2	
3		K1	röd-orange		71	171	2	
3		K2	röd-grön		72	172	2	
3		K3	grön-röd		73	173	3	
3		K4	röd-blå		74	174	3	
3		K5	blå-röd		75	175	3	
3	213 AB1	Referens		grå-röd	-76		3	
3		K1	röd-grå		76	176	3	
3		K2	vit-brun		77	177	3	
3		K3	brun-vit		78	178	3	
3		K4	vit-orange		79	179	3	
3		K5	orange-vit		80	180	3	

Kabel	Prov		(+)	(-)	Nr	Kanal	Plint	Anm.
3	212 B1	Referens		grön-vit	-81		3	
3		K1	vit-grön		81	181	3	
3		K2	vit-blå		82	182	3	
3		K3	blå-vit		83	183	3	
3		K4	vit-grå		84	184	3	
3		K5	grå-vit		85	185	3	
3	210 B1	Referens		brun-gul	-86		3	
3		K1	gul-vit		86	186	3	
3		K2	gul-orange		87	187	3	
3		K3	orange-gul		88	188	3	
3		K4	gul-grön		89	189	3	
3		K5	grön-gul		90	190	3	
4	209 AB1	Referens		brun-svart	-91		3	
4		K1	svart-brun		91	191	3	
4		K2	svart-orange		92	192	3	
4		K3	orange-svart		93	193	3	
4		K4	svart-grön		94	194	3	
4		K5	grön-svart		95	195	3	
4	205 B1	Referens		blå-svart	-96		3	
4		K1	svart-blå		96	196	3	
4		K2	svart-grå		97	197	3	
4		K3	grå-svart		98	198	3	
4		K4	röd-brun		99	199	3	
4		K5	brun-röd		100	200	3	
4	204 AB1	Referens		orange-röd	-1		3	
4		K1	röd-orange		1	201	3	
4		K2	röd-grön		2	202	3	
4		K3	grön-röd		3	203	3	
4		K4	röd-blå		4	204	3	
4		K5	blå-röd		5	205	3	

Kabel	Prov		(+)	(-)	Nr	Kanal	Plint	Anm.
5	201 AB1	Referens		brun-svart	-6		3	
5		K1	svart-brun		6	206	3	
5		K2	svart-orange		7	207	3	
5		K3	orange-svart		8	208	3	
5		K4	svart-grön		9	209	4	
5		K5	grön-svart		10	210	4	
5		K6	svart-blå		11	211	4	
5		K7	blå-svart		12	212	4	
5		PW1F	svart-grå	grå-svart	13	213	4	
5		PW1T	röd-brun	brun-röd	14	214	4	
5		PW2F	röd-orange	orange-röd	15	215	4	
5		PW2T	röd-grön	grön-röd	16	216	4	
5		PW3F	röd-blå	blå-röd	17	217	4	
5		PW3T	röd-grå	grå-röd	18	218	4	
5		PW4F	vit-brun	brun-vit	19	219	4	
5		PW4T	vit-orange	orange-vit	20	220	4	
5		PW5F	vit-grön	grön-vit	21	221	4	
5		PW5T	vit-blå	blå-vit	22	222	4	
5		PW6F	vit-grå	grå-vit	23	223	4	
5		PW6T	gul-brun	brun-gul	24	224	4	
5		PW7F	gul-orange	orange-gul	25	225	4	
5		PW7T	gul-grön	grön-gul	26	226	4	
5		PW8F	gul-blå	blå-gul	27	227	4	
5		PW8T	gul-grå	grå-gul	28	228	4	
6	PW9F	svart-brun	brun-svart	29	229	4		
6	PW9T	svart-orange	orange-svart	30	230	4		
6	PW10F	svart-grön	grön-svart	31	231	4		
6	PW10T	svart-blå	blå-svart	32	232	4		
6	PW11F	svart-grå	grå-svart	33	233	4		
6	PW11T	röd-brun	brun-röd	34	234	4		
6	PW12F	röd-orange	orange-röd	35	235	4		
6	PW12T	röd-grön	grön-röd	36	236	4		
6	PW13F	röd-blå	blå-röd	37	237	4		
6	PW13T	röd-grå	grå-röd	38	238	4		
6	PW14F	vit-brun	brun-vit	39	239	4		
6	PW14T	vit-orange	orange-vit	40	240	4		
6	PW15F	vit-grön	grön-vit	41	241	4		
6	PW15T	vit-blå	blå-vit	42	242	4		
6	PW16F	vit-grå	grå-vit	43	243	4		
6	PW16T	gul-brun	brun-gul	44	244	4		
7	201 AB2	Referens		brun-svart	-45		5	
7		K1	svart-brun		45	245	5	
7		K2	svart-orange		46	246	5	
7		K3	orange-svart		47	247	5	
7		K4	svart-grön		48	248	5	
7	K5	grön-svart		49	249	5		
7	201 BB2	Referens		blå-svart	-50		5	
7		K1	svart-blå		50	250	5	
7		K2	svart-grå		51	251	5	
7	K3	grå-svart		52	252	5		
7	202 BB1	Referens		brun-röd	-53		5	
7		K1	röd-brun		53	253	5	
7		K2	röd-orange		54	254	5	
7	K3	orange-röd		55	255	5		



Kabel	Prov		(+)	(-)	Nr	Kanal	Plint	Anm.
8	202 AB1	Referens		brun-svart	-56		5	
8		K1	svart-brun		56	256	5	
8		K2	svart-orange		57	257	5	
8		K3	orange-svart		58	258	5	
8		K4	svart-grön		59	259	5	
8		K5	grön-svart		60	260	5	
8		K6	svart-blå		61	261	5	
8		K7	blå-svart		62	262	5	
8		PW1F	svart-grå	grå-svart	63	263	5	
8		PW1T	röd-brun	brun-röd	64	264	5	
8		PW2F	röd-orange	orange-röd	65	265	5	
8		PW2T	röd-grön	grön-röd	66	266	5	
8		PW3F	röd-blå	blå-röd	67	267	5	
8		PW3T	röd-grå	grå-röd	68	268	5	
8		PW4F	vit-brun	brun-vit	69	269	5	
8		PW4T	vit-orange	orange-vit	70	270	5	
8		PW5F	vit-grön	grön-vit	71	271	5	
8		PW5T	vit-blå	blå-vit	72	272	5	
8		PW6F	vit-grå	grå-vit	73	273	5	
8		PW6T	gul-brun	brun-gul	74	274	5	
8		PW7F	gul-orange	orange-gul	75	275	5	
8		PW7T	gul-grön	grön-gul	76	276	5	
8		PW8F	gul-blå	blå-gul	77	277	5	
8		PW8T	gul-grå	grå-gul	78	278	5	
9		PW9F	svart-brun	brun-svart	79	279	5	
9		PW9T	svart-orange	orange-svart	80	280	5	
9		PW10F	svart-grön	grön-svart	81	281	6	
9		PW10T	svart-blå	blå-svart	82	282	6	
9		PW11F	svart-grå	grå-svart	83	283	6	
9		PW11T	röd-brun	brun-röd	84	284	6	
9		PW12F	röd-orange	orange-röd	85	285	6	
9		PW12T	röd-grön	grön-röd	86	286	6	
9		PW13F	röd-blå	blå-röd	87	287	6	
9		PW13T	röd-grå	grå-röd	88	288	6	
9		PW14F	vit-brun	brun-vit	89	289	6	
9		PW14T	vit-orange	orange-vit	90	290	6	
9		PW15F	vit-grön	grön-vit	91	291	6	
9		PW15T	vit-blå	blå-vit	92	292	6	
9		PW16F	vit-grå	grå-vit	93	293	6	
9		PW16T	gul-brun	brun-gul	94	294	6	

Kabel	Prov		(+)	(-)	Nr	Kanal	Plint	Anm.
9	202 AB2	Referens		orange-gul	-95		6	
9		K1	gul-orange		95	295	6	
9		K2	gul-grön		96	296	6	
9		K3	grön-gul		97	297	6	
9		K4	gul-blå		98	298	6	
9		K5	blå-gul		99	299	6	
10	201 BB1	PW1F	svart-brun	brun-svart	100	300	6	
10		PW1T	svart-orange	orange-svart	1	301	6	
10		PW2F	svart-grön	grön-svart	2	302	6	
10		PW2T	svart-blå	blå-svart	3	303	6	
10		PW3F	svart-grå	grå-svart	4	304	6	
10		PW3T	röd-brun	brun-röd	5	305	6	
10		PW4F	röd-orange	orange-röd	6	306	6	
10		PW4T	röd-grön	grön-röd	7	307	6	
10		PW5F	röd-blå	blå-röd	8	308	6	
10		PW5T	röd-grå	grå-röd	9	309	6	
10		PW6F	vit-brun	brun-vit	10	310	6	
10		PW6T	vit-orange	orange-vit	11	311	6	
10		PW7F	vit-grön	grön-vit	12	312	6	
10		PW7T	vit-blå	blå-vit	13	313	6	
10		PW8F	vit-grå	grå-vit	14	314	6	
10		PW8T	gul-brun	brun-gul	15	315	6	
10		PW9F	gul-orange	orange-gul	16	316	6	
10		PW9T	gul-grön	grön-gul	17	317	7	
10		PW10F	gul-blå	blå-gul	18	318	7	
10		PW10T	gul-grå	grå-gul	19	319	7	
11		PW11F	svart-brun	brun-svart	20	320	7	
11		PW11T	svart-orange	orange-svart	21	321	7	
11		Vt1-1	svart-grön	grön-svart	22	322	7	
11		Vt1-2	svart-blå	blå-svart	23	323	7	
11		Vt1-3	svart-grå	grå-svart	24	324	7	
11		Vt2-1	röd-brun	brun-röd	25	325	7	
11		Vt2-2	röd-orange	orange-röd	26	326	7	
11		Vt2-3	röd-grön	grön-röd	27	327	7	
11		Vt3-1	röd-blå	blå-röd	28	328	7	
11		Vt3-2	röd-grå	grå-röd	29	329	7	
11		Vt3-3	vit-brun	brun-vit	30	330	7	
11		Ms1	vit-orange	orange-vit	31	331	7	
11		Ms2	vit-grön	grön-vit	32	332	7	
11		Ms3	vit-blå	blå-vit	33	333	7	
11	Ms4	vit-grå	grå-vit	34	334	7		
11	Ms5	gul-brun	brun-gul	35	335	7		
11	Ms6	gul-orange	orange-gul	36	336	7		
11	Ms7	gul-grön	grön-gul	37	337	7		
11	Ms8	gul-blå	blå-gul	38	338	7		
11	Ms9	gul-grå	grå-gul	39	339	7		
13	Ms10	gul-brun	brun-gul	40	340	7		

Kabel	Prov		(+)	(-)	Nr	Kanal	Plint	Anm.	
12	202 BB2	PW1F	svart-brun	brun-svart	41	341	7		
12		PW1T	svart-orange	orange-svart	42	342	7		
12		PW2F	svart-grön	grön-svart	43	343	7		
12		PW2T	svart-blå	blå-svart	44	344	7		
12		PW3F	svart-grå	grå-svart	45	345	7		
12		PW3T	röd-brun	brun-röd	46	346	7		
12		PW4F	röd-orange	orange-röd	47	347	7		
12		PW4T	röd-grön	grön-röd	48	348	7		
12		PW5F	röd-blå	blå-röd	49	349	7		
12		PW5T	röd-grå	grå-röd	50	350	7		
12		PW6F	vit-brun	brun-vit	51	351	7		
12		PW6T	vit-orange	orange-vit	52	352	7		
12		PW7F	vit-grön	grön-vit	53	353	8		
12		PW7T	vit-blå	blå-vit	54	354	8		
12		PW8F	vit-grå	grå-vit	55	355	8		
12		PW8T	gul-brun	brun-gul	56	356	8		
12		PW9F	gul-orange	orange-gul	57	357	8		
12		PW9T	gul-grön	grön-gul	58	358	8		
12		PW10F	gul-blå	blå-gul	59	359	8		
12		PW10T	gul-grå	grå-gul	60	360	8		
13			PW11F	svart-brun	brun-svart	61	361	8	
13			PW11T	svart-orange	orange-svart	62	362	8	
13			Vt1-1	svart-grön	grön-svart	63	363	8	
13			Vt1-2	svart-blå	blå-svart	64	364	8	
13			Vt1-3	svart-grå	grå-svart	65	365	8	
13		Vt2-1	röd-brun	brun-röd	66	366	8		
13		Vt2-2	röd-orange	orange-röd	67	367	8		
13		Vt2-3	röd-grön	grön-röd	68	368	8		
13		Vt3-1	röd-blå	blå-röd	69	369	8		
13		Vt3-2	röd-grå	grå-röd	70	370	8		
13		Vt3-3	vit-brun	brun-vit	71	371	8		
13		Ms3	vit-orange	orange-vit	72	372	8		
13		Ms6	vit-grön	grön-vit	73	373	8		
13		Ms7	vit-blå	blå-vit	74	374	8		
13		Ms10	vit-grå	grå-vit	75	375	8		

Kabel	Prov		(+)	(-)	Nr	Kanal	Plint	Anm.
14	203 DB1	PW1F	svart-brun	brun-svart	76	376	8	
14		PW1T	svart-orange	orange-svart	77	377	8	
14		PW2F	svart-grön	grön-svart	78	378	8	
14		PW2T	svart-blå	blå-svart	79	379	8	
14		PW3F	svart-grå	grå-svart	80	380	8	
14		PW3T	röd-brun	brun-röd	81	381	8	
14		PW4F	röd-orange	orange-röd	82	382	8	
14		PW4T	röd-grön	grön-röd	83	383	8	
14		PW5F	röd-blå	blå-röd	84	384	8	
14		PW5T	röd-grå	grå-röd	85	385	8	
14		PW6F	vit-brun	brun-vit	86	386	8	
14		PW6T	vit-orange	orange-vit	87	387	8	
14		PW7F	vit-grön	grön-vit	88	388	8	
14		PW7T	vit-blå	blå-vit	89	389	9	
14		PW8F	vit-grå	grå-vit	90	390	9	
14		PW8T	gul-brun	brun-gul	91	391	9	
14		PW9F	gul-orange	orange-gul	92	392	9	
14		PW9T	gul-grön	grön-gul	93	393	9	
14		PW10F	gul-blå	blå-gul	94	394	9	
14		PW10T	gul-grå	grå-gul	95	395	9	
15		PW11F	svart-brun	brun-svart	96	396	9	
15		PW11T	svart-orange	orange-svart	97	397	9	
15		Vt1-1	svart-grön	grön-svart	98	398	9	
15		Vt1-2	svart-blå	blå-svart	99	399	9	
15		Vt1-3	svart-grå	grå-svart	100	400	9	
15		Vt2-1	röd-brun	brun-röd	1	401	9	
15		Vt2-2	röd-orange	orange-röd	2	402	9	
15		Vt2-3	röd-grön	grön-röd	3	403	9	
15		Vt3-1	röd-blå	blå-röd	4	404	9	
15		Vt3-2	röd-grå	grå-röd	5	405	9	
15	Vt3-3	vit-brun	brun-vit	6	406	9		
15	Ms1	vit-orange	orange-vit	7	407	9		
15	Ms2	vit-grön	grön-vit	8	408	9		
15	Ms3	vit-blå	blå-vit	9	409	9		
15	Ms4	vit-grå	grå-vit	10	410	9		
15	Ms5	gul-brun	brun-gul	11	411	9		
15	Ms6	gul-orange	orange-gul	12	412	9		
15	Ms7	gul-grön	grön-gul	13	413	9		
15	Ms8	gul-blå	blå-gul	14	414	9		
15	Ms9	gul-grå	grå-gul	15	415	9		
13	Ms10	gul-orange	orange-gul	16	416	9		

Kabel	Prov		(+)	(-)	Nr	Kanal	Plint	Anm.
16	206 BB1	PW1F	svart-brun	brun-svart	17	417	9	
16		PW1T	svart-orange	orange-svart	18	418	9	
16		PW2F	svart-grön	grön-svart	19	419	9	
16		PW2T	svart-blå	blå-svart	20	420	9	
16		PW3F	svart-grå	grå-svart	21	421	9	
16		PW3T	röd-brun	brun-röd	22	422	9	
16		PW4F	röd-orange	orange-röd	23	423	9	
16		PW4T	röd-grön	grön-röd	24	424	10	
16		PW5F	röd-blå	blå-röd	25	425	10	
16		PW5T	röd-grå	grå-röd	26	426	10	
16		PW6F	vit-brun	brun-vit	27	427	10	
16		PW6T	vit-orange	orange-vit	28	428	10	
16		PW7F	vit-grön	grön-vit	29	429	10	
16		PW7T	vit-blå	blå-vit	30	430	10	
16		PW8F	vit-grå	grå-vit	31	431	10	
16		PW8T	gul-brun	brun-gul	32	432	10	
16		PW9F	gul-orange	orange-gul	33	433	10	
16		PW9T	gul-grön	grön-gul	34	434	10	
16		PW10F	gul-blå	blå-gul	35	435	10	
16		PW10T	gul-grå	grå-gul	36	436	10	
17		PW11F	svart-brun	brun-svart	37	437	10	
17		PW11T	svart-orange	orange-svart	38	438	10	
17		Ms1	svart-grön	grön-svart	39	439	10	
17		Ms2	svart-blå	blå-svart	40	440	10	
17		Ms3	svart-grå	grå-svart	41	441	10	
17		Ms4	röd-brun	brun-röd	42	442	10	
17		Ms5	röd-orange	orange-röd	43	443	10	
17		Ms6	röd-grön	grön-röd	44	444	10	
17		Ms7	röd-blå	blå-röd	45	445	10	
17		Ms8	röd-grå	grå-röd	46	446	10	
17	Ms9	vit-brun	brun-vit	47	447	10		
17	Ms10	vit-orange	orange-vit	48	448	10		

Kabel	Prov		(+)	(-)	Nr	Kanal	Plint	Anm.
18	236 BB2	PW1F	svart-brun	brun-svart	49	449	10	
18		PW1T	svart-orange	orange-svart	50	450	10	
18		PW2F	svart-grön	grön-svart	51	451	10	
18		PW2T	svart-blå	blå-svart	52	452	10	
18		PW3F	svart-grå	grå-svart	53	453	10	
18		PW3T	röd-brun	brun-röd	54	454	10	
18		PW4F	röd-orange	orange-röd	55	455	10	
18		PW4T	röd-grön	grön-röd	56	456	10	
18		PW5F	röd-blå	blå-röd	57	457	10	
18		PW5T	röd-grå	grå-röd	58	458	10	
18		PW6F	vit-brun	brun-vit	59	459	10	
18		PW6T	vit-orange	orange-vit	60	460	11	
18		PW7F	vit-grön	grön-vit	61	461	11	
18		PW7T	vit-blå	blå-vit	62	462	11	
18		PW8F	vit-grå	grå-vit	63	463	11	
18		PW8T	gul-brun	brun-gul	64	464	11	
18		PW9F	gul-orange	orange-gul	65	465	11	
18		PW9T	gul-grön	grön-gul	66	466	11	
18		PW10F	gul-blå	blå-gul	67	467	11	
18		PW10T	gul-grå	grå-gul	68	468	11	
19		PW11F	svart-brun	brun-svart	69	469	11	
19		PW11T	svart-orange	orange-svart	70	470	11	
19		Vt1-1	svart-grön	grön-svart	71	471	11	
19		Vt1-2	svart-blå	blå-svart	72	472	11	
19		Vt1-3	svart-grå	grå-svart	73	473	11	
19		Vt2-1	röd-brun	brun-röd	74	474	11	
19		Vt2-2	röd-orange	orange-röd	75	475	11	
19		Vt2-3	röd-grön	grön-röd	76	476	11	
19		Vt3-1	röd-blå	blå-röd	77	477	11	
19		Vt3-2	röd-grå	grå-röd	78	478	11	
19	Vt3-3	vit-brun	brun-vit	79	479	11		
19	Ms1	vit-orange	orange-vit	80	480	11		
19	Ms2	vit-grön	grön-vit	81	481	11		
19	Ms3	vit-blå	blå-vit	82	482	11		
19	Ms4	vit-grå	grå-vit	83	483	11		
19	Ms5	gul-brun	brun-gul	84	484	11		
19	Ms6	gul-orange	orange-gul	85	485	11		
19	Ms7	gul-grön	grön-gul	86	486	11		
19	Ms8	gul-blå	blå-gul	87	487	11		
19	Ms9	gul-grå	grå-gul	88	488	11		
17	Ms10	vit-grön	grön-vit	89	489	11		
	TC 1-16							

Kabel	Prov		(+)	(-)	Nr	Kanal	Plint	Anm.
20	203 AB1	Referens		brun-svart	-90		11	
20		K1	svart-brun		90	490	11	
20		K2	svart-orange		91	491	11	
20		K3	orange-svart		92	492	11	
20		K4	svart-grön		93	493	11	
20		K5	grön-svart		94	494	11	
20		K6	svart-blå		95	495	11	
20		K7	blå-svart		96	496	12	
20		PW1F	svart-grå	grå-svart	97	497	12	UTE REFERENS
20		PW1T	röd-brun	brun-röd	98	498	12	
20		PW2F	röd-orange	orange-röd	99	499	12	
20		PW2T	röd-grön	grön-röd	100	500	12	
20		PW3F	röd-blå	blå-röd	1	501	12	
20		PW3T	röd-grå	grå-röd	2	502	12	
20		PW4F	vit-brun	brun-vit	3	503	12	
20		PW4T	vit-orange	orange-vit	4	504	12	
20		PW5F	vit-grön	grön-vit	5	505	12	
20		PW5T	vit-blå	blå-vit	6	506	12	
20		PW6F	vit-grå	grå-vit	7	507	12	
20		PW6T	gul-brun	brun-gul	8	508	12	
20		PW7F	gul-orange	orange-gul	9	509	12	
20		PW7T	gul-grön	grön-gul	10	510	12	
20		PW8F	gul-blå	blå-gul	11	511	12	
20		PW8T	gul-grå	grå-gul	12	512	12	
21		PW9F	svart-brun	brun-svart	13	513	12	
21		PW9T	svart-orange	orange-svart	14	514	12	
21		PW10F	svart-grön	grön-svart	15	515	12	
21		PW10T	svart-blå	blå-svart	16	516	12	
21		PW11F	svart-grå	grå-svart	17	517	12	
21		PW11T	röd-brun	brun-röd	18	518	12	
21		PW12F	röd-orange	orange-röd	19	519	12	
21		PW12T	röd-grön	grön-röd	20	520	12	
21		PW13F	röd-blå	blå-röd	21	521	12	
21		PW13T	röd-grå	grå-röd	22	522	12	
21		PW14F	vit-brun	brun-vit	23	523	12	
21		PW14T	vit-orange	orange-vit	24	524	12	
21		PW15F	vit-grön	grön-vit	25	525	12	
21		PW15T	vit-blå	blå-vit	26	526	12	
21		PW16F	vit-grå	grå-vit	27	527	12	
21		PW16T	gul-brun	brun-gul	28	528	12	

Kabel	Prov		(+)	(-)	Nr	Kanal	Plint	Anm.
22	203 BB1	Referens		brun-svart	-29		12	
22		K1	svart-brun		29	529	12	
22		K2	svart-orange		30	530	12	
22		K3	orange-svart		31	531	12	
22		K4	svart-grön		32	532	13	
22		K5	grön-svart		33	533	13	
22	203 CB1	Referens		blå-svart	-34		13	
22		K1	svart-blå		34	534	13	
22		K2	svart-grå		35	535	13	
22		K3	grå-svart		36	536	13	
22	206 AB1	Referens		brun-röd	-37		13	
22		K1	röd-brun		37	537	13	
22		K2	röd-orange		38	538	13	
22		K3	orange-röd		39	539	13	
22		K4	röd-grön		40	540	13	
22		K5	grön-röd		41	541	13	



Kabel	Prov		(+)	(-)	Nr	Kanal	Plint	Anm.
23	206 AB2	Referens		brun-svart	-42		13	
23		K1	svart-brun		42	542	13	
23		K2	svart-orange		43	543	13	
23		K3	orange-svart		44	544	13	
23		K4	svart-grön		45	545	13	
23		K5	grön-svart		46	546	13	
23		K6	svart-blå		47	547	13	
23		K7	blå-svart		48	548	13	
23		PW1F	svart-grå	grå-svart	49	549	13	
23		PW1T	röd-brun	brun-röd	50	550	13	
23		PW2F	röd-orange	orange-röd	51	551	13	
23		PW2T	röd-grön	grön-röd	52	552	13	
23		PW3F	röd-blå	blå-röd	53	553	13	
23		PW3T	röd-grå	grå-röd	54	554	13	
23		PW4F	vit-brun	brun-vit	55	555	13	
23		PW4T	vit-orange	orange-vit	56	556	13	
23		PW5F	vit-grön	grön-vit	57	557	13	
23		PW5T	vit-blå	blå-vit	58	558	13	
23		PW6F	vit-grå	grå-vit	59	559	13	
23		PW6T	gul-brun	brun-gul	60	560	13	
23		PW7F	gul-orange	orange-gul	61	561	13	
23		PW7T	gul-grön	grön-gul	62	562	13	
23		PW8F	gul-blå	blå-gul	63	563	13	
23		PW8T	gul-grå	grå-gul	64	564	13	
24		PW9F	svart-brun	brun-svart	65	565	13	
24		PW9T	svart-orange	orange-svart	66	566	13	
24		PW10F	svart-grön	grön-svart	67	567	13	
24		PW10T	svart-blå	blå-svart	68	568	14	
24		PW11F	svart-grå	grå-svart	69	569	14	
24		PW11T	röd-brun	brun-röd	70	570	14	
24		PW12F	röd-orange	orange-röd	71	571	14	
24		PW12T	röd-grön	grön-röd	72	572	14	
24	PW13F	röd-blå	blå-röd	73	573	14		
24	PW13T	röd-grå	grå-röd	74	574	14		
24	PW14F	vit-brun	brun-vit	75	575	14		
24	PW14T	vit-orange	orange-vit	76	576	14		
24	PW15F	vit-grön	grön-vit	77	577	14		
24	PW15T	vit-blå	blå-vit	78	578	14		
24	PW16F	vit-grå	grå-vit	79	579	14		
24	PW16T	gul-brun	brun-gul	80	580	14		
24	206 BB2	Referens		orange-gul	-81		14	
24		K1	gul-orange		81	581	14	
24		K2	gul-grön		82	582	14	
24		K3	grön-gul		83	583	14	
25	207 AB1	Referens		brun-svart	-84		14	
25		K1	svart-brun		84	584	14	
25		K2	svart-orange		85	585	14	
25		K3	orange-svart		86	586	14	

Kabel	Prov		(+)	(-)	Nr	Kanal	Plint	Anm.
25	207 AB2	Referens		grön-svart	-87		14	
25		K1	svart-grön		87	587	14	
25		K2	svart-blå		88	588	14	
25		K3	blå-svart		89	589	14	
25		K4	svart-grå		90	590	14	
25		K5	grå-svart		91	591	14	
25	208 AB1	Referens		brun-röd	-92		14	
25		K1	röd-brun		92	592	14	
25		K2	röd-orange		93	593	14	
25		K3	orange-röd		94	594	14	
25		K4	röd-grön		95	595	14	
25		K5	grön-röd		96	596	14	
25	208 BB1	Referens		blå-röd	-97		14	
25		K1	röd-blå		97	597	14	
25		K2	röd-grå		98	598	14	
25		K3	grå-röd		99	599	14	
25	211 AB1	Referens		brun-vit	-100		14	
25		K1	vit-brun		100	600	14	
25		K2	vit-orange		1	601	14	
25		K3	orange-vit		2	602	14	
25		K4	vit-grön		3	603	14	
25		K5	grön-vit		4	604	14	
25	211 AB2	Referens		blå-vit	-1		15	
25		K1	vit-blå		1	605	15	
25		K2	vit-grå		2	606	15	
25		K3	grå-vit		3	607	15	
25	236 AB1	Referens		brun-gul	-4		15	
25		K1	gul-brun		4	608	15	
25		K2	gul-orange		5	609	15	
25		K3	orange-gul		6	610	15	
25		K4	gul-grön		7	611	15	
25		K5	grön-gul		8	612	15	

Kabel	Prov		(+)	(-)	Nr	Kanal	Plint	Anm.	
26	236 AB2	Referens		brun-svart	-9		15		
26		K1	svart-brun		9	613	15		
26		K2	svart-orange		10	614	15		
26		K3	orange-svart		11	615	15		
26		K4	svart-grön		12	616	15		
26		K5	grön-svart		13	617	15		
26		K6	svart-blå		14	618	15		
26		K7	blå-svart		15	619	15		
26		PW1F	svart-grå	grå-svart	16	620	15		
26		PW1T	röd-brun	brun-röd	17	621	15		
26		PW2F	röd-orange	orange-röd	18	622	15		
26		PW2T	röd-grön	grön-röd	19	623	15		
26		PW3F	röd-blå	blå-röd	20	624	15		
26		PW3T	röd-grå	grå-röd	21	625	15		
26		PW4F	vit-brun	brun-vit	22	626	15		
26		PW4T	vit-orange	orange-vit	23	627	15		
26		PW5F	vit-grön	grön-vit	24	628	15		
26		PW5T	vit-blå	blå-vit	25	629	15		
26		PW6F	vit-grå	grå-vit	26	630	15		
26		PW6T	gul-brun	brun-gul	27	631	15		
26		PW7F	gul-orange	orange-gul	28	632	15		
26		PW7T	gul-grön	grön-gul	29	633	15		
26		PW8F	gul-blå	blå-gul	30	634	15		
26		PW8T	gul-grå	grå-gul	31	635	15		
27		PW9F	svart-brun	brun-svart	32	636	15		
27		PW9T	svart-orange	orange-svart	33	637	15		
27		PW10F	svart-grön	grön-svart	34	638	15		
27		PW10T	svart-blå	blå-svart	35	639	15		
27		PW11F	svart-grå	grå-svart	36	640	16		
27		PW11T	röd-brun	brun-röd	37	641	16		
27		PW12F	röd-orange	orange-röd	38	642	16		
27		PW12T	röd-grön	grön-röd	39	643	16		
27		PW13F	röd-blå	blå-röd	40	644	16		
27		PW13T	röd-grå	grå-röd	41	645	16		
27		PW14F	vit-brun	brun-vit	42	646	16		
27		PW14T	vit-orange	orange-vit	43	647	16		
27		PW15F	vit-grön	grön-vit	44	648	16		
27		PW15T	vit-blå	blå-vit	45	649	16		
27		PW16F	vit-grå	grå-vit	46	650	16		
27		PW16T	gul-brun	brun-gul	47	651	16		
27		236 BB1	Referens		orange-gul	-48		16	
27			K1	gul-orange		48	652	16	
27			K2	gul-grön		49	653	16	
27			K3	grön-gul		50	654	16	

Kabel	Prov		(+)	(-)	Nr	Kanal	Plint	Anm.
28	228 AB1	Referens		brun-svart	-51		16	
28		K1	svart-brun		51	655	16	
28		K2	svart-orange		52	656	16	
28		K3	orange-svart		53	657	16	
28	228 AB2	Referens		grön-svart	-54		16	
28		K1	svart-grön		54	658	16	
28		K2	svart-blå		55	659	16	
28		K3	blå-svart		56	660	16	
28		K4	svart-grå		57	661	16	
28		K5	grå-svart		58	662	16	
28	229 B1	Referens		brun-röd	-59		16	
28		K1	röd-brun		-59	663	16	
28		K2	röd-orange		60	664	16	
28		K3	orange-röd		61	665	16	
28		K4	röd-grön		62	666	16	
28		K5	grön-orange		63	667	16	
28	230 AB1	Referens		blå-röd	-64		16	
28		K1	röd-blå		64	668	16	
28		K2	röd-grå		65	669	16	
28		K3	grå-röd		66	670	16	
28		K4	vit-brun		67	671	16	
28		K5	brun-vit		68	672	16	
28	231 AB1	Referens		orange-vit	-69		16	
28		K1	vit-orange		69	673	16	
28		K2	vit-grön		70	674	16	
28		K3	grön-vit		71	675	16	
28		K4	vit-blå		72	676	16	
28		K5	blå-vit		73	677	17	
28	232 B1	Referens		grå-vit	-74		17	
28		K1	vit-grå		74	678	17	
28		K2	gul-brun		75	679	17	
28		K3	brun-gul		76	680	17	
28		K4	gul-orange		77	681	17	
28		K5	orange-gul		78	682	17	
28	300 AB1	Referens		grön-gul	-79		17	
28		K1	gul-grön		79	683	17	
28		K2	gul-blå		80	684	17	
28		K3	blå-gul		81	685	17	
28		K4	gul-grå		82	686	17	
28		K5	grå-gul		83	687	17	

Kabel	Prov		(+)	(-)	Nr	Kanal	Plint	Anm.
29	301 AB1	Referens		brun-svart	-84		17	
29		K1	svart-brun		84	688	17	
29		K2	svart-orange		85	689	17	
29		K3	orange-svart		86	690	17	
29		K4	svart-grön		87	691	17	
29		K5	grön-svart		88	692	17	
29	302 B1	Referens		blå-svart	-89		17	
29		K1	svart-blå		89	693	17	
29		K2	svart-grå		90	694	17	
29		K3	grå-svart		91	695	17	
29		K4	röd-brun		92	696	17	
29		K5	brun-röd		93	697	17	
29	303 AB1	Referens		orange-röd	-94		17	
29		K1	röd-orange		94	698	17	
29		K2	röd-grön		95	699	17	
29		K3	grön-röd		96	700	17	
29		K4	röd-blå		97	701	17	
29		K5	blå-röd		98	702	17	
29	303 AB2	Referens		grå-röd	-99		17	
29		K1	röd-grå		99	703	17	
29		K2	vit-brun		100	704	17	
29		K3	brun-vit		1	705	17	
29	304 B1	Referens		orange-vit	-2		17	
29		K1	vit-orange		2	706	17	
29		K2	vit-grön		3	707	17	
29		K3	grön-vit		4	708	17	
29		K4	vit-blå		5	709	17	
29		K5	blå-vit		6	710	17	
29	305 B1	Referens		grå-vit	-7		17	
29		K1	vit-grå		7	711	17	
29		K2	gul-brun		8	712	17	
29		K3	brun-gul		9	713	18	
29		K4	gul-orange		10	714	18	
29		K5	orange-gul		11	715	18	

Kabel	Prov		(+)	(-)	Nr	Kanal	Plint	Anm.
30	306 AB1	Referens		brun-svart	-12		18	
30		K1	svart-brun		12	716	18	
30		K2	svart-orange		13	717	18	
30		K3	orange-svart		14	718	18	
30	306C B1	Referens		grön-svart	-15		18	
30		K1	svart-grön		15	719	18	
30		K2	svart-blå		16	720	18	
30		K3	blå-svart		17	721	18	
30	306C B2	Referens		grå-svart	-18		18	
30		K1	svart-grå		18	722	18	
30		K2	röd-brun		19	723	18	
30		K3	brun-röd		20	724	18	
30		K4	röd-orange		21	725	18	
30		K5	orange-röd		22	726	18	

#### Kontroll-kanaler

					23	727	18	10 Kohm
					24	728	18	100 Kohm
					25	729	18	1 Mohm
					26	730	18	Temp PW ref - 1
					27	731	18	RF PW ref - 1
					28	732	18	Temp PW ref - 2
					29	733	18	RF PW ref - 2
					30	734	18	Kontroll sp - mV